 **WARNING**
CHOKING HAZARD - Small Parts
Not for children under 3 years.
Adult assembly required.

Storage Chest

Shoal Creek Collection | 412221

Need help? Visit Sauder.com to view video assembly tips or chat with a live rep.
Prefer the phone? Call 1-800-523-3987.

Share your journey!



NOTE: THIS INSTRUCTION BOOKLET CONTAINS **IMPORTANT** SAFETY INFORMATION.

PLEASE READ AND KEEP FOR FUTURE REFERENCE.

English pg 1-15
Français pg 16-18
Español pg 19-21

Lot # **369010** 02/23/15
Purchased: _____

Be sure to give us a ring before making any returns. 1-800-523-3987

Part Identification	3
Hardware Identification	4
Assembly Steps	5-15
Français	16-18
Español	19-21
Safety	22
Warranty	23

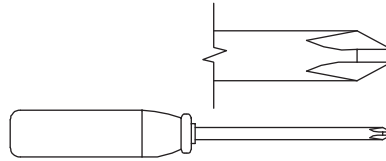

No. 2 Phillips Screwdriver
Tip Shown Actual Size

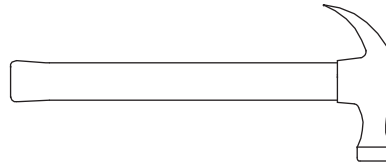

Hammer
Not actual size 😊

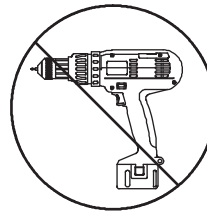

Skip the power trip.
This time.

Part Identification

Now you know
our ABCs.



† While not all parts are labeled, some of the parts will have a label or an inked letter on the edge to help distinguish similar parts from each other. Use this part identification to help identify similar parts.

A	RIGHT END (1)
B	LEFT END (1)
C	TOP LID (1)

D	BOTTOM (1)
E	BACK (1)
F	FRONT LEG (2)

G	REAR LEG (2)
H	FRONT (1)
I	SKIRT (1)

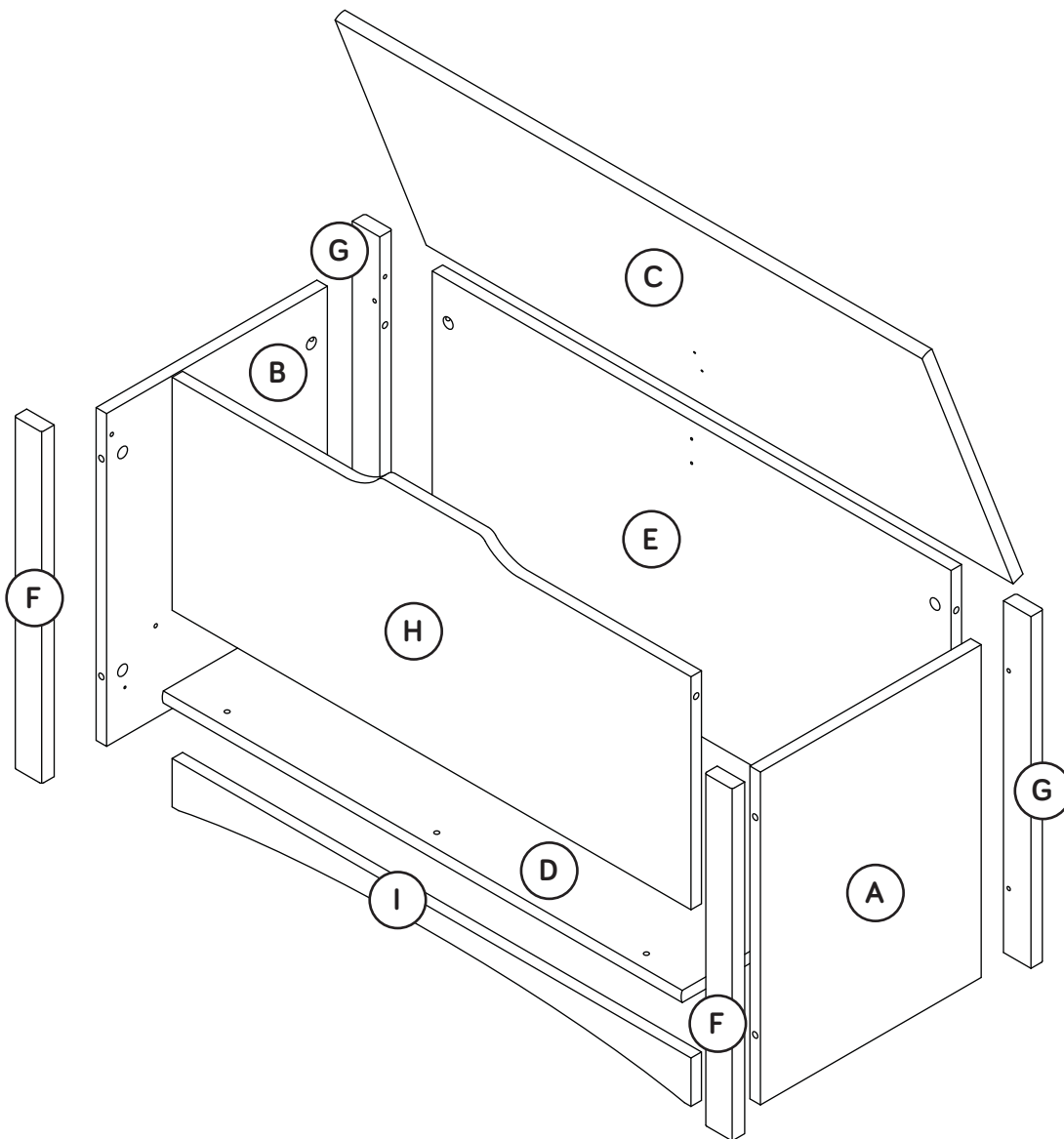

Hardware Identification

† Screws are shown actual size. You may receive extra hardware with your unit.

J2 HIDDEN CAM - 18



K2 CAM SCREW - 18

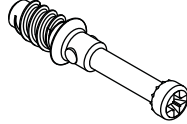

L ANGLE BRACKET - 4

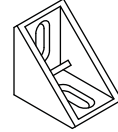

N LID SUPPORT - 1

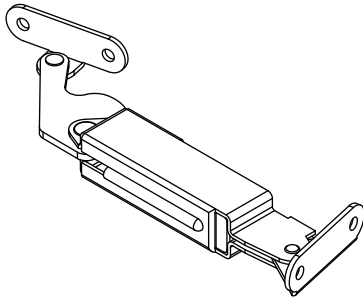

O HINGE - 3

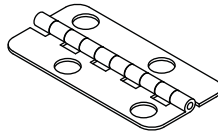

R WOOD DOWEL - 2

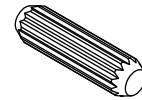

P BLACK 1-7/8" FLAT HEAD SCREW - 3

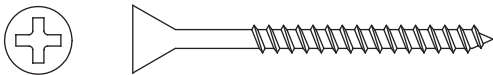

Q BLACK 9/16" LARGE HEAD SCREW - 24

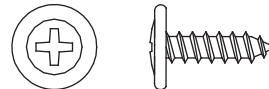

Step 1

Look for this icon. It means a video assembly tip is available at www.sauder.com/services/tips



- ⚡ Assemble your unit on a carpeted floor or on the empty carton to avoid scratching your unit or the floor.
- ⚡ Push eighteen HIDDEN CAMS (J2) into the ENDS (A and B), BOTTOM (D), BACK (E), and FRONT (H).

Do not tighten the HIDDEN CAMS in this step.

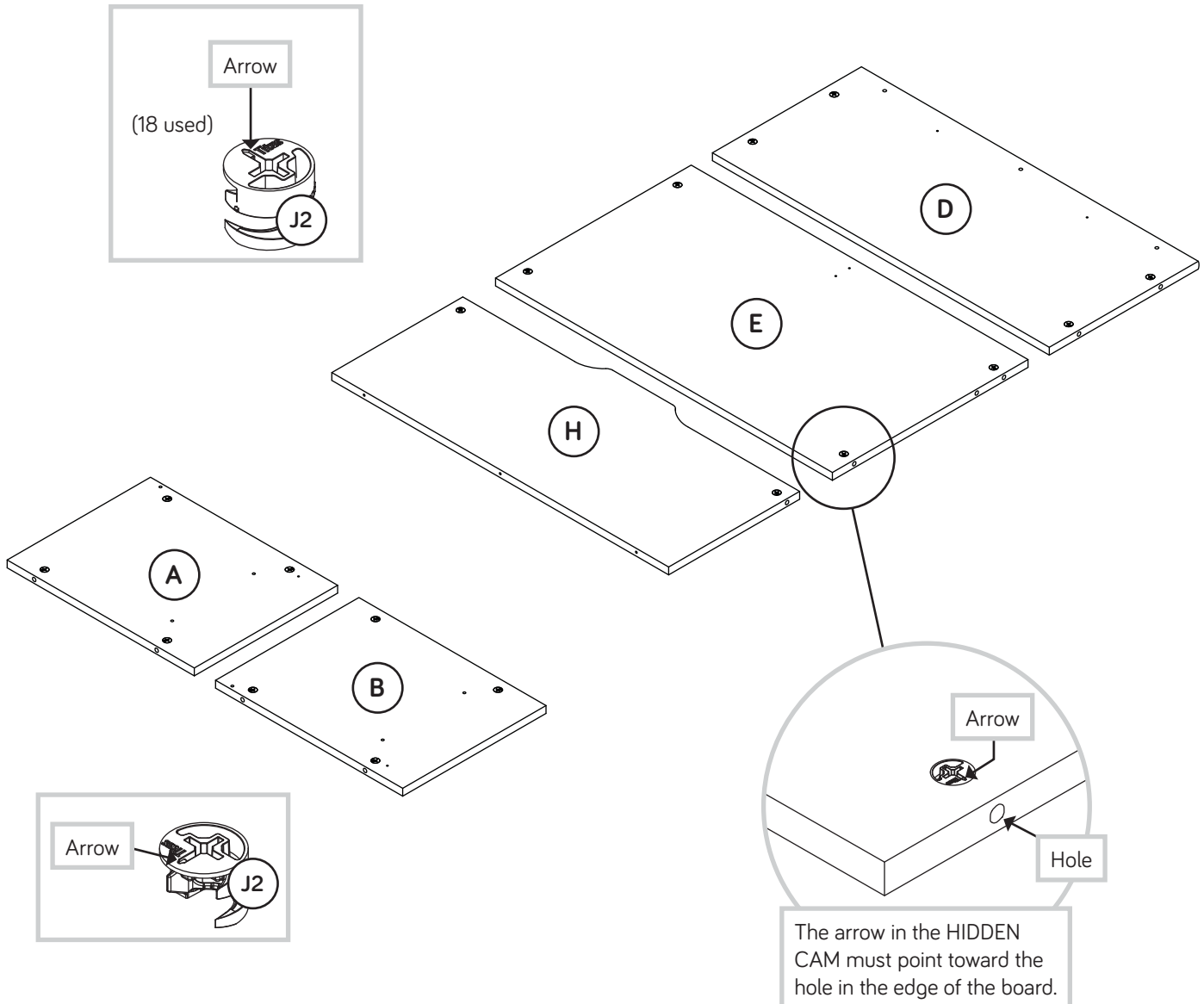

Step 2



Turn eighteen CAM SCREWS (K2) into the ENDS (A and B) and LEGS (F and G).

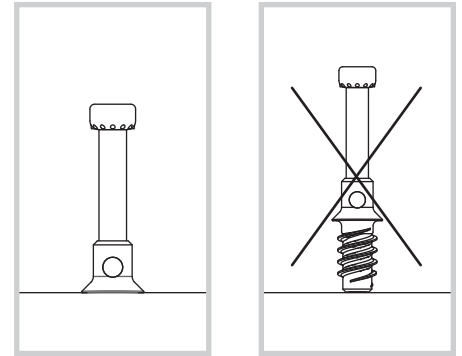

 Remember:
Righty tighty.
Lefty loosey.

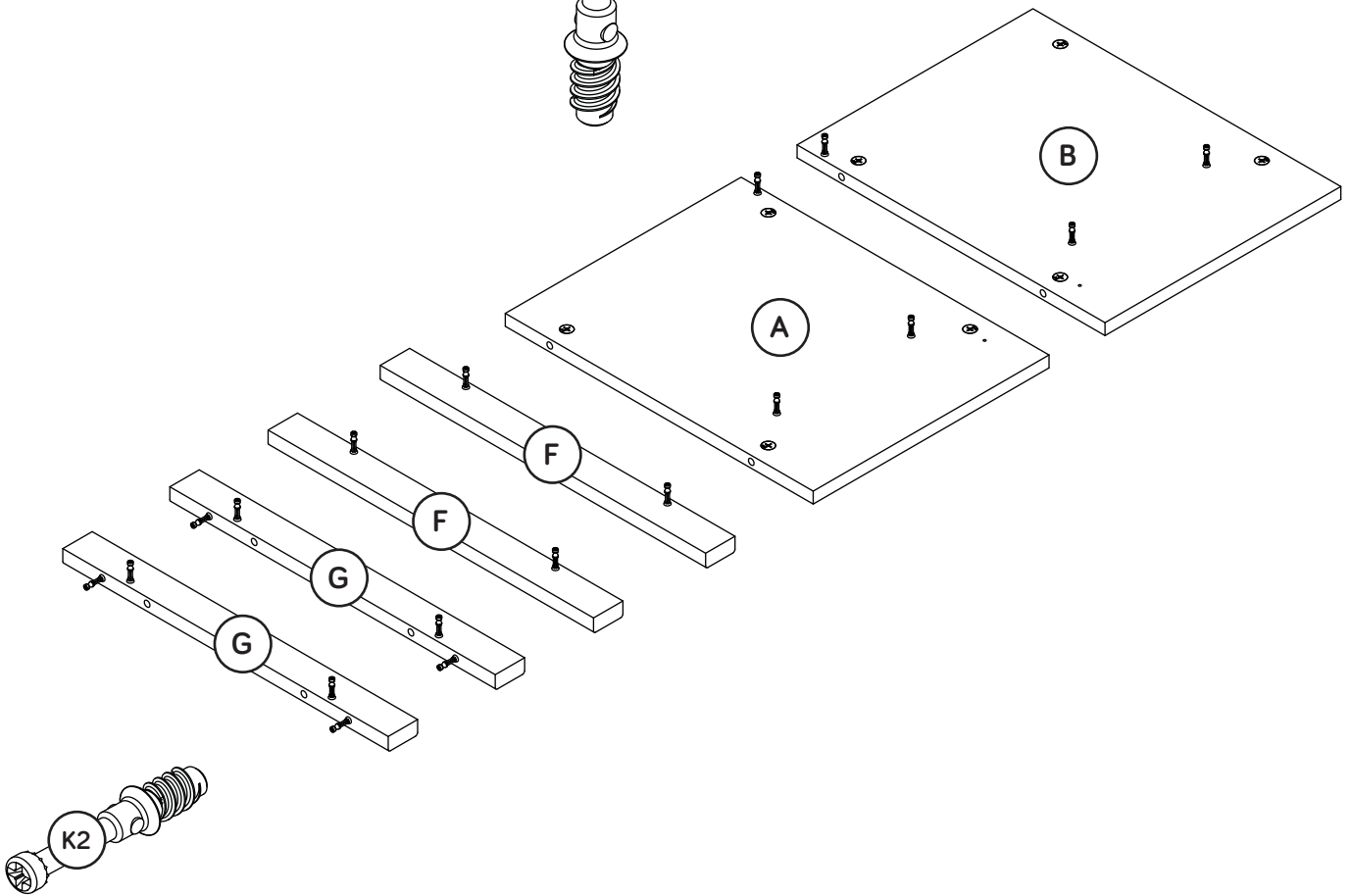
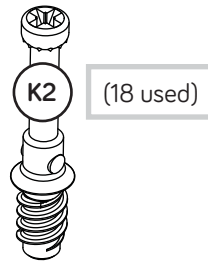

Step 3



Fasten the LEGS (F and G) to the ENDS (A and B). Tighten eight HIDDEN CAMS.

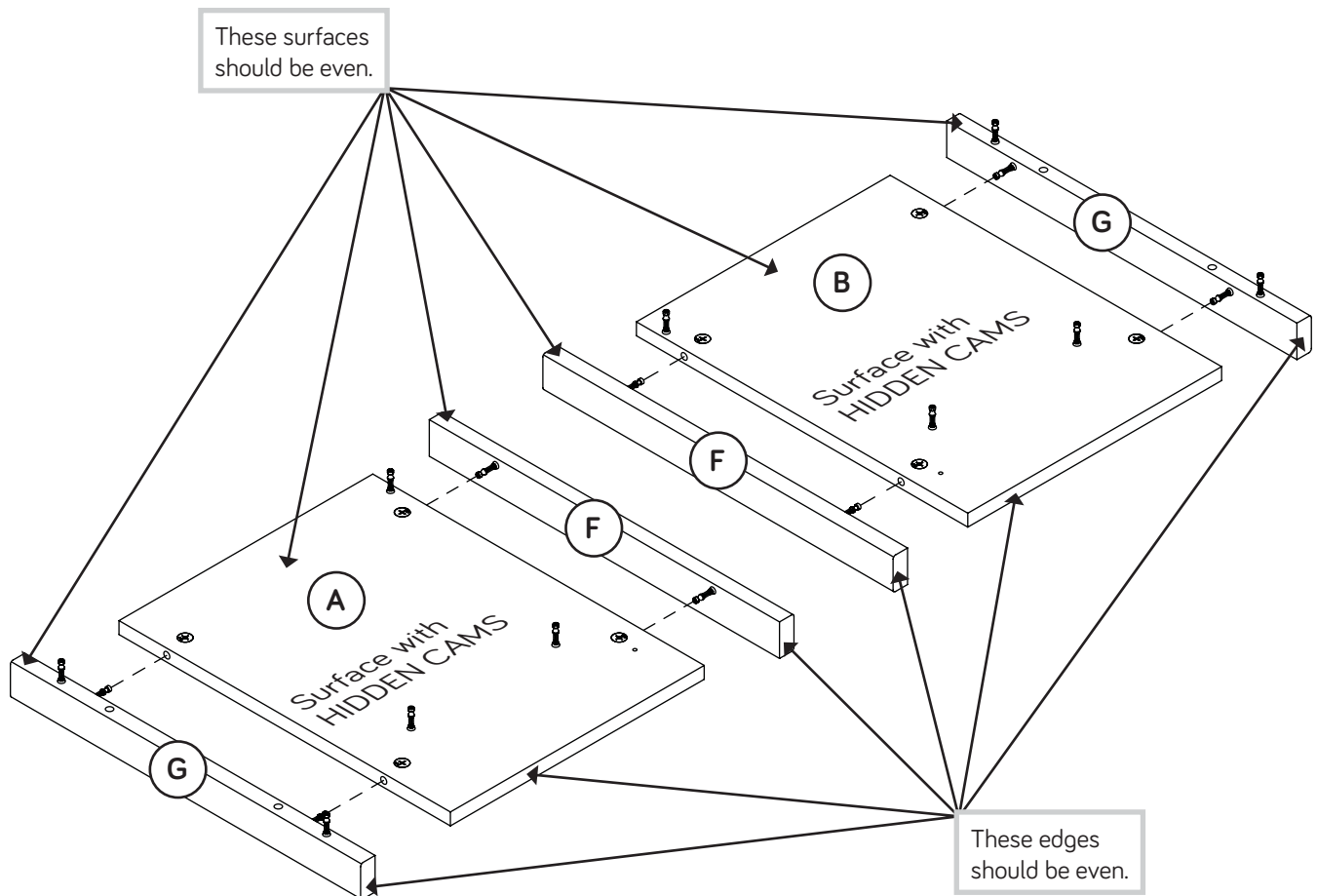
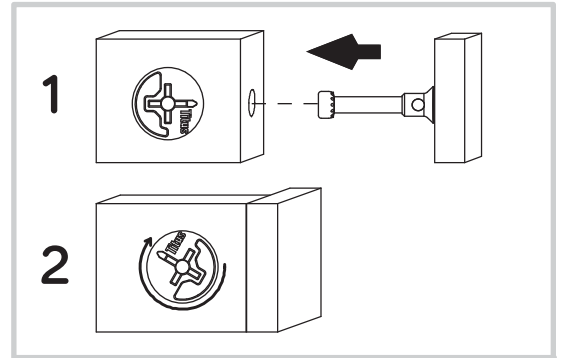

Step 4



- ✚ Insert two WOOD DOWELS (R) into the BACK (E).
- ✚ Fasten the REAR LEG (G) on the LEFT END (B) to the BACK (E). Tighten two HIDDEN CAMS.
- ✚ NOTE: Be sure the WOOD DOWEL in the BACK inserts into the hole in the REAR LEG.

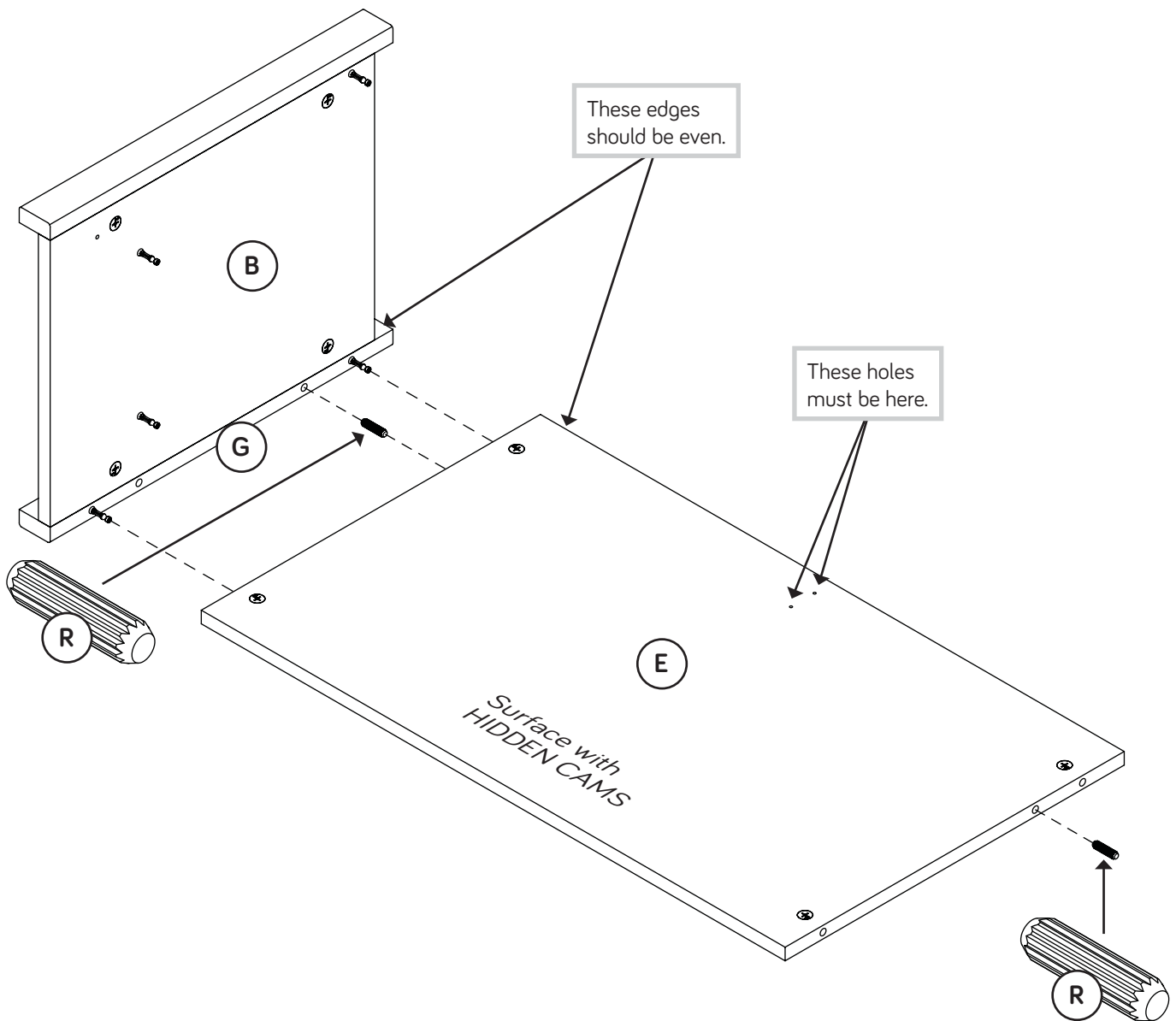

Step 5



- Fasten the BOTTOM (D) to the LEFT END (B). Tighten two HIDDEN CAMS.

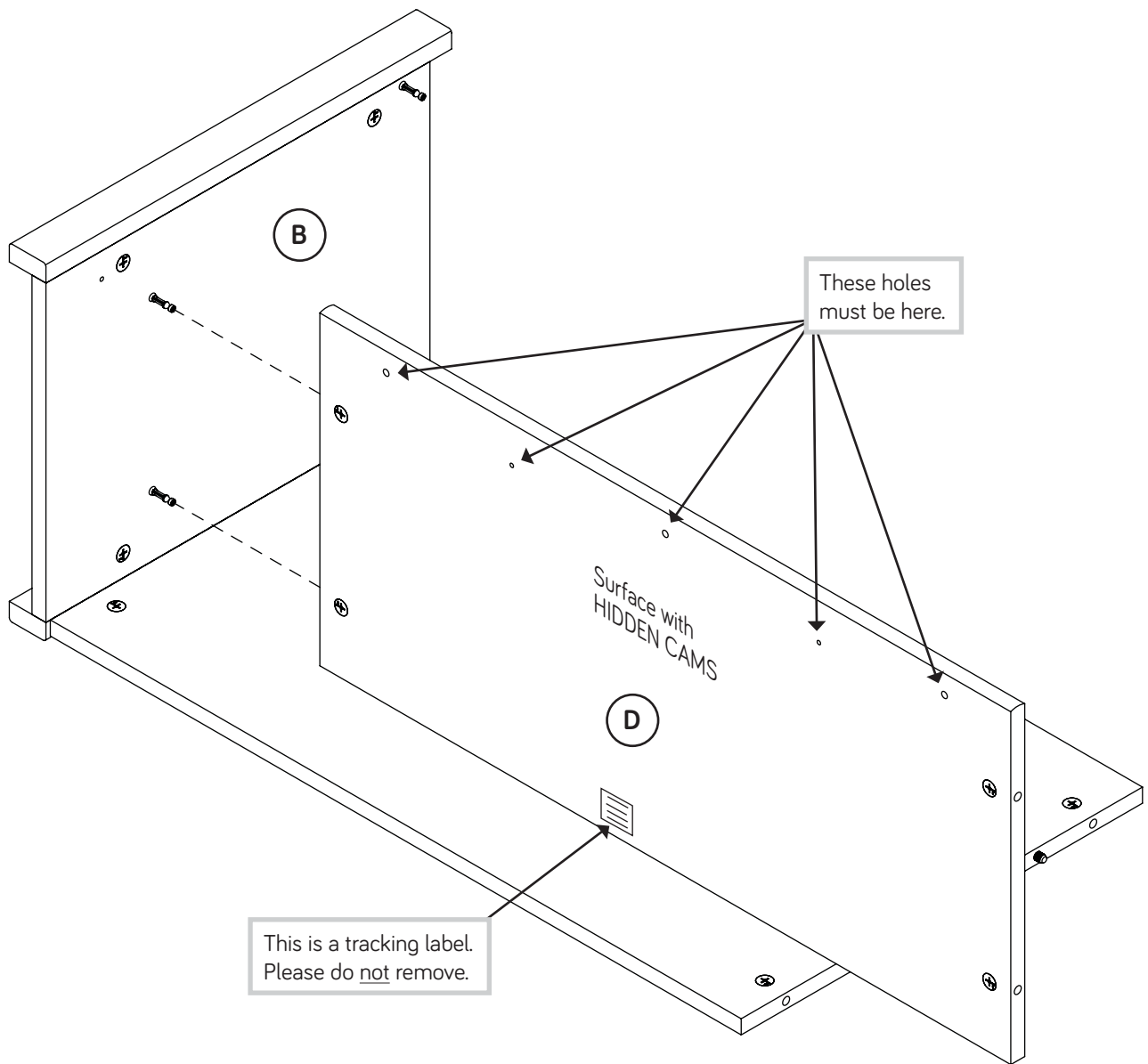

Step 6



- ✚ Fasten the FRONT (H) to the BOTTOM (D). Use three BLACK 1-7/8" FLAT HEAD SCREWS (P).
- ✚ Fasten the FRONT (H) to the LEFT END (B). Tighten the HIDDEN CAM.
- ✚ Fasten the REAR LEG (G) on the RIGHT END (A) to the BACK (E). Tighten two HIDDEN CAMS.
- ✚ NOTE: Be sure the WOOD DOWEL in the BACK inserts into the hole in the REAR LEG.
- ✚ Fasten the RIGHT END (A) to the FRONT (H) and BOTTOM (D). Tighten three HIDDEN CAMS.

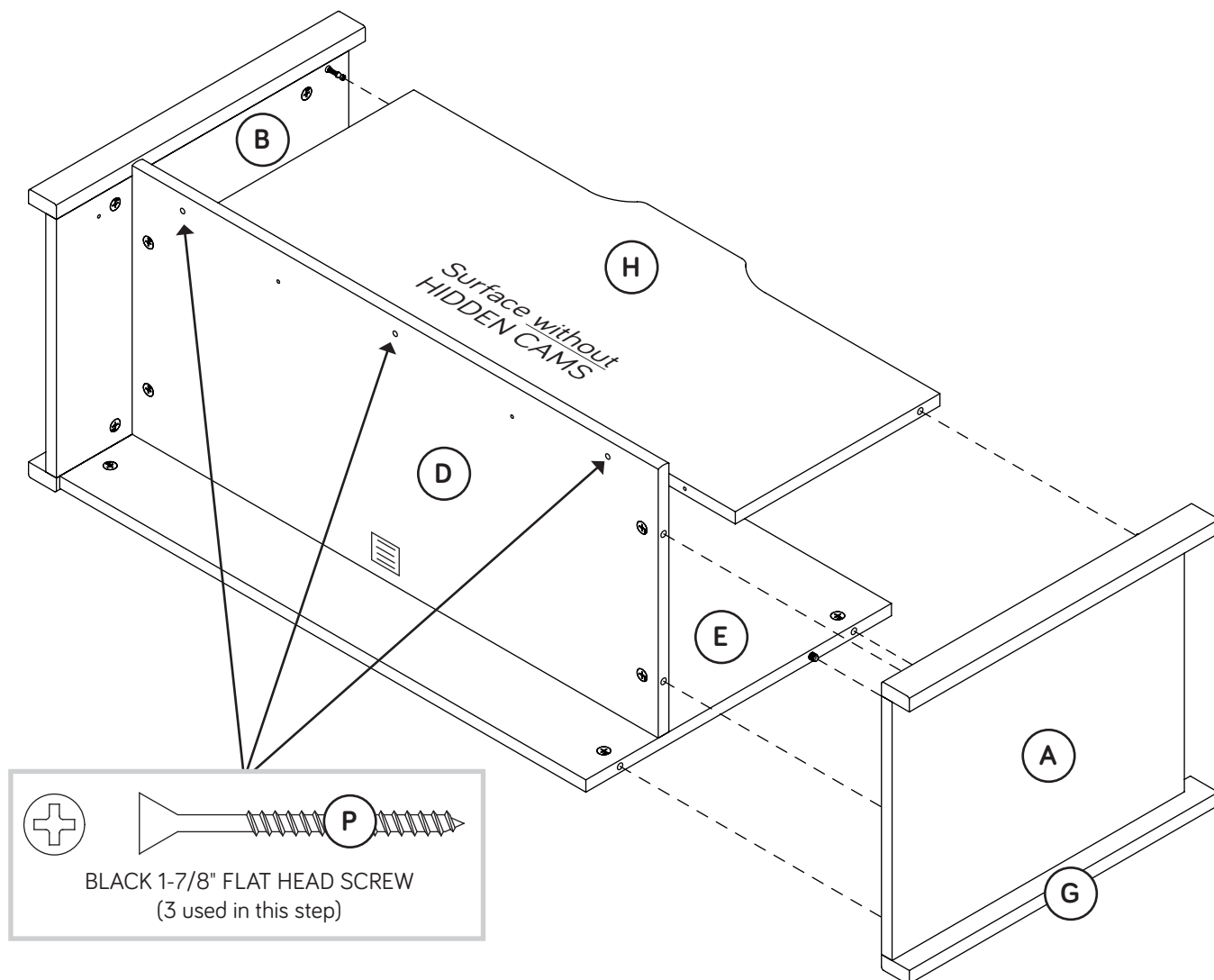

Step 7

Fasten four ANGLE BRACKETS (L) to the SKIRT (I). Use four BLACK 9/16" LARGE HEAD SCREWS (Q).

NOTE: Be sure the edges of the ANGLE BRACKETS are even with the edge of the SKIRT.

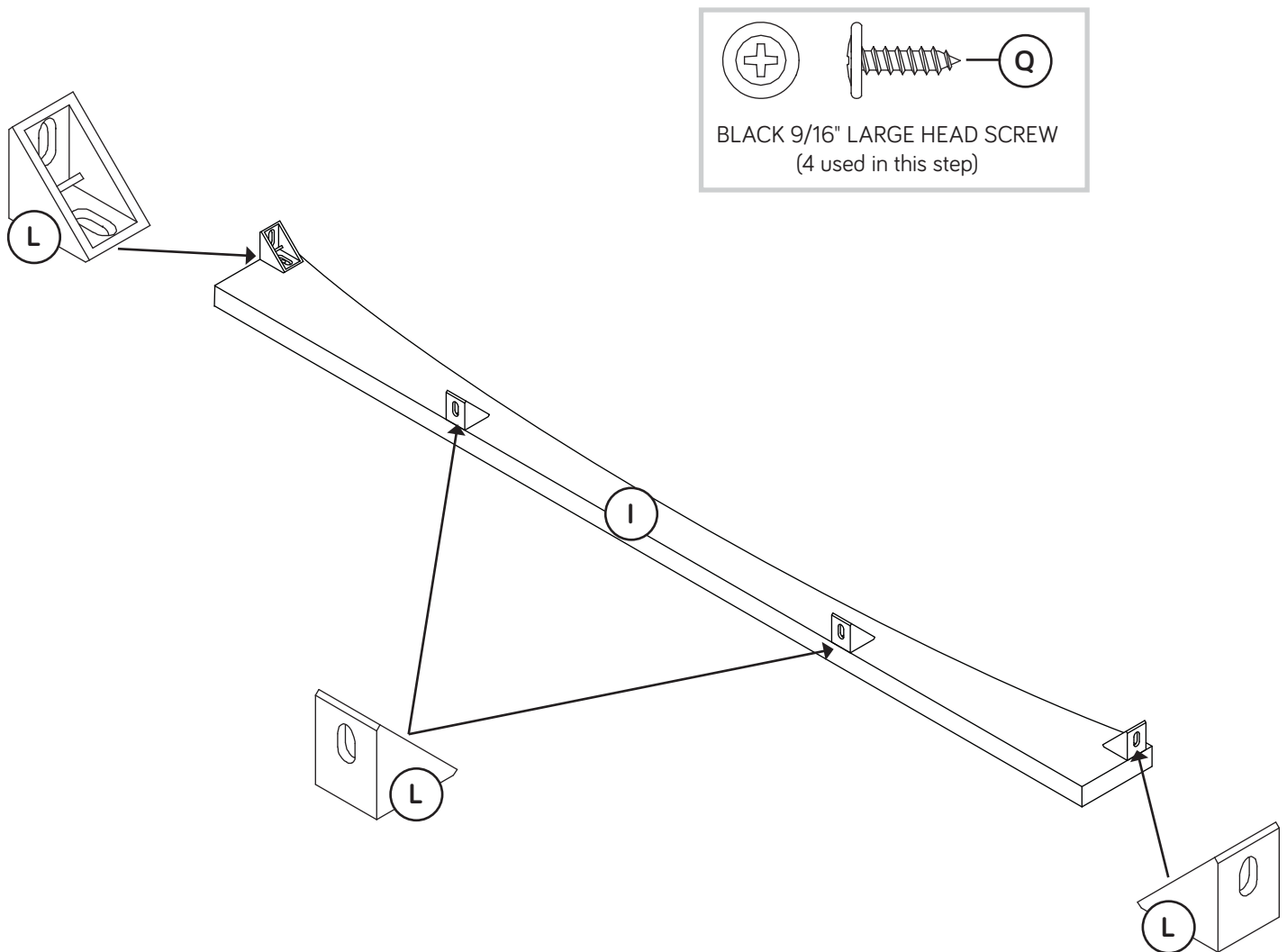

Step 8

- Fasten the SKIRT (I) to the ENDS (A and B) and BOTTOM (D).
Use four BLACK 9/16" LARGE HEAD SCREWS (Q).

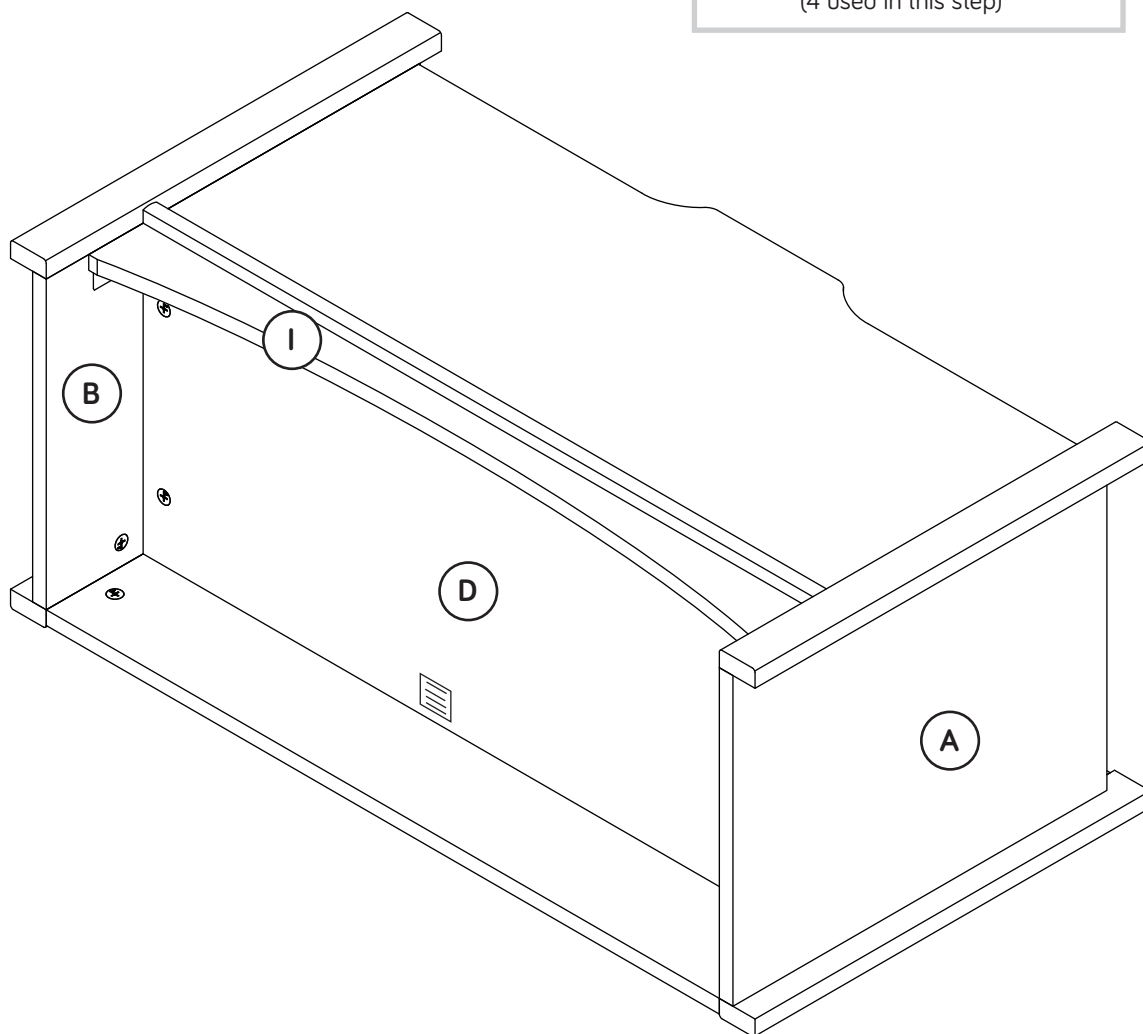
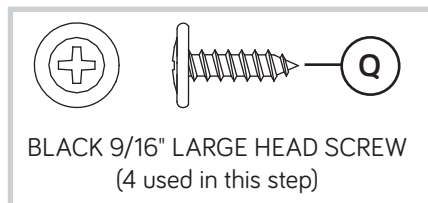

Step 9

- ⚡ Carefully stand your unit upright.
- ⚡ Fasten the HINGES (O) to the BACK (E) and TOP LID (C). Use twelve BLACK 9/16" LARGE HEAD SCREWS (Q).



Pro Tip: Lift with your legs. And, you know, your arms.

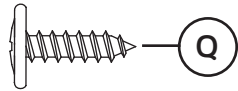

BLACK 9/16" LARGE HEAD SCREW
(12 used in this step)

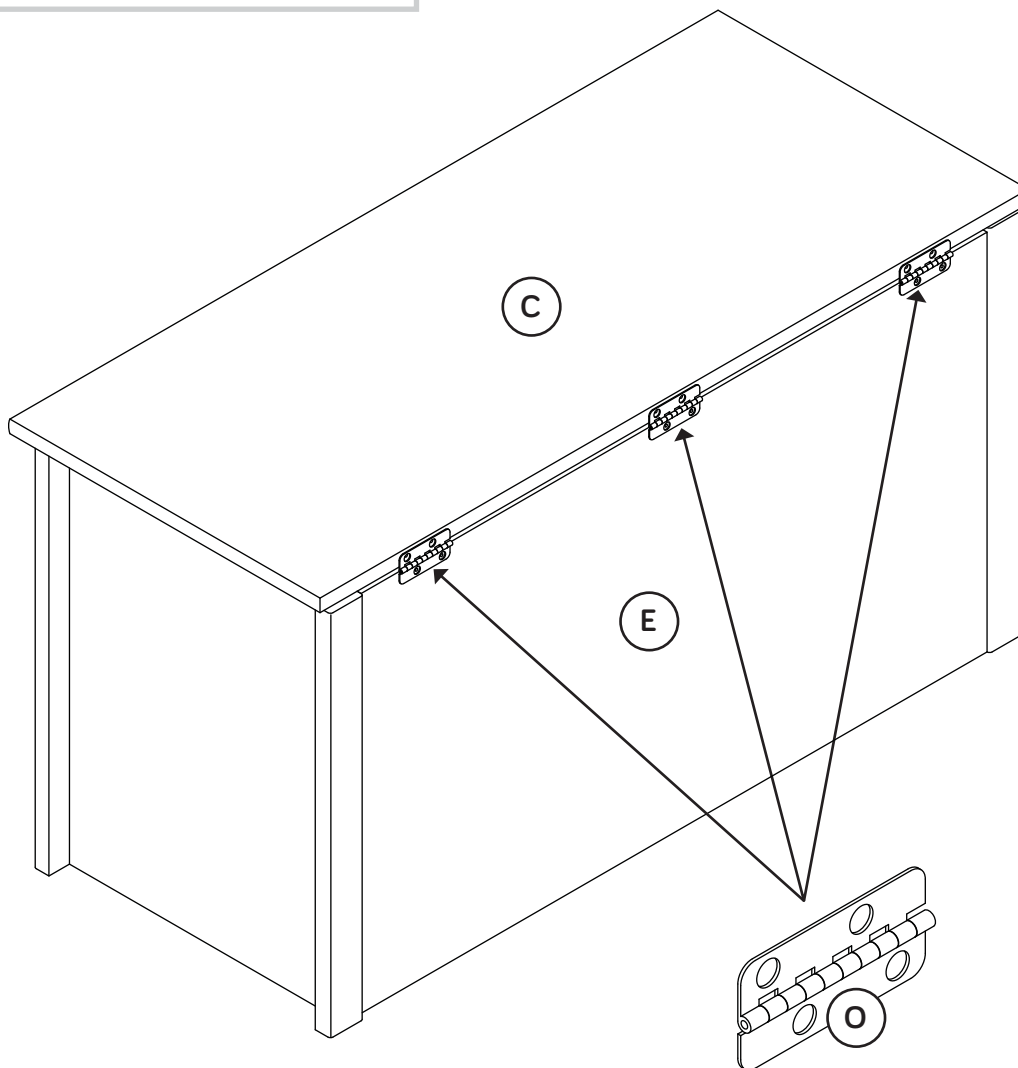

Step 10

Fasten the LID SUPPORT (N) to the TOP LID (C) and BACK (E). Use four BLACK 9/16" LARGE HEAD SCREWS (Q).

NOTE: You will need to lift the front long edge of the TOP LID slightly to fasten the LID SUPPORT.

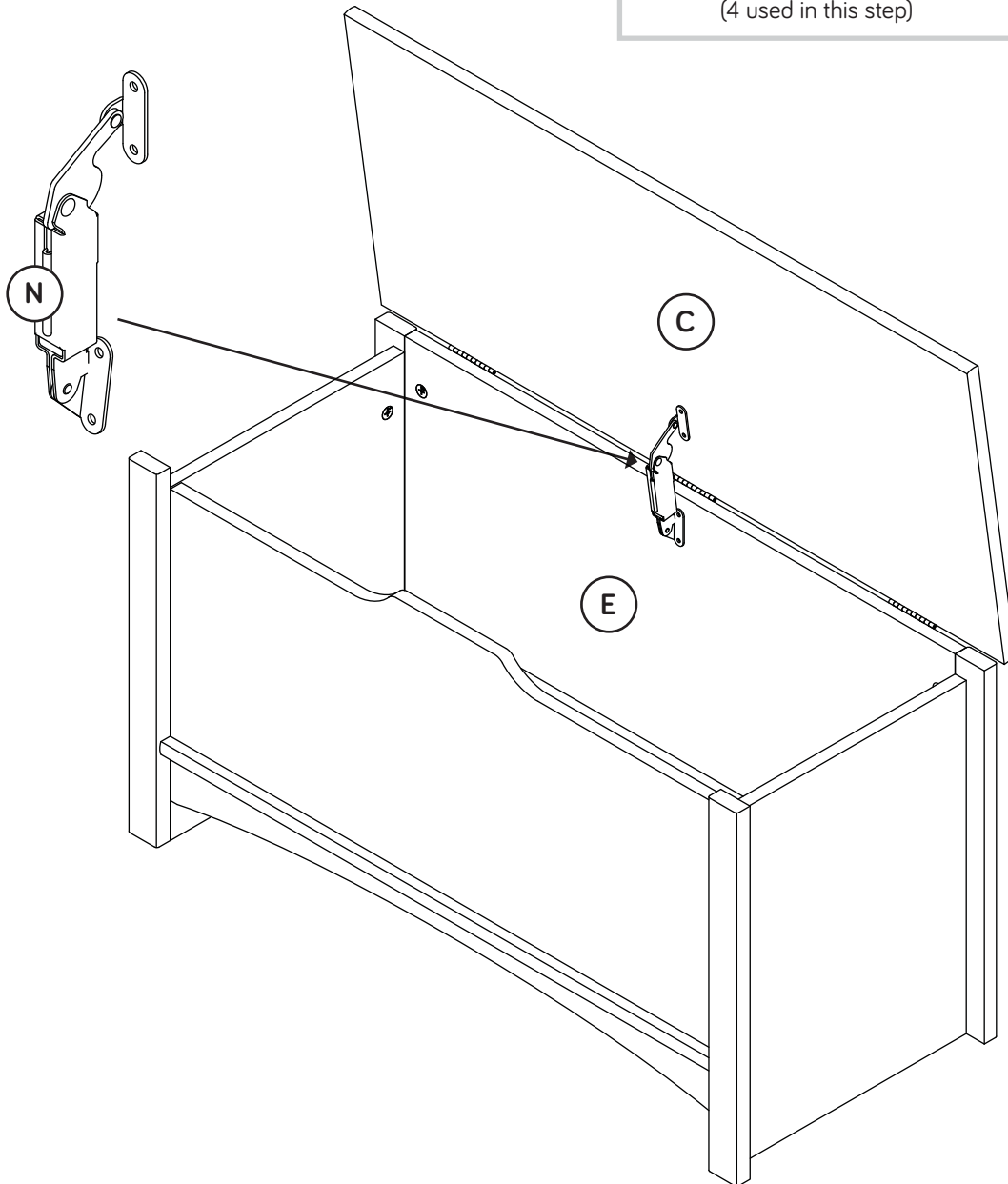
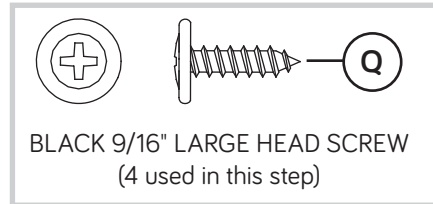

Step 11

📌 **NOTE:** Please read the back page of the instruction booklet for important safety information.

📌 This completes assembly. Clean with your favorite furniture polish or a damp cloth. Wipe dry.

★ **And to celebrate, why not share your success story?**

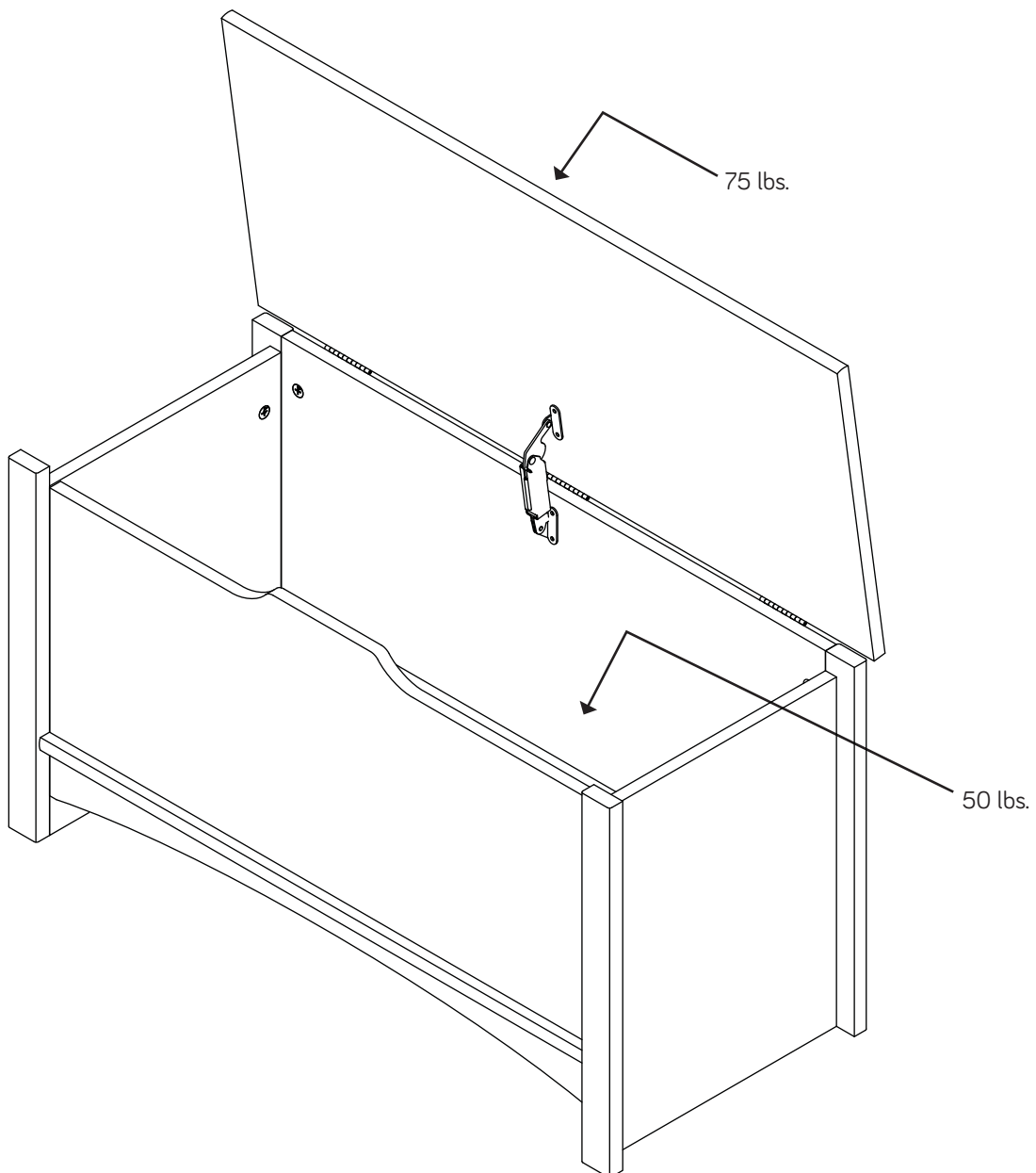

Utilisez les instructions d'assemblage en français avec les schémas étape par étape du manuel d'instruction en anglais. Chaque étape en français correspond à la même étape en anglais. La pièce devant être attachée à l'élément est représentée en gris sur les schémas de chaque étape pour plus de précision. Comparer la "Liste de pièces" ci-dessous avec la "PART IDENTIFICATION" du manuel en anglais pour vous familiariser avec les pièces avant l'assemblage.

REMARQUE : CE MANUEL D'INSTRUCTIONS CONTIENT **D'IMPORTANTES** INFORMATIONS RELATIVES À LA SÉCURITÉ. À LIRE ET CONSERVER POUR TOUTE RÉFÉRENCE FUTURE.

NOUS SOMMES LÀ POUR VOUS AIDER!

Nous faisons de notre mieux pour nous assurer que votre meuble arrive dans d'excellentes conditions. Nos représentants du service Clientèle sont aimables et prêts à vous aider au cas où une pièce aurait été endommagée ou manquerait (ou si vous aviez besoin d'aide pour l'assemblage). NE RAMENEZ PAS LE MEUBLE AU MAGASIN. Au Canada, composez ce numéro d'appel gratuit:

1-800-523-3987

**Du lundi au vendredi, de 9 heures du matin à
5:30 heures du soir (horaire Côte Est)
(sauf jours fériés)**

Si une pièce a besoin d'être remplacée, la pièce de remplacement sera envoyée dans les 48 heures. (Sauf week-ends et jours fériés)

A l'usage exclusif du Canada Noter la date d'achat de cet élément et conserver le livret pour future référence. Pour contacter Sauder en ce qui concerne cet élément, faire référence au numéro de lot et numéro de modèle en appelant notre numéro sans frais.

Lot n^o : _____

Date de l'achat: _____

LISTE DE PIÈCES			LISTE DE PIÈCES		
REFERENCE	DESCRIPTION	QUANTITÉ	REFERENCE	DESCRIPTION	QUANTITÉ
A	EXTRÉMITÉ DROITE.....	1	J2	EXCENTRIQUE ESCAMOTABLE.....	18
B	EXTRÉMITÉ GAUCHE.....	1	K2	VIS D'EXCENTRIQUE.....	18
C	COUVERCLE SUPÉRIEUR.....	1	L	CONSOLE À ÉQUERRE.....	4
D	DESSOUS.....	1	N	SUPPORT DE COUVERCLE.....	1
E	ARRIÈRE.....	1	O	CHARNIÈRE.....	3
F	PIED AVANT.....	2	R	CHEVILLE EN BOIS.....	2
G	PIED ARRIÈRE.....	2	P	VIS TÊTE PLATE 48 mm NOIRE.....	3
H	DEVANT.....	1	Q	VIS TÊTE LARGE 14 mm NOIRE.....	24
I	PLINTHE.....	1			

ÉTAPE 1

Ne pas serrer les EXCENTRIQUES ESCAMOTABLES dans cette étape.

Assembler l'élément sur un sol à moquette ou sur le carton vide pour éviter d'endommager l'élément ou le sol.

Enfoncer dix-huit EXCENTRIQUES ESCAMOTABLES (J2) dans les EXTRÉMITÉS (A et B), le DESSOUS (D), l'ARRIÈRE (E) et le DEVANT (H).

ÉTAPE 2

Faire tourner dix-huit VIS D'EXCENTRIQUE (K2) dans les EXTRÉMITÉS (A et B) et les PIEDS (F et G).

ÉTAPE 3

Fixer les PIEDS (F et G) aux EXTRÉMITÉS (A et B). Serrer huit EXCENTRIQUES ESCAMOTABLES.

ÉTAPE 4

Insérer deux CHEVILLES EN BOIS (R) dans l'ARRIÈRE (E).

Fixer le PIED ARRIÈRE (G) sur l'EXTRÉMITÉ GAUCHE (B) à l'ARRIÈRE (E). Serrer deux EXCENTRIQUES ESCAMOTABLES. Insérer deux CHEVILLES EN BOIS (R) dans l'ARRIÈRE (E).

Fixer le PIED ARRIÈRE (G) sur l'EXTRÉMITÉ GAUCHE (B) à l'ARRIÈRE (E). Serrer deux EXCENTRIQUES ESCAMOTABLES.

REMARQUE : S'assurer d'insérer la CHEVILLE EN BOIS dans l'ARRIÈRE dans le PIED ARRIÈRE.

ÉTAPE 5

Fixer le DESSOUS (D) à l'EXTRÉMITÉ GAUCHE (B). Serrer deux EXCENTRIQUES ESCAMOTABLES.

ÉTAPE 6

Fixer le DEVANT (H) au DESSOUS (D). Utiliser trois VIS TÊTE PLATE 48 mm NOIRES (P).

Fixer le DEVANT (H) à l'EXTRÉMITÉ GAUCHE (B). Serrer l'EXCENTRIQUE ESCAMOTABLE.

Fixer le PIED ARRIÈRE (G) sur l'EXTRÉMITÉ DROITE (A) à l'ARRIÈRE (E). Serrer deux EXCENTRIQUES ESCAMOTABLES.

REMARQUE : S'assurer de bien insérer la CHEVILLE EN BOIS située sur l'ARRIÈRE dans le PIED ARRIÈRE.

Fixer l'EXTRÉMITÉ DROITE (A) au DEVANT (H) et au DESSOUS (D). Serrer trois EXCENTRIQUES ESCAMOTABLES.

ÉTAPE 7

Fixer quatre CONSOLES À ÉQUERRE (L) à la PLINTHE (I). Utiliser quatre VIS TÊTE LARGE 14 mm NOIRES (Q).

REMARQUE : S'assurer que les chants des CONSOLES À ÉQUERRE sont à fleur du chant de la PLINTHE.

ÉTAPE 8

Fixer la PLINTHE (I) aux EXTRÉMITÉS (A et B) et au DESSOUS (D). Utiliser quatre VIS TÊTE LARGE 14 mm NOIRES (Q).

ÉTAPE 9

Relever, avec précaution, l'élément dans sa position verticale.

Fixer les CHARNIÈRES (O) à l'ARRIÈRE (E) et au COUVERCLE SUPÉRIEUR (C). Utiliser douze VIS TÊTE LARGE 14 mm NOIRES (Q).

ÉTAPE 10

Fixer le SUPPORT DE COUVERCLE (N) au COUVERCLE SUPÉRIEUR (C) et à l'ARRIÈRE (E). Utiliser quatre VIS TÊTE LARGE 14 mm NOIRES (Q).

REMARQUE : Il faudra légèrement relever le long chant avant du COUVERCLE SUPÉRIEUR pour fixer le SUPPORT DE COUVERCLE.

ÉTAPE 11

REMARQUE : Prière de lire attentivement les importantes informations concernant la sécurité qui figurent sur la couverture arrière du manuel d'instructions.

Ceci complète l'assemblage. Nettoyer à l'aide d'une encaustique pour meubles ou d'un chiffon humide. Essuyer.

Use estas instrucciones de ensamblaje en español junto con las figuras paso-a-paso provistas en el folleto inglés. Cada paso en español corresponde al mismo paso en inglés. Se destacan las figuras de cada paso con una tonalidad oscura para mostrar precisamente cual parte se debe montar a la unidad. Compare la "Lista de Part" abajo con la "Part Identification" en el folleto en inglés para familiarizarse con Las partes de ensamblaje.

NOTA: ESTE FOLLETO DE INSTRUCCIONES CONTIENE INFORMACIÓN IMPORTANTE SOBRE LA SEGURIDAD. POR FAVOR LEA Y GUÁRDELO PARA REFERENCIA EN EL FUTURO.

ESTAMOS AQUI PARA AYUDAR!

Tratamos de asegurar que su mueble llega en condición excelente. Nuestros representantes de Servicio al Cliente son amables y listos para ayudarle con servicio rápido y eficiente si una parte está defectuosa o ausente (o si necesita ayuda con el ensamblaje). **NO DEVUELVA LA UNIDAD A LA TIENDA.** Llame este número sin cargo:

1-800-523-3987

Lunes a viernes, 9:00 a.m. - 5:30 p.m.

**Hora oficial del Este
(excepto días festivos)**

Si requiere un repuesto de una parte, será enviado dentro de 48 horas (excepto los fines de semana y días festivos)

A l'usage exclusif du Canada Noter la date d'achat de cet élément et conserver le livret pour future référence. Pour contacter Sauder en ce qui concerne cet élément, faire référence au numéro de lot et numéro de modèle en appelant notre numéro sans frais.

Lot n° : _____

Date de l'achat: _____

LISTA DE PARTES			LISTA DE PARTES		
ITEM	DESCRIPCIÓN	CANTIDAD	ITEM	DESCRIPCIÓN	CANTIDAD
A	EXTREMO DERECHO.....	1	J2	EXCÉNTRICO ESCONDIDO.....	18
B	EXTREMO IZQUIERDO.....	1	K2	BIELA DE EXCÉNTRICO.....	18
C	TAPA SUPERIOR.....	1	L	SOPORTE ANGULAR.....	4
D	FONDO.....	1	N	SOPORTE DE LA TAPA.....	1
E	DORSO.....	1	O	BISAGRA.....	3
F	PATA DELANTERA.....	2	R	PASADOR DE MADERA.....	2
G	PATA POSTERIOR.....	2	P	TORNILLO NEGRO DE CABEZA PERDIDA de 48 mm.....	3
H	PARTE FRONTAL.....	1	Q	TORNILLO NEGRO DE CABEZA GRANDE de 14 mm.....	24
I	FALDÓN.....	1			

PASO 1

No apriete los EXCÉNTRICOS ESCONDIDOS en este paso.
Ensamble la unidad sobre un piso alfombrado o sobre el cartón vacío para evitar rayar la unidad o el piso.

Empuje dieciocho EXCÉNTRICOS ESCONDIDOS (J2) dentro de los EXTREMOS (A y B), el FONDO (D), el DORSO (E) y la PARTE DELANTERA (H).

PASO 2

Gire dieciocho BIELAS DE EXCÉNTRICO (K2) dentro de los EXTREMOS (A y B) y de las PATAS (F y G).

PASO 3

Fije las PATAS (F y G) a los EXTREMOS (A y B). Apriete ocho EXCÉNTRICOS ESCONDIDOS.

PASO 4

Inserte dos PASADORES DE MADERA (R) dentro del DORSO (E).
Fije la PATA POSTERIOR (G) en el EXTREMO IZQUIERDO (B) al DORSO (E). Apriete dos EXCÉNTRICOS ESCONDIDOS.

NOTA: Asegúrese de que los PASADORES DE MADERA en el DORSO se insertan entre el PATA POSTERIOR.

PASO 5

Fije el FONDO (D) al EXTREMO IZQUIERDO (B). Apriete dos EXCÉNTRICOS ESCONDIDOS.

PASO 6

Fije la PARTE DELANTERA (H) al FONDO (D). Utilice tres TORNILLOS NEGROS DE CABEZA PERDIDA de 48 mm (P).

Fije la PARTE FRONTAL (H) al EXTREMO IZQUIERDO (B). Apriete el EXCÉNTRICO ESCONDIDO.

Fije la PATA POSTERIOR (G) en el EXTREMO DERECHO (A) al DORSO (E). Apriete dos EXCÉNTRICOS ESCONDIDOS.

NOTA: Asegúrese de que el PASADOR DE MADERA sujetado al DORSO se inserte dentro del agujero de la PATA POSTERIOR.

Fije el EXTREMO DERECHO (A) a la PARTE DELANTERA (H) y al FONDO (D). Apriete tres EXCÉNTRICOS ESCONDIDOS.

PASO 7

Fije cuatro SOPORTES ANGULARES (L) al FALDÓN (I). Utilice cuatro TORNILLOS NEGROS DE CABEZA GRANDE de 14 mm (Q).

NOTA: Asegúrese que los bordes de los SOPORTES ANGULARES estén nivelados con el borde del FALDÓN.

PASO 8

Fije el FALDÓN (I) a los EXTREMOS (A y B) y al FONDO (D). Utilice cuatro TORNILLOS NEGROS DE CABEZA GRANDE de 14 mm (Q).

PASO 9

Cuidadosamente ponga la unidad en posición vertical.

Fije las BISAGRAS (O) al DORSO (E) y a la TAPA SUPERIOR (C). Utilice doce TORNILLOS NEGROS DE CABEZA GRANDE de 14 mm (Q).

PASO 10

Fije el SOPORTE DE LA TAPA (N) a la TAPA SUPERIOR (C) y al DORSO (E). Utilice cuatro TORNILLOS NEGROS DE CABEZA GRANDE de 14 mm (Q).

NOTA: Usted necesitará levantar ligeramente el borde frontal largo de la TAPA SUPERIOR para fijar el APOYO DE TAPA.

PASO 11

NOTA: Por favor lea la página final del folleto de instrucciones para información importante sobre la seguridad.

Esto completa el ensamblaje. Limpie con su pulimento para muebles preferido o un paño húmedo. Seque con un paño.



WARNING

The lid support mechanism is an important safety device. It helps prevent a risk of injury or death to children that can occur if the lid falls on a child's head or across the back of a child's neck.

- Make sure you have properly installed the support mechanism. Refer to the instruction booklet, steps 9 through 10.
- Test the lid support mechanism before you use the product.
 - Open the lid at least 2 inches, up to 60 degrees from the closed position (see diagram).
 - Let go of the lid. It should not fall more than 1/2 inch.
- Test the support mechanism periodically.

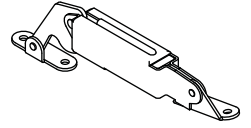

Do not use the Storage Chest if the lid support mechanism has not been installed or is not working properly. Call our toll-free number for customer service help or repair parts. Keep this instruction booklet for future reference.



AVERTISSEMENT

Le mécanisme de support de dessus à abattant est un dispositif de sécurité important. Empêche le risque de blessures graves ou la mort des enfants si l'abattant tombe sur la tête d'enfant ou sur la nuque de un enfant.

- S'assurer d'installé correctement du mécanisme de support de dessus à abattant. Consulter le manuel d'instructions, étapes 9 à 10.
- Avant d'utiliser du produit essayer le mécanisme de support de dessus à abattant.
 - Ouvrir le dessus à abattant à un minimum de 51 mm et jusqu'à 60 degrés à partir de la position fermée (consulter le schéma).
 - Laisser tomber l'abattant. Celui-ci ne devrait pas tomber plus des 13 mm.
- Essayer le mécanisme de support périodiquement.

Ne pas utiliser le Coffre de rangement si le mécanisme de support de dessus à abattant n'est installé ou ne pas fonctionne correctement. Appeler notre numéro sans frais pour le service à la clientèle ou commander des pièces de rechange. Garder ce manuel d'instructions pour référence future.



ADVERTENCIA

El soporte de tapa es un mecanismo de seguridad importante. Ayuda a evitar un riesgo de lesiones severos o la muerte a los niños que pueda ocurrir si la tapa cae en la cabeza de un niño o sobre el cuello de un niño.

- Asegúrese que el mecanismo de soporte es instalado correctamente. Consulte el folleto de instrucciones, pasos 9 a 10.
- Pruebe el mecanismo de soporte de tapa antes de usar el producto.
 - Abra la tapa un mínimo de 51 mm y hasta 60 grados a partir de la posición cerrada (consulte el diagrama).
 - Suelte la tapa. No debe bajar más de 13 mm.
- Revise el mecanismo de soporte periódicamente.

No use el Cofre de almacenaje si el mecanismo de soporte de tapa no ha sido instalado o si no está funcionando apropiadamente. Llame a nuestro número sin cargo para servicio al cliente o piezas de repuesta. Guarde este folleto de instrucciones para referencia en el futuro.

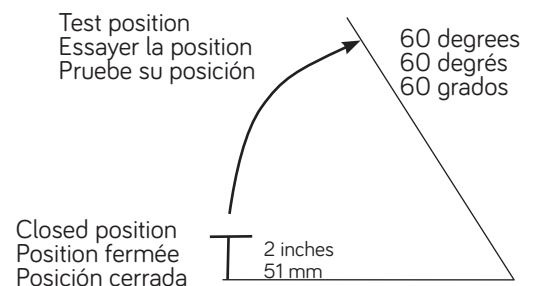

5-YEAR LIMITED WARRANTY

1. Sauder Woodworking Co. (Sauder®) provides limited warranty coverage to the original purchaser of this product for a period of five years from the date of purchase against defects in materials or workmanship of Sauder furniture components. As used in this Warranty, "defect" means imperfections in components which substantially impair the utility of the product. This Warranty gives you specific legal rights, and you may also have other rights which vary from state to state.

2. There is no warranty coverage for defects or conditions that result from the failure to follow product assembly instructions, information or warnings, misuse or abuse, intentional damage, fire, flood, alteration or modification of the product, or use of the product in a manner inconsistent with its intended use, nor any condition resulting from incorrect or inadequate maintenance, cleaning, or care. There is also no warranty coverage for rented products or any products purchased "used" or "as is", at a distress or going-out-of business sale, or from a liquidator.

3. As the exclusive remedy under this Warranty, Sauder will (at its sole option) repair or replace any defective furniture component. Sauder may require independent confirmation of the claimed defect and proof of purchase. Replacement parts will be warranted for only the remaining period of the original Warranty. SAUDER SHALL HAVE NO LIABILITY FOR ANY INCIDENTAL OR CONSEQUENTIAL DAMAGES OF ANY KIND and all such damages are EXCLUDED FROM THIS WARRANTY, such as loss of use, disassembly, transportation, labor or damage to property on or near the product. Some states do not allow the exclusion or limitation of incidental or consequential damages, so the above limitation or exclusion may not apply to you.

GARANTIE LIMITÉE DE 5 ANS

1. Sauder Woodworking Co. (Sauder®) offre une couverture de garantie limitée à l'acheteur initial du présent produit pendant une période de cinq ans à compter de la date d'achat contre tout défaut de matériaux ou de fabrication des composantes de mobilier Sauder. Le mot « défaut », tel qu'il est utilisé sous les termes de la présente garantie, comprend les imperfections des pièces qui empêchent substantiellement l'utilisation du produit. La présente garantie vous donne des droits légaux spécifiques et il est possible que vous ayez des droits supplémentaires variant d'État en État ou de province en province.

2. La présente garantie ne saurait couvrir les défauts ou conditions qui surviendraient à la suite du non respect des instructions, informations ou mises en garde de montage, d'une mauvaise utilisation ou d'un abus, d'un dommage intentionnel, d'un incendie, d'une inondation, d'une altération ou modification du produit, d'une utilisation du produit allant à l'encontre de son usage prévu, ni aucune condition résultant d'une maintenance, d'un nettoyage ou d'un entretien inappropriés ou inadéquats. De plus, il n'existe aucune garantie pour les produits loués ou tous les produits achetés « d'occasion » ou « en l'état », dans le cadre d'une vente aux enchères ou de solde pour cessation de commerce, ou auprès d'un liquidateur.

3. En tant que recours exclusif en vertu de la présente garantie, Sauder réparera ou remplacera (sur sa seule décision) toute composante de mobilier défectueuse. Sauder peut exiger une confirmation indépendante du défaut revendiqué ainsi qu'une preuve d'achat. Les pièces de rechange seront garanties uniquement pendant la période restante de la garantie originale. SAUDER NE SERA EN AUCUN CAS RESPONSABLE DE TOUT DOMMAGE ACCESSOIRE OU CONSÉCUTIF DE TOUTE SORTE et lesdits dommages sont EXCLUS DE LA PRÉSENTE GARANTIE, à savoir perte d'utilisation, démontage, transport, main d'œuvre ou dommages matériels sur ou à proximité du produit. Certains États ou provinces ne permettant pas l'exclusion ou la limite aux responsabilités pour dommages accidentels ou consécutifs, la limite ou l'exclusion ci-dessus peut ne pas être applicable.

GARANTÍA LIMITADA DE 5 AÑOS

1. Sauder Woodworking Co. (Sauder®) provee cobertura de garantía limitada al comprador original de este producto por un período de cinco años, a partir de la fecha de compra, contra defectos en los materiales o de mano de obra en los componentes de muebles Sauder. Como es utilizado en esta Garantía, "defecto" significa imperfecciones en los componentes que de manera fundamental afecta la utilidad del producto. Esta Garantía le permite a usted ciertos derechos legales, y usted también podría poseer otros derechos adicionales, los cuales varían de estado a estado.

2. No hay cobertura de garantía para defectos o estados que resulten del incumplimiento en seguir las instrucciones, la información o las advertencias sobre el ensamblaje del producto; del uso incorrecto o maltrato, del daño intencional, incendio, inundación, cambio o modificación del producto; o de la utilización del producto de manera contradictoria con el uso para el cual fue fabricado, ni por ningún estado que resulte del mantenimiento, limpieza o cuidado incorrecto o inadecuado. Tampoco hay cobertura de garantía para los productos rentados o para cualesquiera productos comprados "de uso" o "como está", en una venta de bienes embargados o en una venta por salirse del negocio, o comprados a un liquidador.

3. Como un recurso exclusivo bajo esta Garantía, Sauder (sólo a su opción) reparará o reemplazará cualquier componente defectuoso de mueble. Sauder puede requerir una confirmación independiente de un defecto reclamado y una prueba de compra. Las piezas de repuesto serán garantizadas solamente por el período de tiempo que queda de la Garantía original. SAUDER NO TENDRÁ RESPONSABILIDAD por NINGÚN DAÑO INCIDENTAL O CONSECUENTE DE NINGÚN TIPO y todos dichos daños SE EXCLUYEN DE ESTA GARANTÍA, tales como pérdida de uso, desensamblaje, transportación, trabajo o daño a la propiedad en o cerca del producto. Algunos estados no permiten la exclusión o limitación de daños incidentales o consecuentes, en tales instancias la limitación o exclusión antes mencionada podría no ser aplicable a usted.

4. This Warranty applies only to warranted defects that first arise and are reported to Sauder within the warranty coverage period. The Warranty cannot be transferred to subsequent owners or users of the product, and it shall be immediately void in the event the product is resold, transferred, leased or rented to any third party or person other than the original purchaser.

5. THERE ARE NO OTHER WARRANTIES APPLICABLE TO THIS PRODUCT. Under the laws of certain states, there may be no implied warranties from Sauder and all implied warranties, INCLUDING ANY IMPLIED WARRANTY OF MERCHANTABILITY OR FITNESS FOR A PARTICULAR PURPOSE are disclaimed where allowed by law. TO THE EXTENT ANY IMPLIED WARRANTIES ARE APPLICABLE, ANY IMPLIED WARRANTIES, INCLUDING ANY IMPLIED WARRANTY OF MERCHANTABILITY OR FITNESS FOR A PARTICULAR PURPOSE, ARE LIMITED IN DURATION TO THE DURATION OF THIS EXPRESS WARRANTY or the minimum period allowed by law, whichever is shorter. Some states do not allow limitations on how long an implied Warranty lasts, so the above limitation may not apply to you.

6. For Warranty inquiries or claims, please visit our website www.sauder.com. You can also contact Sauder at 1-800-523-3987. Sauder may require Warranty claims to be submitted in writing to Sauder Woodworking Co., 502 Middle Street, Archbold, OH 43502 USA. Please include your sales receipt or other proof of purchase and a specific description of the product defect.

4. La présente garantie ne s'applique qu'aux défauts garantis qui se produisent pour la première fois et qui sont signalés à Sauder dans les limites de ouverture de la garantie. La garantie ne peut pas être transférée à des propriétaires ou utilisateurs subséquents du produit, et sera immédiatement invalidée dans le cas où le produit est revendu, transféré, loué sous bail ou loué à une tierce partie ou personne autre que l'acheteur original.

5. IL N'EXISTE AUCUNE AUTRE GARANTIE EN VIGUEUR POUR LE PRÉSENT PRODUIT. En vertu des lois de certains États ou provinces, il ne peut y avoir de garanties implicites de la part de Sauder et toutes les garanties implicites, Y COMPRIS TOUTE GARANTIE IMPLICITE DE COMMERCIALITÉ OU D'ADAPTATION À UN USAGE PARTICULIER sont déclinées partout où la loi l'autorise. DANS LA MESURE OÙ TOUTE GARANTIE IMPLICITE EST APPLICABLE, TOUTE GARANTIE IMPLICITE, Y COMPRIS TOUTE GARANTIE DE COMMERCIALITÉ OU D'ADAPTATION À UN USAGE PARTICULIER, EST LIMITÉE À LA DURÉE DE LA PRÉSENTE GARANTIE EXPRESSE ou à la période minimum autorisée par la loi, la période la plus courte étant retenue. Certains États ne permettant pas que des limites soient imposées quant à la durée d'une garantie implicite, la limite ci-dessus peut donc ne pas être applicable.

6. Pour toute question concernant la garantie ou toute demande de réclamation, consultez le site Web www.sauder.com. Il est également possible de contacter Sauder en composant le 1-800-523-3987. Sauder peut exiger de soumettre les demandes de réclamation sous garantie par écrit à Sauder Woodworking Co., 502 Middle Street, Archbold, OH 43502 USA. Veuillez joindre votre ticket de caisse ou toute autre preuve d'achat ainsi qu'une description spécifique du défaut de produit.

4. Esta Garantía sólo es aplicable a defectos garantizados que primeramente surjan y se informen a Sauder dentro del período de cobertura de garantía. La Garantía no puede ser transferida a propietarios o usuarios subsiguientes del producto, y ésta será inmediatamente invalidada en el caso que el producto sea revendido, transferido, arrendado o rentado a cualquier tercero u otra persona que no sea el comprador original.

5. NO HAY OTRA GARANTÍA APLICABLE A ESTE PRODUCTO. Bajo las leyes de ciertos estados, pueden no haber garantías implícitas de Sauder y se hace renuncia de responsabilidad de todas las garantías implícitas donde lo permita la ley, INCLUYENDO CUALQUIER GARANTÍA IMPLICITA DE MERCANTABILIDAD O DE APTITUD PARA UN PROPÓSITO EN PARTICULAR. EN LA MEDIDA CUALQUIER GARANTÍA IMPLICITA ES APLICABLE, CUALESQUIERA GARANTÍAS IMPLICITAS, INCLUYENDO AQUELLA DE MERCANTABILIDAD O DE APTITUD PARA UN PROPÓSITO EN PARTICULAR, SE LIMITAN EN DURACIÓN HASTA LA DURACIÓN DE ESTA GARANTÍA IMPLICITA o hasta el período mínimo permitido por la ley, la que sea más corta. Algunos estados no permiten limitaciones en cuanto a la duración de una garantía implícita, por eso la limitación arriba citada pueda no ser aplicable a usted.

6. Para solicitud de información o reclamación de Garantía, por favor, visite nuestro sitio Web www.sauder.com. Usted también puede contactar a Sauder llamando al 1-800-523-3987. Sauder puede solicitar que las reclamaciones sean presentadas por escrito a Sauder Woodworking Co., 502 Middle Street, Archbold, OH 43502 EE.UU. Por favor incluya su recibo de venta u otra prueba de compra y una descripción detallada del defecto del producto.

Dear Valued Customer:

Thanks so much for choosing Sauder® furniture. I hope the purchase and assembly process was a positive experience and you feel good about the furniture you just built. If you need assistance or want to learn more, please contact our award-winning, Ohio-based customer service team at 800-523-3987 or Sauder.com.

My grandfather, Erie Sauder, founded the company in 1934 and later invented and patented the first commercially successful ready-to-assemble tables. We strive to hold true to his core values of innovation, integrity, servanthood and stewardship.

Sauder products are made with environmentally responsible materials and world-class manufacturing processes. Our 2,000+ dedicated employees in Archbold, Ohio, along with our global manufacturing partners, are committed to providing you furniture with great value, style and quality.

From our family to you. Enjoy!



Kevin J. Sauder
President/CEO



Register your new product online

For immediate service, our website is available 24 hours per day, seven days per week, to order replacement parts, access assembly tips, register your product and view Sauder products. www.sauder.com

Customer Services in United States and Canada
Monday through Friday – 9 a.m. to 5:30 p.m. ET
(except holidays) 1-800-523-3987

So, how did it go?

Set a world record for speed?
Feeling good about yourself?
Nice. Get social with it on any of these quality share sites.



And don't forget to rate and review your piece at Sauder.com in the product detail page.

Children's Product Certificate

Model Number: 412221 - Shoal Creek Storage Chest – Oiled Oak

This product Complies with the following CPSC Regulations:

- Ban on Lead Containing Paint (16CFR1303)
- Lead Content (Section 101(a) (2) (B) – CPSIA 2008
- Sharp Point in Toys and Other Articles Intended for Children Under 8. (16CFR 1500.48)
- Sharp Metal or Glass Edge in Toys and Other Articles Intended for Use by Children Under 8. (16 CFR 1500.49)

Manufactured by:

Sauder Woodworking Company
502 Middle Street
Archbold, Ohio 43502
(419) 446-2711

Compliance Records Contact:

A. L. Kruse (email: akruse@sauder.com)
Sauder Woodworking Company
502 Middle Street
Archbold, Ohio 43502
(419) 446-3256

Third-Party Test Laboratory:

Consumer Testing laboratories, Inc.
611 Dream Valley Road
Rogers, AR 72756

Test Date: March 27, 2014 (Test Report ARHL0340185)
May 6, 2014 (Test Report ARHL0345737)

Date of Manufacture: _____

