 **WARNING**
CHOKING HAZARD - Small Parts
Not for children under 3 years.
Adult assembly required.

4-Drawer Chest

Shoal Creek Collection | 410288

Need help? Visit Sauder.com to view video assembly tips or chat with a live rep.
Prefer the phone? Call 1-800-523-3987.

Share your journey!



NOTE: THIS INSTRUCTION BOOKLET CONTAINS **IMPORTANT** SAFETY INFORMATION.

PLEASE READ AND KEEP FOR FUTURE REFERENCE.

English pg 1-24
Français pg 25-28
Español pg 29-32

Lot # **358319** 01/15/14
Purchased: _____

Be sure to give us a ring before making any returns. 1-800-523-3987

Table of Contents

Assembly Tools Required

Part Identification	3
Hardware Identification	4-5
Assembly Steps	6-24
Français	25-28
Español	29-32
Safety	33-34
Warranty	35

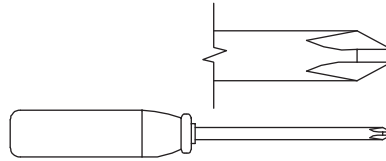

No. 2 Phillips Screwdriver
Tip Shown Actual Size

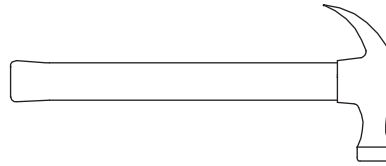

Hammer
Not actual size 😊

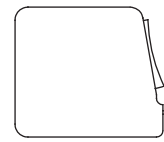

Tape Measure

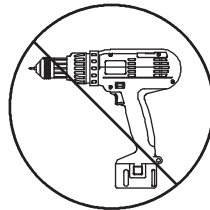

Skip the power trip.
This time.



† While not all parts are labeled, some of the parts will have a label or an inked letter on the edge to help distinguish similar parts from each other. Use this part identification to help identify similar parts.

A	RIGHT END (1)	H	LEFT FRONT LEG (1)	D11	SMALL DRAWER LEFT SIDE (1)
B	LEFT END (1)	I	REAR LEG (2)	D132	LARGE DRAWER RIGHT SIDE (3)
C	TOP (1)	J2	DRAWER FRONT (1)	D138	LARGE DRAWER LEFT SIDE (3)
D	BOTTOM (2)	O2	LARGE DRAWER FRONT (3)	D174	SMALL DRAWER BACK (1)
E	BACK (1)	S	END MOLDING (2)	D175	LARGE DRAWER BACK (3)
F2	DRAWER BRACE (4)	VV	LARGE BACK (1)	D983	DRAWER BOTTOM (4)
G	RIGHT FRONT LEG (1)	D10	SMALL DRAWER RIGHT SIDE (1)		

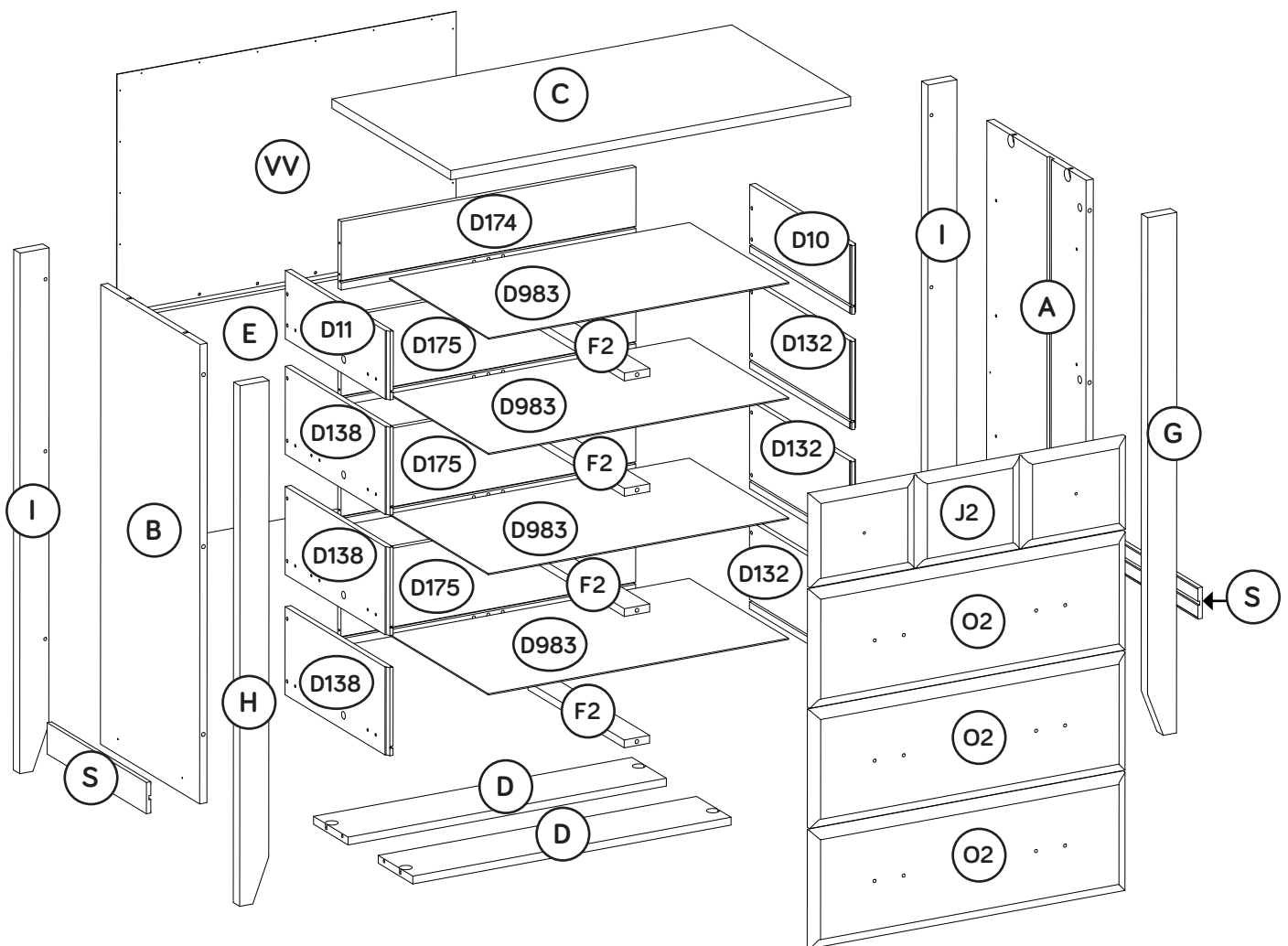

Hardware Identification

40CA CABINET RIGHT - 4

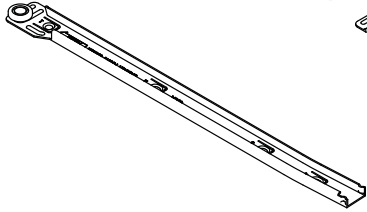

40CB CABINET LEFT - 4

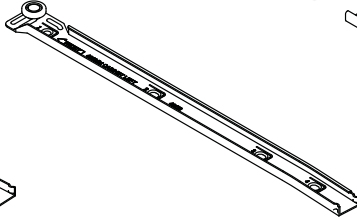

40CC DRAWER RIGHT - 4

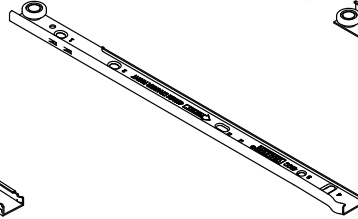

40CD DRAWER LEFT - 4

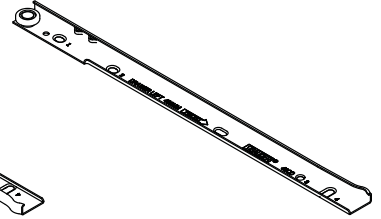

X TWIST-LOCK® FASTENER - 8

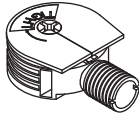

Y2 HIDDEN CAM - 10



Z2 CAM SCREW - 10

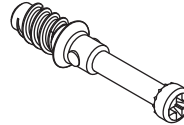

AA METAL BRACKET - 4

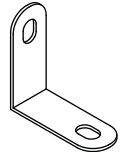

BB KNOB- 3



DD SLIDE CAM - 8



EE METAL PIN - 4



FF PULL- 6

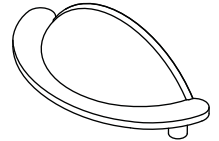

GG CABINET ACTUATOR - 4

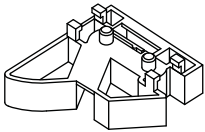

HH DRAWER ACTUATOR - 4

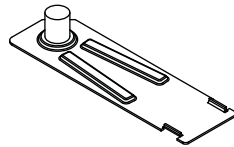

JJ INTERLOCK TRACK - 1

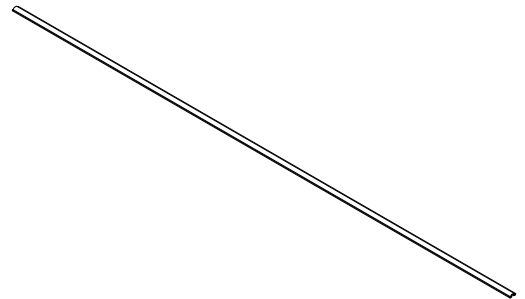

KK WARNING LABEL - 1



WW SAFETY BRACKET - 1

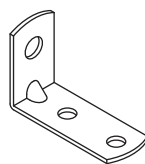

(Refer to the last step for proper location and application)

Hardware Identification

† Screws are shown actual size. You may receive extra hardware with your unit.

MM BLACK 2-1/4" FLAT HEAD SCREW - 6

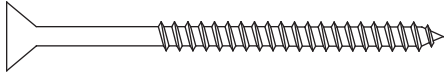

XX BLACK 1-7/8" FLAT HEAD SCREW - 1

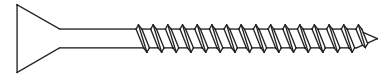

30S BLACK 1-9/16" FLAT HEAD SCREW - 20

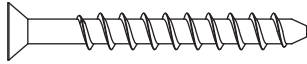

NN BLACK 1-1/8" MACHINE SCREW - 3

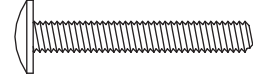

OO SILVER 3/4" MACHINE SCREW - 12

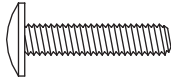

PP BLACK 9/16" LARGE HEAD SCREW - 15

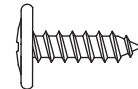

QQ BLACK 9/16" FLAT HEAD SCREW - 4

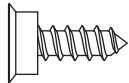

TT GOLD 5/16" FLAT HEAD SCREW - 32



UU NAIL - 16

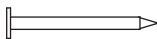

Step 1

Look for this icon. It means a video assembly tip is available at www.sauder.com/services/tips



- ✚ Assemble your unit on a carpeted floor or on the empty carton to avoid scratching your unit or the floor.
- ✚ To begin assembly, push a SAUDER TWIST-LOCK® FASTENER (X) into the large holes in the RIGHT END (A) and LEFT END (B). Repeat this step for the BOTTOMS (D).
- ✚ **NOTE:** Do not tighten the TWIST-LOCK® FASTENERS at this time.

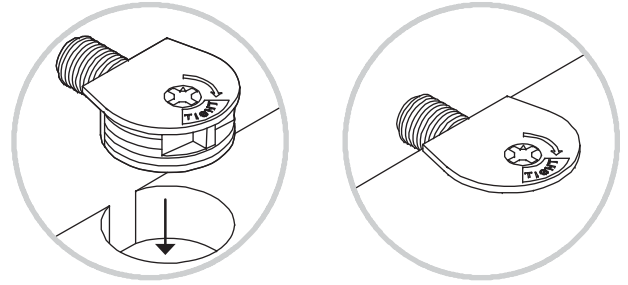

Do not tighten the TWIST-LOCK® FASTENERS in this step.

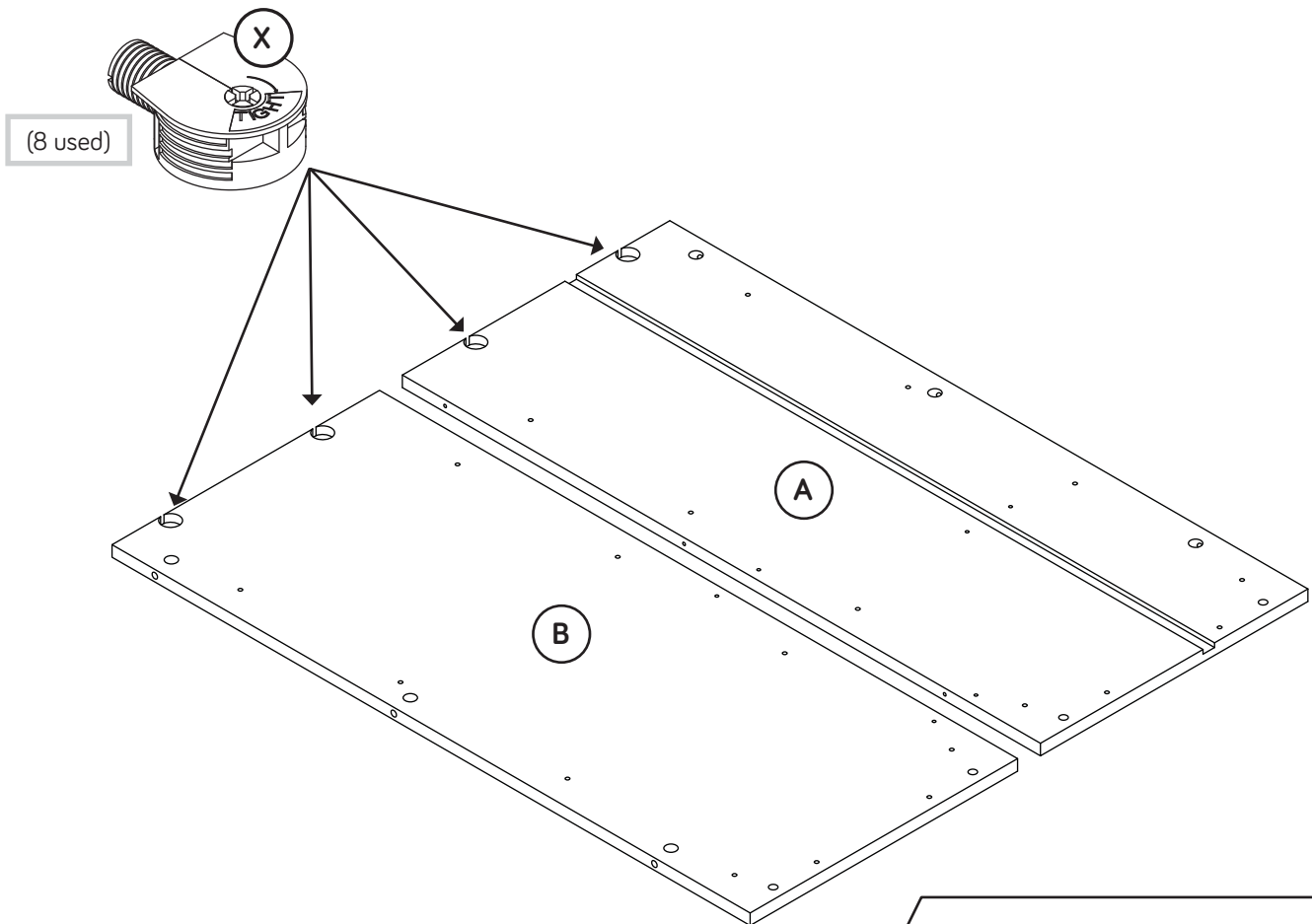

Some assembly (and snacks) required.

Step 2



- Push ten HIDDEN CAMS (Y2) into the ENDS (A and B) and DRAWER BRACES (F2).
- Turn ten CAM SCREWS (Z2) into the FRONT LEGS (G and H) and DRAWER FRONTS (J2 and O2).

Do not tighten the HIDDEN CAMS in this step.

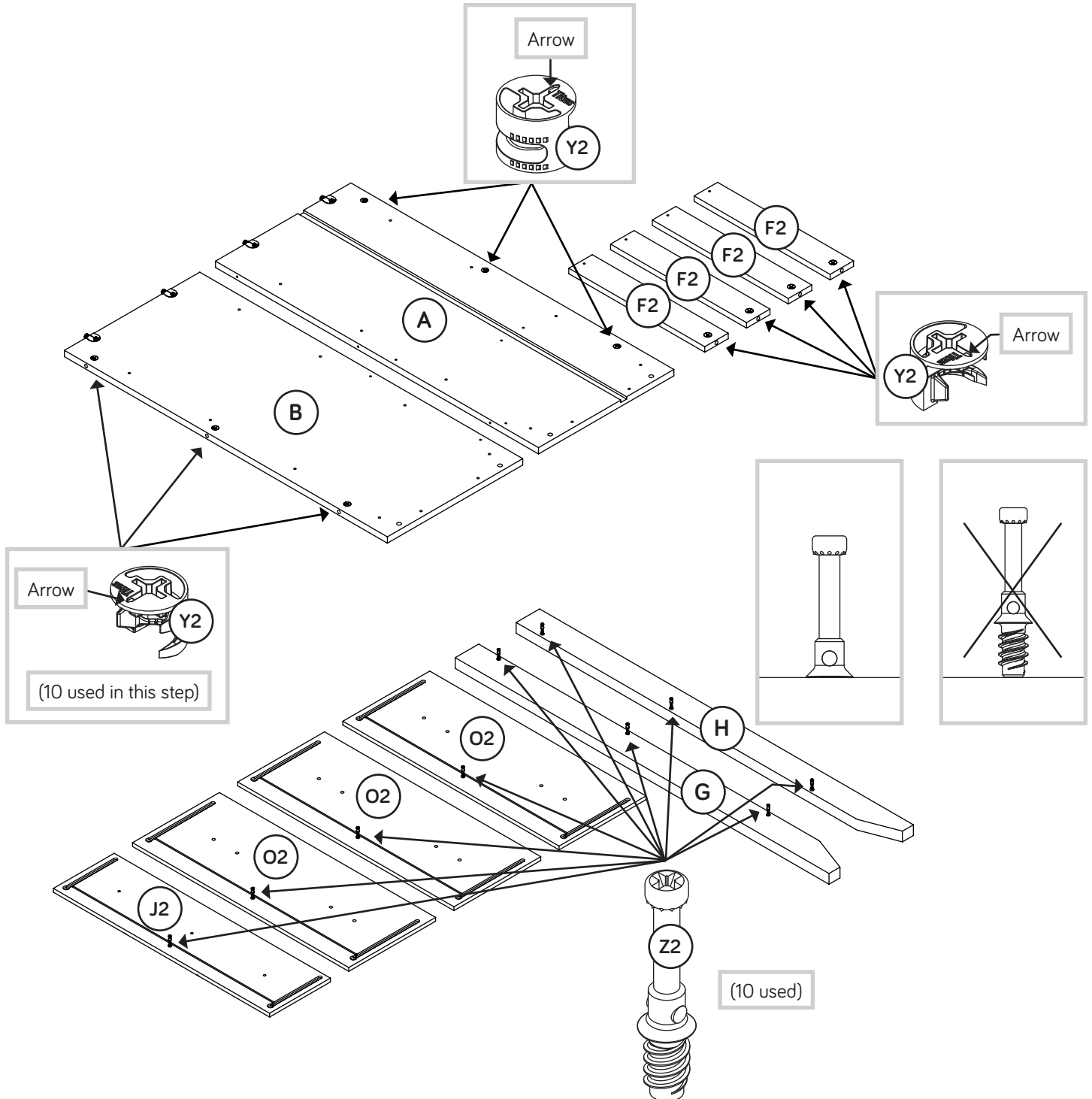

Step 3

- ✚ Carefully turn the ENDS (A and B) over onto the TWIST-LOCK FASTENER® surfaces.
- ✚ Fasten the REAR LEGS (I) to the ENDS (A and B). Use six BLACK 2-1/4" FLAT HEAD SCREWS (MM).

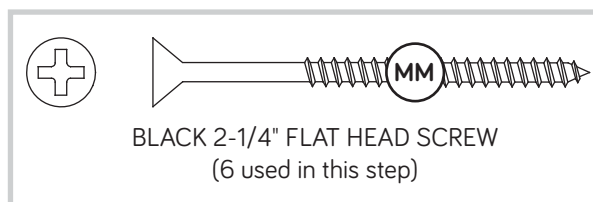
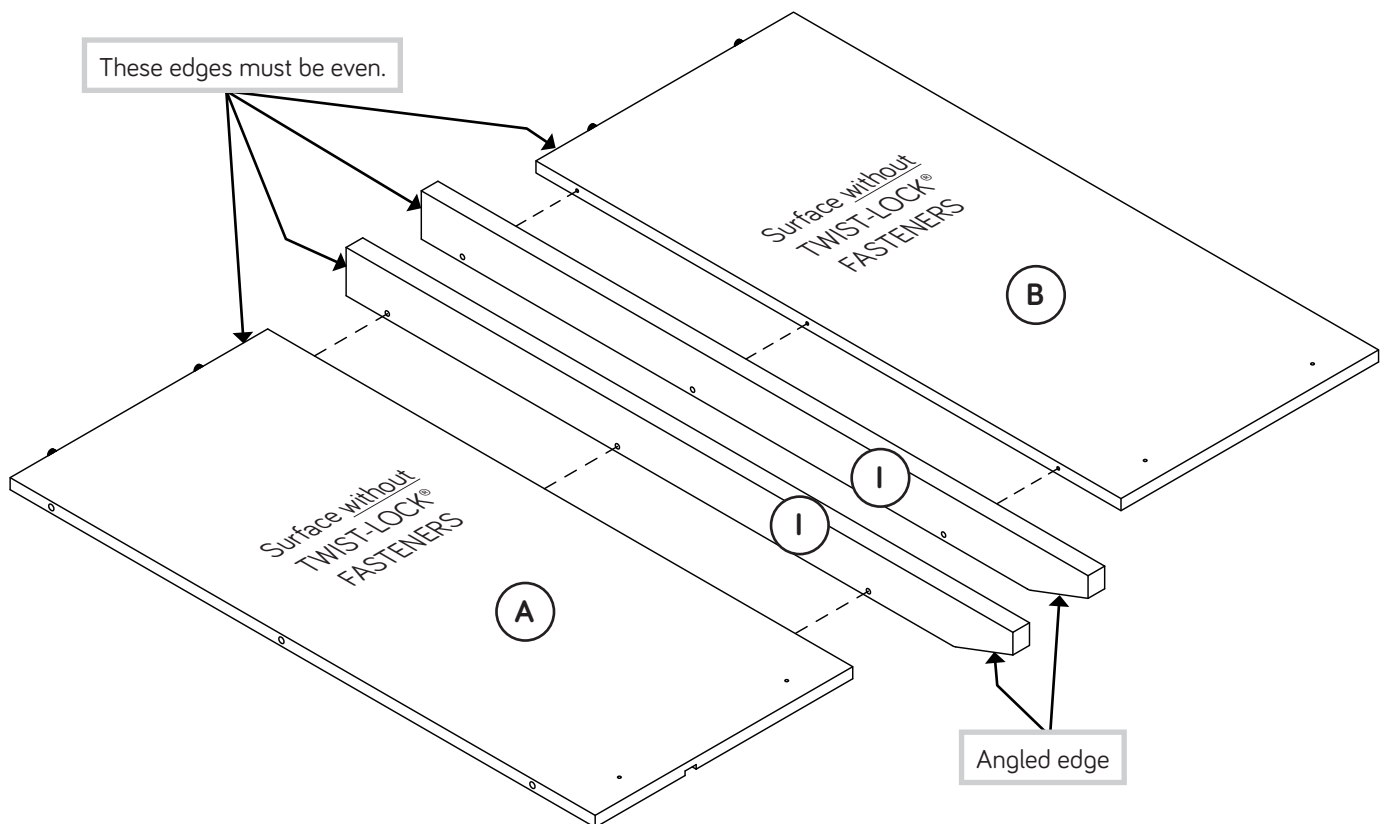

Step 4

- Turn four BLACK 9/16" FLAT HEAD SCREWS (QQ) into the ENDS (A and B) until the shoulder of the SCREWS rest on the surface of the ENDS.
- Slide the END MOLDINGS (S) onto the ENDS (A and B). Line up the groove in the MOLDINGS over the head of the SCREWS in the ENDS.

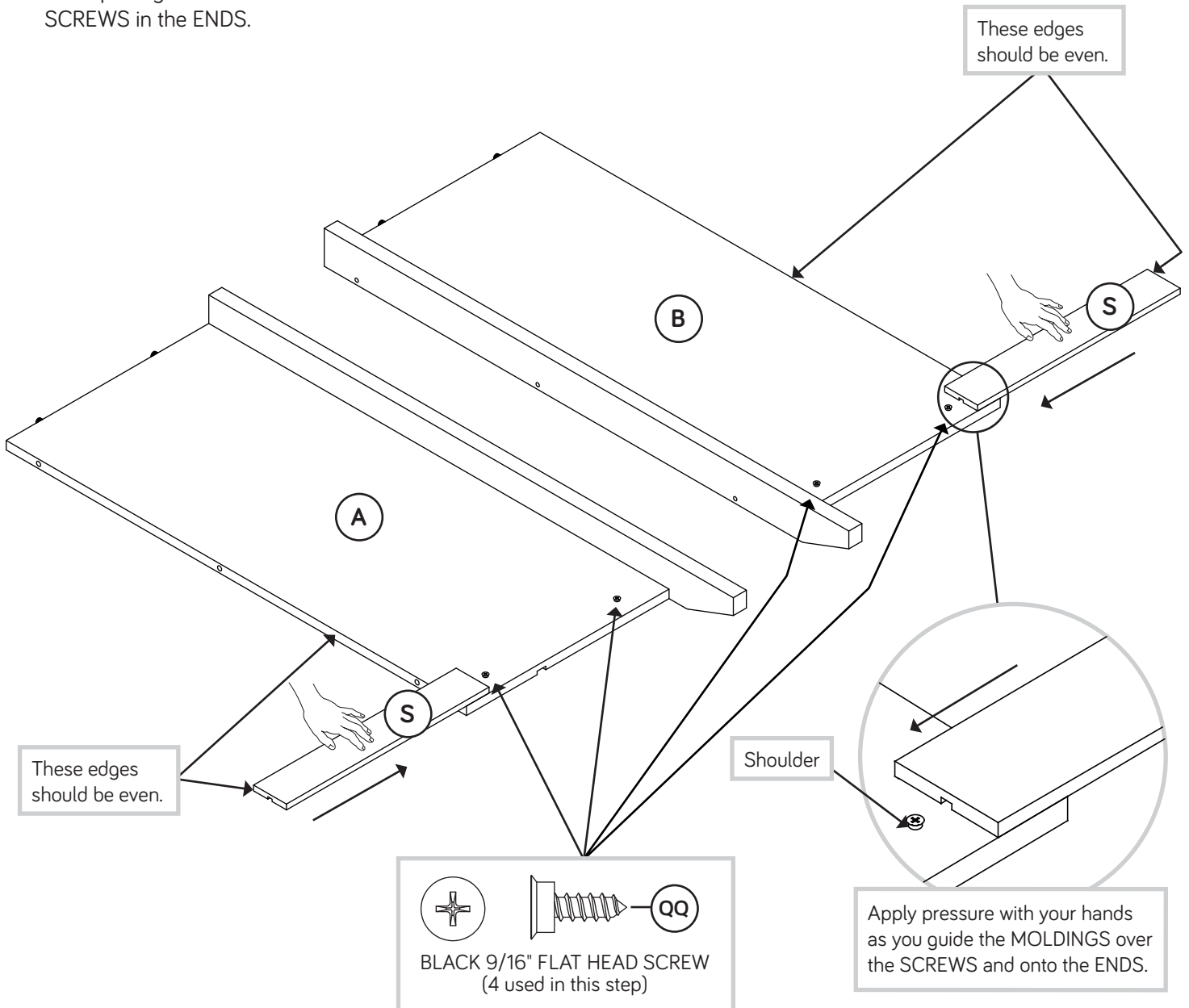

Step 5



- ⚡ Carefully turn the ENDS (A and B) over.
- ⚡ Fasten the FRONT LEGS (G and H) to the ENDS (A and B).
Tighten six HIDDEN CAMS.

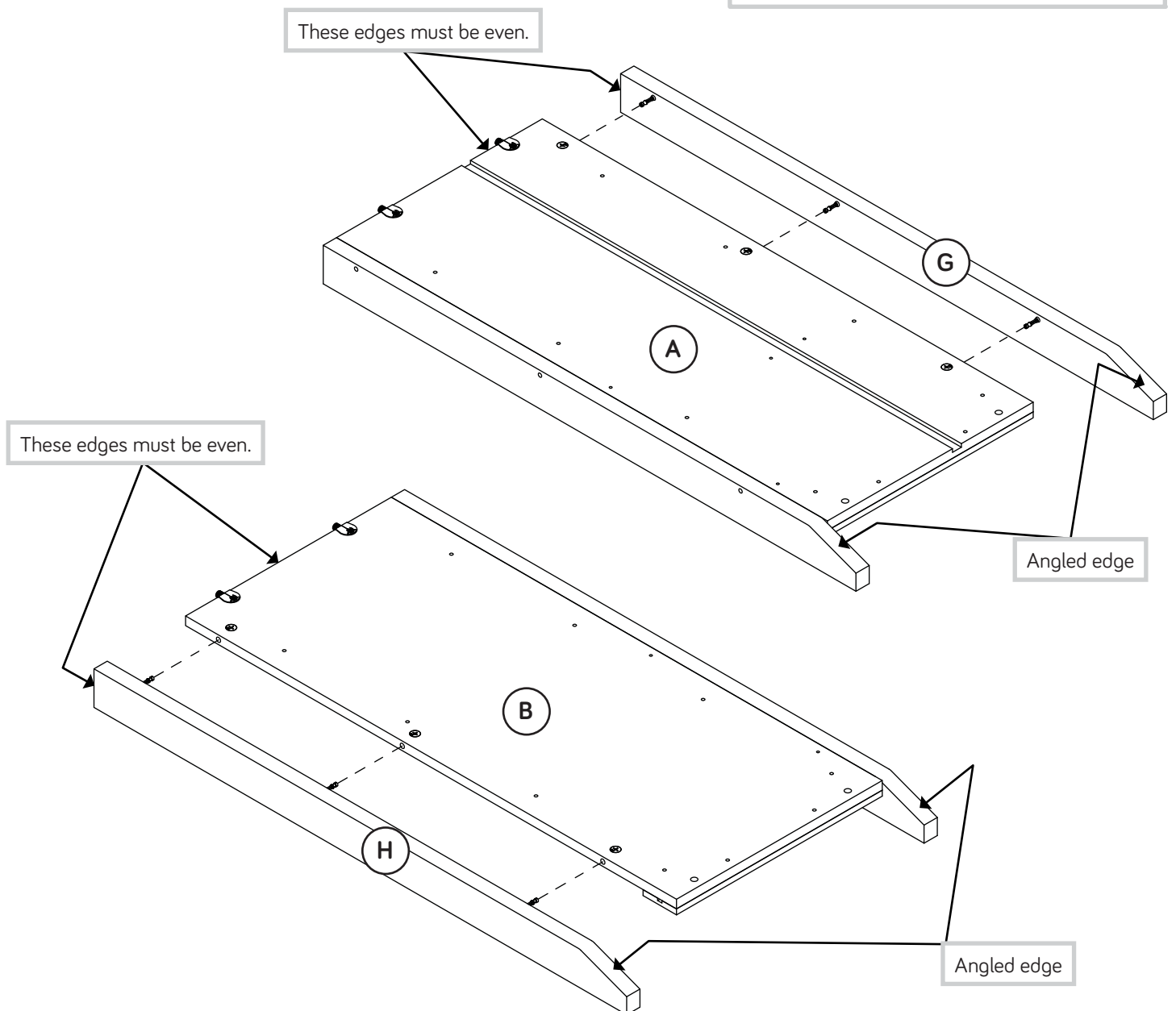
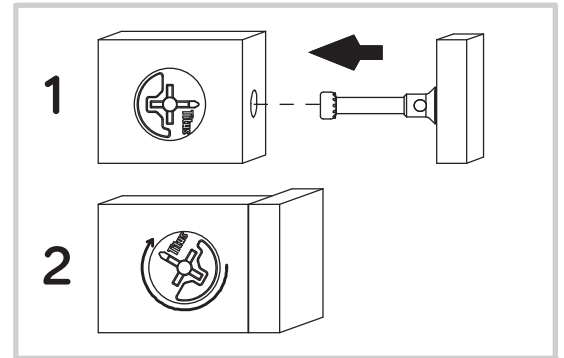

Step 6



- Insert four CABINET ACTUATORS (GG) into the holes shown in the RIGHT END (A).

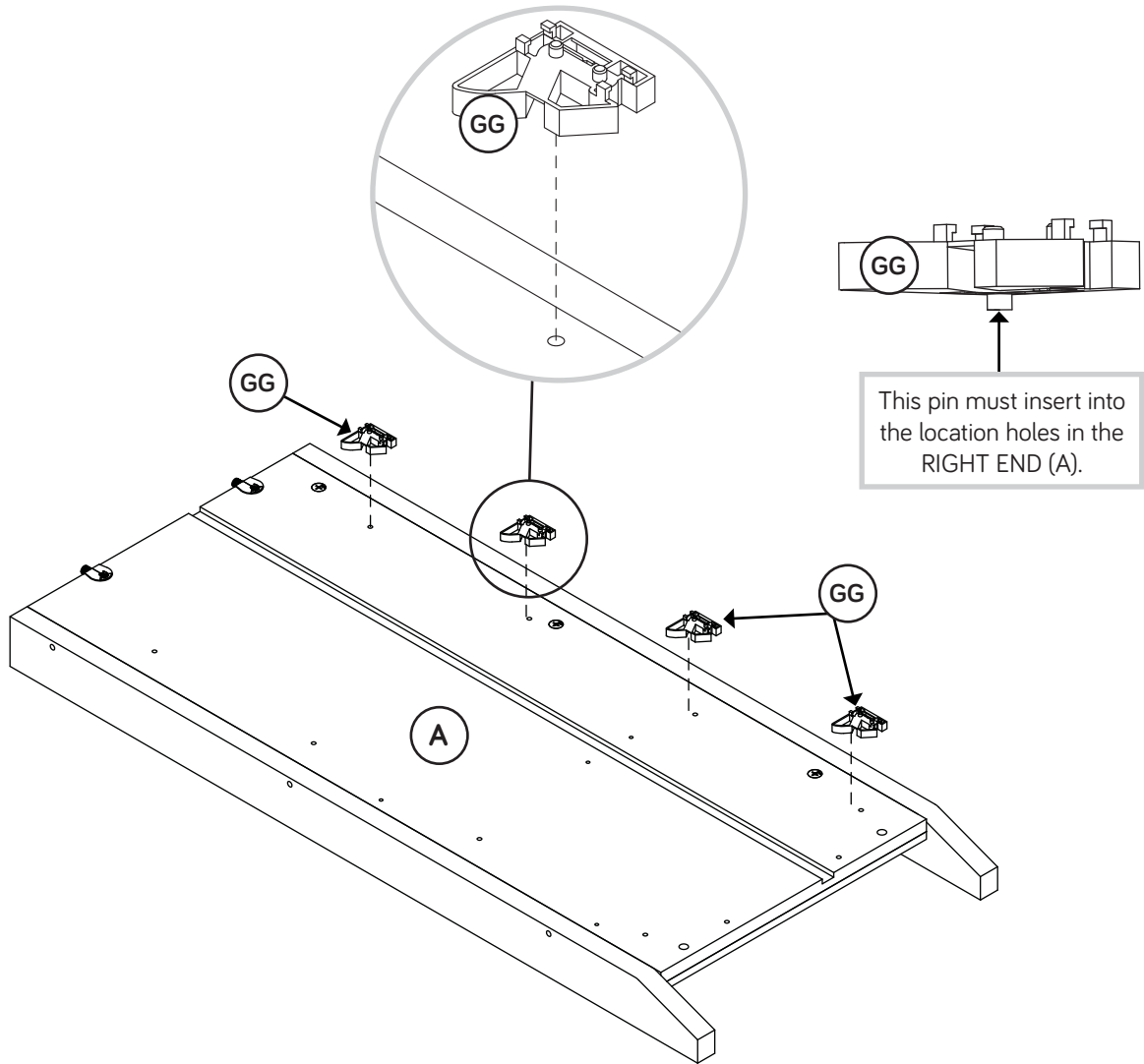

Step 7



- Diagram 1. Measure 1-1/2" from one end of the INTERLOCK TRACK (JJ). Position the INTERLOCK TRACK as shown.
- ACTUATOR / TRACK ATTACHMENT:
Diagram 2. Tilt the first edge of the INTERLOCK TRACK (JJ) into the CABINET ACTUATOR (GG).
- Diagram 3. Rotate the INTERLOCK TRACK and apply force to snap the second edge into the CABINET ACTUATOR.
- Diagram 4. Repeat the ACTUATOR / TRACK ATTACHMENT for the next CABINET ACTUATOR while holding the previously completed CABINET ACTUATOR in its location hole. Repeat these steps until all ACTUATORS have been attached. Visually check that all INTERLOCK TRACK edges have been snapped into the CABINET ACTUATORS as shown in diagram 3.
- Diagram 5. Remove the INTERLOCK TRACK assembly from Diagram 4 and flip it over before inserting the INTERLOCK TRACK (JJ) with CABINET ACTUATORS (GG) into the groove in the RIGHT END (A).

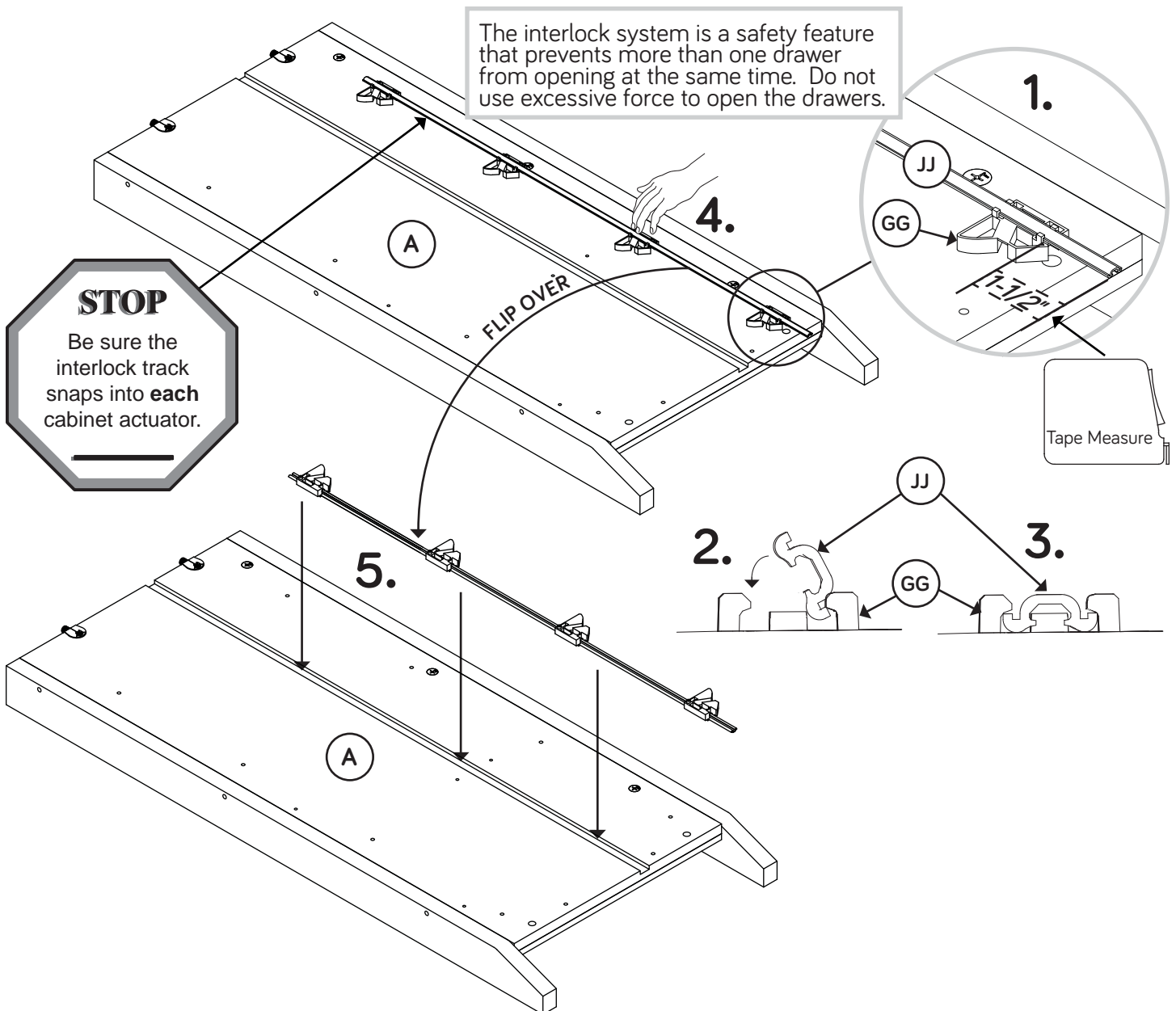

Step 9



- Fasten the LEFT END (B) to the TOP (C). Tighten two TWIST-LOCK® FASTENERS.
- Fasten four METAL BRACKETS (AA) to the BACK (E). Use four BLACK 9/16" LARGE HEAD SCREWS (PP).
- NOTE:** Be sure the METAL BRACKETS are even with the edge of the BACK.
- Fasten the BACK (E) to the LEFT END (B). Use two BLACK 9/16" LARGE HEAD SCREWS (PP).

How to use the SAUDER TWIST-LOCK® FASTENER

1. Insert the dowel end of the FASTENER into the hole of the adjoining part.

NOTE: The dowel end of the FASTENER must remain fully inserted in the hole of the adjoining part while locking the FASTENER.

2. Tighten the FASTENER with a Phillips screwdriver as tight as possible.



Don't worry. It isn't Rome. This can be built in a day.

Caution

Do not stand the unit upright without the BACK fastened. The unit may collapse.

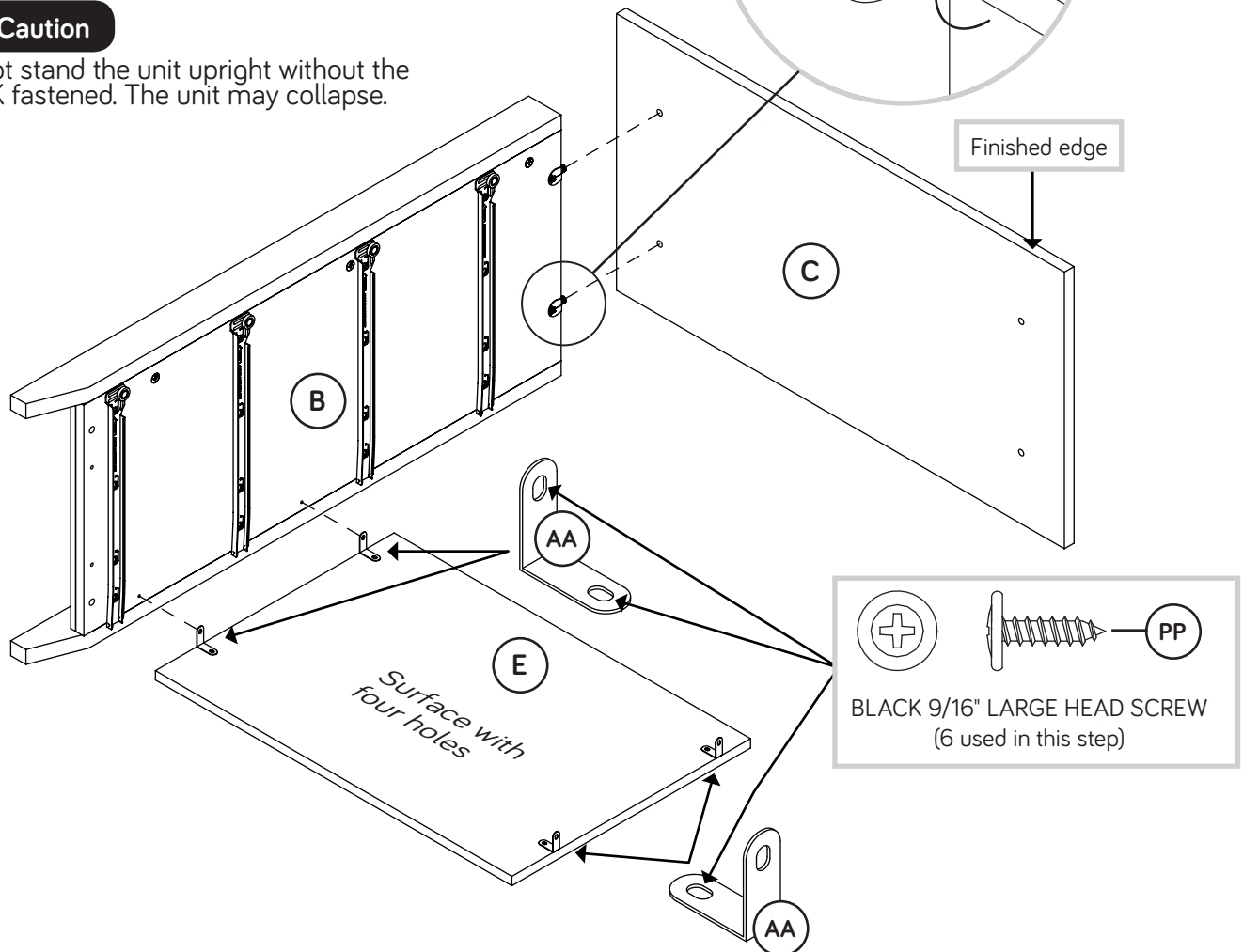

Step 10



- ✚ Insert a METAL PIN (EE) into the hole in each short edge of the BOTTOMS (D).
- ✚ Fasten the BOTTOMS (D) to the LEFT END (B). Tighten two TWIST-LOCK® FASTENERS.
- ✚ NOTE: Be sure the METAL PINS insert into the holes in the LEFT END.

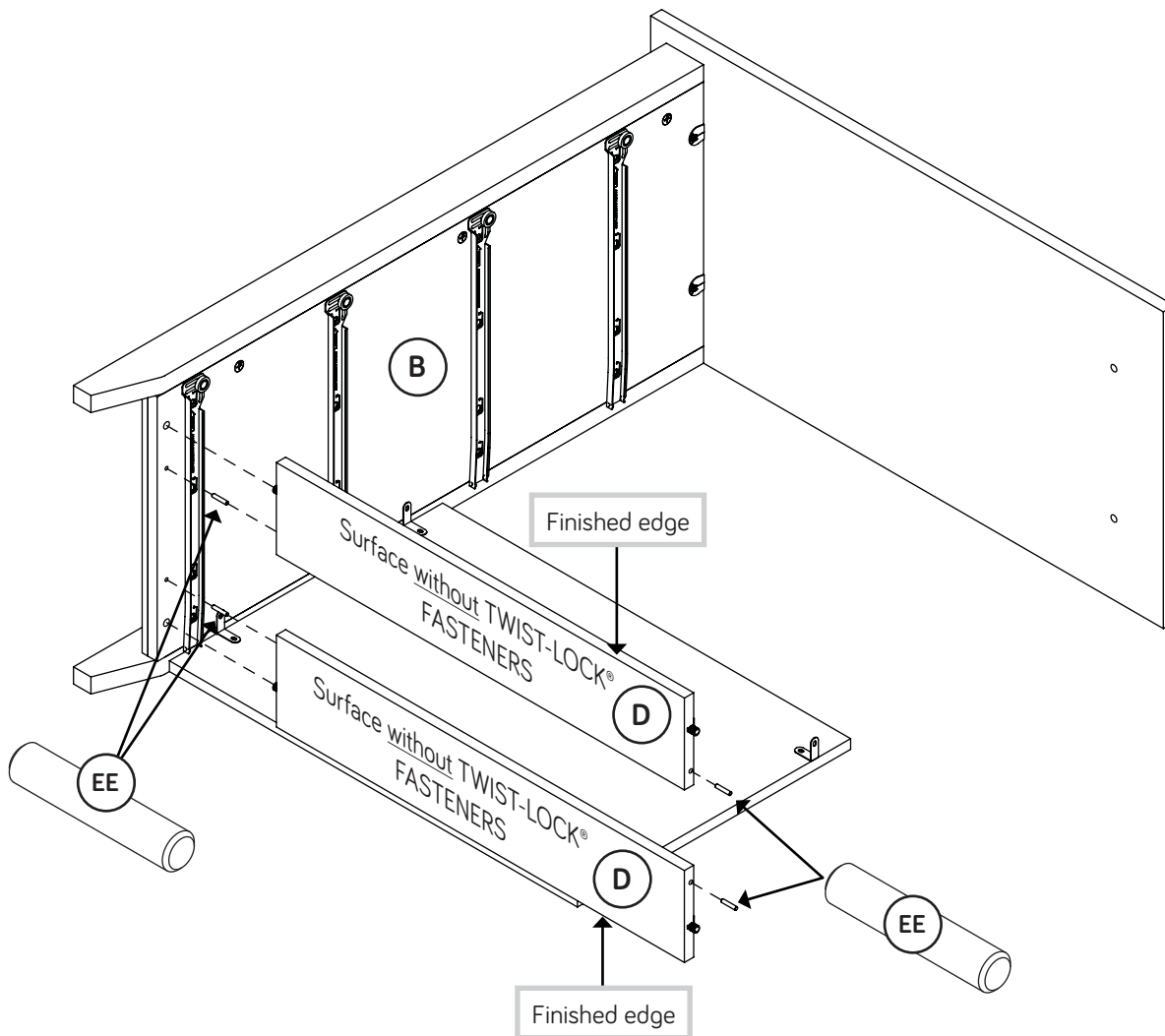

Step 11



✚ Fasten the RIGHT END (A) to the TOP (C) and BOTTOMS (D).
Tighten four TWIST-LOCK® FASTENERS.

✚ NOTE: Be sure the METAL PINS insert into the holes in
the RIGHT END.

✚ Fasten the RIGHT END (A) to the BACK (E). Use two
BLACK 9/16" LARGE HEAD SCREWS (PP).

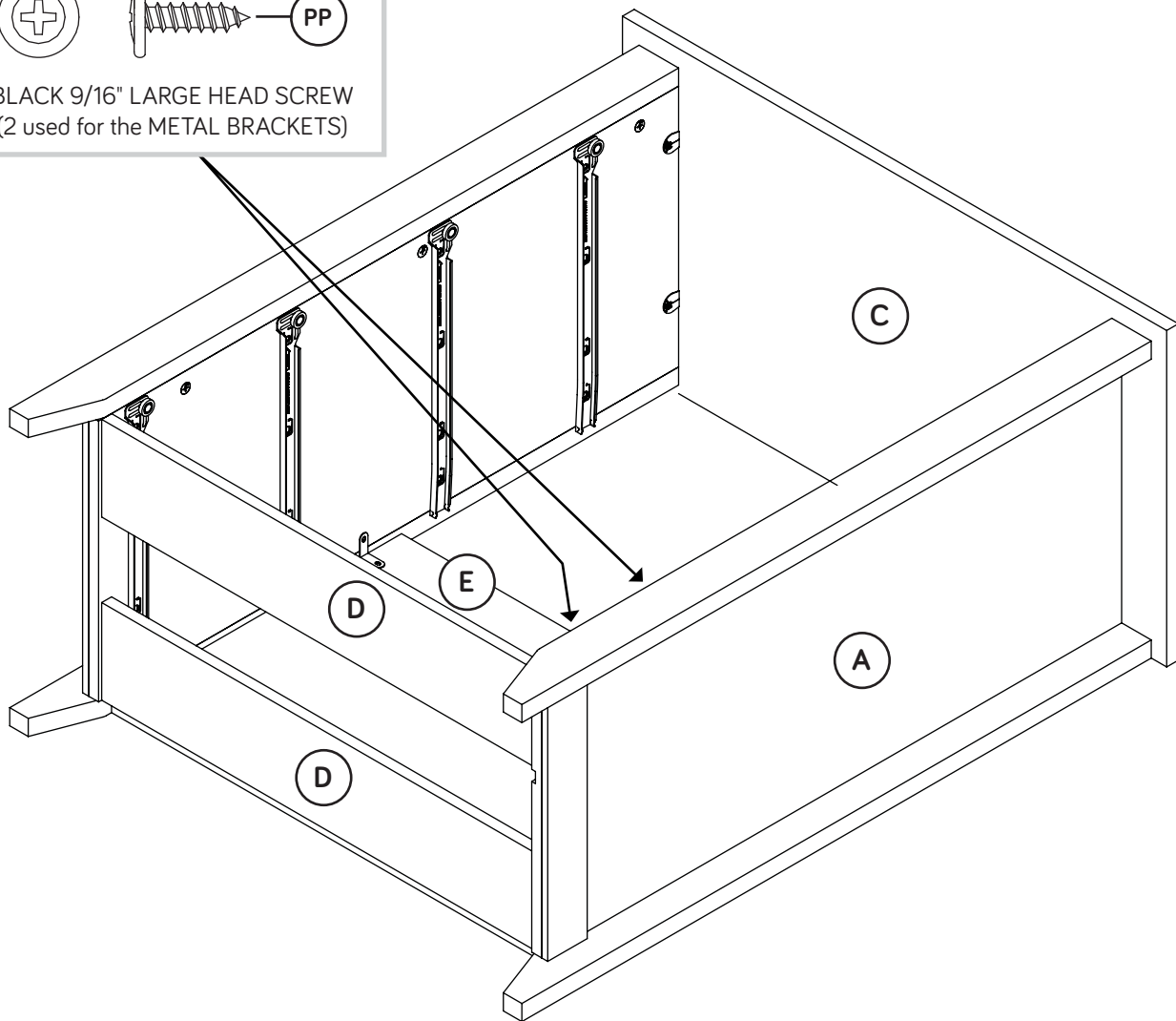
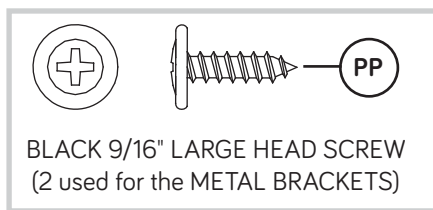

Step 12



- ✚ Carefully turn your unit over onto its front edges. Lay the LARGE BACK (VV) over your unit.
- ✚ Fasten the bottom edge of the LARGE BACK (VV) to the BACK (E). Use six BLACK 9/16" LARGE HEAD SCREWS (PP).
- ✚ Fasten the top and side edges of the LARGE BACK (VV) to your unit using the NAILS (UU).

Caution

Do not stand the unit upright without the BACK fastened. The unit may collapse.

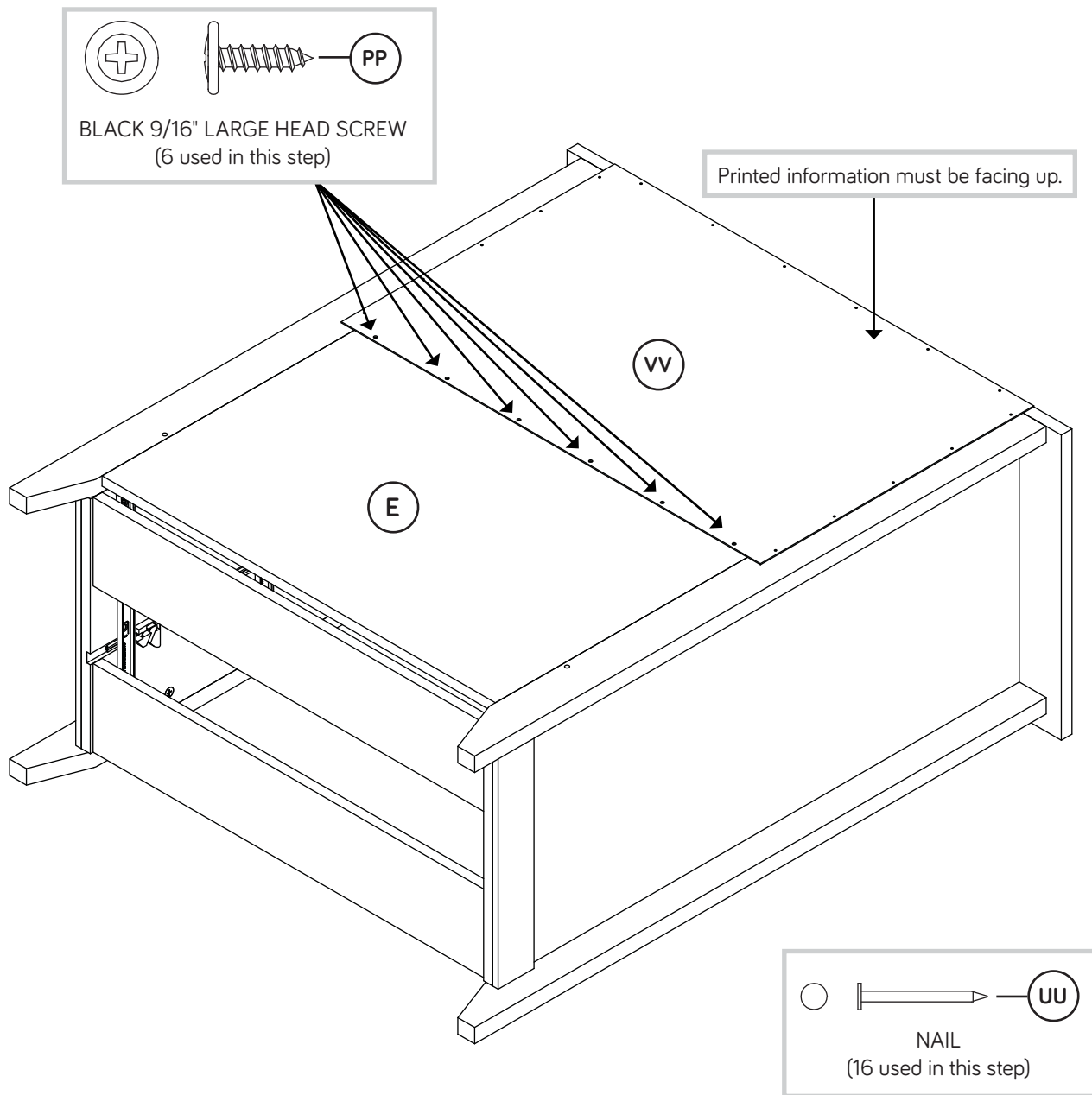

Step 13

VIEW THE T-LOCK BOX VIDEO



1

The tabs should insert freely into the slots. Gently tilt the DRAWER SIDES side to side until the tabs slip into the slots.

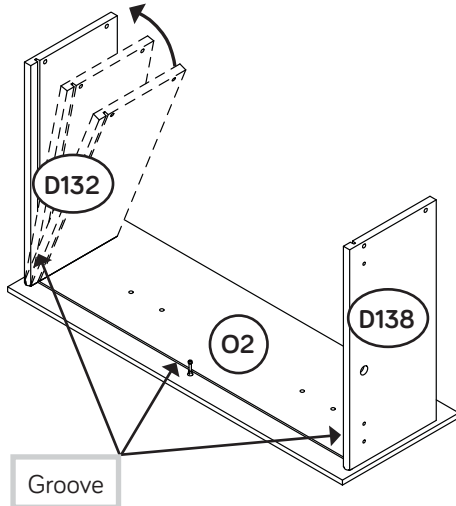

✚ Insert the LARGE DRAWER SIDES (D132 and D138) at an angle into the slot at each end of the DRAWER FRONT (O2).

2

With the palm of your hand, tap the DRAWER BOTTOM down into the groove.

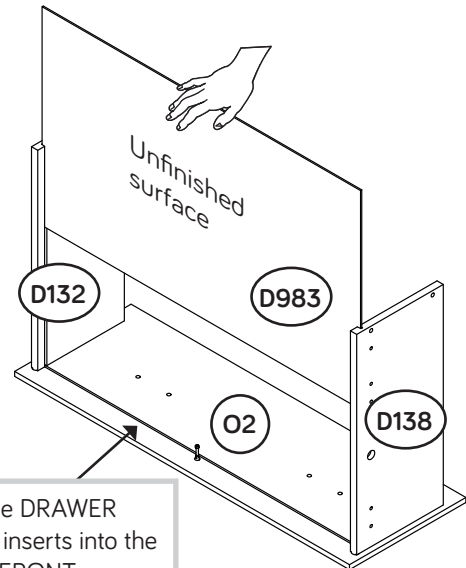

Be sure the DRAWER BOTTOM inserts into the DRAWER FRONT groove.

✚ Slide the DRAWER BOTTOM (D983) into the grooves in the DRAWER SIDES (D132 and D138) and DRAWER FRONT (O2).

3

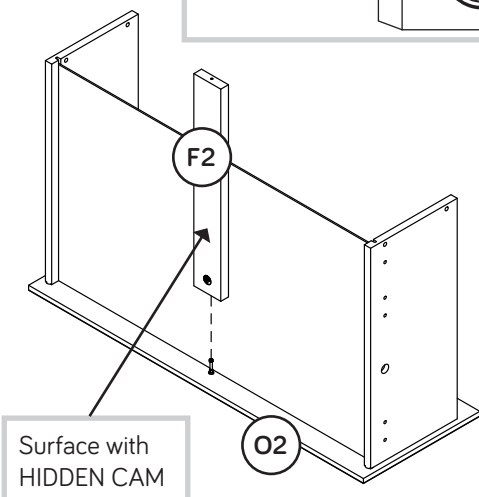
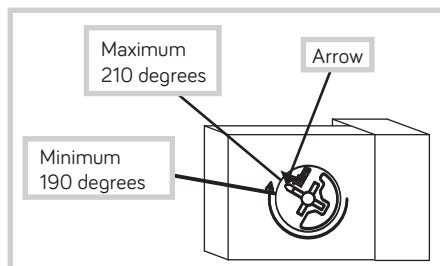

✚ Fasten the DRAWER BRACE (F2) to the DRAWER FRONT (O2). Tighten one HIDDEN CAM.

4

Start each screw a few turns before completely tightening any of them.



BLACK 1-9/16" FLAT HEAD SCREW (20 used in this step)

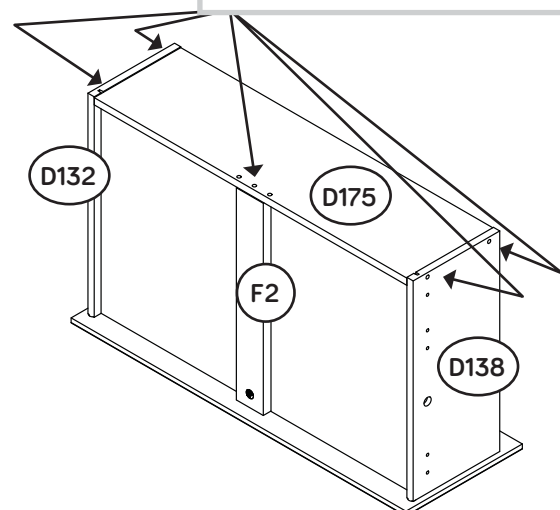

✚ Fasten the DRAWER BACK (D175) to the DRAWER SIDES (D132 and D138) and DRAWER BRACE (F2). Use five BLACK 1-9/16" FLAT HEAD SCREWS. (30S). Repeat this step for the other DRAWERS. The small drawer will use parts (D10, D11, D174, D983, F2, and J2).

Step 14



- ✚ Insert a SLIDE CAM (DD) into the LARGE DRAWER LEFT SIDE (D138).
- ✚ Fasten a DRAWER LEFT (40CD) to a LARGE DRAWER LEFT SIDE (D138). Use two GOLD 5/16" FLAT HEAD SCREWS (TT) through holes #1 and #4.
- ✚ **NOTE:** The screw head in the CAM must be visible through the slotted hole in the SLIDE.

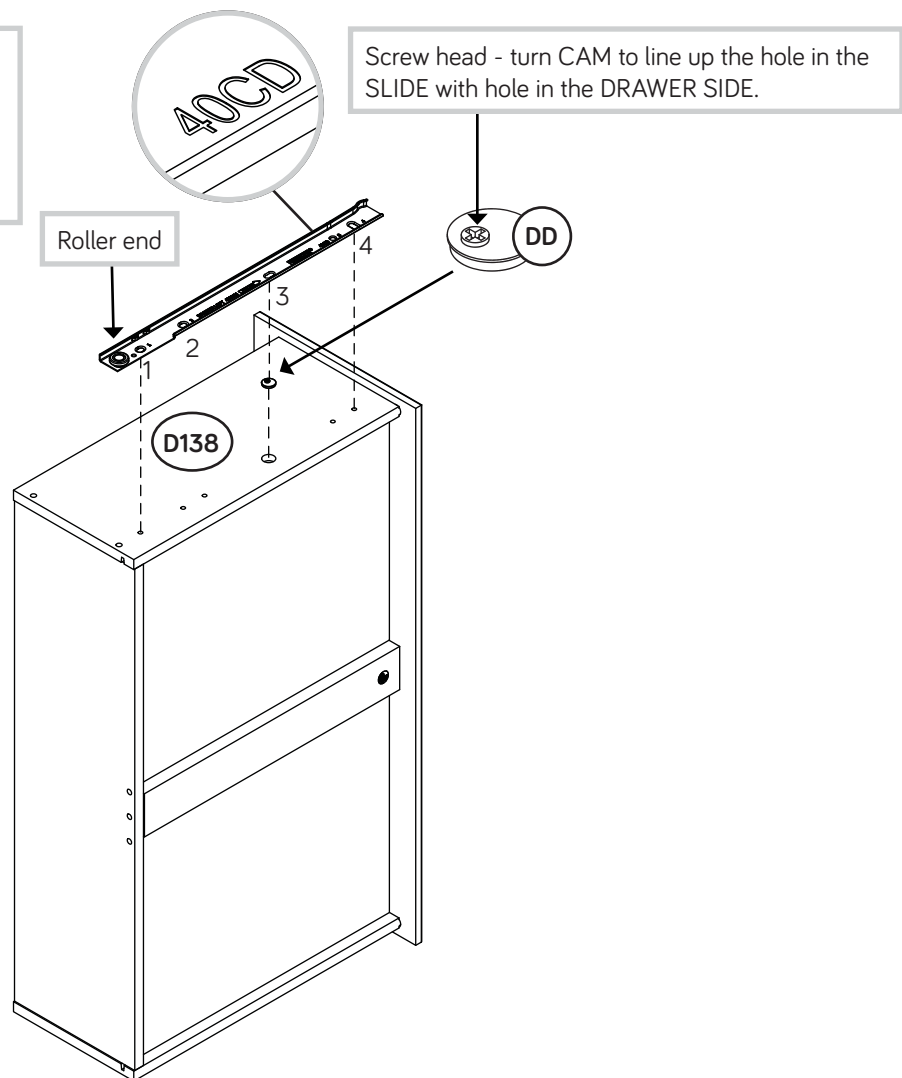

Step 15



- ✚ Flip the drawer over onto the LARGE DRAWER LEFT SIDE (D138).
- ✚ Insert a SLIDE CAM (DD) into the LARGE DRAWER RIGHT SIDE (D132).
- ✚ Diagram 1. Insert the tabs on a DRAWER ACTUATOR (HH) into the slots in a DRAWER RIGHT (40CC). You may need to insert one tab first, then the other.
- ✚ Diagram 2. Visually check that the DRAWER ACTUATOR (HH) is seated in the DRAWER RIGHT (40CC).
- ✚ Diagram 3. If the DRAWER ACTUATOR is not seated, use your hammer to gently tap the SLIDE until the tabs are properly seated in the slots.
- ✚ Now, fasten the DRAWER RIGHT (40CC) to the LARGE DRAWER RIGHT SIDE (D132). Use two GOLD 5/16" FLAT HEAD SCREWS (TT) through holes #1 and #4.
- ✚ Repeat steps 14 and 15 for the other drawers.

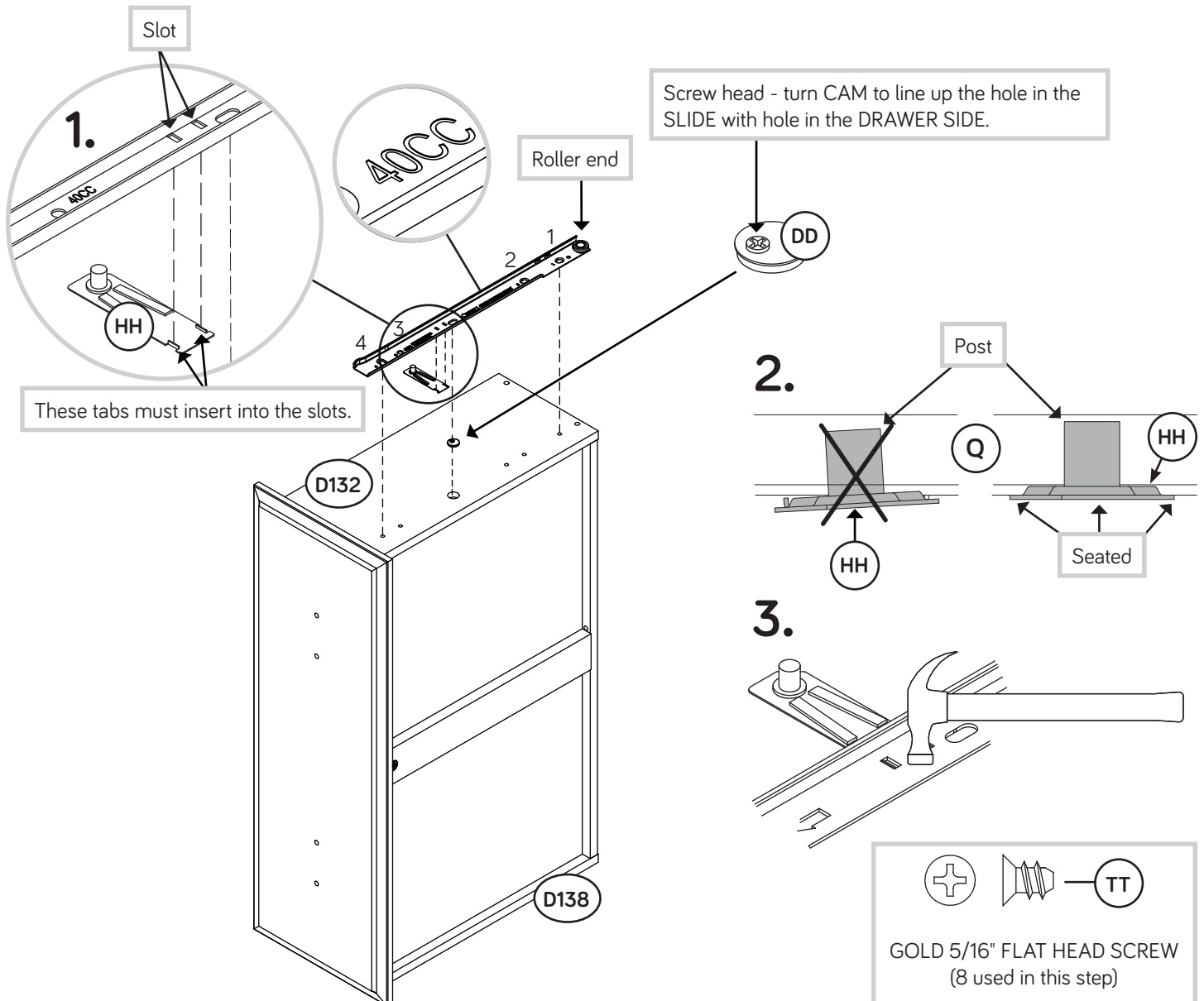

Step 16

- Fasten three KNOBS (BB) to the DRAWER FRONT (J2).
Use three BLACK 1-1/8" MACHINE SCREWS (NN).
- Fasten two PULLS (FF) to each LARGE DRAWER FRONT (O2).
Use twelve SILVER 3/4" MACHINE SCREWS (OO).

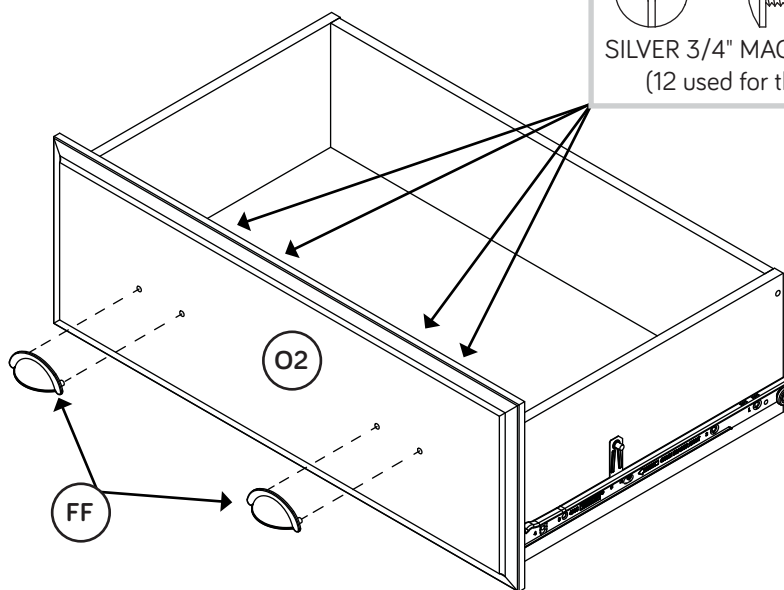
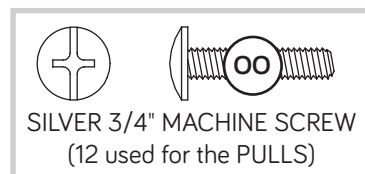
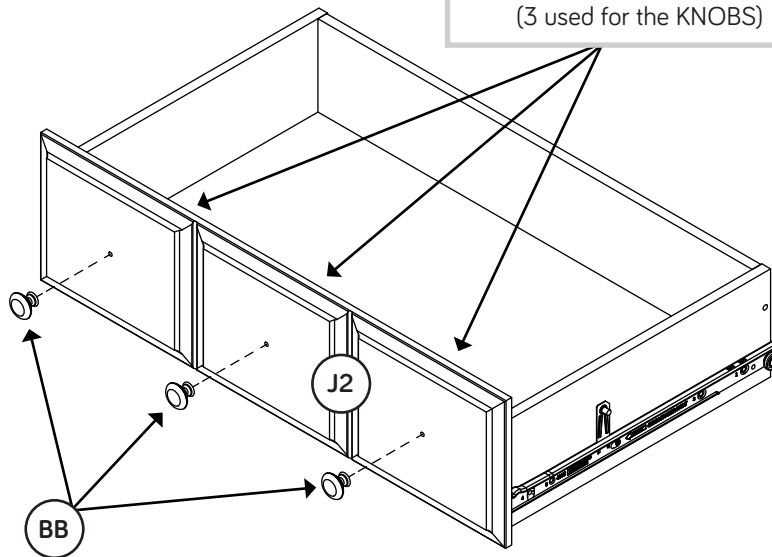
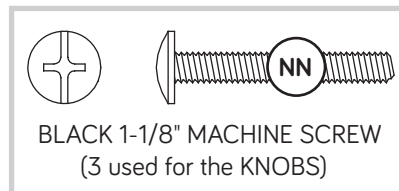

Step 17

- ✦ Carefully stand your unit upright.
- ✦ To insert the drawers into your unit, tip the front of the drawer down and drop the rollers on the drawer behind the rollers on the unit. Lift the front of the drawer up and slide it into the unit.
- ✦ We recommend using the SAFETY BRACKET (WW) for added stability. Use a BLACK 9/16" LARGE HEAD SCREW (PP) into the top of the unit and a BLACK 1-7/8" FLAT HEAD SCREW (XX) into a stud in your wall.

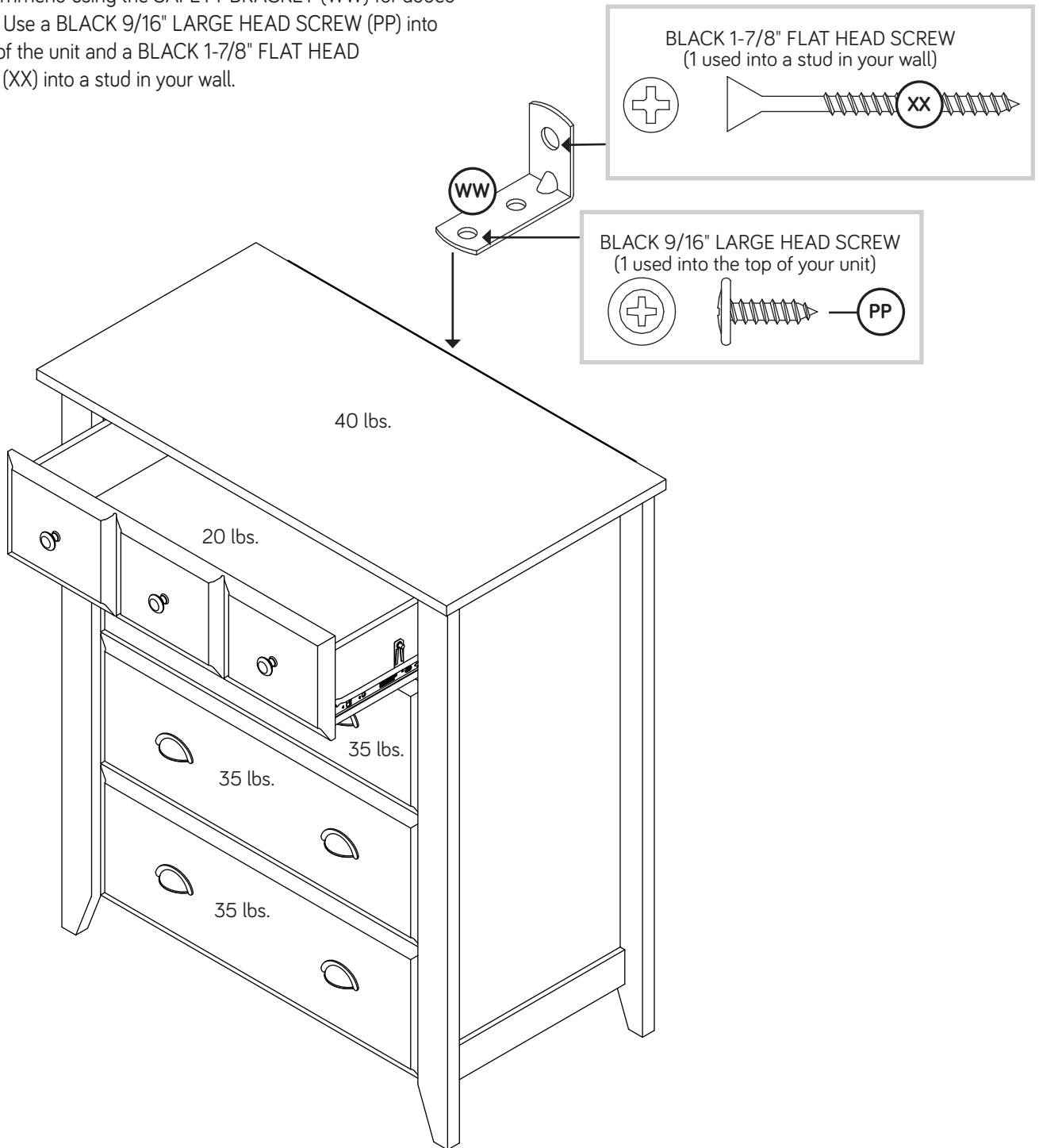

Step 18



✚ To make adjustments to the drawers, loosen SCREW #4 in the SLIDES a 1/4 turn, then turn the CAM clockwise or counter-clockwise. Notice how the drawer raises or lowers as you turn the CAM. The higher the screw in the oblong hole, the higher your drawer front will be. The lower the screw, the lower the drawer front. By adjusting the drawers this way, it will help the DRAWER FRONTS line up better when closed. Tighten the SCREW when finished with adjustments.



If you're doing this to help a friend, don't leave without a bite.

Loosen screw #4 a 1/4 turn, turn the cam a 1/4 turn maximum in both the clockwise and counter-clockwise directions to make adjustments, and then tighten screw #4.

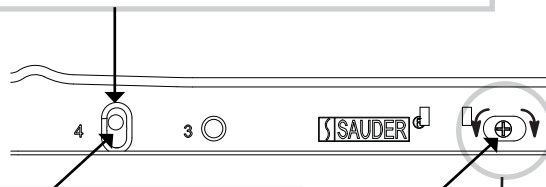

The higher the screw in the oblong hole, the higher your drawer front will be. The lower the screw, the lower the drawer front.

Cam

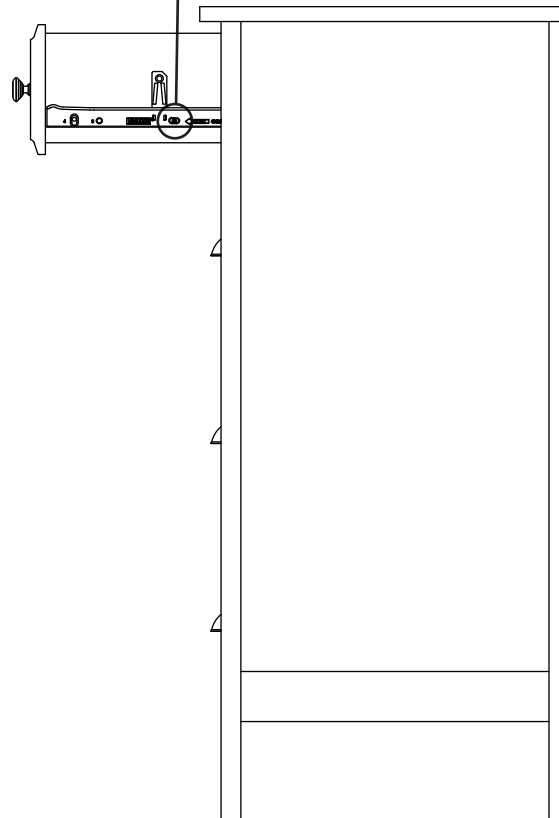

Step 19

🔌 Apply the WARNING LABEL (KK) to the SMALL DRAWER LEFT SIDE (D11). You should be able to read the label when the drawer is open. When the drawer is closed, it will hide the label. Peel off the backing and apply the label as shown in the diagram.

🔌 **NOTE:** This is a permanent label intended to last for the life of the product. Once applied, do not try to remove it.

🔌 **NOTE:** Please read the back pages of the instruction booklet for important safety information.

🔌 This completes assembly. Clean with your favorite furniture polish or a damp cloth. Wipe dry.

★ **And to celebrate, why not share your success story?**



⚠️ WARNING

Serious or fatal crushing injuries can occur from furniture tip-over. To help prevent tip-over:

- Place heaviest items in the lowest drawers.
- Unless specifically designed to accommodate, do not set TVs or other heavy objects on top of this product.
- Never allow children to climb or hang on drawers, doors, or shelves.
- Never open more than one drawer at a time.
- If equipped with a drawer interlock system, do not defeat or remove it.

Use of tip-over restraints may only reduce, but not eliminate, the risk of tip-over.

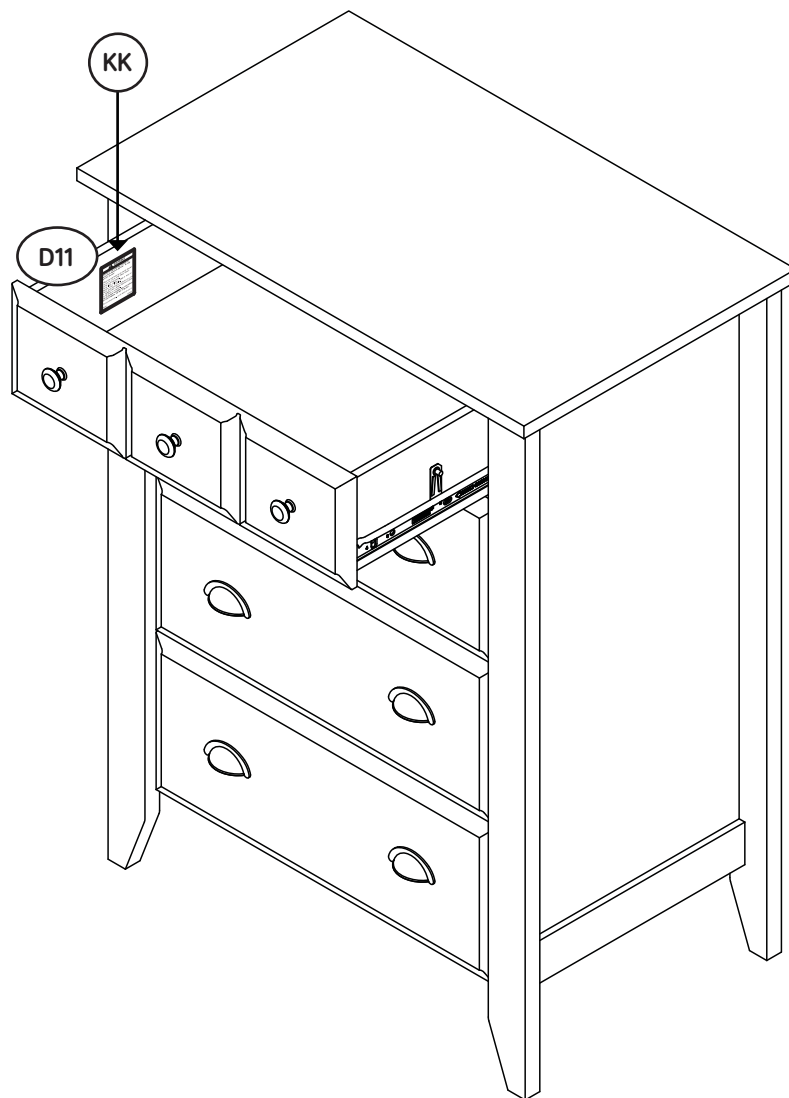

Utilisez les instructions d'assemblage en français avec les schémas étape par étape du manuel d'instruction en anglais. Chaque étape en français correspond à la même étape en anglais. La pièce devant être attachée à l'élément est représentée en gris sur les schémas de chaque étape pour plus de précision. Comparer la "Liste de pièces" ci-dessous avec la "PART IDENTIFICATION" du manuel en anglais pour vous familiariser avec les pièces avant l'assemblage.

REMARQUE : CE MANUEL D'INSTRUCTIONS CONTIENT **D'IMPORTANTES** INFORMATIONS RELATIVES À LA SÉCURITÉ. À LIRE ET CONSERVER POUR TOUTE RÉFÉRENCE FUTURE.

NOUS SOMMES LÀ POUR VOUS AIDER!

Nous faisons de notre mieux pour nous assurer que votre meuble arrive dans d'excellentes conditions. Nos représentants du service Clientèle sont aimables et prêts à vous aider au cas où une pièce aurait été endommagée ou manquerait (ou si vous aviez besoin d'aide pour l'assemblage). **NE RAMENEZ PAS LE MEUBLE AU MAGASIN.** Au Canada, composez ce numéro d'appel gratuit:

1-800-523-3987

**Du lundi au vendredi, de 9 heures du matin à
5:30 heures du soir (horaire Côte Est)
(sauf jours fériés)**

Si une pièce a besoin d'être remplacée, la pièce de remplacement sera envoyée dans les 48 heures. (Sauf week-ends et jours fériés)

A l'usage exclusif du Canada Noter la date d'achat de cet élément et conserver le livret pour future référence. Pour contacter Sauder en ce qui concerne cet élément, faire référence au numéro de lot et numéro de modèle en appelant notre numéro sans frais.

Lot n^o : _____

Date de l'achat: _____

LISTE DE PIÈCES			LISTE DE PIÈCES		
REFERENCE	DESCRIPTION	QUANTITÉ	REFERENCE	DESCRIPTION	QUANTITÉ
A	EXTRÉMITÉ DROITE.....	1	AA	CONSOLE EN MÉTAL.....	4
B	EXTRÉMITÉ GAUCHE.....	1	BB	BOUTON.....	3
C	DESSUS.....	1	DD	EXCENTRIQUE DE COULISSE.....	8
D	DESSOUS.....	2	EE	GOUPILLE EN MÉTAL.....	4
E	ARRIÈRE.....	1	FF	POIGNÉE.....	6
F2	ENTRETOISE DE TIROIR.....	4	GG	ACTIONNEUR D'ÉLÉMENT.....	4
G	PIED AVANT DROIT.....	1	HH	ACTIONNEUR DE TIROIR.....	4
H	PIED AVANT GAUCHE.....	1	JJ	RAIL DE VERROUILLAGE.....	1
I	PIED ARRIÈRE.....	2	KK	ÉTIQUETTE DE MISE EN GARDE.....	1
J2	DEVANT DE TIROIR.....	1		(Consulter la dernière étape pour l'emplacement et application appropriées)	
O2	DEVANT DE GRAND TIROIR.....	3	WW	CONSOLE DE SÉCURITÉ.....	1
S	MOULURE D'EXTRÉMITÉ.....	2	MM	VIS TÊTE PLATE 57 mm NOIRE.....	6
VV	GRAND ARRIÈRE.....	1	XX	VIS TÊTE PLATE 48 mm NOIRE.....	1
D10	CÔTÉ DROIT DE PETIT TIROIR.....	1	30S	VIS TÊTE PLATE 40 mm NOIRE.....	20
D11	CÔTÉ GAUCHE DE PETIT TIROIR.....	1	NN	VIS À MÉTAUX 28 mm NOIRE.....	3
D132	CÔTÉ DROIT DE GRAND TIROIR.....	3	OO	VIS À MÉTAUX 19 mm ARGENTÉE.....	12
D138	CÔTÉ GAUCHE DE GRAND TIROIR.....	3	PP	VIS TÊTE LARGE 14 mm NOIRE.....	15
D174	ARRIÈRE DE PETIT TIROIR.....	1	QQ	VIS TÊTE PLATE 14 mm NOIRE.....	4
D175	ARRIÈRE DE GRAND TIROIR.....	3	SS	VIS TÊTE LARGE 11 mm MARRON.....	4
D983	FOND DE TIROIR.....	4	TT	VIS TÊTE PLATE 8 mm DORÉE.....	32
40CA	ÉLÉMENT DROITE.....	4	UU	CLOU.....	16
40CB	ÉLÉMENT GAUCHE.....	4			
40CC	TIROIR DROIT.....	4			
40CD	TIROIR GAUCHE.....	4			
X	FIXATION TWIST-LOCK®.....	8			
Y2	EXCENTRIQUE ESCAMOTABLE.....	10			
Z2	VIS D'EXCENTRIQUE.....	1			

ÉTAPE 1

Ne pas serrer les FIXATIONS TWIST-LOCK® à cette étape.

Assembler l'élément sur un sol à moquette ou sur le carton vide pour éviter d'endommager l'élément ou le sol.

Pour commencer l'assemblage, enfoncer une FIXATION TWIST-LOCK® SAUDER (X) dans les gros trous de l'EXTRÉMITÉ DROITE (A) et l'EXTRÉMITÉ GAUCHE (B). Répéter cette étape pour les DESSOUS (D).

REMARQUE : Ne pas serrer les FIXATIONS TWIST-LOCK® à ce stade de l'assemblage.

ÉTAPE 2

Ne pas serrer les EXCENTRIQUES ESCAMOTABLES dans cette étape.

Enfoncer dix EXCENTRIQUES ESCAMOTABLES (Y2) dans les EXTRÉMITÉS (A et B) et les ENTRETOISES DE TIROIR (F2).

Faire tourner dix VIS D'EXCENTRIQUE (Z2) dans les PIEDS AVANT (G et H) et les DEVANTS DE TIROIR (J2 et O2).

ÉTAPE 3

Retourner soigneusement les EXTRÉMITÉS (A et B) sur les surfaces comportent les FIXATIONS TWIST-LOCK®.

Fixer les PIEDS ARRIÈRE (I) aux EXTRÉMITÉS (A et B). Utiliser six VIS TÊTE PLATE 57 mm NOIRES (MM).

ÉTAPE 4

Faire tourner quatre VIS NOIRES TÊTE PLATE 14 mm (QQ) dans les EXTRÉMITÉS (A et B) jusqu'à ce que l'épaulement des TROUS repose sur la surface des EXTRÉMITÉS.

Enfiler les MOULURES D'EXTRÉMITÉ (S) sur les EXTRÉMITÉS (A et B). Aligner la rainure des MOULURES sur les têtes des VIS dans les EXTRÉMITÉS.

ÉTAPE 5

Avec précaution, retourner les EXTRÉMITÉS (A et B).

Fixer les PIEDS AVANT (G et H) aux EXTRÉMITÉS (A et B). Serrer six EXCENTRIQUES ESCAMOTABLES.

ÉTAPE 6

Insérer quatre ACTIONNEURS D'ÉLÉMENT (GG) dans les trous indiqués dans l'EXTRÉMITÉ DROITE (A).

ÉTAPE 7

Schéma 1. À l'aide d'un mètre ruban, déterminer l'endroit à 38 mm de une extrémité du RAIL DE VERROUILLAGE (JJ). Placer le RAIL DE VERROUILLAGE comme l'indique le schéma.

FIXATION ACTIONNEUR/RAIL :

Schéma 2. Incliner le premier chant du RAIL DE VERROUILLAGE (JJ) dans l'ACTIONNEUR D'ÉLÉMENT (GG).

Schéma 3. Faire pivoter le RAIL DE VERROUILLAGE et appliquer une certaine force pour enclencher le second chant dans l'ACTIONNEUR D'ÉLÉMENT.

Schéma 4. Répéter l'étape FIXATION ACTIONNEUR/RAIL pour l'ACTIONNEUR D'ÉLÉMENT suivant tout en maintenant l'ACTIONNEUR D'ÉLÉMENT préalablement terminé dans son trou d'emplacement. Répéter ces étapes jusqu'à ce que tous les ACTIONNEURS soient fixés. Vérifier visuellement que tous les chants du RAIL DE VERROUILLAGE sont bien enclenchés dans les ACTIONNEURS D'ÉLÉMENT comme l'indique le schéma 3.

Schéma 5. Retirer l'ensemble de RAIL DE VERROUILLAGE du Schéma 4 et le retourner avant d'insérer le RAIL DE VERROUILLAGE (JJ) avec les ACTIONNEURS D'ÉLÉMENT (GG) dans la rainure de l'EXTRÉMITÉ DROITE (A).

ÉTAPE 8

Fixer les ÉLÉMENTS DROITES (40CA) à l'EXTRÉMITÉ DROITE (A) et les ÉLÉMENTS GAUCHES (40CB) à l'EXTRÉMITÉ GAUCHE (B). Utiliser seize VIS TÊTE PLATE 8 mm DORÉES (TT) à travers les trous n° 1 et n° 4.

ÉTAPE 9

Attention

Ne pas relever l'élément dans sa position verticale avant d'avoir fixé l'ARRIÈRE. L'élément risque de s'effondrer.

Utilisation de la FIXATION TWIST-LOCK® SAUDER

1. Insérer l'extrémité fileté de la FIXATION dans le trou de la pièce attenante.

REMARQUE : L'extrémité fileté de la FIXATION doit rester complètement insérée dans le trou de la pièce attenante lorsque l'on bloque la FIXATION.

2. Bien serrer la FIXATION à l'aide d'un tournevis Phillips.

Fixer l'EXTRÉMITÉ GAUCHE (B) au DESSUS (C). Serrer deux FIXATIONS TWIST-LOCK®.

Fixer quatre CONSOLES EN MÉTAL (AA) au DESSOUS (E). Utiliser quatre VIS TÊTE LARGE 14 mm NOIRES (PP).

REMARQUE : S'assurer que les CONSOLES EN MÉTAL sont à fleur du chant du DESSOUS.

Fixer l'ARRIÈRE (E) à l'EXTRÉMITÉ GAUCHE (B). Utiliser deux VIS TÊTE LARGE 14 mm NOIRES (PP).

ÉTAPE 10

Insérer une GOUPILLE EN MÉTAL (EE) dans le trou de chaque chant court des DESSOUS (D).

Fixer les DESSOUS (D) à l'EXTRÉMITÉ GAUCHE (B). Serrer deux FIXATIONS TWIST-LOCK®.

REMARQUE : S'assurer de bien insérer les GOUPILLES EN MÉTAL dans l'EXTRÉMITÉ GAUCHE.

ÉTAPE 11

Fixer l'EXTRÉMITÉ DROITE (A) au DESSUS (C) et aux DESSOUS (D). Serrer quatre FIXATIONS TWIST-LOCK®.

REMARQUE : S'assurer de bien insérer les GOUPILLES EN MÉTAL dans les trous dans l'EXTRÉMITÉ DROITE.

Fixer l'EXTRÉMITÉ DROITE (A) à l'ARRIÈRE (E). Utiliser deux VIS TÊTE LARGE 14 mm NOIRES (PP).

ÉTAPE 12

Attention

Ne pas relever l'élément dans sa position verticale avant d'avoir fixé l'ARRIÈRE. L'élément risque de s'effondrer.

Avec précaution, retourner l'élément sur ses chants avant. Placer le GRAND ARRIÈRE (VV) sur l'élément.

Fixer le chant inférieur de le GRAND ARRIÈRE (VV) à l'ARRIÈRE (E). Utiliser six VIS TÊTE LARGE 14 mm NOIRES (PP).

Fixer les chants supérieur et latéraux de le GRAND ARRIÈRE (VV) à l'élément à l'aide des CLOUS (UU).

ÉTAPE 13

1. Insérer les CÔTÉS DE TIROIR (D132 et D138) en biseau dans la fente dans chaque extrémité du DEVANT DE TIROIR (O2).

2. Enfiler le FOND DE TIROIR (D983) dans les rainures des CÔTÉS DE TIROIR (D132 et D138) et du DEVANT DE TIROIR (O2).

3. Fixer l'ENTRETOISE DE TIROIR (F2) au DEVANT DE TIROIR (O2). Serrer un EXCENTRIQUE ESCAMOTABLE.

4. Fixer l'ARRIÈRE DE TIROIR (D175) aux CÔTÉS DE TIROIR (D132 et D138) et à l'ENTRETOISE DE TIROIR (F2). Utiliser cinq VIS TÊTE PLATE 40 mm NOIRES (30S). Répéter cette étape pour les autres TIROIRS. Le petit tiroir utilisera les pièces (D10, D11, D174, D983, F2 et J2).

ÉTAPE 14

Insérer une EXCENTRIQUE DE COULISSE (DD) dans le CÔTÉ GAUCHE DE GRAND TIROIR (D138).

Fixer un TIROIR GAUCHE (40CD) au CÔTÉ GAUCHE DE GRAND TIROIR (D138). Utiliser deux VIS TÊTE PLATE 8 mm DORÉES (TT) à travers les trous n° 1 et n° 4.

REMARQUE : La tête de vis dans l'EXCENTRIQUE doit être visible à travers le trou fendu dans la COULISSE.

ÉTAPE 15

Retourner le tiroir sur le CÔTÉ GAUCHE DE GRAND TIROIR (D138).

Insérer une EXCENTRIQUE DE COULISSE (DD) dans le CÔTÉ DROIT DE GRAND TIROIR (D132).

Schéma 1. Insérer les pattes sur un ACTIONNEUR DE TIROIR (HH) dans les fentes d'un TIROIR DROIT (40CC). Il faut peut-être insérer une patte en premier puis l'autre.

Schéma 2. Vérifier visuellement que le ACTIONNEUR DE TIROIR (HH) est en place dans le TIROIR DROIT (40CC).

Schéma 3. Si l'ACTIONNEUR DE TIROIR n'est pas en place, utiliser un marteau pour taper légèrement sur la COULISSE jusqu'à ce que les pattes soient correctement en place dans les fentes.

Maintenant, fixer le TIROIR DROIT (40CC) au CÔTÉ DROIT DE GRAND TIROIR (D132). Utiliser deux VIS TÊTE PLATE 8 mm DORÉES (TT) à travers les trous n° 1 et n° 4.

Répéter les étapes 14 et 15 pour les autres tiroirs.

ÉTAPE 16

Fixer trois BOUTONS (BB) au DEVANT DE TIROIR (J2). Utiliser trois VIS À MÉTAUX 28 mm NOIRES (NN).

Fixer deux POIGNÉES (FF) au DEVANT DE GRAND TIROIR (O2). Utiliser douze VIS À MÉTAUX 19 mm ARGENTÉES (OO).

ÉTAPE 17

Relever, avec précaution, l'élément dans sa position verticale.

Pour insérer les tiroirs dans l'élément, abaisser le devant du tiroir et faire passer les roulettes situées sur le tiroir derrière les roulettes situées sur l'élément. Relever le devant du tiroir et l'enfiler dans l'élément.

Il est recommandé d'utiliser la CONSOLE DE SÉCURITÉ (WW) pour renforcer la stabilité. Utiliser une VIS TÊTE LARGE 14 mm NOIRE (PP) dans le haut de l'élément et une VIS TÊTE PLATE 48 mm NOIRE (XX) dans un montant du mur.

ÉTAPE 18

Pour ajuster les tiroirs, desserrer la VIS n° 4 dans les COULISSES un quart de tour et tourner ensuite la CAME dans le sens des aiguilles d'une montre ou dans le sens contraire. Noter que le tiroir monte ou descend lorsque l'on tourne la CAME. Plus la vis dans le trou oblong est haute, plus le devant de tiroir sera haut. Plus la vis est basse, plus le devant de tiroir sera bas. Ajuster les tiroirs de cette manière permet aux DEVANTS DE TIROIR d'être mieux alignés une fois fermés. Resserrer la VIS après d'avoir ajusté.

ÉTAPE 19

Apposer l'ÉTIQUETTE DE MISE EN GARDE (KK) sur le CÔTÉ GAUCHE DE TIROIR (D11). Cette étiquette doit être lisible lorsque le tiroir est ouvert. Lorsque le tiroir est fermé, il doit la dissimuler. Décoller le film protecteur et apposer l'étiquette comme l'indique le schéma.

REMARQUE : Cette étiquette permanente est prévue pour durer pendant toute la vie du produit. Une fois apposée, ne pas essayer de la retirer.

REMARQUE : Prière de lire les informations importantes sur la sécurité figurant sur les pages arrière du manuel d'instructions.

Ceci complète l'assemblage. Nettoyer à l'aide d'une encaustique pour meubles ou d'un chiffon humide. Essuyer.

Use estas instrucciones de ensamblaje en español junto con las figuras paso-a-paso provistas en el folleto inglés. Cada paso en español corresponde al mismo paso en inglés. Se destacan las figuras de cada paso con una tonalidad oscura para mostrar precisamente cual parte se debe montar a la unidad. Compare la "Lista de Part" abajo con la "Part Identification" en el folleto en inglés para familiarizarse con Las partes de ensamblaje.

NOTA: ESTE FOLLETO DE INSTRUCCIONES CONTIENE INFORMACIÓN IMPORTANTE SOBRE LA SEGURIDAD. POR FAVOR LEA Y GUÁRDELO PARA REFERENCIA EN EL FUTURO.

ESTAMOS AQUI PARA AYUDAR!

Tratamos de asegurar que su mueble llega en condición excelente. Nuestros representantes de Servicio al Cliente son amables y listos para ayudarle con servicio rápido y eficiente si una parte está defectuosa o ausente (o si necesita ayuda con el ensamblaje). **NO DEVUELVA LA UNIDAD A LA TIENDA.** Llame este número sin cargo:

1-800-523-3987

Lunes a viernes, 9:00 a.m. - 5:30 p.m.

**Hora oficial del Este
(excepto días festivos)**

Si requiere un repuesto de una parte, será enviado dentro de 48 horas (excepto los fines de semana y días festivos)

A l'usage exclusif du Canada Noter la date d'achat de cet élément et conserver le livret pour future référence. Pour contacter Sauder en ce qui concerne cet élément, faire référence au numéro de lot et numéro de modèle en appelant notre numéro sans frais.

Lot n° : _____

Date de l'achat: _____

LISTA DE PARTES			LISTA DE PARTES		
ITEM	DESCRIPCIÓN	CANTIDAD	ITEM	DESCRIPCIÓN	CANTIDAD
A	EXTREMO DERECHO.....	1	AA	SOPORTE DE METAL.....	4
B	EXTREMO IZQUIERDO.....	1	BB	POMO.....	3
C	PANEL SUPERIOR.....	1	DD	EXCÉNTRICO DE CORREDERA.....	8
D	FONDO.....	2	EE	ESPIGA DE METAL.....	4
E	DORSO.....	1	FF	TIRADOR.....	6
F2	RIOSTRA DE CAJÓN.....	4	GG	ACTUADOR DE GABINETE.....	4
G	PATA DELANTERA DERECHA.....	1	HH	ACTUADOR DE CAJÓN.....	4
H	PATA DELANTERA IZQUIERDA.....	1	JJ	CARRIL DE UNIÓN.....	1
I	PATA POSTERIOR.....	2	KK	ETIQUETA DE ADVERTENCIA.....	1
J2	CARA DE CAJÓN.....	1		(Consulte el último paso para la ubicación e instalación apropiada)	
O2	CARA DE CAJÓN GRANDE.....	3	WW	MÉNSULA DE SEGURIDAD.....	1
S	MOLDURA DE EXTREMO.....	2	MM	TORNILLO NEGRO DE CABEZA PERDIDA de 57 mm.....	6
VV	DORSO GRANDE.....	1	XX	TORNILLO NEGRO DE CABEZA PERDIDA de 48 mm.....	1
D10	LADO DERECHO DE CAJÓN PEQUEÑO.....	1	30S	TORNILLO NEGRO DE CABEZA PERDIDA de 40 mm.....	20
D11	LADO IZQUIERDO DE CAJÓN PEQUEÑO.....	1	NN	TORNILLO NEGRO PARA METAL de 28 mm.....	3
D132	LADO DERECHO DE CAJÓN GRANDE.....	3	OO	TORNILLO PLATEADO PARA METAL de 19 mm.....	12
D138	LADO IZQUIERDO DE CAJÓN GRANDE.....	3	PP	TORNILLO NEGRO DE CABEZA GRANDE de 14 mm.....	15
D174	DORSO DE CAJÓN PEQUEÑO.....	1	QQ	TORNILLO NEGRO DE CABEZA PERDIDA de 14 mm.....	4
D175	DORSO DE CAJÓN GRANDE.....	3	SS	TORNILLO MARRÓN DE CABEZA GRANDE de 11 mm.....	4
D983	FONDO DE CAJÓN.....	4	TT	TORNILLO DORADO DE CABEZA PERDIDA de 8 mm.....	32
40CA	GABINETE DERECHO.....	4	UU	CLAVO.....	16
40CB	GABINETE IZQUIERDO.....	4			
40CC	CAJÓN DERECHO.....	4			
40CD	CAJÓN IZQUIERDO.....	4			
X	SUJETADOR TWIST-LOCK®.....	8			
Y2	EXCÉNTRICO ESCONDIDO.....	10			
Z2	BIELA DE EXCÉNTRICO.....	10			

PASO 1

No apriete los SUJETADORES TWIST-LOCK® en este paso.

Ensamble la unidad sobre un piso alfombrado o sobre el cartón vacío para evitar rayar la unidad o el piso.

Para comenzar el ensamblaje, empuje un SUJETADOR TWIST-LOCK® SAUDER (X) dentro de los agujeros grandes del EXTREMO DERECHO (A) y del EXTREMO IZQUIERDO (B). Repita este paso para los FONDOS (D).

NOTA: No apriete los SUJETADORES TWIST-LOCK® por ahora.

PASO 2

No apriete los EXCÉNTRICOS ESCONDIDOS en este paso.

Empuje diez EXCÉNTRICOS ESCONDIDOS (Y2) en los EXTREMOS (A y B) y las RIOSTRAS DE CAJÓN (F2).

Apriete diez BIELAS DE EXCÉNTRICO (Z2) en las PATAS DELANTERAS (G y H) y de las CARAS DE CAJÓN (J2 y O2).

PASO 3

Cuidadosamente voltee los EXTREMOS (A y B) sobre las superficies con los SUJETADORES TWIST-LOCK®.

Fije las PATAS POSTERIORES (I) a los EXTREMOS (A y B). Utilice seis TORNILLOS NEGROS DE CABEZA PERDIDA de 57 mm (MM).

PASO 4

Atornille cuatro TORNILLOS NEGROS DE CABEZA PERDIDA de 14 mm (QQ) dentro de los EXTREMOS (A y B) hasta que el resalto de los TORNILLOS repose sobre la superficie de los EXTREMOS.

Deslice las MOLDURAS DE EXTREMO (S) sobre los EXTREMOS (A y B). Alinee la ranura de las MOLDURAS sobre la cabeza de los TORNILLOS de los EXTREMOS.

PASO 5

Cuidadosamente vuelva los EXTREMOS (A y B) al revés.

Fije las PATAS DELANTERAS (G y H) a los EXTREMOS (A y B). Apriete seis EXCÉNTRICOS ESCONDIDOS.

PASO 6

Inserte cuatro ACTUADORES DE GABINETE (GG) dentro de los agujeros indicados en el EXTREMO DERECHO (A).

PASO 7

Gráfico 1. Mida 38 mm de un extremo del CARRIL DE UNIÓN (JJ). Coloque el CARRIL DE UNIÓN como se muestra.

SUJECCIÓN DE ACTUADOR / CARRIL:

Gráfico 2. Incline el primer borde del CARRIL DE UNIÓN (JJ) en el ACTUADOR DE GABINETE (GG).

Gráfico 3. Gire el CARRIL DE UNIÓN y presione para introducir el segundo borde en el ACTUADOR DE GABINETE.

Gráfico 4. Repita la SUJECCIÓN DE ACTUADOR / CARRIL para el próximo ACTUADOR DE GABINETE mientras sostiene el ACTUADOR DE GABINETE previamente completado en su agujero de ubicación. Repita estos pasos hasta que todos los ACTUADORES hayan sido fijados. Compruebe visualmente que todos los bordes de los CARRILES DE UNIÓN hayan sido introducidos en los ACTUADORES DE GABINETE como se muestra en el gráfico 3.

Gráfico 5. Retire el ensamblaje del CARRIL DE UNIÓN del gráfico 4 y voltéelo antes de insertar el CARRIL DE UNIÓN (JJ) con los ACTUADORES DE GABINETE (GG) entre la ranura en el EXTREMO DERECHO (A).

PASO 8

Fije los GABINETES DERECHOS (40CA) al EXTREMO DERECHO (A) y los GABINETES IZQUIERDOS (40CB) al EXTREMO IZQUIERDO (B). Utilice dieciséis TORNILLOS DORADOS DE CABEZA PERDIDA de 8 mm (TT) a través de los agujeros No. 1 y No. 4.

PASO 9

Precaución: No coloque la unidad en posición vertical hasta que se fije el DORSO. La unidad podría caerse.

Cómo utilizar el SUJETADOR TWIST-LOCK® SAUDER

1. Inserte el extremo con cabilla del SUJETADOR en el agujero de la parte adjunta.

NOTA: El extremo con cabilla del SUJETADOR debe quedarse completamente insertado en el agujero de la parte adjunta cuando se enclava el SUJETADOR.

2. Apriete el SUJETADOR lo más apretado posible con un destornillador Phillips (cruz).

Fije el EXTREMO IZQUIERDO (B) al PANEL SUPERIOR (C). Apriete dos SUJETADORES TWIST-LOCK®.

Fije cuatro SOPORTES DE METAL (AA) al DORSO (E). Utilice cuatro TORNILLOS NEGROS DE CABEZA GRANDE de 14 mm (PP).

NOTA: Asegúrese que los SOPORTES DE METAL estén nivelados con el borde del DORSO.

Fije el DORSO (E) al EXTREMO IZQUIERDO (B). Utilice dos TORNILLOS NEGROS DE CABEZA GRANDE de 14 mm (PP).

PASO 10

Inserte una **ESPIGA DE METAL (EE)** dentro del agujero dentro de cada borde corto de los **FONDOS (D)**.

Fije los **FONDOS (D)** al **EXTREMO IZQUIERDO (B)**. Apriete dos **SUJETADORES TWIST-LOCK®**.

NOTA: Asegúrese de que las **ESPIGAS DE METAL** se inserten dentro de los agujeros en el **EXTREMO IZQUIERDO**.

PASO 11

Fije el **EXTREMO DERECHO (A)** al **PANEL SUPERIOR (C)** y a los **FONDOS (D)**. Apriete cuatro **SUJETADORES TWIST-LOCK®**.

NOTA: Asegúrese de que las **ESPIGAS DE METAL** se inserten dentro de los agujeros en el **EXTREMO DERECHO**.

Fije el **EXTREMO DERECHO (A)** al **DORSO (E)**. Utilice dos **TORNILLOS NEGROS DE CABEZA GRANDE** de 14 mm (PP).

PASO 12

Precaución

No coloque la unidad en posición vertical hasta que se fije el **DORSO**. La unidad podría caerse.

Cuidadosamente voltee la unidad para que repose sobre los bordes delanteros. Coloque el **DORSO GRANDE (VV)** sobre la unidad.

Fije el borde inferior del **DORSO GRANDE (VV)** al **DORSO (E)**. Utilice seis **TORNILLOS NEGROS DE CABEZA GRANDE** de 14 mm (PP).

Fije los bordes superior y laterales del **DORSO GRANDE (VV)** a la unidad utilizando los **CLAVOS (UU)**.

PASO 13

1. Inserte los **LADOS DE CAJÓN GRANDE (D132 y D138)** en ángulo dentro del encaje en cada extremo de la **CARA DE CAJÓN (O2)**.

2. Deslice el **FONDO DE CAJÓN (D983)** en las ranuras de los **LADOS DE CAJÓN (D132 y D138)** y de la **CARA DE CAJÓN (O2)**.

3. Fije la **RIOSTRA DE CAJÓN (F2)** a la **CARA DE CAJÓN (O2)**. Apriete un **EXCÉNTRICO ESCONDIDO**.

4. Fije el **DORSO DE CAJÓN (D175)** a los **LADOS DE CAJÓN (D132 y D138)** y a la **RIOSTRA DE CAJÓN (F2)**. Utilice cinco **TORNILLOS NEGROS DE CABEZA PERDIDA** de 40 mm (30S). Repita este paso para los otros CAJONES. El cajón pequeño utilizará las partes (D10, D11, D174, D983, F2 y J2).

PASO 14

Inserte un **EXCÉNTRICO DE CORREDERA (DD)** en el **LADO IZQUIERDO DE CAJÓN GRANDE (D138)**.

Fije el **CAJÓN IZQUIERDO (40CD)** al **LADO IZQUIERDO DE CAJÓN GRANDE (D138)**. Utilice dos **TORNILLOS DORADOS DE CABEZA PERDIDA** de 8 mm (TT) a través de los agujeros No. 1 y No. 4.

NOTA: La cabeza de tornillo del **EXCÉNTRICO** debe ser visible a través del agujero alargado de la **CORREDERA**.

PASO 15

Vuelva el cajón al revés sobre el **LADO IZQUIERDO DE CAJÓN GRANDE (D138)**.

Inserte un **EXCÉNTRICO DE CORREDERA (DD)** en el **LADO DERECHO DE CAJÓN GRANDE (D132)**.

Gráfico 1. Inserte las lengüetas de un **ACTUADOR DE CAJÓN (HH)** en los encajes de un **CAJÓN DERECHO (40CC)**. Puede que usted necesite insertar una lengüeta primero, y luego la otra.

Gráfico 2. Compruebe visualmente que el **ACTUADOR DE CAJÓN (HH)** esté asentado en el **CAJÓN DERECHO (40CC)**.

Gráfico 3. Si el **ACTUADOR DE CAJÓN** no está asentado, utilice un martillo para ligeramente clave la **CORREDERA** hasta que las lengüetas estén asentadas apropiadamente en los encajes.

Ahora, fije el **CAJÓN DERECHO (40CC)** al **LADO DERECHO DE CAJÓN GRANDE (D132)**. Utilice dos **TORNILLOS DORADOS DE CABEZA PERDIDA** de 8 mm (TT) a través de los agujeros No. 1 y No. 4.

Repita los pasos 14 y 15 para los otros cajones.

PASO 16

Fije tres **POMOS (BB)** a la **CARA DE CAJÓN (J2)**. Utilice tres **TORNILLOS NEGROS PARA METAL** de 28 mm (NN).

Fije dos **TIRADORES (FF)** a cada **CARA DE CAJÓN GRANDE (O2)**. Utilice doce **TORNILLOS PLATEADOS PARA METAL** de 19 mm (OO).

PASO 17

Cuidadosamente ponga la unidad en posición vertical.

Para insertar los cajones dentro de la unidad, incline la parte delantera del cajón y deje que los rodillos del cajón caigan detrás de los rodillos de la unidad. Levante la parte delantera del cajón y deslícelo dentro de la unidad.

Se recomienda que utilice la MÉNSULA DE SEGURIDAD (WW) para aumentar la estabilidad. Utilice un TORNILLO NEGRO DE CABEZA GRANDE de 14 mm (PP) a través de la parte superior de la unidad y un TORNILLO NEGRO DE CABEZA PERDIDA de 48 mm (XX) dentro de un montante de la pared.

PASO 18

Para ajustar los cajones, afloje el TORNILLO No. 4 de las CORREDERAS una cuarta vuelta y después gire la leva hacia la derecha o hacia la izquierda. Observe que el cajón sube o baja al girar la LEVA. Entre más alto esté el tornillo en el agujero oblongo, más alto estará el frente del cajón. Entre más bajo esté el tornillo, el frente del cajón estará más bajo. Al ajustar los cajones de esta manera, mejorará la alineación de las CARAS DE CAJÓN una vez cerrada. Apriete los TORNILLOS después de hacer los ajustes.

PASO 19

Aplique la ETIQUETA DE ADVERTENCIA (KK) al LADO IZQUIERDO DE CAJÓN (D11). Usted debe poder leer la etiqueta cuando el cajón está abierto. Cuando el cajón está cerrado, éste ocultará la etiqueta. Quite el material protector y aplique la etiqueta tal como se muestra en el diagrama.

NOTA: Esta etiqueta es permanente e intencionada a durar por la vida del producto. Una vez aplicada, no intente quitarla.

NOTA: Por favor, lea las páginas de atrás del folleto de instrucciones en cuanto a importante información de seguridad.

Esto completa el ensamblaje. Limpie con su pulimento para muebles preferido o un paño húmedo. Seque con un paño.

⚠️ WARNING

Please use your furniture correctly and safely. Improper use can cause safety hazards, or damage to your furniture or household items. **Carefully read the following chart.**

Look out for:	What can happen:	How to avoid the problem:
<ul style="list-style-type: none"> Overloaded dresser drawers and shelves. 	<ul style="list-style-type: none"> Risk of injury. Top-heavy furniture can tip over. Overloaded drawers and shelves can break. 	<ul style="list-style-type: none"> Never exceed the weight limits shown in the instructions. Work from bottom to top when loading shelves and drawers. Place the heavier items on the lower shelves or in lower drawers.
<ul style="list-style-type: none"> Children climbing on furniture. A child may try to reach a toy or other object by climbing on furniture. 	<ul style="list-style-type: none"> Risk of injury or death. A child climbing on a piece of furniture can make it top-heavy and cause it to tip over. 	<ul style="list-style-type: none"> Never allow children to climb on or play with furniture. Do not place toys, food, etc. on the top shelves or upper drawers. Use the supplied safety bracket for added stability.
<ul style="list-style-type: none"> Placing TVs on furniture items that are not designed to support a television is hazardous. 	<ul style="list-style-type: none"> Risk of injury or death. TVs can be heavy and the location of the picture tube tends to make TVs unbalanced and prone to tipping forward. 	<ul style="list-style-type: none"> This product is not designed to support a television.
<ul style="list-style-type: none"> Improperly moving furniture that is not designed and equipped with casters. 	<ul style="list-style-type: none"> Furniture can tip over or break if improperly moved. Physical injury. Furniture can be very heavy. 	<ul style="list-style-type: none"> Unload drawers and shelves from top to bottom before moving the furniture. Do not push furniture, especially on a carpeted floor. Have a friend help you lift the unit and set it in place. This unit must be positioned against a wall.

⚠️ AVERTISSEMENT

Prière d'utiliser le mobilier à bon escient et avec prudence. Une mauvaise utilisation peut être à l'origine de risques d'accident ou peut endommager le mobilier et les articles ménagers. **Lire attentivement le tableau suivant.**

À surveiller :	Danger éventuel :	Solution :
<ul style="list-style-type: none"> Tiroirs et tablettes de commodes surchargées. 	<ul style="list-style-type: none"> Risque de blessure. Du mobilier mal équilibré risque de se renverser. Des tiroirs et tablettes surchargées peuvent casser. 	<ul style="list-style-type: none"> Ne jamais excéder les limites de poids indiquées dans les instructions. Commencer à charger les tablettes et tiroirs à partir du bas et finir au haut. Placer les articles plus lourds sur les tablettes inférieures ou dans les tiroirs inférieurs.
<ul style="list-style-type: none"> Les enfants qui grimpent sur le mobilier. Un enfant peut grimper sur le mobilier pour essayer d'attraper un jouet ou tout autre objet. 	<ul style="list-style-type: none"> Risque de blessures graves, voire mortelles. Un enfant qui grimpe sur un meuble risque de déséquilibrer ce dernier et de le faire tomber. 	<ul style="list-style-type: none"> Ne jamais laisser les enfants grimper sur le mobilier ou jouer avec. Ne pas placer de jouets, d'aliments, etc. sur le haut des éléments. Utiliser la console de sécurité fournie pour renforcer la stabilité
<ul style="list-style-type: none"> Il est dangereux de placer des téléviseurs sur des meubles qui ne sont pas prévus à cet effet. 	<ul style="list-style-type: none"> Risque de blessures graves, voire mortelles. Les téléviseurs peuvent être très lourds. De plus, le poids et l'emplacement du tube image ont tendance à rendre les téléviseurs instables et enclins à tomber vers l'avant. 	<ul style="list-style-type: none"> Ce produit n'est pas destiné à supporter un téléviseur.
<ul style="list-style-type: none"> Déplacement inadéquat d'un mobilier qui n'est pas conçu pour avoir des roulettes et n'en est pas équipé 	<ul style="list-style-type: none"> Le mobilier risque de se renverser ou de casser en cas de déplacement inadéquat. Blessure physique. Le mobilier peut être très lourd. 	<ul style="list-style-type: none"> Décharger les tiroirs et les tablettes en commençant par celui du haut avant de déplacer le mobilier. Ne pas pousser le mobilier, surtout sur la moquette. Se faire aider par une autre personne pour soulever l'élément et le mettre en place Cette unité doit être placée contre un mur.

⚠️ ADVERTENCIA

Por favor use el mobiliario correcta y seguramente. El mal uso puede causar riesgos de seguridad o daño a las unidades o artículos domésticos. **Cuidadosamente lea la tabla a continuación.**

Esté alerta de:	Puede ocurrir:	Evitar el problema:
<ul style="list-style-type: none"> • Cajones y estantes sobrecargados. 	<ul style="list-style-type: none"> • Un riesgo de lesiones. • El mobiliario inestable puede volcarse. • Los cajones o estantes sobrecargados pueden romperse. 	<ul style="list-style-type: none"> • Nunca exceder los límites de peso indicados en las instrucciones. • Para cargar los estantes y cajones, comience al fondo y termine en la parte superior. Coloque los artículos más pesados sobre los estantes inferiores o dentro de los cajones inferiores.
<ul style="list-style-type: none"> • Los niños subiendo el mobiliario. • El niño que intenta a alcanzar un juguete u otro objeto subiendo al mobiliario 	<ul style="list-style-type: none"> • Un riesgo de lesiones o la muerte. • Un niño subiendo al mobiliario puede causar la inestabilidad y la unidad puede volcarse. 	<ul style="list-style-type: none"> • Nunca permita que los niños suban o jueguen sobre el mobiliario. No coloque los juegos, alimentos, etc. encima de las unidades. • Utilice la ménsula de seguridad proporcionada para añadir más estabilidad.
<ul style="list-style-type: none"> • La colocación de televisores sobre unidades no intencionadas para su soporte es peligrosa. 	<ul style="list-style-type: none"> • Un riesgo de lesiones o la muerte. Los televisores pueden ser muy pesados. Además, el peso y la ubicación del tubo de imagen tienden a causar la inestabilidad de televisores y propensa a inclinarse hacia adelante. 	<ul style="list-style-type: none"> • Este producto no está diseñado para soportar un televisor.
<ul style="list-style-type: none"> • Mover incorrectamente el mobiliario que no está diseñado y provisto con ruedecitas. 	<ul style="list-style-type: none"> • La inclinación o rotura de mobiliario si se mueve inapropiadamente. • Lesión física. El mobiliario puede ser muy pesado. 	<ul style="list-style-type: none"> • Descargue los cajones y estantes desde arriba hacia abajo antes de mover el mobiliario. • No empuje la unidad, especialmente sobre un piso alfombrado. Pide la ayuda de otra persona para levantar la unidad y colocarla en lugar. • Esta unidad debe ser colocada contra una pared.

5-YEAR LIMITED WARRANTY

1. Sauder Woodworking Co. (Sauder®) provides limited warranty coverage to the original purchaser of this product for a period of five years from the date of purchase against defects in materials or workmanship of Sauder furniture components. As used in this Warranty, "defect" means imperfections in components which substantially impair the utility of the product. This Warranty gives you specific legal rights, and you may also have other rights which vary from state to state.

2. There is no warranty coverage for defects or conditions that result from the failure to follow product assembly instructions, information or warnings, misuse or abuse, intentional damage, fire, flood, alteration or modification of the product, or use of the product in a manner inconsistent with its intended use, nor any condition resulting from incorrect or inadequate maintenance, cleaning, or care. There is also no warranty coverage for rented products or any products purchased "used" or "as is", at a distress or going-out-of business sale, or from a liquidator.

3. As the exclusive remedy under this Warranty, Sauder will (at its sole option) repair or replace any defective furniture component. Sauder may require independent confirmation of the claimed defect and proof of purchase. Replacement parts will be warranted for only the remaining period of the original Warranty. SAUDER SHALL HAVE NO LIABILITY FOR ANY INCIDENTAL OR CONSEQUENTIAL DAMAGES OF ANY KIND and all such damages are EXCLUDED FROM THIS WARRANTY, such as loss of use, disassembly, transportation, labor or damage to property on or near the product. Some states do not allow the exclusion or limitation of incidental or consequential damages, so the above limitation or exclusion may not apply to you.

GARANTIE LIMITÉE DE 5 ANS

1. Sauder Woodworking Co. (Sauder®) offre une couverture de garantie limitée à l'acheteur initial du présent produit pendant une période de cinq ans à compter de la date d'achat contre tout défaut de matériaux ou de fabrication des composantes de mobilier Sauder. Le mot « défaut », tel qu'il est utilisé sous les termes de la présente garantie, comprend les imperfections des pièces qui empêchent substantiellement l'utilisation du produit. La présente garantie vous donne des droits légaux spécifiques et il est possible que vous ayez des droits supplémentaires variant d'État en État ou de province en province.

2. La présente garantie ne saurait couvrir les défauts ou conditions qui surviendraient à la suite du non respect des instructions, informations ou mises en garde de montage, d'une mauvaise utilisation ou d'un abus, d'un dommage intentionnel, d'un incendie, d'une inondation, d'une altération ou modification du produit, d'une utilisation du produit allant à l'encontre de son usage prévu, ni aucune condition résultant d'une maintenance, d'un nettoyage ou d'un entretien inappropriés ou inadéquats. De plus, il n'existe aucune garantie pour les produits loués ou tous les produits achetés « d'occasion » ou « en l'état », dans le cadre d'une vente aux enchères ou de solde pour cessation de commerce, ou auprès d'un liquidateur.

3. En tant que recours exclusif en vertu de la présente garantie, Sauder réparera ou remplacera (sur sa seule décision) toute composante de mobilier défectueuse. Sauder peut exiger une confirmation indépendante du défaut revendiqué ainsi qu'une preuve d'achat. Les pièces de rechange seront garanties uniquement pendant la période restante de la garantie originale. SAUDER NE SERA EN AUCUN CAS RESPONSABLE DE TOUT DOMMAGE ACCESSOIRE OU CONSÉCUTIF DE TOUTE SORTE et lesdits dommages sont EXCLUS DE LA PRÉSENTE GARANTIE, à savoir perte d'utilisation, démontage, transport, main d'œuvre ou dommages matériels sur ou à proximité du produit. Certains États ou provinces ne permettant pas l'exclusion ou la limite aux responsabilités pour dommages accidentels ou consécutifs, la limite ou l'exclusion ci-dessus peut ne pas être applicable.

GARANTÍA LIMITADA DE 5 AÑOS

1. Sauder Woodworking Co. (Sauder®) provee cobertura de garantía limitada al comprador original de este producto por un período de cinco años, a partir de la fecha de compra, contra defectos en los materiales o de mano de obra en los componentes de muebles Sauder. Como es utilizado en esta Garantía, "defecto" significa imperfecciones en los componentes que de manera fundamental afecta la utilidad del producto. Esta Garantía le permite a usted ciertos derechos legales, y usted también podría poseer otros derechos adicionales, los cuales varían de estado a estado.

2. No hay cobertura de garantía para defectos o estados que resulten del incumplimiento en seguir las instrucciones, la información o las advertencias sobre el ensamblaje del producto; del uso incorrecto o maltrato, del daño intencional, incendio, inundación, cambio o modificación del producto; o de la utilización del producto de manera contradictoria con el uso para el cual fue fabricado, ni por ningún estado que resulte del mantenimiento, limpieza o cuidado incorrecto o inadecuado. Tampoco hay cobertura de garantía para los productos rentados o para cualesquiera productos comprados "de uso" o "como está", en una venta de bienes embargados o en una venta por salirse del negocio, o comprados a un liquidador.

3. Como un recurso exclusivo bajo esta Garantía, Sauder (sólo a su opción) reparará o reemplazará cualquier componente defectuoso de mueble. Sauder puede requerir una confirmación independiente de un defecto reclamado y una prueba de compra. Las piezas de repuesto serán garantizadas solamente por el período de tiempo que queda de la Garantía original. SAUDER NO TENDRÁ RESPONSABILIDAD por NINGÚN DAÑO INCIDENTAL O CONSECUENTE DE NINGÚN TIPO y todos dichos daños SE EXCLUYEN DE ESTA GARANTÍA, tales como pérdida de uso, desensamblaje, transportación, trabajo o daño a la propiedad en o cerca del producto. Algunos estados no permiten la exclusión o limitación de daños incidentales o consecuentes, en tales instancias la limitación o exclusión antes mencionada podría no ser aplicable a usted.

4. This Warranty applies only to warranted defects that first arise and are reported to Sauder within the warranty coverage period. The Warranty cannot be transferred to subsequent owners or users of the product, and it shall be immediately void in the event the product is resold, transferred, leased or rented to any third party or person other than the original purchaser.

5. THERE ARE NO OTHER WARRANTIES APPLICABLE TO THIS PRODUCT. Under the laws of certain states, there may be no implied warranties from Sauder and all implied warranties, INCLUDING ANY IMPLIED WARRANTY OF MERCHANTABILITY OR FITNESS FOR A PARTICULAR PURPOSE are disclaimed where allowed by law. TO THE EXTENT ANY IMPLIED WARRANTIES ARE APPLICABLE, ANY IMPLIED WARRANTIES, INCLUDING ANY IMPLIED WARRANTY OF MERCHANTABILITY OR FITNESS FOR A PARTICULAR PURPOSE, ARE LIMITED IN DURATION TO THE DURATION OF THIS EXPRESS WARRANTY or the minimum period allowed by law, whichever is shorter. Some states do not allow limitations on how long an implied Warranty lasts, so the above limitation may not apply to you.

6. For Warranty inquiries or claims, please visit our website www.sauder.com. You can also contact Sauder at 1-800-523-3987. Sauder may require Warranty claims to be submitted in writing to Sauder Woodworking Co., 502 Middle Street, Archbold, OH 43502 USA. Please include your sales receipt or other proof of purchase and a specific description of the product defect.

4. La présente garantie ne s'applique qu'aux défauts garantis qui se produisent pour la première fois et qui sont signalés à Sauder dans les limites de ouverture de la garantie. La garantie ne peut pas être transférée à des propriétaires ou utilisateurs subséquents du produit, et sera immédiatement invalidée dans le cas où le produit est revendu, transféré, loué sous bail ou loué à une tierce partie ou personne autre que l'acheteur original.

5. IL N'EXISTE AUCUNE AUTRE GARANTIE EN VIGUEUR POUR LE PRÉSENT PRODUIT. En vertu des lois de certains États ou provinces, il ne peut y avoir de garanties implicites de la part de Sauder et toutes les garanties implicites, Y COMPRIS TOUTE GARANTIE IMPLICITE DE COMMERCIALITÉ OU D'ADAPTATION À UN USAGE PARTICULIER sont déclinées partout où la loi l'autorise. DANS LA MESURE OÙ TOUTE GARANTIE IMPLICITE EST APPLICABLE, TOUTE GARANTIE IMPLICITE, Y COMPRIS TOUTE GARANTIE DE COMMERCIALITÉ OU D'ADAPTATION À UN USAGE PARTICULIER, EST LIMITÉE À LA DURÉE DE LA PRÉSENTE GARANTIE EXPRESSE ou à la période minimum autorisée par la loi, la période la plus courte étant retenue. Certains États ne permettant pas que des limites soient imposées quant à la durée d'une garantie implicite, la limite ci-dessus peut donc ne pas être applicable.

6. Pour toute question concernant la garantie ou toute demande de réclamation, consulter le site Web www.sauder.com. Il est également possible de contacter Sauder en composant le 1-800-523-3987. Sauder peut exiger de soumettre les demandes de réclamation sous garantie par écrit à Sauder Woodworking Co., 502 Middle Street, Archbold, OH 43502 USA. Veuillez joindre votre ticket de caisse ou toute autre preuve d'achat ainsi qu'une description spécifique du défaut de produit.

4. Esta Garantía sólo es aplicable a defectos garantizados que primeramente surjan y se informen a Sauder dentro del período de cobertura de garantía. La Garantía no puede ser transferida a propietarios o usuarios subsiguientes del producto, y ésta será inmediatamente invalidada en el caso que el producto sea revendido, transferido, arrendado o rentado a cualquier tercero u otra persona que no sea el comprador original.

5. NO HAY OTRA GARANTÍA APLICABLE A ESTE PRODUCTO. Bajo las leyes de ciertos estados, pueden no haber garantías implícitas de Sauder y se hace renuncia de responsabilidad de todas las garantías implícitas donde lo permita la ley, INCLUYENDO CUALQUIER GARANTÍA IMPLICITA DE MERCANTABILIDAD O DE APTITUD PARA UN PROPÓSITO EN PARTICULAR. EN LA MEDIDA CUALQUIER GARANTÍA IMPLICITA ES APLICABLE, CUALESQUIERA GARANTÍAS IMPLICITAS, INCLUYENDO AQUELLA DE MERCANTABILIDAD O DE APTITUD PARA UN PROPÓSITO EN PARTICULAR, SE LIMITAN EN DURACIÓN HASTA LA DURACIÓN DE ESTA GARANTÍA IMPLICITA o hasta el período mínimo permitido por la ley, la que sea más corta. Algunos estados no permiten limitaciones en cuanto a la duración de una garantía implícita, por eso la limitación arriba citada pueda no ser aplicable a usted.

6. Para solicitud de información o reclamación de Garantía, por favor, visite nuestro sitio Web www.sauder.com. Usted también puede contactar a Sauder llamando al 1-800-523-3987. Sauder puede solicitar que las reclamaciones sean presentadas por escrito a Sauder Woodworking Co., 502 Middle Street, Archbold, OH 43502 EE.UU. Por favor incluya su recibo de venta u otra prueba de compra y una descripción detallada del defecto del producto.

Dear Valued Customer:

Thanks so much for choosing Sauder® furniture. I hope the purchase and assembly process was a positive experience and you feel good about the furniture you just built. If you need assistance or want to learn more, please contact our award-winning, Ohio-based customer service team at 800-523-3987 or Sauder.com.

My grandfather, Erie Sauder, founded the company in 1934 and later invented and patented the first commercially successful ready-to-assemble tables. We strive to hold true to his core values of innovation, integrity, servanthood and stewardship.

Sauder products are made with environmentally responsible materials and world-class manufacturing processes. Our 2,000+ dedicated employees in Archbold, Ohio, along with our global manufacturing partners, are committed to providing you furniture with great value, style and quality.

From our family to you. Enjoy!



Kevin J. Sauder
President/CEO



Register your new product online

For immediate service, our website is available 24 hours per day, seven days per week, to order replacement parts, access assembly tips, register your product and view Sauder products. www.sauder.com

Customer Services in United States and Canada
Monday through Friday - 9 a.m. to 5:30 p.m. ET
(except holidays) 1-800-523-3987

So, how did it go?

Set a world record for speed?
Feeling good about yourself?
Nice. Get social with it on any of these quality share sites.



And don't forget to rate and review your piece at Sauder.com in the product detail page.

Children's Product Certificate

Products Covered: Shoal Creek Four Drawer Chest - Models 409714; 410288; 411197; 414760; 414762

These products Comply with the following CPSC Regulations:

- Ban on Lead Containing Paint (16CFR1303) (No Surface Coatings Used)
- Lead Content (Section 101(a) (2) (C) – CPSIA 2008)
- Technical Requirements for Determining a Sharp Point in Toys and other Articles Intended for Use by Children under 8 Years of Age (16 CFR 1500.48)
- Technical Requirements for Determining a Sharp Metal or Glass edge in toys and Other Articles Intended for Use by Children under 8 Years of Age (16 CFR 1500.49)

Manufactured by:

Sauder Woodworking Company
502 Middle Street
Archbold, Ohio 43502
(419) 446-2711

Compliance Records Contact:

A.L. Kruse, Product Safety Manager
Sauder Woodworking Company
502 Middle Street
Archbold, Ohio 43502
(419) 446-3256 akruse@sauder.com

Third-Party Test Laboratory:

Consumer Testing Laboratories, Inc.
611 Dream Valley Road
Rogers, AR 72756
(479) 636-8782

Test Dates: January 6 & 7, 2015

Date of Manufacture: _____

