

sauder.com

 SAUDER®



The **dresser's**
not-so-distant **cousin.**

4-Drawer Chest

Soft Modern Collection | **419198**

Need help? Visit Sauder.com to view video assembly tips or chat with a live rep.
Prefer the phone? Call 1-800-523-3987.

Share your journey!



NOTE: THIS INSTRUCTION BOOKLET CONTAINS **IMPORTANT** SAFETY INFORMATION.

PLEASE READ AND KEEP FOR FUTURE REFERENCE.

English pg 1-14
Français pg 15-17
Español pg 18-20

Lot # **371387** 03/31/15
Purchased: _____

Be sure to give us a ring before making any returns. 1-800-523-3987

Table of Contents

Assembly Tools Required

Part Identification	3
Hardware Identification	4
Assembly Steps	5-14
Français	15-17
Español	18-20
Safety	21-22
Warranty	23

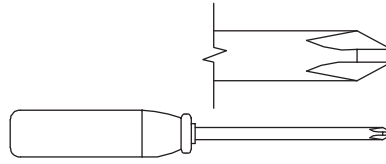

No. 2 Phillips Screwdriver
Tip Shown Actual Size

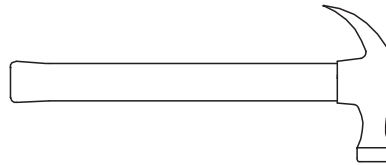

Hammer
Not actual size 😊

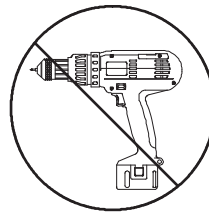

Part Identification

† While not all parts are labeled, some of the parts will have a label or an inked letter on the edge to help distinguish similar parts from each other. Use this part identification to help identify similar parts.

A	RIGHT END (1)	F	SKIRT (1)	D80	DRAWER BACK (4)
B	LEFT END (1)	G	DRAWER FRONT (4)	D985	DRAWER BOTTOM (4)
C	TOP (1)	H	HANDLE (4)	M67	DRAWER BRACE (4)
D	BOTTOM (2)	D30	RIGHT DRAWER SIDE (4)		
E	BACK (1)	D31	LEFT DRAWER SIDE (4)		

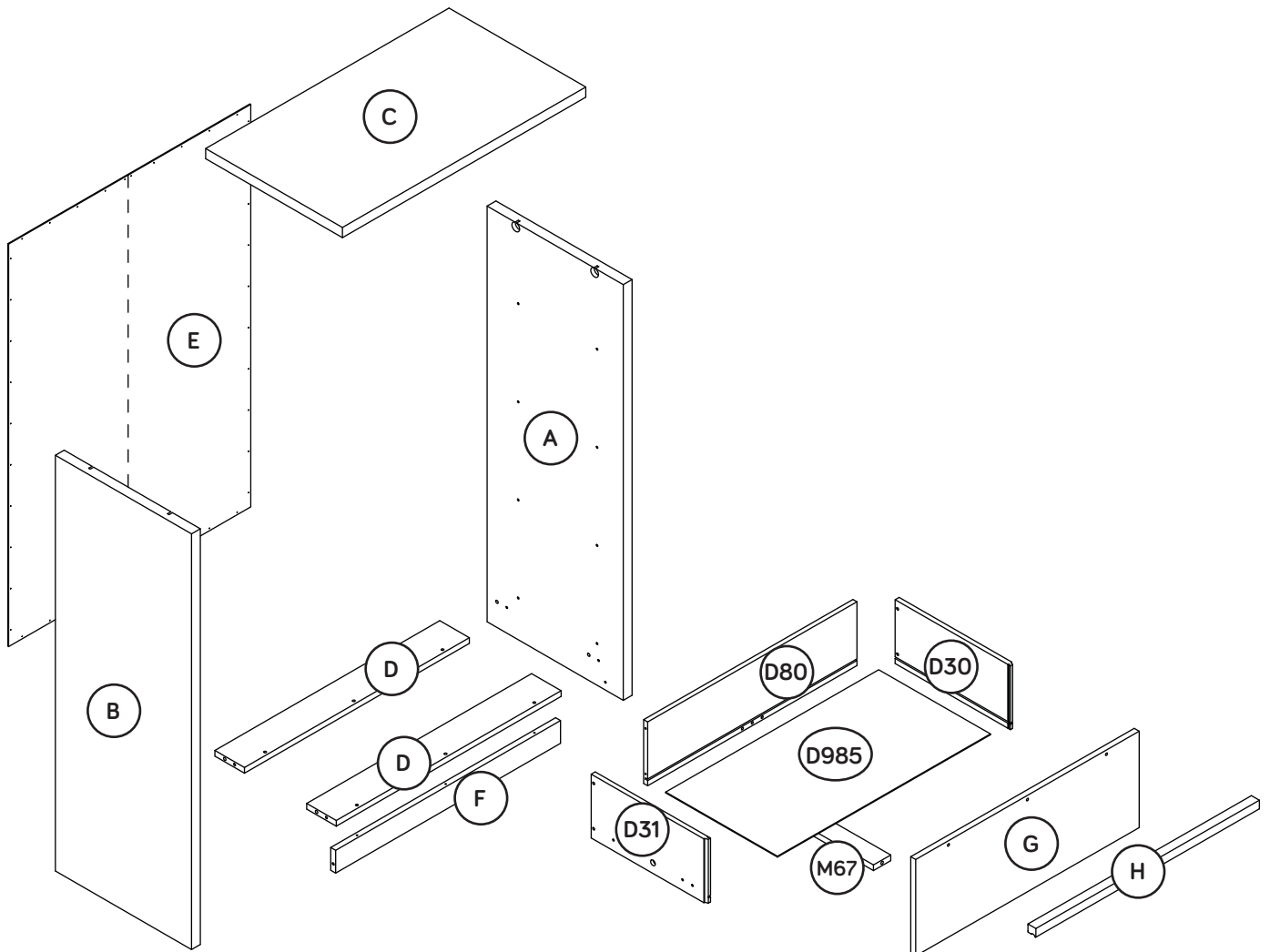

Step 1

Look for this icon. It means a video assembly tip is available at www.sauder.com/services/tips



- ⌘ Assemble your unit on a carpeted floor or on the empty carton to avoid scratching your unit or the floor.
- ⌘ To begin assembly, push a SAUDER TWIST-LOCK® FASTENER (10F) into the large holes in the ENDS (A and B).

Do not tighten the TWIST-LOCK® FASTENERS in this step

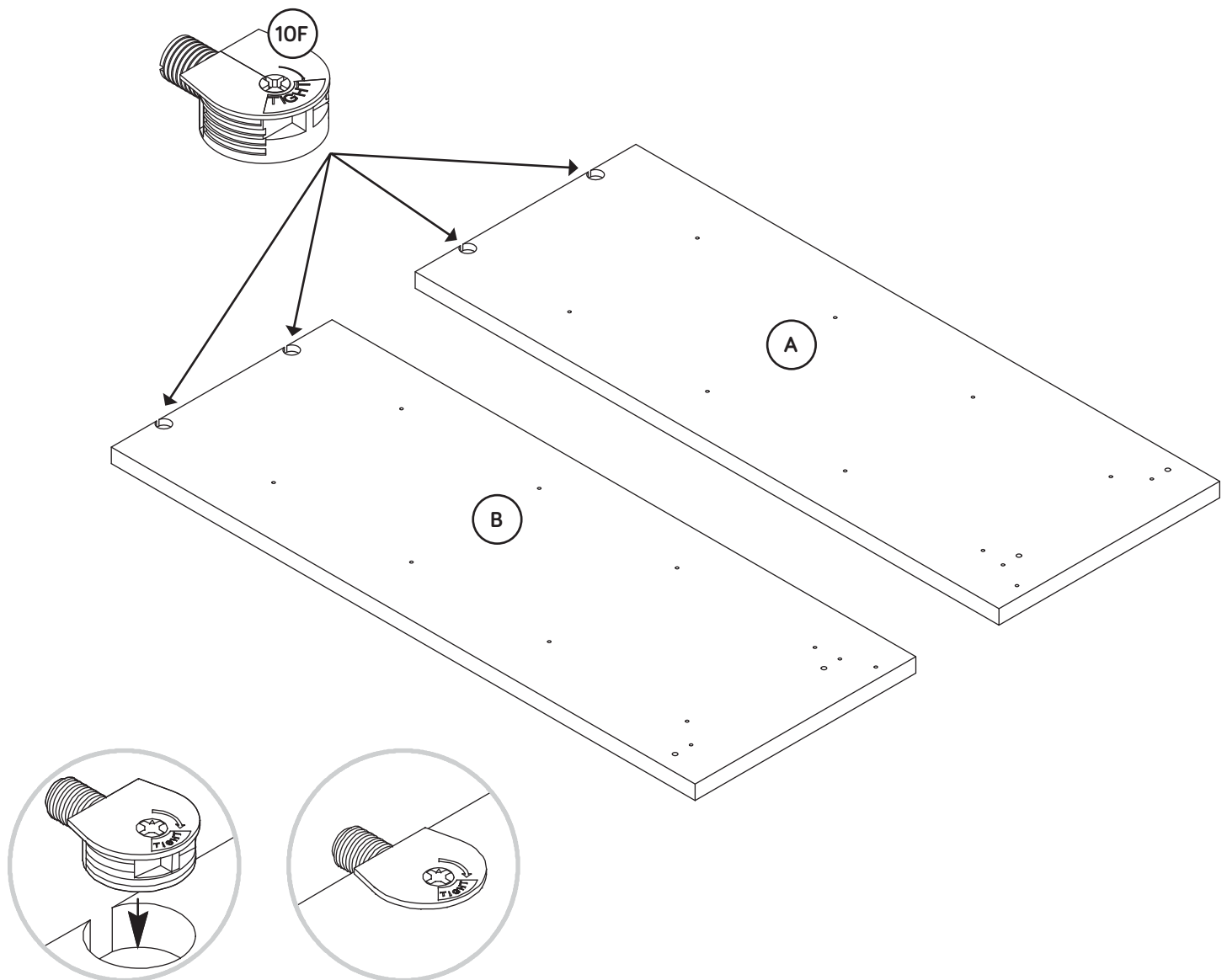

Step 2



- Push eight HIDDEN CAMS (1F) into the BOTTOMS (D) and DRAWER BRACES (I). Then, insert the metal end of a CAM DOWEL (2F) into each HIDDEN CAM.

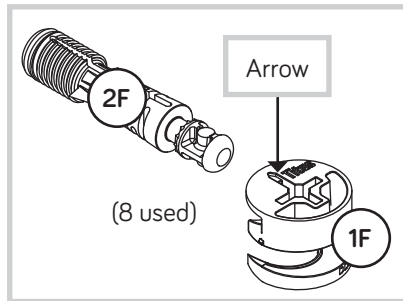

Do not tighten the HIDDEN CAMS in this step.

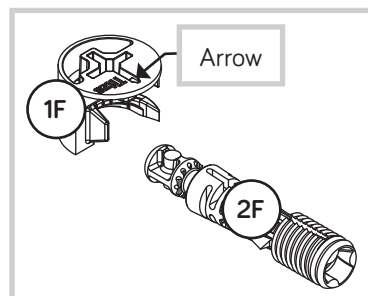
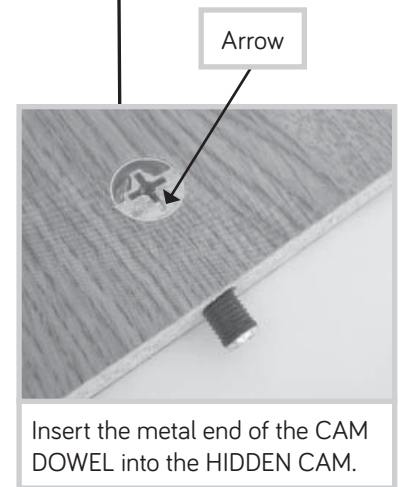
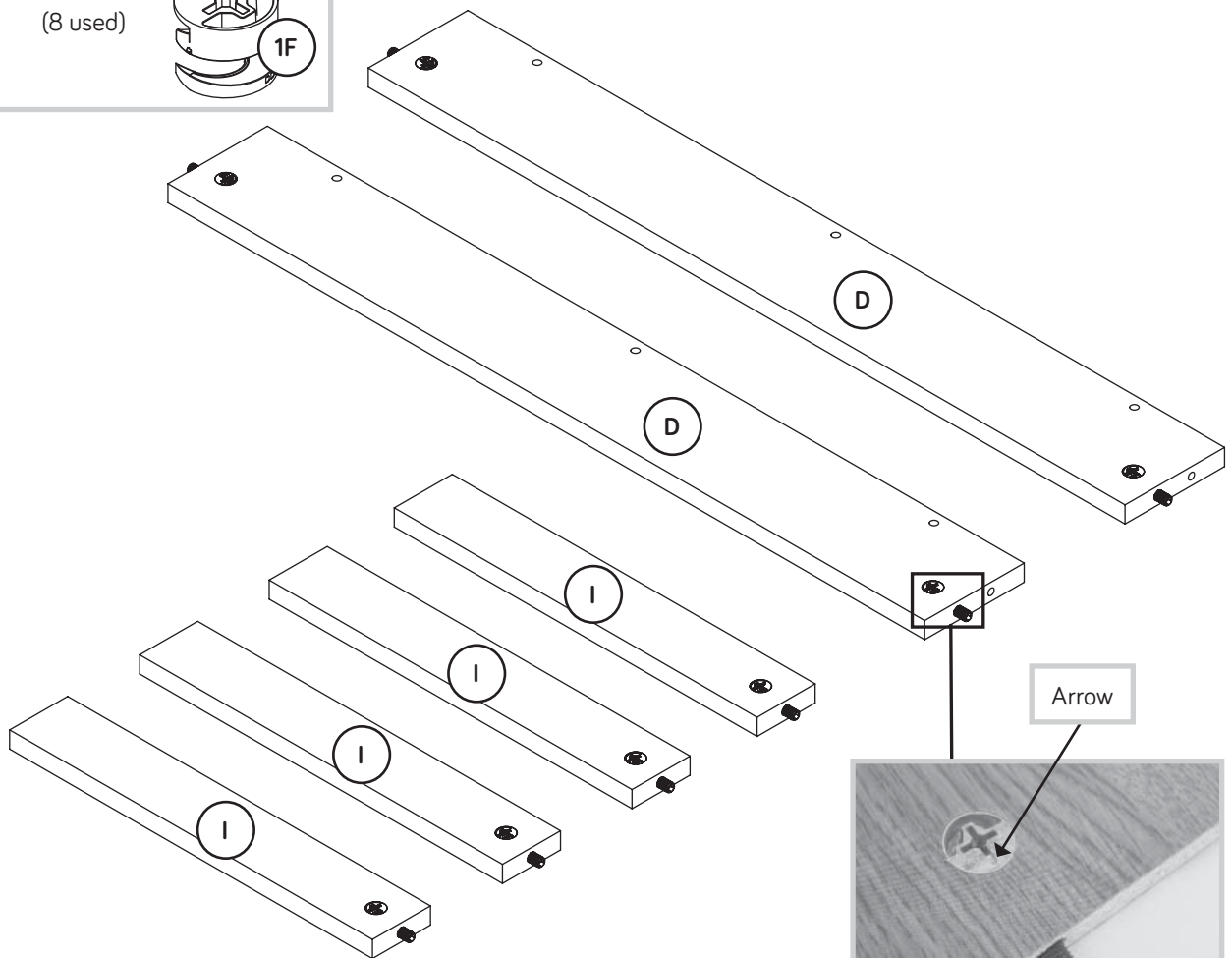



Step 3

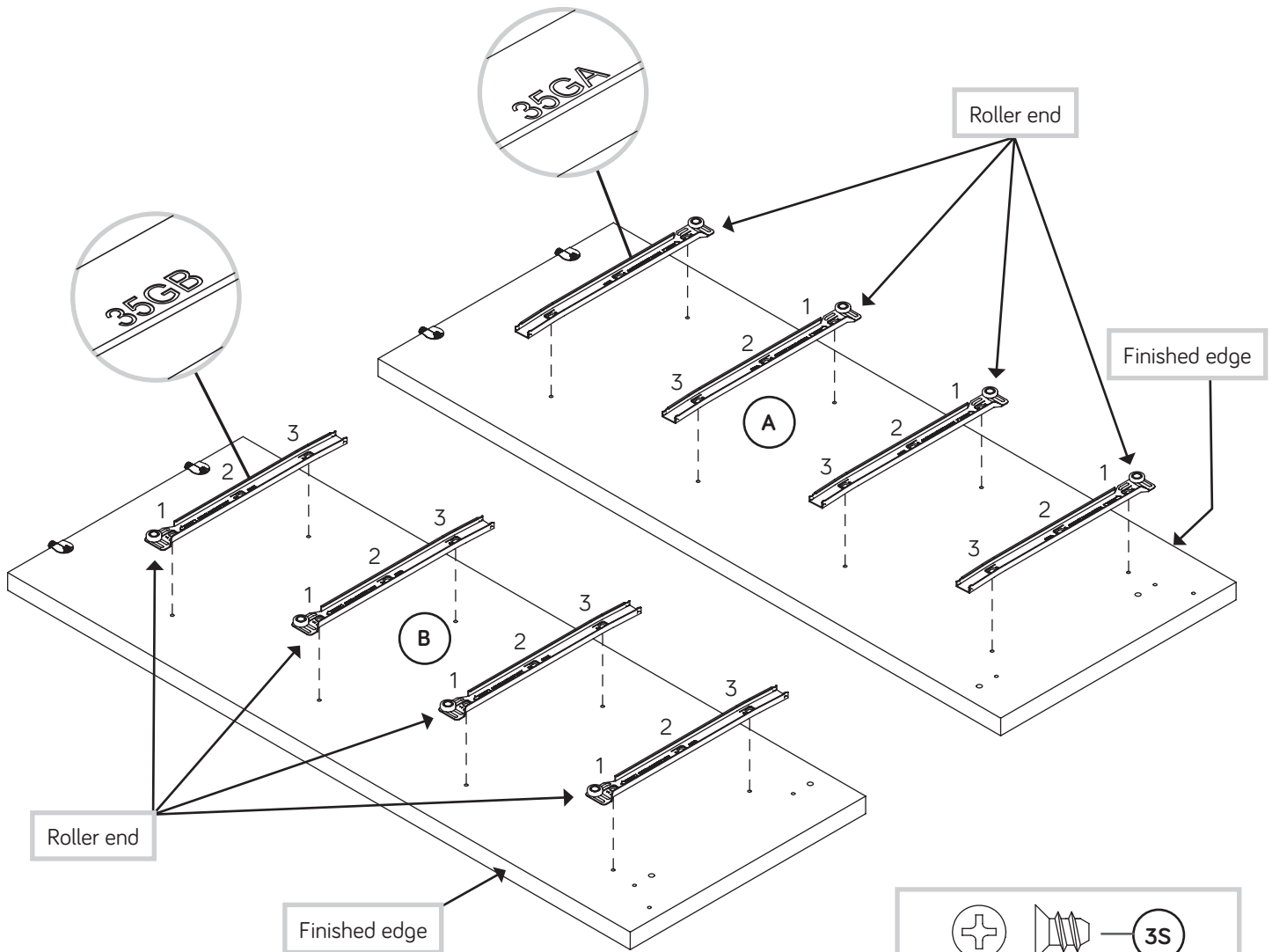

Fasten four CABINET RIGHTS (35GA) to the RIGHT END (A) and four CABINET LEFTS (35GB) to the LEFT END (B). Use sixteen GOLD 5/16" FLAT HEAD SCREWS (3S) through holes #1 and #3.

 Remember:
Righty tighty.
Lefty loosey.



  **3S**

GOLD 5/16" FLAT HEAD SCREW
(16 used in this step)

Step 4



- ✚ Fasten one of the **BOTTOMS (D)** to the **SKIRT (F)**. Use three **BROWN 1-5/8" FLAT HEAD SCREWS (55S)**.
- ✚ Insert six **METAL PINS (1R)** into the **BOTTOMS (D)** and **SKIRT (F)**.
- ✚ Fasten the **BOTTOMS (D)** to the **ENDS (A and B)**. Tighten four **HIDDEN CAMS**.
- ✚ **NOTE:** Be sure the **METAL PINS (1R)** in the **BOTTOMS (D)** and **SKIRT (F)** insert into the **ENDS (A and B)**.

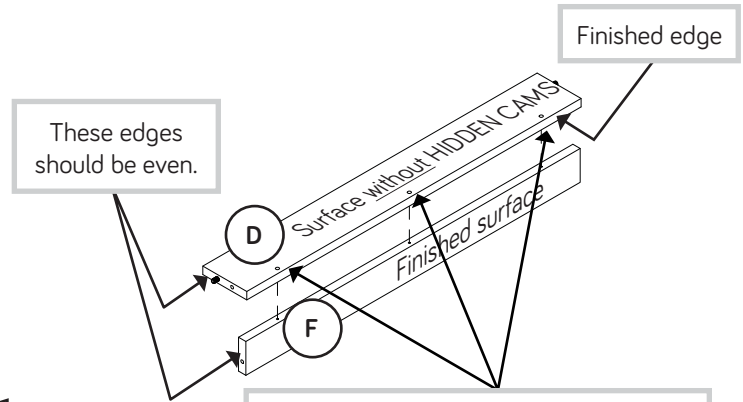

Caution

Do not stand the unit upright without the **BACK** fastened. The unit may collapse.

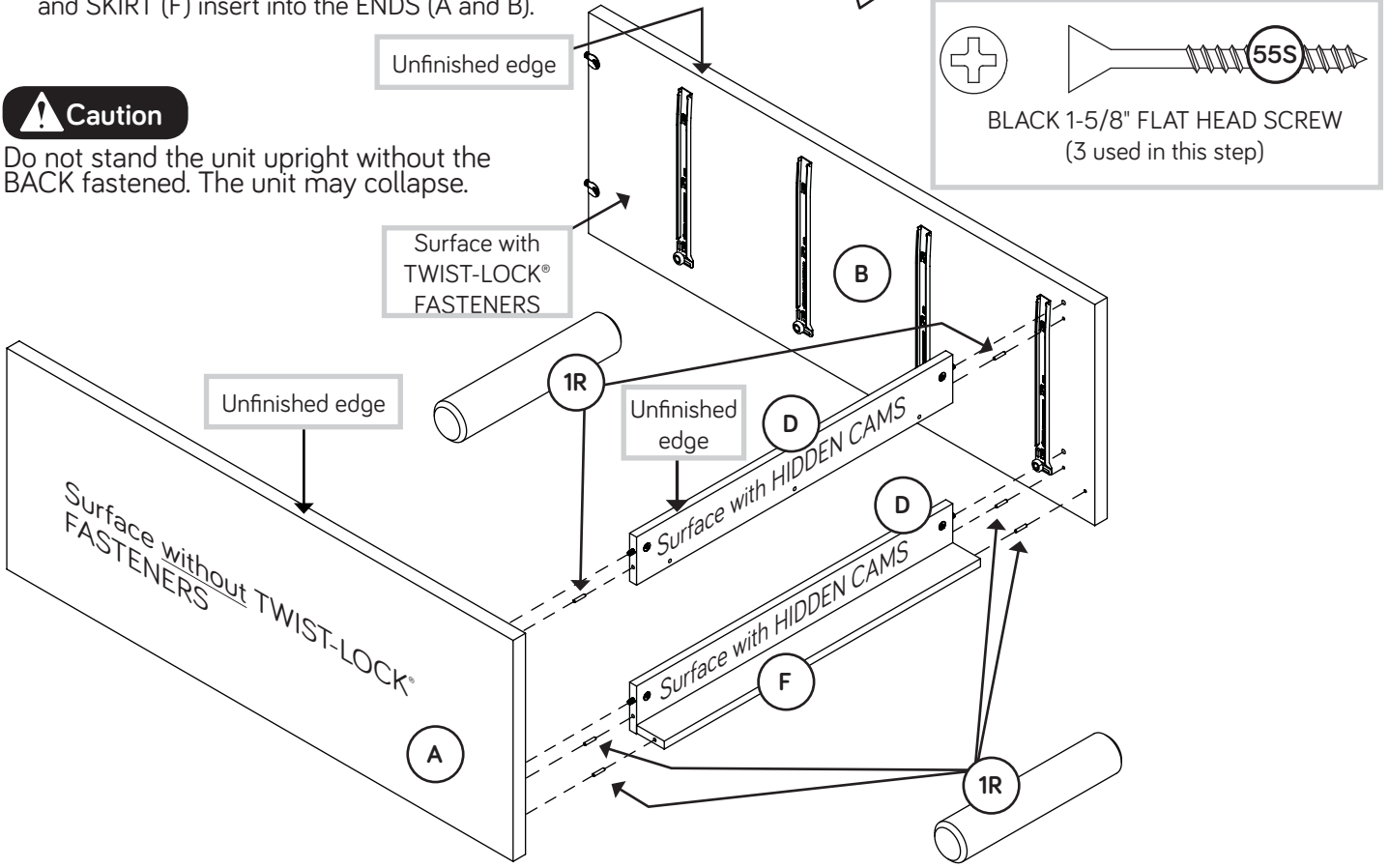

Caution

Risk of damage or injury. **HIDDEN CAMS** must be completely tightened. **HIDDEN CAMS** that are not completely tightened may loosen, and parts may separate. To completely tighten:

Start

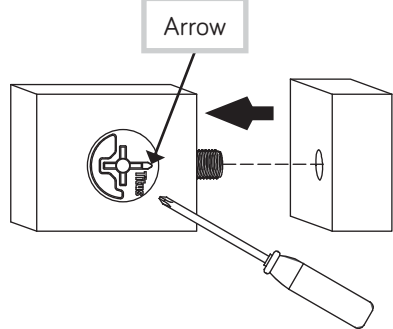

Tighten

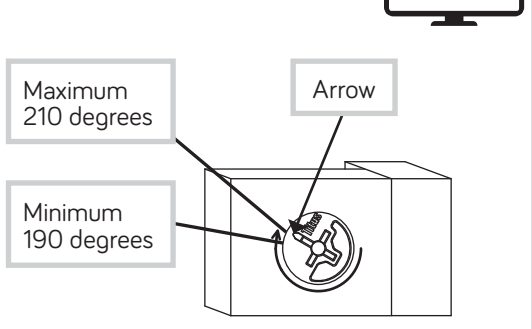

Step 5



- Fasten the TOP (C) to the ENDS (A and B). Tighten four TWIST-LOCK® FASTENERS.



Don't worry. It isn't Rome. This can be built in a day.

How to use the SAUDER TWIST-LOCK® FASTENER

1. Insert the dowel end of the FASTENER into the hole of the adjoining part.

NOTE: The dowel end of the FASTENER must remain fully inserted in the hole of the adjoining part while locking the FASTENER.

2. Tighten the FASTENER with a Phillips screwdriver as tight as possible.

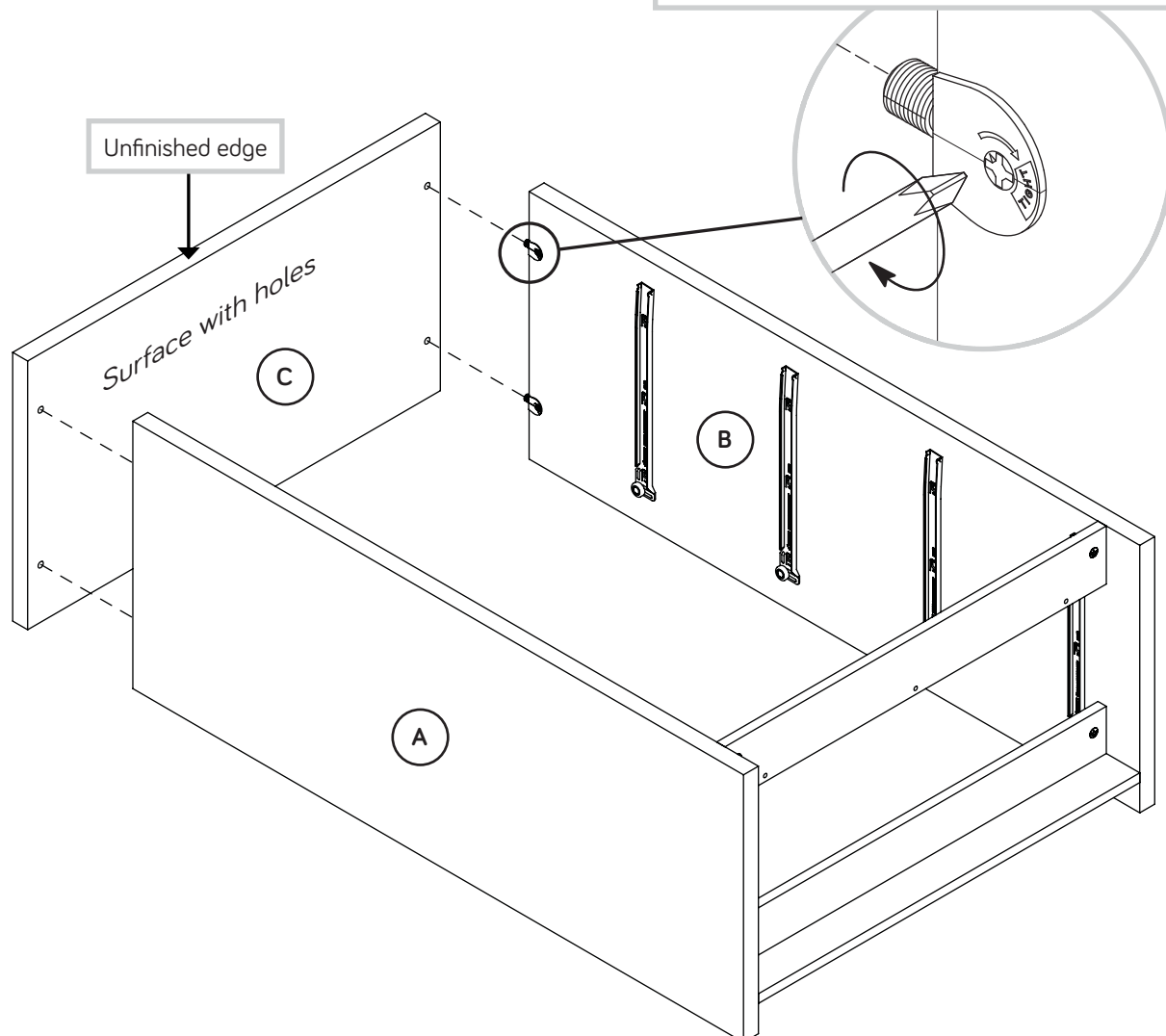

Step 6



- 📌 Unfold the BACK (E) and lay it over your unit.
- 📌 Make equal margins along all four edges of the BACK (E). Push on opposite corners of your unit if needed to make it “square”.
- 📌 Fasten the BACK (E) to your unit using the NAILS (1N).



Do not stand the unit upright without the BACK fastened. The unit may collapse.

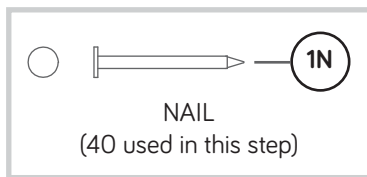
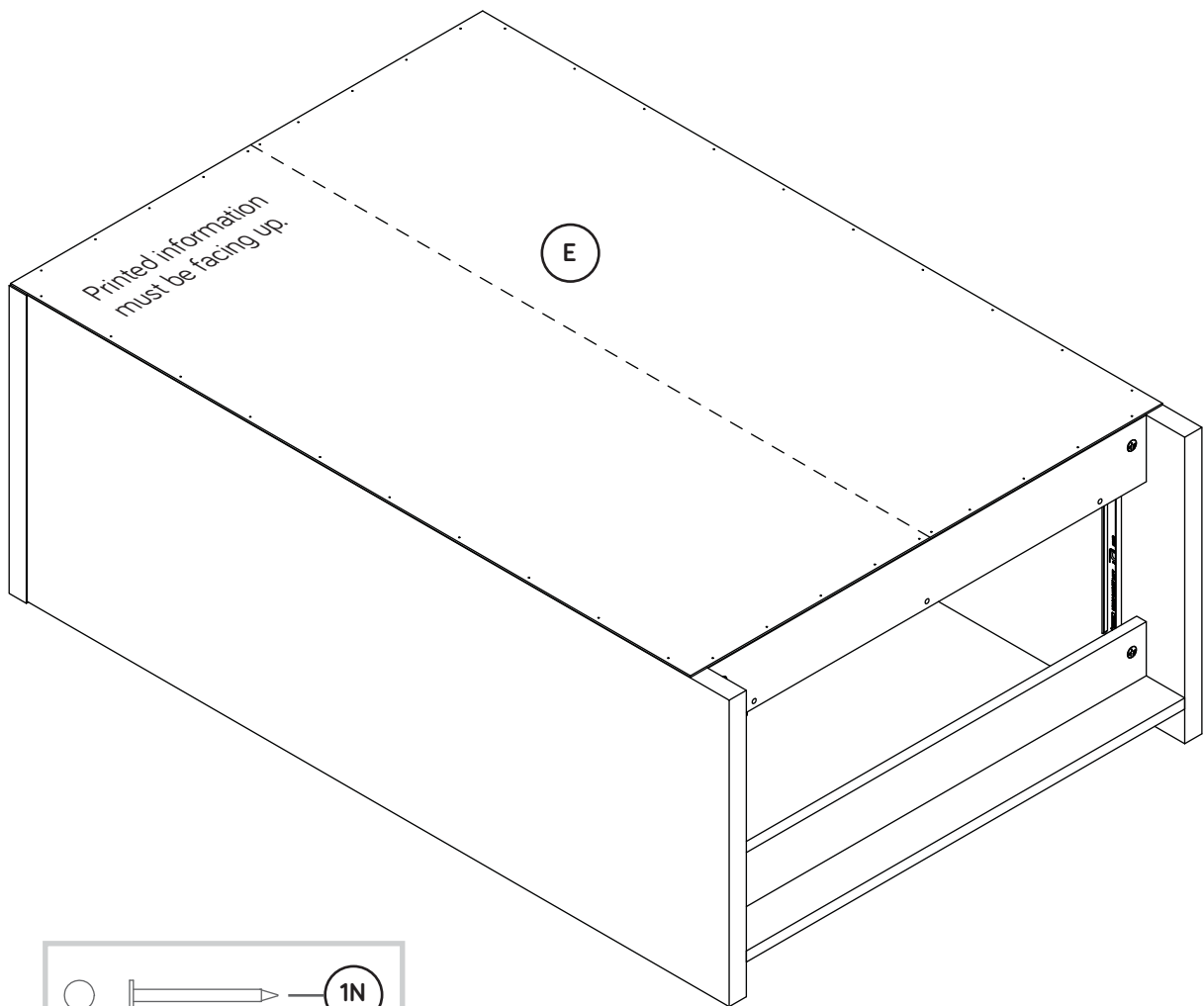

Step 7

VIEW THE T-LOCK BOX VIDEO



1

The tabs should insert freely into the slots. Gently tilt the DRAWER SIDES side to side until the tabs slip into the slots.

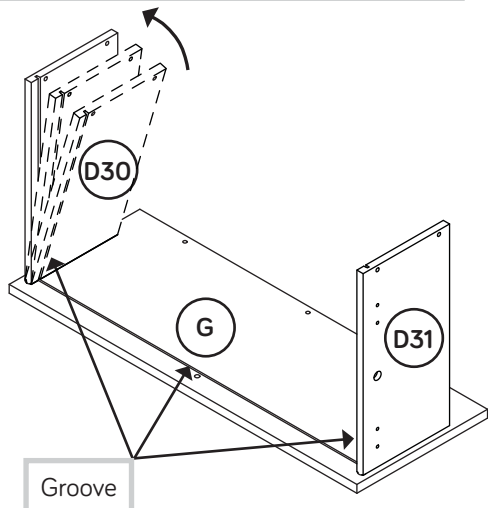

✚ Insert the DRAWER SIDES (D30 and D31) at an angle into the slot at each end of the DRAWER FRONT (G).

2

With the palm of your hand, tap the DRAWER BOTTOM down into the groove.

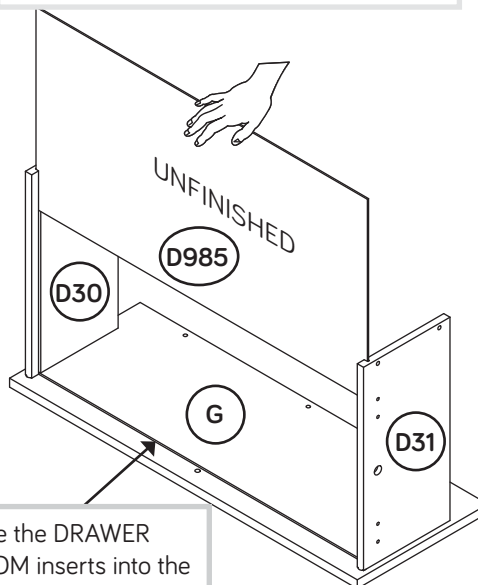

Be sure the DRAWER BOTTOM inserts into the DRAWER FRONT groove.

✚ Slide the DRAWER BOTTOM (D985) into the grooves in the DRAWER SIDES (D30 and D31) and DRAWER FRONT (G).

3

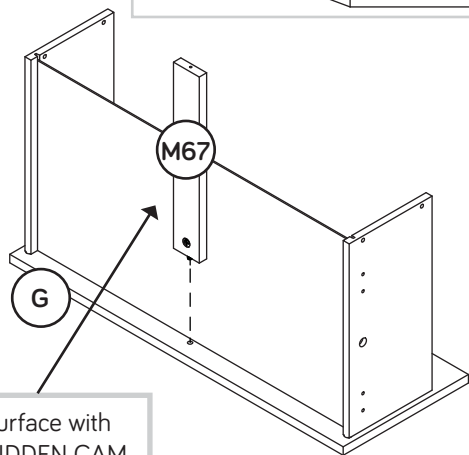
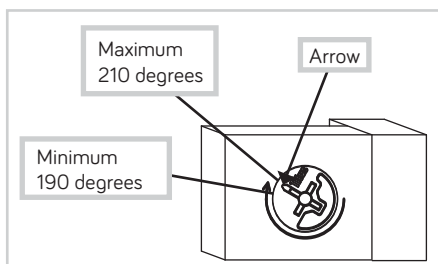

✚ Fasten the DRAWER BRACE (M67) to the DRAWER FRONT (G). Tighten one HIDDEN CAM.

4

Start each screw a few turns before completely tightening any of them.

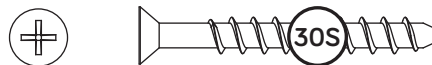

BLACK 1-9/16" FLAT HEAD SCREW (20 used in this step)

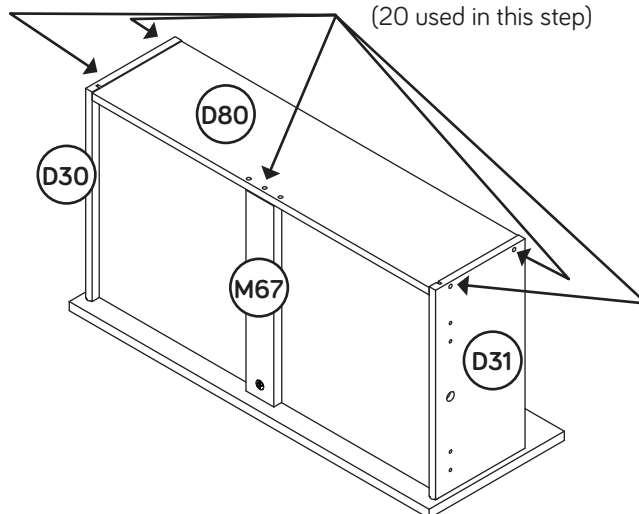

✚ Fasten the DRAWER BACK (D80) to the DRAWER SIDES (D30 and D31) and DRAWER BRACE (M67). Use five BLACK 1-9/16" FLAT HEAD SCREWS. (30S). Repeat this step for the other DRAWERS.

Step 8



- ✚ Insert a SLIDE CAM (10A) into the DRAWER SIDES (D30 and D31).
- ✚ Fasten a DRAWER RIGHT (35GC) to the RIGHT DRAWER SIDE (D30) and a DRAWER LEFT (35GD) to the LEFT DRAWER SIDE (D31). Use four GOLD 5/16" FLAT HEAD SCREWS (3S) through holes #1 and #3.
- ✚ **NOTE:** The screw head in the CAM must be visible through the slotted hole in the SLIDES.
- ✚ Fasten a HANDLE (H) to the DRAWER FRONT (G). Use three SILVER 1-1/8" FLAT HEAD SCREWS (10S).
- ✚ Repeat this step for the other DRAWERS.

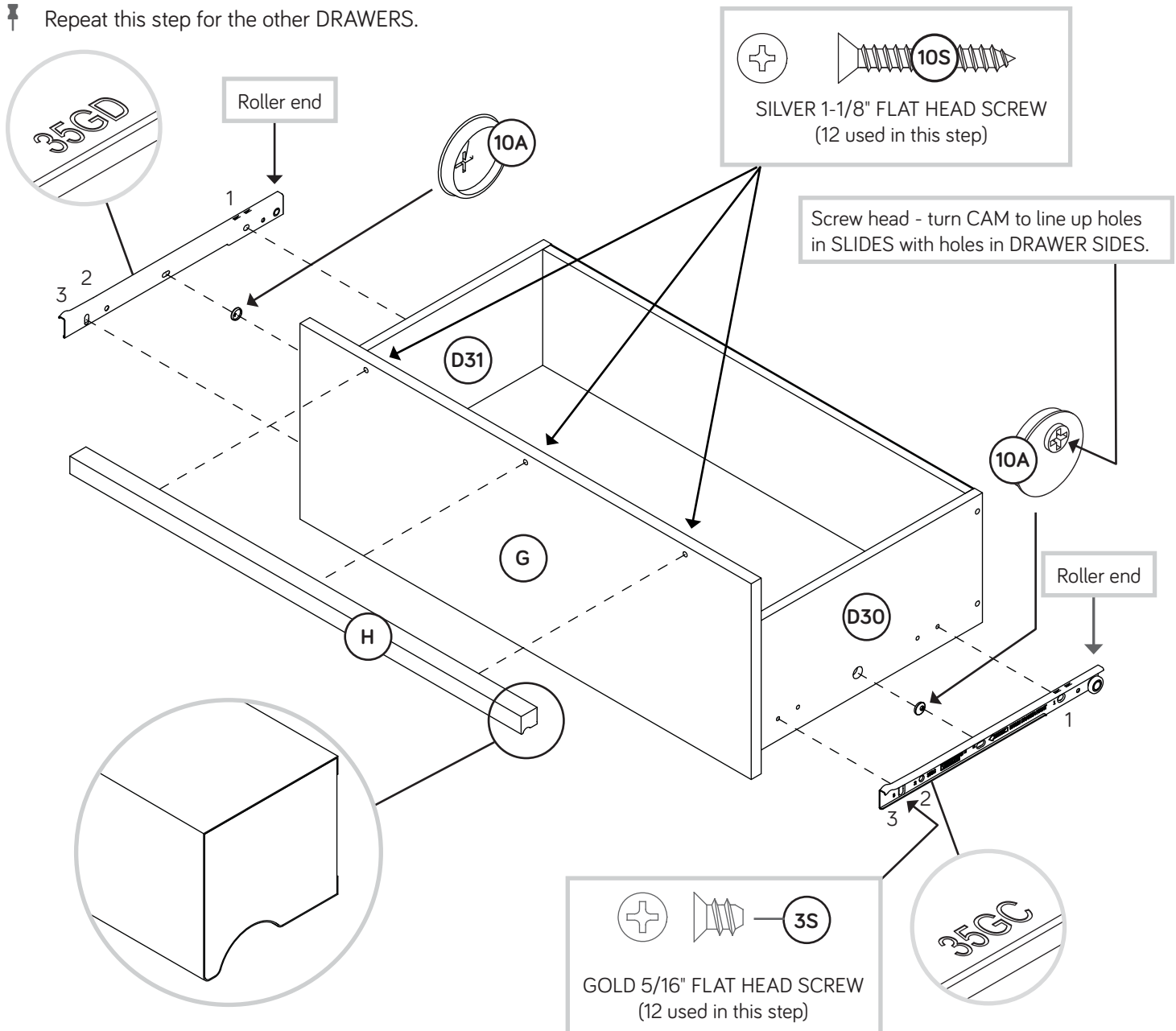
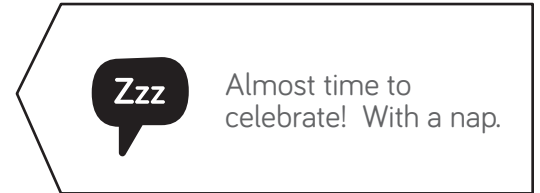

Step 9

- 🔧 Carefully stand your unit upright.
- 🔧 **NOTE:** Insert the drawers from bottom to top.
- 🔧 To insert the drawers into your unit, tip the front of the drawers down and drop the rollers on the drawers behind the rollers on the unit. Lift the front of the drawers up and slide them into the unit.
- 🔧 We recommend using the SAFETY BRACKET (1G) for added stability. Use a BLACK 9/16" LARGE HEAD SCREW (1S) into the top of the unit and a BLACK 1-7/8" FLAT HEAD SCREW (2S) into a stud in your wall.
- 🔧 Apply the WARNING LABEL (5L) to the upper LEFT DRAWER SIDE (D31). You should be able to read the label when the drawer is open. When the drawer is closed, it will hide the label. Peel off the backing and apply the label as shown in the diagram.
- 🔧 **NOTE:** This is a permanent label intended to last for the life of the product. Once applied, do not try to remove it.

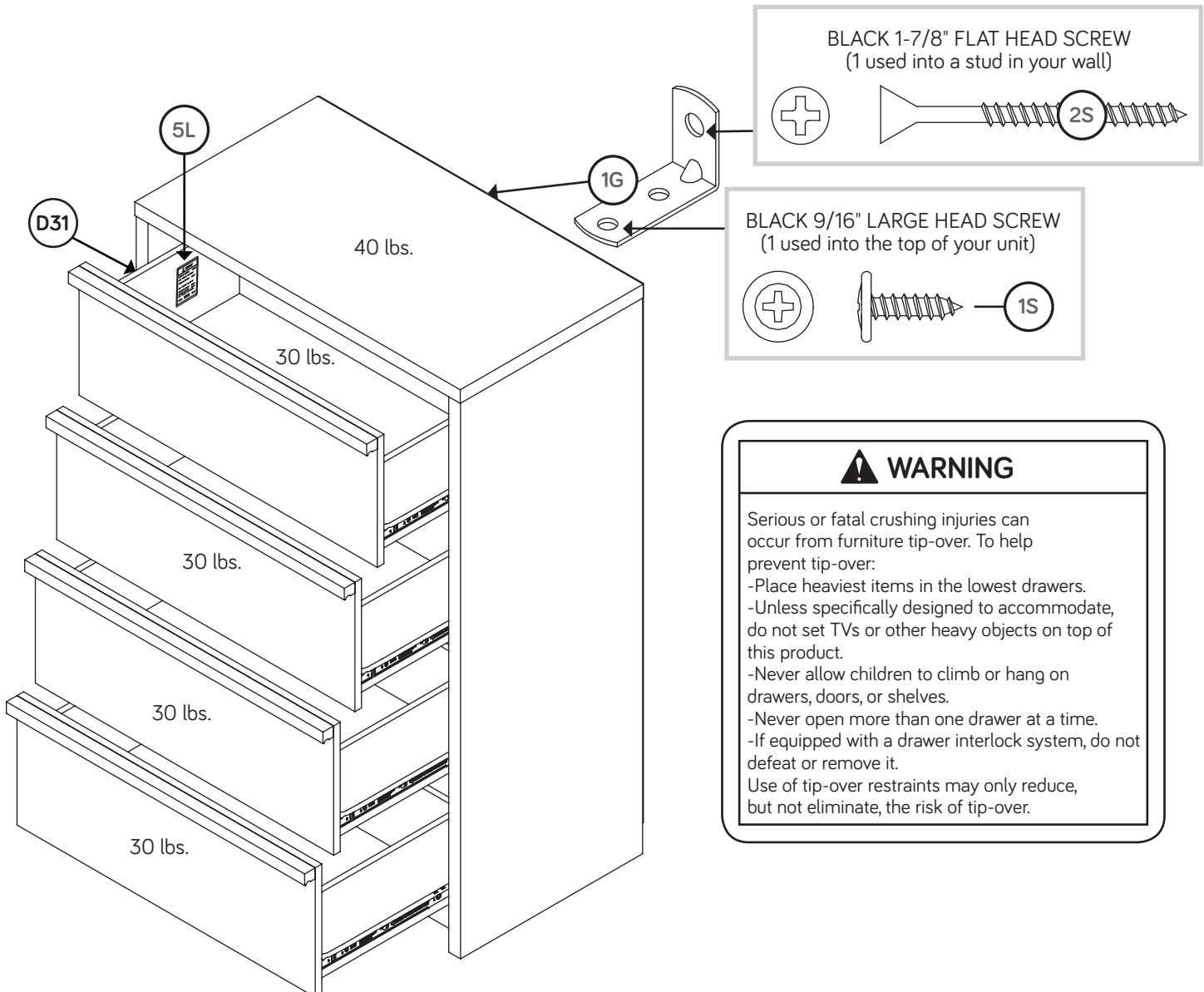





Step 10



🔧 To make adjustments to the drawers, loosen SCREW #3 in the SLIDES a 1/4 turn, then turn the CAM clockwise or counter-clockwise. Notice how the drawer raises or lowers as you turn the CAM. The higher the screw in the oblong hole, the higher your drawer front will be. The lower the screw, the lower the drawer front. By adjusting the drawers this way, it will help the DRAWER FRONTS line up better when closed. Tighten the SCREW when finished with adjustments.

🔧 NOTE: Please read the back pages of the instruction booklet for important safety information.

🔧 This completes assembly. To clean your unit, dampen a cloth with tap water and wipe.

★ **And to celebrate, why not share your success story?**    

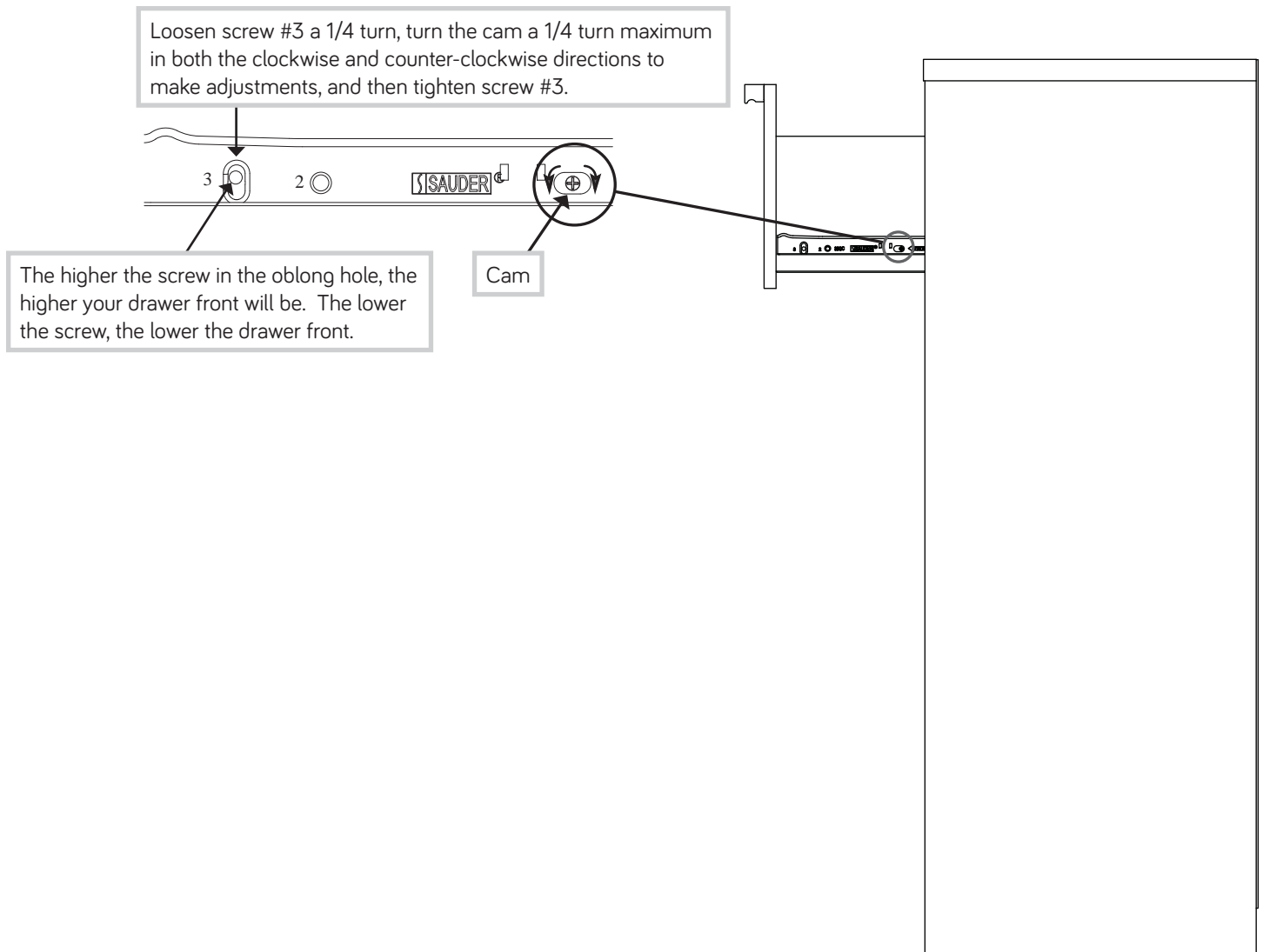

Utilisez les instructions d'assemblage en français avec les schémas étape par étape du manuel d'instruction en anglais. Chaque étape en français correspond à la même étape en anglais. La pièce devant être attachée à l'élément est représentée en gris sur les schémas de chaque étape pour plus de précision. Comparer la "Liste de pièces" ci-dessous avec la "PART IDENTIFICATION" du manuel en anglais pour vous familiariser avec les pièces avant l'assemblage.

REMARQUE : CE MANUEL D'INSTRUCTIONS CONTIENT **D'IMPORTANTES** INFORMATIONS RELATIVES À LA SÉCURITÉ. À LIRE ET CONSERVER POUR TOUTE RÉFÉRENCE FUTURE.

NOUS SOMMES LÀ POUR VOUS AIDER!

Nous faisons de notre mieux pour nous assurer que votre meuble arrive dans d'excellentes conditions. Nos représentants du service Clientèle sont aimables et prêts à vous aider au cas où une pièce aurait été endommagée ou manquerait (ou si vous aviez besoin d'aide pour l'assemblage). **NE RAMENEZ PAS LE MEUBLE AU MAGASIN.** Au Canada, composez ce numéro d'appel gratuit:

1-800-523-3987

**Du lundi au vendredi, de 9 heures du matin à
5:30 heures du soir (horaire Côte Est)
(sauf jours fériés)**

Si une pièce a besoin d'être remplacée, la pièce de remplacement sera envoyée dans les 48 heures. (Sauf week-ends et jours fériés)

A l'usage exclusif du Canada Noter la date d'achat de cet élément et conserver le livret pour future référence. Pour contacter Sauder en ce qui concerne cet élément, faire référence au numéro de lot et numéro de modèle en appelant notre numéro sans frais.

Lot n^o : _____

Date de l'achat: _____

LISTE DE PIÈCES

REFERENCE DESCRIPTION QUANTITÉ

A	EXTRÉMITÉ DROITE.....	1
B	EXTRÉMITÉ GAUCHE.....	1
C	DESSUS.....	1
D	DESSOUS.....	2
E	ARRIÈRE.....	1
F	PLINTHE.....	1
G	DEVANT DE TIROIR.....	4
H	POIGNÉE.....	4
D30	CÔTÉ DROIT DE TIROIR.....	4
D31	CÔTÉ GAUCHE DE TIROIR.....	4
D80	ARRIÈRE DE TIROIR.....	4
D985	FOND DE TIROIR.....	4
M67	ENTRETOISE DE TIROIR.....	4
35GA	ÉLÉMENT DROITE.....	4
35GB	ÉLÉMENT GAUCHE.....	4
35GC	TIROIR DROIT.....	4
35GD	TIROIR GAUCHE.....	4
10A	EXCENTRIQUE DE COULISSE.....	8
1F	EXCENTRIQUE ESCAMOTABLE.....	8
2F	CHEVILLE D'EXCENTRIQUE.....	8
10F	FIXATION TWIST-LOCK®.....	4
1G	CONSOLE DE SÉCURITÉ.....	1
5L	ÉTIQUETTE DE MISE EN GARDE.....	1

LISTE DE PIÈCES

REFERENCE DESCRIPTION QUANTITÉ

(Consulter l'étape 9 pour l'emplacement et application appropriées)		
1N	CLOU.....	40
1R	GOUPILLE EN MÉTAL.....	6
1S	VIS TÊTE LARGE 14 mm NOIRE.....	1
2S	VIS TÊTE PLATE 48 mm NOIRE.....	1
3S	VIS TÊTE PLATE 8 mm DORÉE.....	32
10S	VIS TÊTE PLATE 28 mm ARGENT.....	12
30S	VIS TÊTE PLATE 40 mm NOIRE.....	20
55S	VIS TÊTE PLATE 41 mm MARRON.....	3

ÉTAPE 1

Ne pas serrer les FIXATIONS TWIST-LOCK® à cette étape.

Assembler l'élément sur un sol à moquette ou sur le carton vide pour éviter d'endommager l'élément ou le sol.

Pour commencer l'assemblage, enfoncer une FIXATION TWIST-LOCK® SAUDER (10F) dans les gros trous des EXTRÉMITÉS (A et B).

ÉTAPE 2

Ne pas serrer les EXCENTRIQUES ESCAMOTABLES dans cette étape.

Enfoncer huit EXCENTRIQUES ESCAMOTABLES (1F) dans les DESSOUS (D) et les ENTRETOISES DE TIROIR (I). Ensuite, insérer l'extrémité en métal de la CHEVILLE D'EXCENTRIQUE (2F) dans chaque EXCENTRIQUE ESCAMOTABLE.

ÉTAPE 3

Fixer quatre ÉLÉMENTS DROITES (35GA) à l'EXTRÉMITÉ DROITE (A) et quatre ÉLÉMENTS GAUCHES (35GB) à l'EXTRÉMITÉ GAUCHE (B). Utiliser seize VIS TÊTE PLATE 8 mm DORÉES (3S) à travers les trous n° 1 et n° 3.

ÉTAPE 4

Fixer l'un des DESSOUS (D) à la PLINTHE (F). Utiliser trois VIS TÊTE PLATE 41 mm MARRON (55S).

Insérer six GOUPILLES EN MÉTAL (1R) dans les DESSOUS (D) et la PLINTHE (F).

Fixer les DESSOUS (D) aux EXTRÉMITÉS (A et B). Serrer quatre EXCENTRIQUES ESCAMOTABLES.

REMARQUE : S'assurer de bien insérer les GOUPILLES EN MÉTAL (1R) situées sur les DESSOUS (D) et la PLINTHE (F) dans les EXTRÉMITÉS (A et B).

Attention: Risque des dégâts ou blessures. Les Excentriques Escamotables doivent être serrés à bloc. Les Excentriques Escamotables que ne sont pas serrées à bloc peuvent desserrer et les pièces peuvent séparer.

Pour serrer à bloc :

Maximum de 210 degrés

Minimum de 190 degrés

ÉTAPE 5

Fixer le DESSUS (C) aux EXTRÉMITÉS (A et B). Serrer quatre FIXATIONS TWIST-LOCK®

Utilisation de la FIXATION TWIST-LOCK® SAUDER

1. Insérer l'extrémité fileté de la FIXATION dans le trou de la pièce attenante.

REMARQUE : L'extrémité fileté de la FIXATION doit rester complètement insérée dans le trou de la pièce attenante lorsque l'on bloque la FIXATION.

2. Bien serrer la FIXATION à l'aide d'un tournevis Phillips.

ÉTAPE 6

Attention: Ne pas relever l'élément dans sa position verticale avant d'avoir fixé l'ARRIÈRE. L'élément risque de s'effondrer.

Déplier l'ARRIÈRE (E) et le placer sur l'élément.

Veiller à avoir des marges égales le long des quatre chants de l'ARRIÈRE (E). Si besoin est, enfoncer sur les coins opposés de l'élément pour s'assurer d'être « d'équerre ».

Fixer l'ARRIÈRE (E) à l'élément à l'aide des CLOUS (1N).

ÉTAPE 7

1: Insérer les CÔTÉS DE TIROIR (D30 et D31) en biseau dans la fente dans chaque extrémité du DEVANT DE TIROIR (G).

2: Enfiler le FOND DE TIROIR (D985) dans les rainures des CÔTÉS DE TIROIR (D30 et D31) et du DEVANT DE TIROIR (G).

3: Fixer l'ENTRETOISE DE TIROIR (M67) au DEVANT DE TIROIR (G).

Serrer un EXCENTRIQUE ESCAMOTABLE.

4: Fixer l'ARRIÈRE DE TIROIR (D80) aux CÔTÉS DE TIROIR (D30 et D31) et à l'ENTRETOISE DE TIROIR (M67). Utiliser cinq VIS TÊTE PLATE 40 mm NOIRES (30S). Répéter cette étape pour les autres tiroirs.

ÉTAPE 8

Insérer une EXCENTRIQUE DE COULISSE (10A) dans les CÔTÉS DE TIROIR (D30 et D31).

Fixer un TIROIR DROIT (35GC) sur le CÔTÉ DROIT DE TIROIR (D30) et un TIROIR GAUCHE (35GD) sur le CÔTÉ GAUCHE DE TIROIR (D31). Utiliser quatre VIS TÊTE PLATE 8 mm DORÉES (3S) à travers les trous n° 1 et n° 3.

REMARQUE : La tête de vis dans l'EXCENTRIQUE doit être visible à travers le trou fendu dans les COULISSES.

Fixer une POIGNÉE (H) sur le DEVANT DE TIROIR (G). Utiliser trois VIS TÊTE PLATE 28 mm ARGENTÉES (10S).

Répéter cette étape pour les autres TIROIRS.

ÉTAPE 9

Relever, avec précaution, l'élément dans sa position verticale.

REMARQUE : Insérer les tiroirs en commençant par celui du haut.

Pour insérer les tiroirs dans l'élément, abaisser le devant des tiroirs et faire passer les roulettes situées sur les tiroirs derrière les roulettes situées sur l'élément. Relever les devants du tiroir et les enfiler dans l'élément.

Il est recommandé d'utiliser la CONSOLE DE SÉCURITÉ (1G) pour renforcer la stabilité. Utiliser une VIS TÊTE LARGE 14 mm NOIRE (1S) dans le haut de l'élément et une VIS TÊTE PLATE 48 mm NOIRE (2S) dans un montant du mur.

Apposer l'ÉTIQUETTE DE MISE EN GARDE (5L) sur le CÔTÉ GAUCHE DE TIROIR supérieur (D31). Cette étiquette doit être lisible lorsque le tiroir est ouvert. Lorsque le tiroir est fermé, il doit la dissimuler. Décoller le film protecteur et apposer l'étiquette comme l'indique le schéma.

REMARQUE : Cette étiquette permanente est prévue pour durer pendant toute la vie du produit. Une fois apposée, ne pas essayer de la retirer.

ÉTAPE 10

Pour ajuster les tiroirs, desserrer la VIS n° 3 dans les COULISSES un quart de tour et tourner ensuite la CAME dans le sens des aiguilles d'une montre ou dans le sens contraire. Noter que le tiroir monte ou descend lorsque l'on tourne la CAME. Plus la vis dans le trou oblong est haute, plus le devant de tiroir sera haut. Plus la vis est basse, plus le devant de tiroir sera bas. Ajuster les tiroirs de cette manière permet aux DEVANTS DE TIROIR d'être mieux alignés une fois fermés. Resserrer la VIS après d'avoir ajusté.

REMARQUE : Prière de lire les informations importantes sur la sécurité figurant sur les pages arrière du manuel d'instructions.

Ceci complète l'assemblage. Pour nettoyer l'unité, humidifier un chiffon avec de l'eau du robinet et essuyer.

Use estas instrucciones de ensamblaje en español junto con las figuras paso-a-paso provistas en el folleto inglés. Cada paso en español corresponde al mismo paso en inglés. Se destacan las figuras de cada paso con una tonalidad oscura para mostrar precisamente cual parte se debe montar a la unidad. Compare la "Lista de Part" abajo con la "Part Identification" en el folleto en inglés para familiarizarse con Las partes de ensamblaje.

NOTA: ESTE FOLLETO DE INSTRUCCIONES CONTIENE INFORMACIÓN IMPORTANTE SOBRE LA SEGURIDAD. POR FAVOR LEA Y GUÁRDELO PARA REFERENCIA EN EL FUTURO.

ESTAMOS AQUI PARA AYUDAR!

Tratamos de asegurar que su mueble llega en condición excelente. Nuestros representantes de Servicio al Cliente son amables y listos para ayudarle con servicio rápido y eficiente si una parte está defectuosa o ausente (o si necesita ayuda con el ensamblaje). **NO DEVUELVA LA UNIDAD A LA TIENDA.** Llame este número sin cargo:

1-800-523-3987

Lunes a viernes, 9:00 a.m. - 5:30 p.m.

**Hora oficial del Este
(excepto días festivos)**

Si requiere un repuesto de una parte, será enviado dentro de 48 horas (excepto los fines de semana y días festivos)

A l'usage exclusif du Canada Noter la date d'achat de cet élément et conserver le livret pour future référence. Pour contacter Sauder en ce qui concerne cet élément, faire référence au numéro de lot et numéro de modèle en appelant notre numéro sans frais.

Lot n° : _____

Date de l'achat: _____

LISTA DE PARTES			LISTA DE PARTES		
ITEM	DESCRIPCIÓN	CANTIDAD	ITEM	DESCRIPCIÓN	CANTIDAD
A	EXTREMO DERECHO.....	1	(Consulte el paso 9 para la ubicación e instalación apropiada)		
B	EXTREMO IZQUIERDO.....	1	1N	CLAVO.....	40
C	PANEL SUPERIOR.....	1	1R	ESPIGA DE METAL.....	6
D	FONDO.....	2	1S	TORNILLO NEGRO DE CABEZA GRANDE de 14 mm.....	1
E	DORSO.....	1	2S	TORNILLO NEGRO DE CABEZA PERDIDA de 48 mm.....	1
F	FALDÓN.....	1	3S	TORNILLO DORADO DE CABEZA PERDIDA de 8 mm.....	32
G	CARA DE CAJÓN.....	4	10S	TORNILLO PLATEADO DE CABEZA PERDIDA de 28 mm.....	12
H	TIRADOR.....	4	30S	TORNILLO NEGRO DE CABEZA PERDIDA de 40 mm.....	20
D30	LADO DERECHO DE CAJÓN.....	4	55S	TORNILLO MARRÓN DE CABEZA PERDIDA de 41 mm.....	3
D31	LADO IZQUIERDO DE CAJÓN.....	4			
D80	DORSO DE CAJÓN.....	4			
D985	FONDO DE CAJÓN.....	4			
M67	RIOSTRA DE CAJÓN.....	4			
35GA	GABINETE DERECHO.....	4			
35GB	GABINETE IZQUIERDO.....	4			
35GC	CAJÓN DERECHO.....	4			
35GD	CAJÓN IZQUIERDO.....	4			
10A	EXCÉNTRICO DE CORREDERA.....	8			
1F	EXCÉNTRICO ESCONDIDO.....	8			
2F	PASADOR DE EXCÉNTRICO.....	8			
10F	SUJETADOR TWIST-LOCK®.....	4			
1G	MÉNSULA DE SEGURIDAD.....	1			
5L	ETIQUETA DE ADVERTENCIA.....	1			

PASO 1

No apriete los SUJETADORES TWIST-LOCK® en este paso.

Ensamble la unidad sobre un piso alfombrado o sobre el cartón vacío para evitar rayar la unidad o el piso.

Para comenzar el ensamblaje, empuje un SUJETADOR TWIST-LOCK® SAUDER (10F) dentro de los agujeros grandes de los EXTREMOS (A y B).

PASO 2

No apriete los EXCÉNTRICOS ESCONDIDOS en este paso.

Empuje ocho EXCÉNTRICOS ESCONDIDOS (1F) en los FONDOS (D) y en las RIOSTRAS DE CAJÓN (I). A continuación, inserte el extremo de metal de un PASADOR DE EXCÉNTRICO (2F) dentro de cada EXCÉNTRICO ESCONDIDO.

PASO 3

Fije cuatro GABINETES DERECHOS (35GA) al EXTREMO DERECHO (A) y cuatro GABINETES IZQUIERDOS (35GB) al EXTREMO IZQUIERDO (B). Utilice dieciséis TORNILLOS DORADOS DE CABEZA PERDIDA de 8 mm (3S) a través de los agujeros No. 1 y No. 3.

PASO 4

Fije uno de los FONDOS (D) al FALDÓN (F). Utilice tres TORNILLOS MARRONES DE CABEZA PERDIDA de 41 mm (55S).

Inserte seis ESPIGAS DE METAL (1R) en los FONDOS (D) y en el FALDÓN (F).

Fije los FONDOS (D) a los EXTREMOS (A y B). Apriete cuatro EXCÉNTRICOS ESCONDIDOS.

NOTA: Asegúrese de insertar las ESPIGAS DE METAL (1R) sujetadas a los FONDOS (D) y el FALDÓN en los EXTREMOS (A y B).

Precaución: Riesgo de daños o heridas. Los Excéntricos Escondidos deben apretarse completamente. Los Excéntricos Escondidos que no se aprieten completamente se aflojarán y las partes pueden separarse.

Para apretar completamente:
Máximo de 210 grados
Mínimo de 190 grados

PASO 5

Fije el PANEL SUPERIOR (C) a los EXTREMOS (A y B). Apriete cuatro SUJETADORES TWIST-LOCK®.

Cómo utilizar el SUJETADOR TWIST-LOCK® SAUDER

1. Inserte el extremo con cabilla del SUJETADOR dentro del agujero de la parte adjunta.

NOTA: El extremo con cabilla del SUJETADOR debe quedarse completamente insertado en el agujero de la parte adjunta cuando se enclava el SUJETADOR.

2. Apriete el SUJETADOR lo más apretado posible con un destornillador Phillips (cruz).

PASO 6

Precaución: No coloque la unidad en posición vertical hasta que se fije el DORSO. La unidad podría caerse.

Desdoble el DORSO (E) y colóquelo sobre la unidad.

Los márgenes a lo largo de todos los bordes del DORSO (E) deben estar uniformes. Empuje sobre las esquinas opuestas de la unidad si es requerido para hacerla "cuadrada."

Fije el DORSO (E) a la unidad utilizando los CLAVOS (1N).

PASO 7

1. Inserte los LADOS DE CAJÓN (D30 y D31) en ángulo en el encaje en cada extremo de la CARA DE CAJÓN (G).

2. Deslice el FONDO DE CAJÓN (D985) dentro de las ranuras de los LADOS DE CAJÓN (D30 y D31) y de la CARA DE CAJÓN (G).

3. Fije la RIOSTRA DE CAJÓN (M67) a la CARA DE CAJÓN (G).

Apriete un EXCÉNTRICO ESCONDIDO.

4. Fije el DORSO DE CAJÓN (D80) a los LADOS DE CAJÓN (D30 y D31) y a la RIOSTRA DE CAJÓN (M67). Utilice cinco TORNILLOS NEGROS DE CABEZA PERDIDA de 40 mm (30S). Repita este paso para los otros cajones.

PASO 8

Inserte un EXCÉNTRICO DE CORREDERA (10A) en los LADOS DE CAJÓN (D30 y D31).

Fije un CAJÓN DERECHO (35GC) al LADO DERECHO DE CAJÓN (D30) y un CAJÓN IZQUIERDO (35GD) al LADO IZQUIERDO DE CAJÓN (D31). Utilice cuatro TORNILLOS DORADOS DE CABEZA PERDIDA de 8 mm (3S) a través de los agujeros No. 1 y No. 3.

NOTA: La cabeza de tornillo del EXCÉNTRICO debe ser visible a través del agujero alargado de las CORREDERAS.

Fije un TIRADOR (H) a la CARA DE CAJÓN (G). Utilice tres TORNILLOS PLATEADOS DE CABEZA PERDIDA de 28 mm (10S).

Repita este paso para los otros CAJONES.

PASO 9

Cuidadosamente ponga la unidad en posición vertical.

NOTA: Inserte los cajones desde arriba hacia abajo.

Para insertar los cajones dentro de la unidad, incline la parte delantera de los cajones hacia abajo y deje que los rodillos de los cajones caigan detrás de los rodillos de la unidad. Levante la parte delantera de los cajones y deslícelos dentro de la unidad.

Se recomienda que utilice el SOPORTE DE SEGURIDAD (1G) para aumentar la estabilidad. Utilice un TORNILLO NEGRO DE CABEZA GRANDE de 14 mm (1S) a través de la parte superior de la unidad y un TORNILLO NEGRO DE CABEZA PERDIDA de 48 mm (2S) dentro de un montante de la pared.

Aplique la ETIQUETA DE ADVERTENCIA (5L) al LADO IZQUIERDO DE CAJÓN (D31) superior. Usted debe poder leer la etiqueta cuando el cajón está abierto. Cuando el cajón está cerrado, éste ocultará la etiqueta. Quite el material protector y aplique la etiqueta tal como se muestra en el diagrama.

NOTA: Esta etiqueta es permanente e intencionada a durar por la vida del producto. Una vez aplicada, no intente quitarla.

PASO 10

Para ajustar los cajones, afloje el TORNILLO No. 3 de las CORREDERAS una cuarta vuelta y después gire la leva hacia la derecha o hacia la izquierda. Observe que el cajón sube o baja al girar la LEVA. Entre más alto esté el tornillo en el agujero oblongo, más alto estará el frente del cajón. Entre más bajo esté el tornillo, el frente del cajón estará más bajo. Al ajustar los cajones de esta manera, mejorará la alineación de las CARAS DE CAJÓN una vez cerrada. Apriete los TORNILLOS después de hacer los ajustes.

NOTA: Por favor, lea las páginas de atrás del folleto de instrucciones en cuanto a importante información de seguridad.

Esto completa el ensamblaje. Para limpiar la unidad, humedezca un paño con agua de llave y limpie.

⚠️ WARNING

Please use your furniture correctly and safely. Improper use can cause safety hazards, or damage to your furniture or household items. **Carefully read the following chart.**

Look out for:	What can happen:	How to avoid the problem:
<ul style="list-style-type: none"> Overloaded dresser drawers and shelves. 	<ul style="list-style-type: none"> Risk of injury. Top-heavy furniture can tip over. Overloaded drawers and shelves can break. 	<ul style="list-style-type: none"> Never exceed the weight limits shown in the instructions. Work from bottom to top when loading shelves and drawers. Place the heavier items on the lower shelves or in lower drawers.
<ul style="list-style-type: none"> Children climbing on furniture. A child may try to reach a toy or other object by climbing on furniture. 	<ul style="list-style-type: none"> Risk of injury or death. A child climbing on a piece of furniture can make it top-heavy and cause it to tip over. 	<ul style="list-style-type: none"> Never allow children to climb on or play with furniture. Do not place toys, food, etc. on the top shelves or upper drawers. Use the supplied safety bracket for added stability.
<ul style="list-style-type: none"> Placing TVs on furniture items that are not designed to support a television is hazardous. 	<ul style="list-style-type: none"> Risk of injury or death. TVs can be heavy and the location of the picture tube tends to make TVs unbalanced and prone to tipping forward. 	<ul style="list-style-type: none"> This product is not designed to support a television.
<ul style="list-style-type: none"> Improperly moving furniture that is not designed and equipped with casters. 	<ul style="list-style-type: none"> Furniture can tip over or break if improperly moved. Physical injury. Furniture can be very heavy. 	<ul style="list-style-type: none"> Unload drawers and shelves from top to bottom before moving the furniture. Do not push furniture, especially on a carpeted floor. Have a friend help you lift the unit and set it in place. This unit must be positioned against a wall.

⚠️ AVERTISSEMENT

Prière d'utiliser le mobilier à bon escient et avec prudence. Une mauvaise utilisation peut être à l'origine de risques d'accident ou peut endommager le mobilier et les articles ménagers. **Lire attentivement le tableau suivant.**

À surveiller :	Danger éventuel :	Solution :
<ul style="list-style-type: none"> Tiroirs et tablettes de commodes surchargés. 	<ul style="list-style-type: none"> Risque de blessure. Du mobilier mal équilibré risque de se renverser. Des tiroirs et tablettes surchargés peuvent casser. 	<ul style="list-style-type: none"> Ne jamais excéder les limites de poids indiquées dans les instructions. Commencer à charger les tablettes et tiroirs à partir du bas et finir au haut. Placer les articles plus lourds sur les tablettes inférieures ou dans les tiroirs inférieurs.
<ul style="list-style-type: none"> Les enfants qui grimpent sur le mobilier. Un enfant peut grimper sur le mobilier pour essayer d'attraper un jouet ou tout autre objet. 	<ul style="list-style-type: none"> Risque de blessures graves, voire mortelles. Un enfant qui grimpe sur un meuble risque de déséquilibrer ce dernier et de le faire tomber. 	<ul style="list-style-type: none"> Ne jamais laisser les enfants grimper sur le mobilier ou jouer avec. Ne pas placer de jouets, d'aliments, etc. sur le haut des éléments. Utiliser la console de sécurité fournie pour renforcer la stabilité
<ul style="list-style-type: none"> Il est dangereux de placer des téléviseurs sur des meubles qui ne sont pas prévus à cet effet. 	<ul style="list-style-type: none"> Risque de blessures graves, voire mortelles. Les téléviseurs peuvent être très lourds. De plus, le poids et l'emplacement du tube image ont tendance à rendre les téléviseurs instables et enclins à tomber vers l'avant. 	<ul style="list-style-type: none"> Ce produit n'est pas destiné à supporter un téléviseur.
<ul style="list-style-type: none"> Déplacement inadéquat d'un mobilier qui n'est pas conçu pour avoir des roulettes et n'en est pas équipé 	<ul style="list-style-type: none"> Le mobilier risque de se renverser ou de casser en cas de déplacement inadéquat. Blessure physique. Le mobilier peut être très lourd. 	<ul style="list-style-type: none"> Décharger les tiroirs et les tablettes en commençant par celui du haut avant de déplacer le mobilier. Ne pas pousser le mobilier, surtout sur la moquette. Se faire aider par une autre personne pour soulever l'élément et le mettre en place Cette unité doit être placée contre un mur.



ADVERTENCIA

Por favor use el mobiliario correcta y seguramente. El mal uso puede causar riesgos de seguridad o daño a las unidades o artículos domésticos. **Cuidadosamente lea la tabla a continuación.**

Esté alerta de:	Puede ocurrir:	Evitar el problema:
<ul style="list-style-type: none">• Cajones y estantes sobrecargados.	<ul style="list-style-type: none">• Un riesgo de lesiones.• El mobiliario inestable puede volcarse.• Los cajones o estantes sobrecargados pueden romperse.	<ul style="list-style-type: none">• Nunca exceder los límites de peso indicados en las instrucciones.• Para cargar los estantes y cajones, comience al fondo y termine en la parte superior. Coloque los artículos más pesados sobre los estantes inferiores o dentro de los cajones inferiores.
<ul style="list-style-type: none">• Los niños subiendo el mobiliario.• El niño que intenta alcanzar un juguete u otro objeto subiendo al mobiliario	<ul style="list-style-type: none">• Un riesgo de lesiones o la muerte.• Un niño subiendo al mobiliario puede causar la inestabilidad y la unidad puede volcarse.	<ul style="list-style-type: none">• Nunca permita que los niños suban o jueguen sobre el mobiliario. No coloque los juegos, alimentos, etc. encima de las unidades.• Utilice la ménsula de seguridad proporcionada para añadir más estabilidad.
<ul style="list-style-type: none">• La colocación de televisores sobre unidades no intencionadas para su soporte es peligrosa.	<ul style="list-style-type: none">• Un riesgo de lesiones o la muerte. Los televisores pueden ser muy pesados. Además, el peso y la ubicación del tubo de imagen tienden a causar la inestabilidad de televisores y propensa a inclinarse hacia adelante.	<ul style="list-style-type: none">• Este producto no está diseñado para soportar un televisor.
<ul style="list-style-type: none">• Mover incorrectamente el mobiliario que no está diseñado y provisto con ruedecitas.	<ul style="list-style-type: none">• La inclinación o rotura de mobiliario si se mueve inapropiadamente.• Lesión física. El mobiliario puede ser muy pesado.	<ul style="list-style-type: none">• Descargue los cajones y estantes desde arriba hacia abajo antes de mover el mobiliario.• No empuje la unidad, especialmente sobre un piso alfombrado. Pide la ayuda de otra persona para levantar la unidad y colocarla en lugar.• Esta unidad debe ser colocada contra una pared.

5-YEAR LIMITED WARRANTY

1. Sauder Woodworking Co. (Sauder®) provides limited warranty coverage to the original purchaser of this product for a period of five years from the date of purchase against defects in materials or workmanship of Sauder furniture components. As used in this Warranty, "defect" means imperfections in components which substantially impair the utility of the product. This Warranty gives you specific legal rights, and you may also have other rights which vary from state to state.

2. There is no warranty coverage for defects or conditions that result from the failure to follow product assembly instructions, information or warnings, misuse or abuse, intentional damage, fire, flood, alteration or modification of the product, or use of the product in a manner inconsistent with its intended use, nor any condition resulting from incorrect or inadequate maintenance, cleaning, or care. There is also no warranty coverage for rented products or any products purchased "used" or "as is", at a distress or going-out-of-business sale, or from a liquidator.

3. As the exclusive remedy under this Warranty, Sauder will (at its sole option) repair or replace any defective furniture component. Sauder may require independent confirmation of the claimed defect and proof of purchase. Replacement parts will be warranted for only the remaining period of the original Warranty. SAUDER SHALL HAVE NO LIABILITY FOR ANY INCIDENTAL OR CONSEQUENTIAL DAMAGES OF ANY KIND and all such damages are EXCLUDED FROM THIS WARRANTY, such as loss of use, disassembly, transportation, labor or damage to property on or near the product. Some states do not allow the exclusion or limitation of incidental or consequential damages, so the above limitation or exclusion may not apply to you.

GARANTIE LIMITÉE DE 5 ANS

1. Sauder Woodworking Co. (Sauder®) offre une couverture de garantie limitée à l'acheteur initial du présent produit pendant une période de cinq ans à compter de la date d'achat contre tout défaut de matériaux ou de fabrication des composantes de mobilier Sauder. Le mot « défaut », tel qu'il est utilisé sous les termes de la présente garantie, comprend les imperfections des pièces qui empêchent substantiellement l'utilisation du produit. La présente garantie vous donne des droits légaux spécifiques et il est possible que vous ayez des droits supplémentaires variant d'État en État ou de province en province.

2. La présente garantie ne saurait couvrir les défauts ou conditions qui surviendraient à la suite du non respect des instructions, informations ou mises en garde de montage, d'une mauvaise utilisation ou d'un abus, d'un dommage intentionnel, d'un incendie, d'une inondation, d'une altération ou modification du produit, d'une utilisation du produit allant à l'encontre de son usage prévu, ni aucune condition résultant d'une maintenance, d'un nettoyage ou d'un entretien inappropriés ou inadéquats. De plus, il n'existe aucune garantie pour les produits loués ou tous les produits achetés « d'occasion » ou « en l'état », dans le cadre d'une vente aux enchères ou de solde pour cessation de commerce, ou auprès d'un liquidateur.

3. En tant que recours exclusif en vertu de la présente garantie, Sauder réparera ou remplacera (sur sa seule décision) toute composante de mobilier défectueuse. Sauder peut exiger une confirmation indépendante du défaut revendiqué ainsi qu'une preuve d'achat. Les pièces de rechange seront garanties uniquement pendant la période restante de la garantie originale. SAUDER NE SERA EN AUCUN CAS RESPONSABLE de TOUT DOMMAGE ACCESSOIRE OU CONSÉCUTIF DE TOUTE SORTE et lesdits dommages sont EXCLUS DE LA PRÉSENTE GARANTIE, à savoir perte d'utilisation, démontage, transport, main d'œuvre ou dommages matériels sur ou à proximité du produit. Certains États ou provinces ne permettant pas l'exclusion ou la limite aux responsabilités pour dommages accidentels ou consécutifs, la limite ou l'exclusion ci-dessus peut ne pas être applicable.

GARANTÍA LIMITADA DE 5 AÑOS

1. Sauder Woodworking Co. (Sauder®) provee cobertura de garantía limitada al comprador original de este producto por un período de cinco años, a partir de la fecha de compra, contra defectos en los materiales o de mano de obra en los componentes de muebles Sauder. Como es utilizado en esta Garantía, "defecto" significa imperfecciones en los componentes que de manera fundamental afecta la utilidad del producto. Esta Garantía le permite a usted ciertos derechos legales, y usted también podría poseer otros derechos adicionales, los cuales varían de estado a estado.

2. No hay cobertura de garantía para defectos o estados que resulten del incumplimiento en seguir las instrucciones, la información o las advertencias sobre el ensamblaje del producto; del uso incorrecto o maltrato, del daño intencional, incendio, inundación, cambio o modificación del producto; o de la utilización del producto de manera contradictoria con el uso para el cual fue fabricado, ni por ningún estado que resulte del mantenimiento, limpieza o cuidado incorrecto o inadecuado. Tampoco no hay cobertura de garantía para los productos rentados o para cualesquiera productos comprados "de uso" o "como está", en una venta de bienes embargados o en una venta por salirse del negocio, o comprados a un liquidador.

3. Como un recurso exclusivo bajo esta Garantía, Sauder (sólo a su opción) reparará o reemplazará cualquier componente defectuoso de mueble. Sauder puede requerir una confirmación independiente de un defecto reclamado y una prueba de compra. Las piezas de repuesto serán garantizadas solamente por el período de tiempo que queda de la Garantía original. SAUDER NO TENDRÁ RESPONSABILIDAD por NINGÚN DAÑO INCIDENTAL O CONSECUENTE DE NINGÚN TIPO y todos dichos daños SE EXCLUYEN DE ESTA GARANTÍA, tales como pérdida de uso, desensamblaje, transportación, trabajo o daño a la propiedad en o cerca del producto. Algunos estados no permiten la exclusión o limitación de daños incidentales o consecuentes, en tales instancias la limitación o exclusión antes mencionada podría no ser aplicable a usted.

4. This Warranty applies only to warranted defects that first arise and are reported to Sauder within the warranty coverage period. The Warranty cannot be transferred to subsequent owners or users of the product, and it shall be immediately void in the event the product is resold, transferred, leased or rented to any third party or person other than the original purchaser.

5. THERE ARE NO OTHER WARRANTIES APPLICABLE TO THIS PRODUCT. Under the laws of certain states, there may be no implied warranties from Sauder and all implied warranties, INCLUDING ANY IMPLIED WARRANTY OF MERCHANTABILITY OR FITNESS FOR A PARTICULAR PURPOSE are disclaimed where allowed by law. TO THE EXTENT ANY IMPLIED WARRANTIES ARE APPLICABLE, ANY IMPLIED WARRANTIES, INCLUDING ANY IMPLIED WARRANTY OF MERCHANTABILITY OR FITNESS FOR A PARTICULAR PURPOSE, ARE LIMITED IN DURATION TO THE DURATION OF THIS EXPRESS WARRANTY or the minimum period allowed by law, whichever is shorter. Some states do not allow limitations on how long an implied Warranty lasts, so the above limitation may not apply to you.

6. For Warranty inquiries or claims, please visit our website www.sauder.com. You can also contact Sauder at 1-800-523-3987. Sauder may require Warranty claims to be submitted in writing to Sauder Woodworking Co., 502 Middle Street, Archbold, OH 43502 USA. Please include your sales receipt or other proof of purchase and a specific description of the product defect.

4. La présente garantie ne s'applique qu'aux défauts garantis qui se produisent pour la première fois et qui sont signalés à Sauder dans les limites de ouverture de la garantie. La garantie ne peut pas être transférée à des propriétaires ou utilisateurs subséquents du produit, et sera immédiatement invalidée dans le cas où le produit est revendu, transféré, loué sous bail ou loué à une tierce partie ou personne autre que l'acheteur original.

5. IL N'EXISTE AUCUNE AUTRE GARANTIE EN VIGUEUR POUR LE PRÉSENT PRODUIT. En vertu des lois de certains États ou provinces, il ne peut y avoir de garanties implicites de la part de Sauder et toutes les garanties implicites, Y COMPRIS TOUTE GARANTIE IMPLICITE DE COMMERCIALITÉ OU D'ADAPTATION À UN USAGE PARTICULIER sont déclinées partout où la loi l'autorise. DANS LA MESURE OÙ TOUTE GARANTIE IMPLICITE EST APPLICABLE, TOUTE GARANTIE IMPLICITE, Y COMPRIS TOUTE GARANTIE DE COMMERCIALITÉ OU D'ADAPTATION À UN USAGE PARTICULIER, EST LIMITÉE À LA DURÉE DE LA PRÉSENTE GARANTIE EXPRESSE ou à la période minimum autorisée par la loi, la période la plus courte étant retenue. Certains États ne permettant pas que des limites soient imposées quant à la durée d'une garantie implicite, la limite ci-dessus peut donc ne pas être applicable.

6. Pour toute question concernant la garantie ou toute demande de réclamation, consulter le site Web www.sauder.com. Il est également possible de contacter Sauder en composant le 1-800-523-3987. Sauder peut exiger de soumettre les demandes de réclamation sous garantie par écrit à Sauder Woodworking Co., 502 Middle Street, Archbold, OH 43502 USA. Veuillez joindre votre ticket de caisse ou toute autre preuve d'achat ainsi qu'une description spécifique du défaut de produit.

4. Esta Garantía sólo es aplicable a defectos garantizados que primeramente surjan y se informen a Sauder dentro del período de cobertura de garantía. La Garantía no puede ser transferida a propietarios o usuarios subsiguientes del producto, y ésta será inmediatamente invalidada en el caso que el producto sea revendido, transferido, arrendado o rentado a cualquier tercero u otra persona que no sea el comprador original.

5. NO HAY OTRA GARANTÍA APLICABLE A ESTE PRODUCTO. Bajo las leyes de ciertos estados, pueden no haber garantías implícitas de Sauder y se hace renuncia de responsabilidad de todas las garantías implícitas donde lo permita la ley, INCLUYENDO CUALQUIER GARANTÍA IMPLICITA DE MERCANTILIDAD O DE APTITUD PARA UN PROPOSITO EN PARTICULAR. EN LA MEDIDA CUALQUIER GARANTÍA IMPLICITA ES APLICABLE, CUALESQUIERA GARANTÍAS IMPLICITAS, INCLUYENDO AQUELLA DE MERCANTILIDAD O DE APTITUD PARA UN PROPOSITO EN PARTICULAR, SE LIMITAN EN DURACION HASTA LA DURACION DE ESTA GARANTÍA IMPLICITA o hasta el periodo mínimo permitido por la ley, la que sea más corta. Algunos estados no permiten limitaciones en cuanto a la duración de una garantía implícita, por eso la limitación arriba citada pueda no ser aplicable a usted.

6. Para solicitud de información o reclamación de Garantía, por favor, visite nuestro sitio Web www.sauder.com. Usted también puede contactar a Sauder llamando al 1-800-523-3987. Sauder puede solicitar que las reclamaciones sean presentadas por escrito a Sauder Woodworking Co., 502 Middle Street, Archbold, OH 43502 EE.UU. Por favor incluya su recibo de venta u otra prueba de compra y una descripción detallada del defecto del producto.

Dear Valued Customer:

Thanks so much for choosing Sauder® furniture. I hope the purchase and assembly process was a positive experience and you feel good about the furniture you just built. If you need assistance or want to learn more, please contact our award-winning, Ohio-based customer service team at 800-523-3987 or Sauder.com.

My grandfather, Erie Sauder, founded the company in 1934 and later invented and patented the first commercially successful ready-to-assemble tables. We strive to hold true to his core values of innovation, integrity, servanthood and stewardship.

Sauder products are made with environmentally responsible materials and world-class manufacturing processes. Our 2,000+ dedicated employees in Archbold, Ohio, along with our global manufacturing partners, are committed to providing you furniture with great value, style and quality.

From our family to you. Enjoy!



Kevin J. Sauder
President/CEO

So, how did it go?

Set a world record for speed?
Feeling good about yourself?
Nice. Get social with it on any
of these quality share sites.



And don't forget to rate and
review your piece at Sauder.com
in the product detail page.



Register your new product online

For immediate service, our website is available 24 hours per day, seven days per week, to order replacement parts, access assembly tips, register your product and view Sauder products. www.sauder.com

Customer Services in United States and Canada
Monday through Friday – 9 a.m. to 5:30 p.m. ET
(except holidays) 1-800-523-3987

Certificate of Conformity

1. This certificate applies to the Sauder Woodworking Product identified by this Instruction Book.
2. This certificate applies to compliance of this product with the CPSC Ban on Lead-Containing Paint (16 CFR 1303).
3. This product is manufactured by:
Sauder Woodworking Company
502 Middle St.
Archbold, OH 43502
419-446-2711
4. Date of Manufacture: _____

