

sauder.com

 SAUDER®



You'll **love** what we
have in **storage**.

Wardrobe/Storage Cabinet

Flat Creek Collection | **416135**

Need help? Visit Sauder.com to view video assembly tips or chat with a live rep.
Prefer the phone? Call 1-800-523-3987.

Share your journey!



NOTE: THIS INSTRUCTION
BOOKLET CONTAINS **IMPORTANT**
SAFETY INFORMATION.

PLEASE READ AND KEEP FOR
FUTURE REFERENCE.

English pg 1-22
Français pg 23-25
Español pg 26-28

Lot # **360329** 04/08/14
Purchased: _____

Be sure to give us a ring before
making any returns. 1-800-523-3987

Table of Contents

Assembly Tools Required

Part Identification	2-3
Hardware Identification	4
Assembly Steps	5-22
Français	23-25
Español	26-28
Safety	29-30
Warranty	31

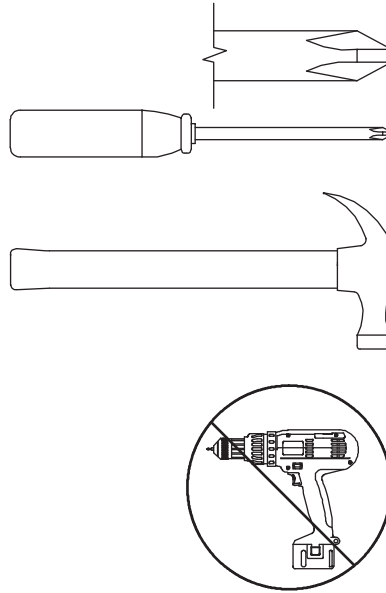

No. 2 Phillips Screwdriver
Tip Shown Actual Size

Hammer
Not actual size 😊

Skip the power trip.
This time.

Part Identification

⚠ While not all parts are labeled, some of the parts will have a label or an inked letter on the edge to help distinguish similar parts from each other. Use this part identification to help identify similar parts.

A	RIGHT END (1)	G	SMALL FIXED SHELF (1)	M	BASE (1)
B	LEFT END (1)	H	BACK (1)	D44	RIGHT DRAWER SIDE (2)
C	UPRIGHT (1)	I	DOOR (1)	D45	LEFT DRAWER SIDE (2)
D	TOP (1)	J	SMALL DOOR (1)	D72	DRAWER BACK (2)
E	BOTTOM (1)	K	ADJUSTABLE SHELF (2)	D968	DRAWER BOTTOM (2)
F	LARGE FIXED SHELF (1)	L	DRAWER FRONT (2)		

Part Identification

Now you know
our ABCs.

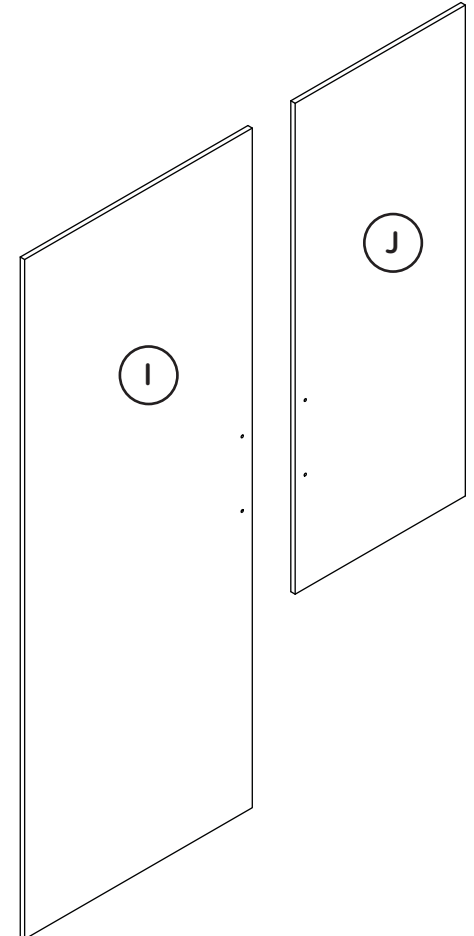
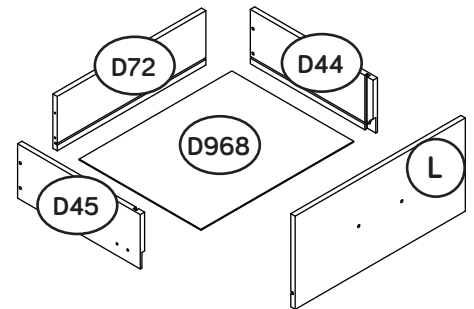
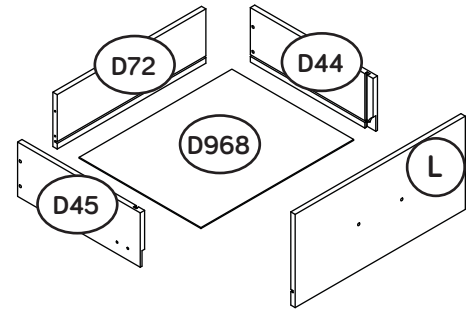
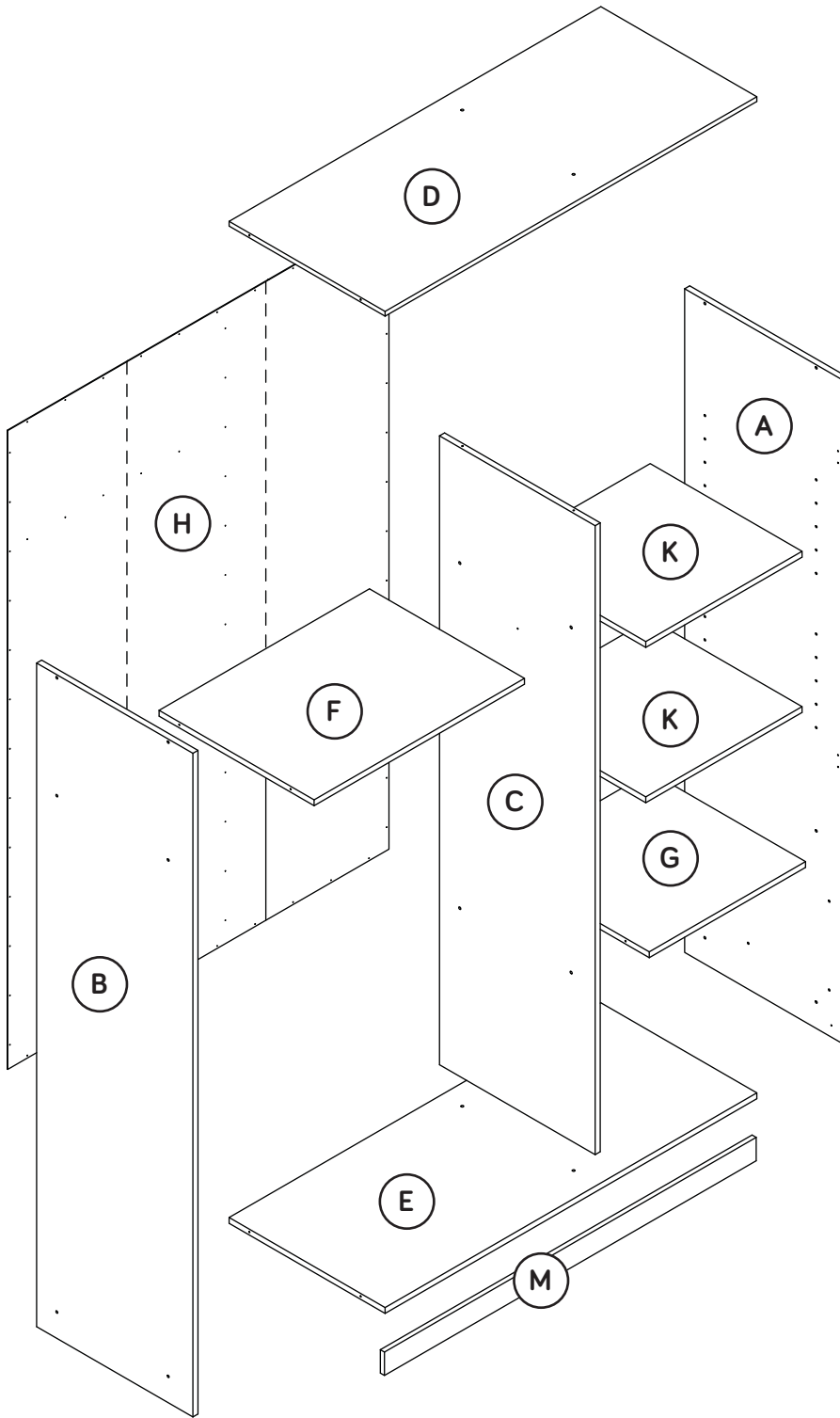

Hardware Identification

† Screws are shown actual size. You may receive extra hardware with your unit.

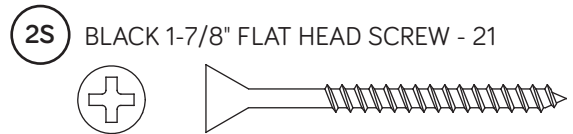
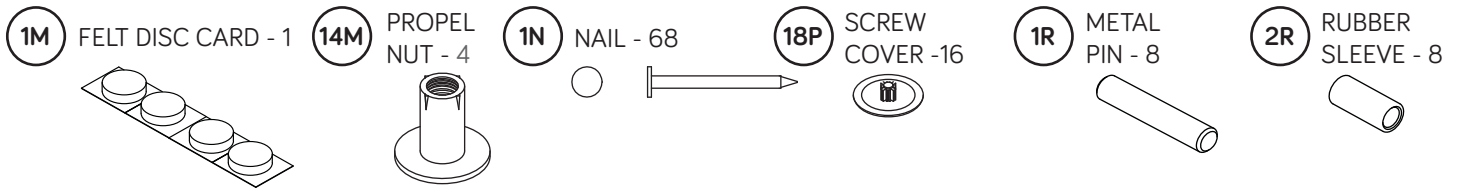
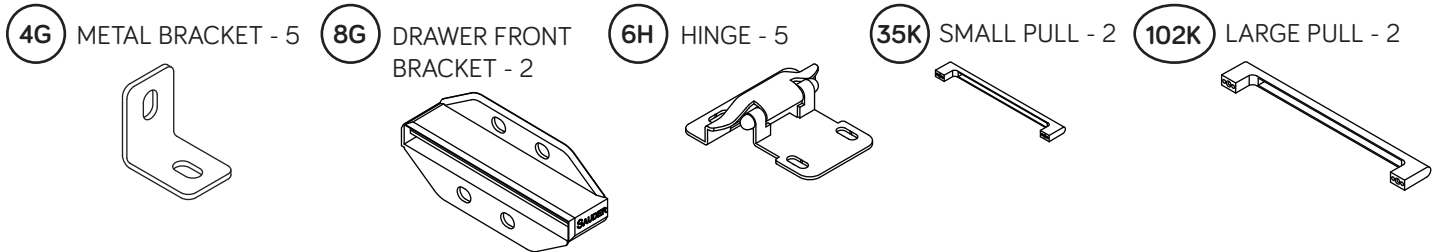
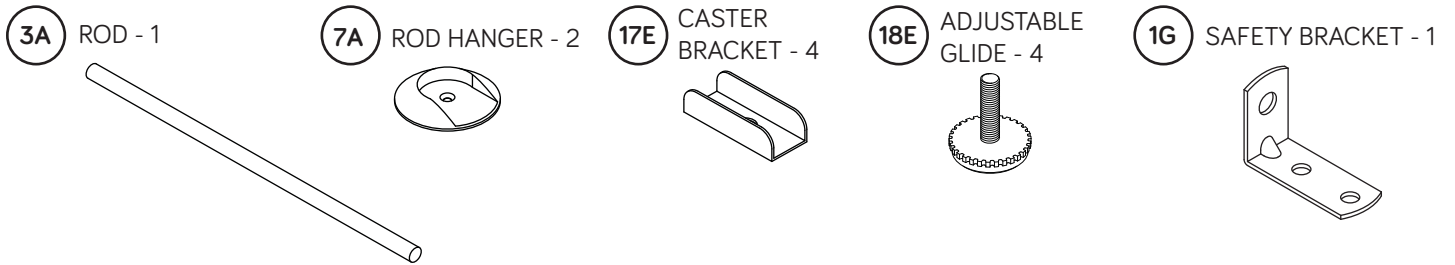
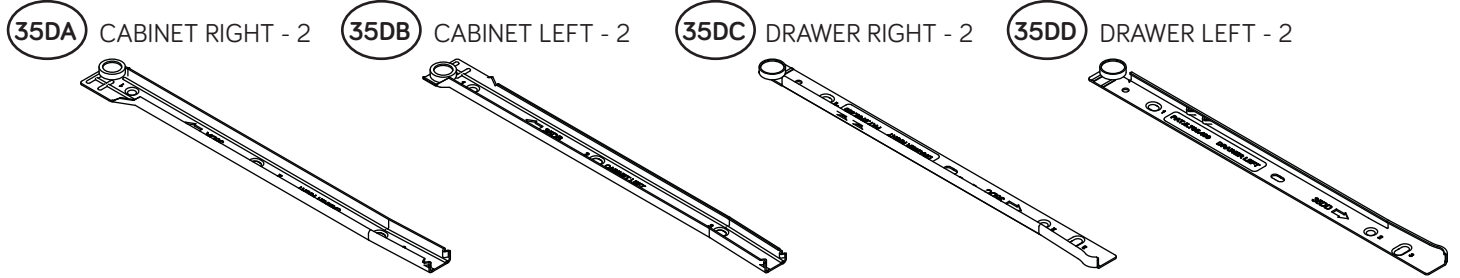

Step 1

Look for this icon. It means a video assembly tip is available at www.sauder.com/services/tips



- Assemble your unit on a carpeted floor or on the empty carton to avoid scratching your unit or the floor.
- Fasten the CABINET RIGHTS (35DA) to the RIGHT END (A) and the CABINET LEFTS (35DB) to the UPRIGHT (C). Use eight GOLD 5/16" FLAT HEAD SCREWS (3S) through holes #1 and #3.

Scan this QR code or go to this address: <http://qr.sauder.com/?ID=1022> to watch a video on how to assemble your unit.

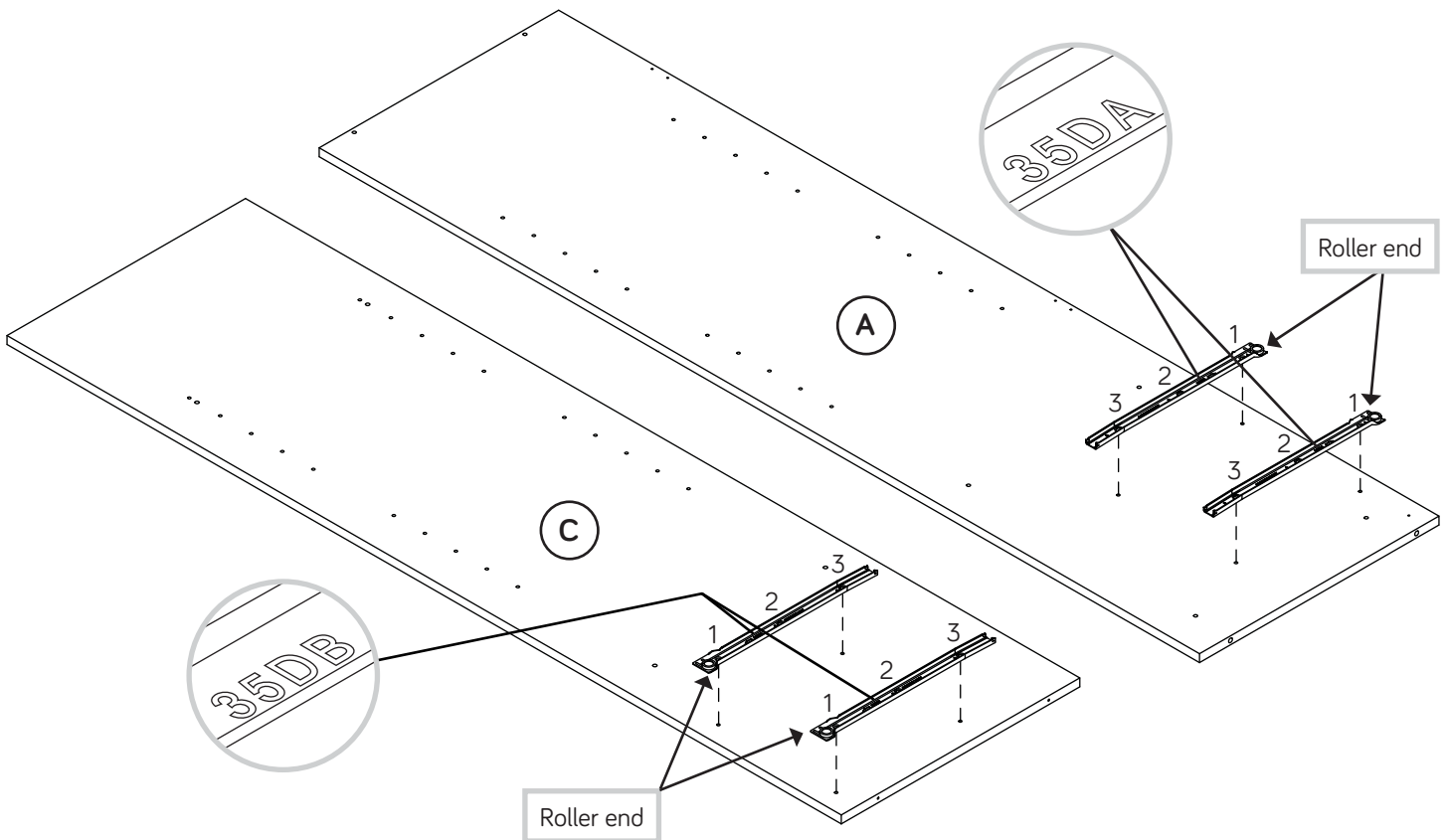
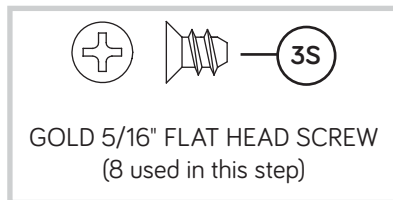

Step 2

- Fasten the ROD HANGERS (7A) to the LEFT END (B) and UPRIGHT (C). Use two SILVER 5/8" FLAT HEAD SCREWS (23S).

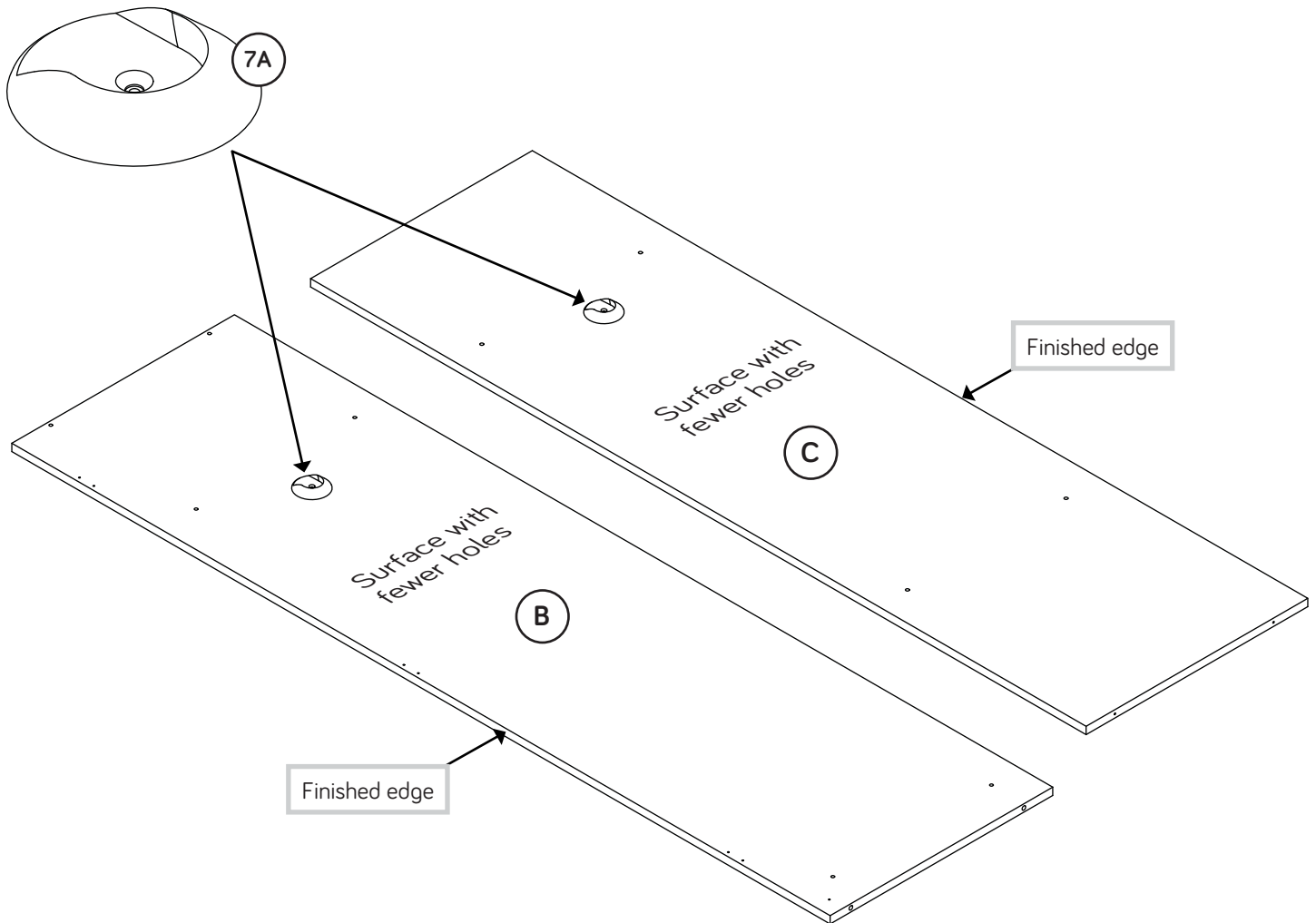
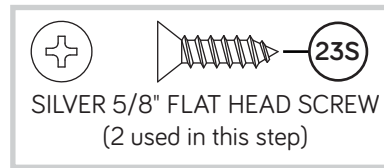

Step 3

- Fasten the RIGHT END (A) to the TOP (D) and SMALL FIXED SHELF (G). Use four BLACK 1-7/8" FLAT HEAD SCREWS (2S).



Caution
Do not stand the unit upright without the BACK fastened. The unit may collapse.

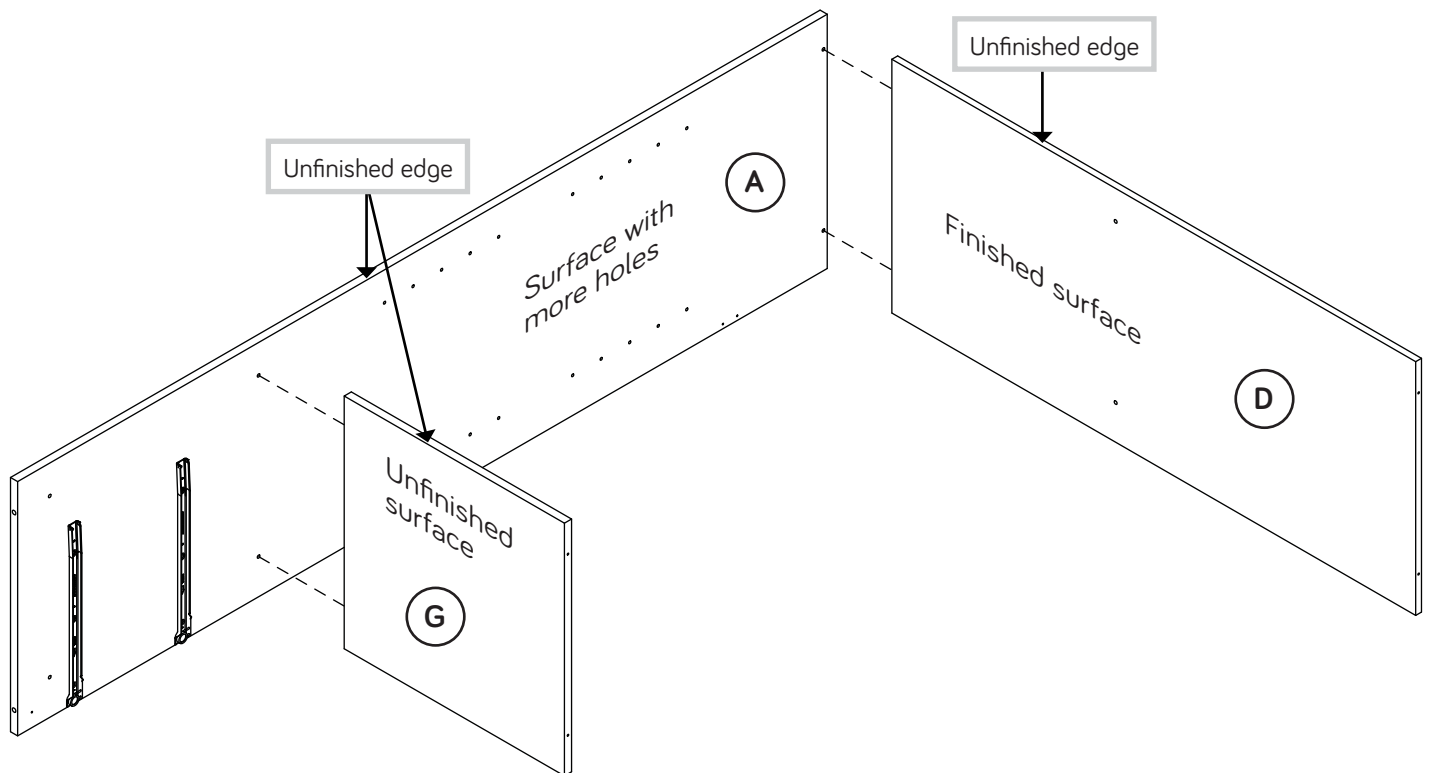
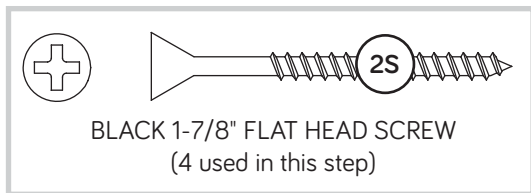

Step 4

- Fasten the UPRIGHT (C) to the TOP (D) and SMALL FIXED SHELF (G). Use four BLACK 1-7/8" FLAT HEAD SCREWS (2S).
- Fasten the LARGE FIXED SHELF (F) to the UPRIGHT (C). Use two BLACK 1-7/8" FLAT HEAD SCREWS (2S).



BLACK 1-7/8" FLAT HEAD SCREW
(6 used in this step)

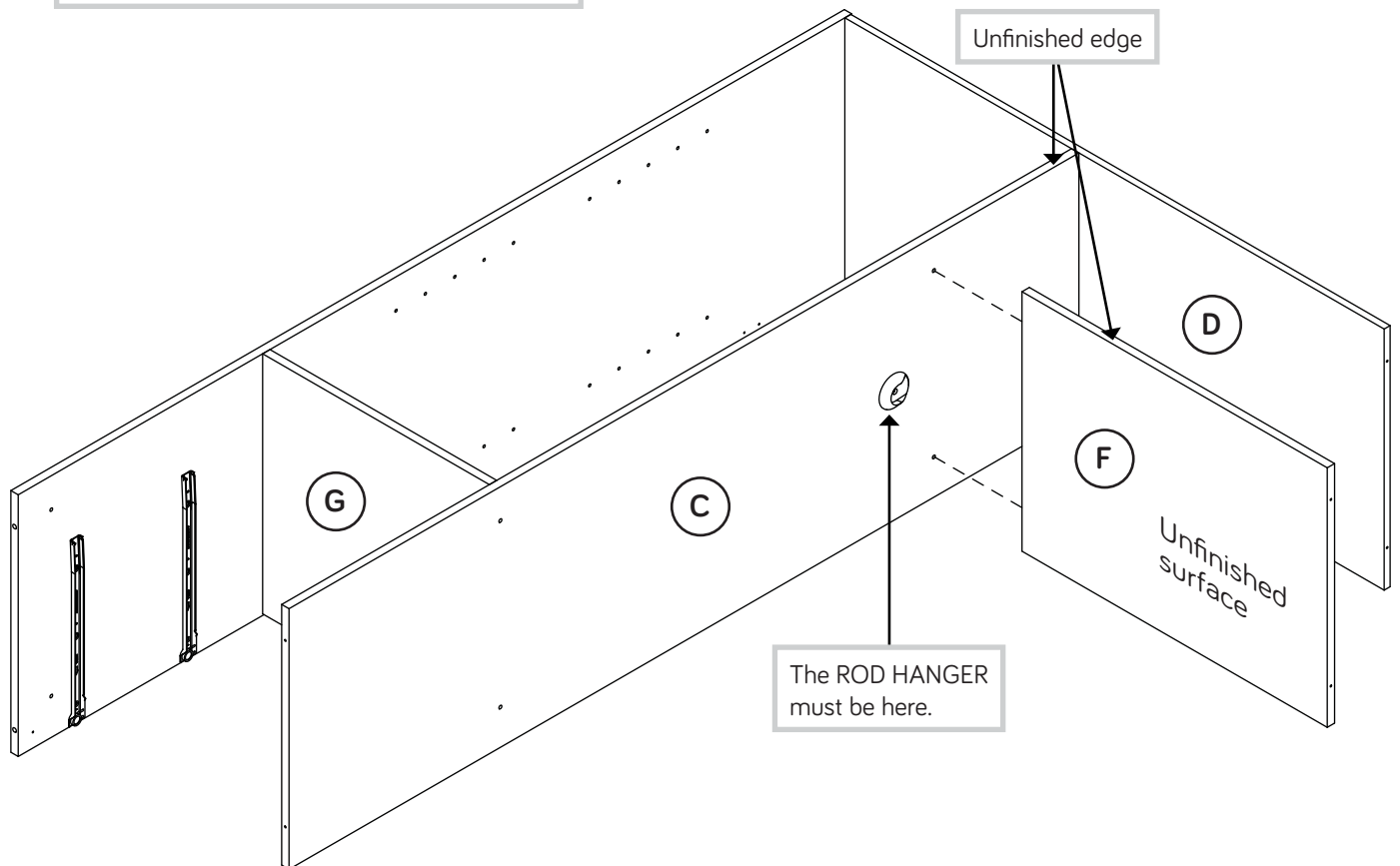

Step 5

- Fasten the BOTTOM (E) to the RIGHT END (A) and UPRIGHT (C). Use four BLACK 1-7/8" FLAT HEAD SCREWS (2S).

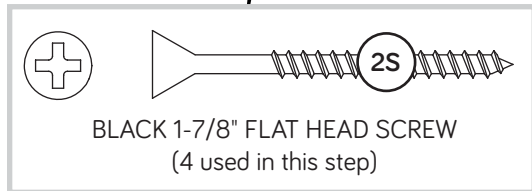
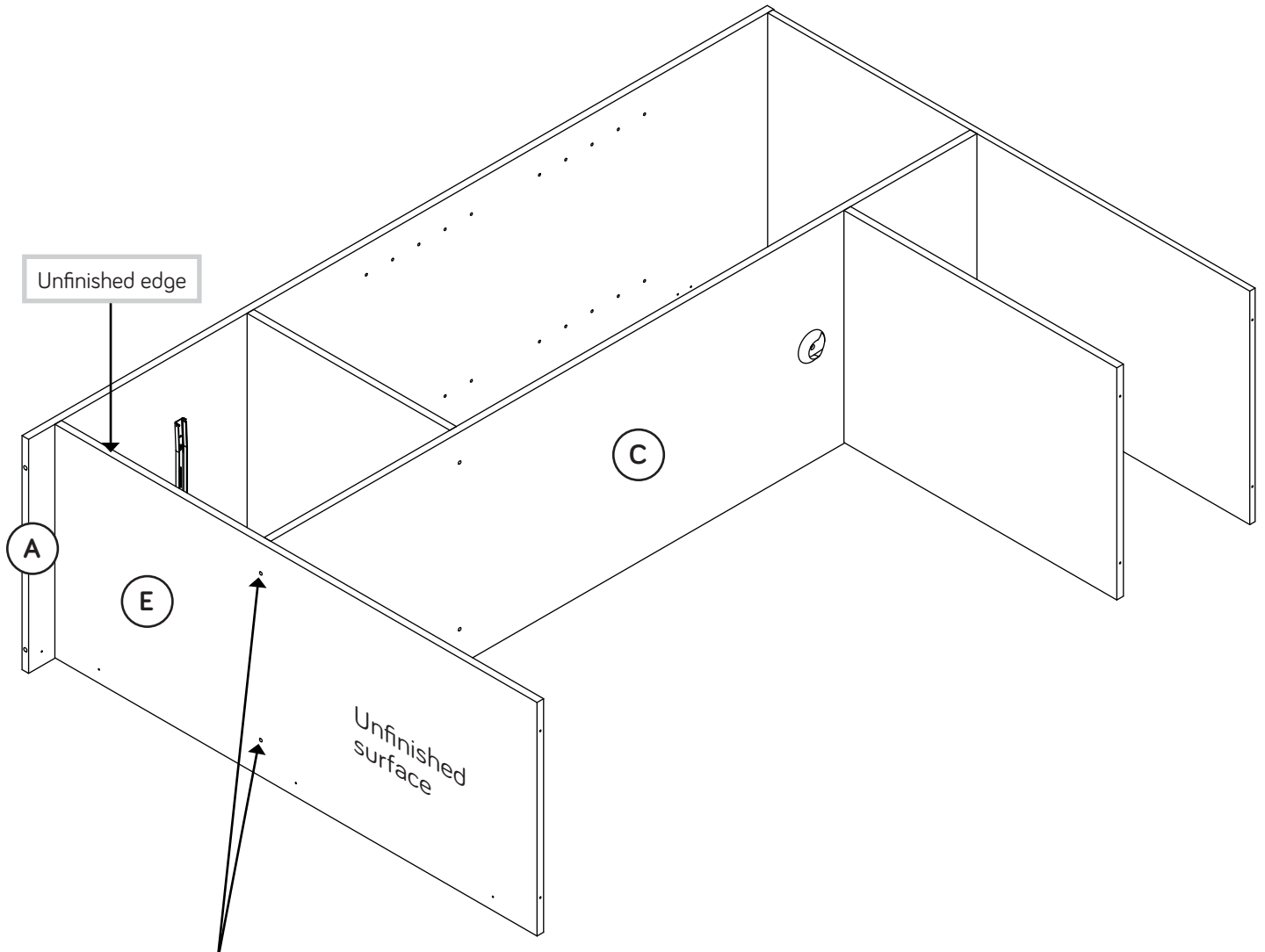

Step 6

Fasten the LEFT END (B) to the TOP (D), BOTTOM (E), and LARGE FIXED SHELF (F). Use six BLACK 1-7/8" FLAT HEAD SCREWS (2S).



Hey! It's starting to look like something!

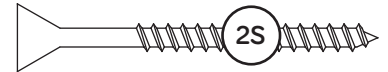
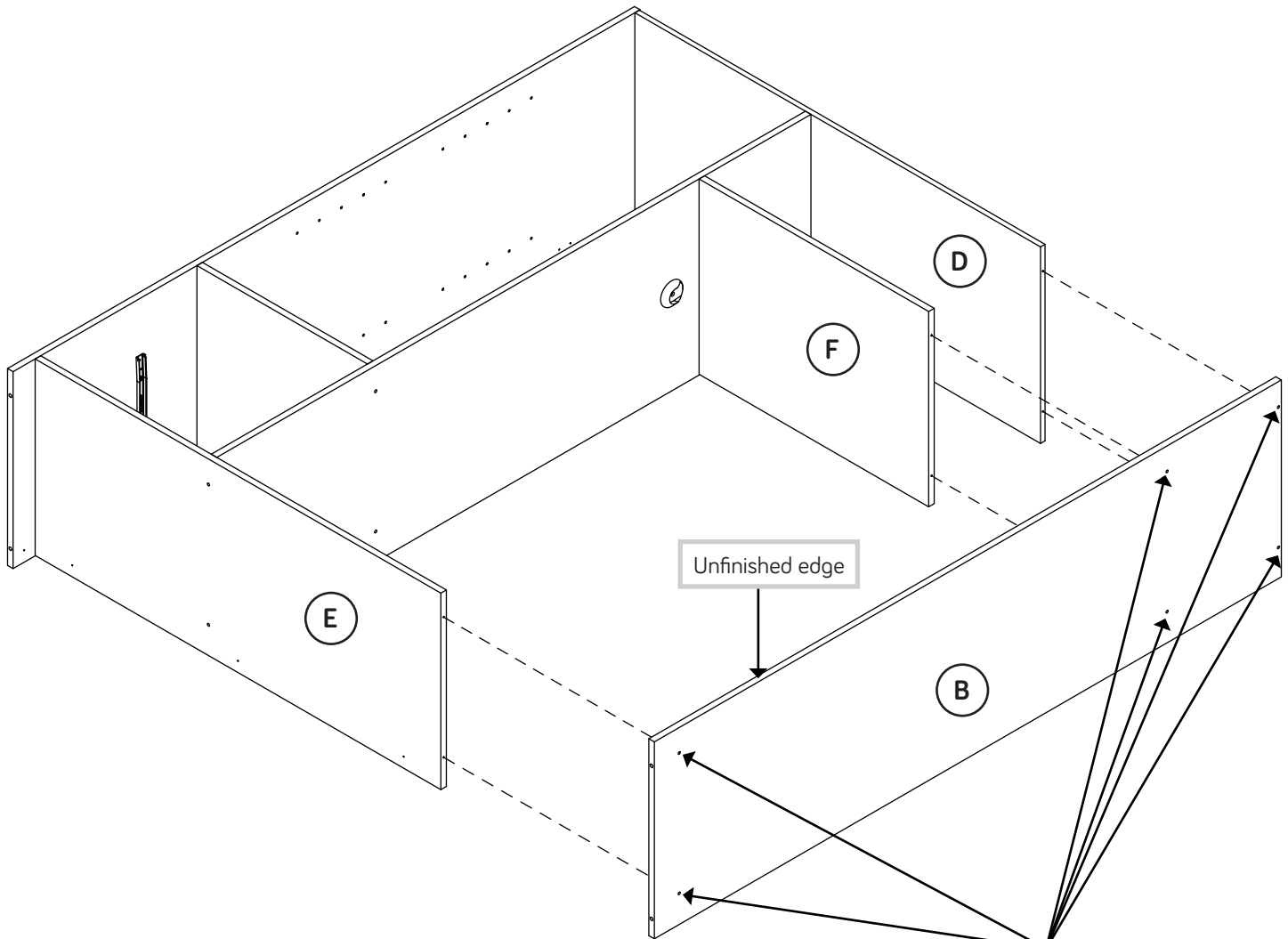

BLACK 1-7/8" FLAT HEAD SCREW
(6 used in this step)

Step 7

Fasten five METAL BRACKETS (4G) to the BASE (M). Use five BROWN 7/16" LARGE HEAD SCREWS (6S).

NOTE: Be sure the METAL BRACKETS are even with the edges of the BASE.

Fasten the BASE (M) to the ENDS (A and B) and BOTTOM (E). Use five BROWN 7/16" LARGE HEAD SCREWS (6S) through the METAL BRACKETS on the BASE and into the ENDS and BOTTOM.

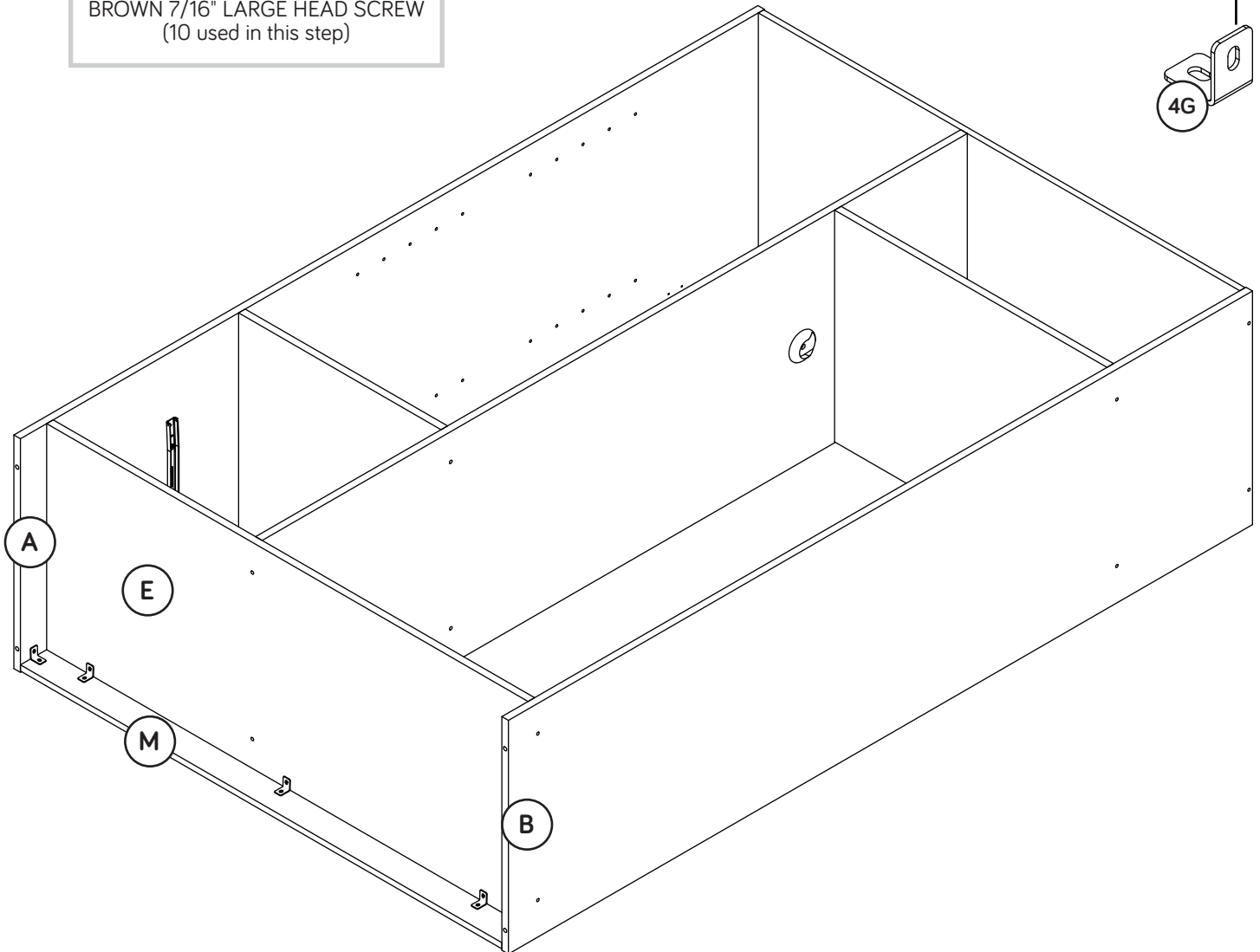
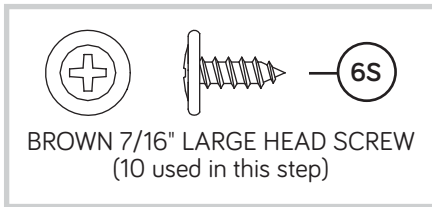
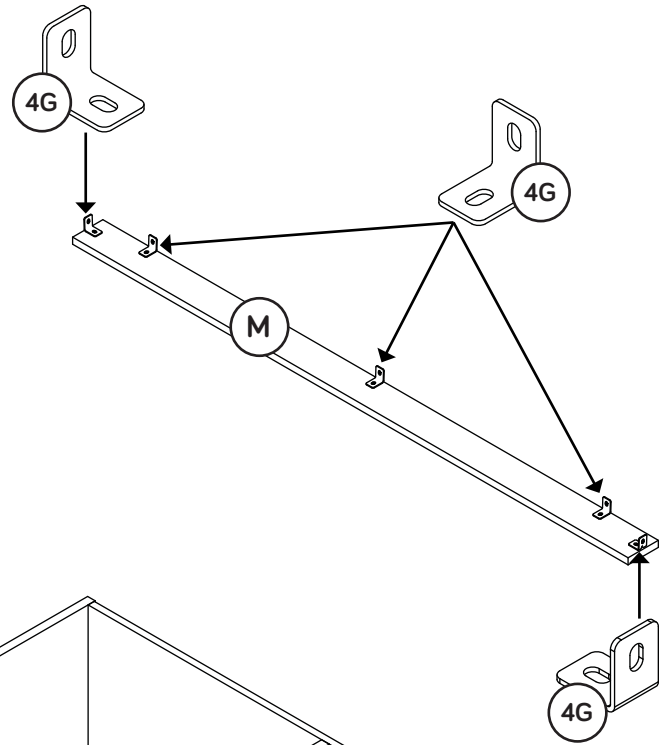

Step 8



- ✚ Unfold the BACK (H) and lay it over your unit.
- ✚ Make equal margins along all four edges of the BACK (H). Push on opposite corners of your unit if needed to make it "square".
- ✚ Fasten the BACK (H) to your unit using the NAILS (1N).
- ✚ NOTE: Be sure to tap NAILS into the holes that line up over the UPRIGHT (C) and FIXED SHELVES (F and G).

Caution

Do not stand the unit upright without the BACK fastened. The unit may collapse.

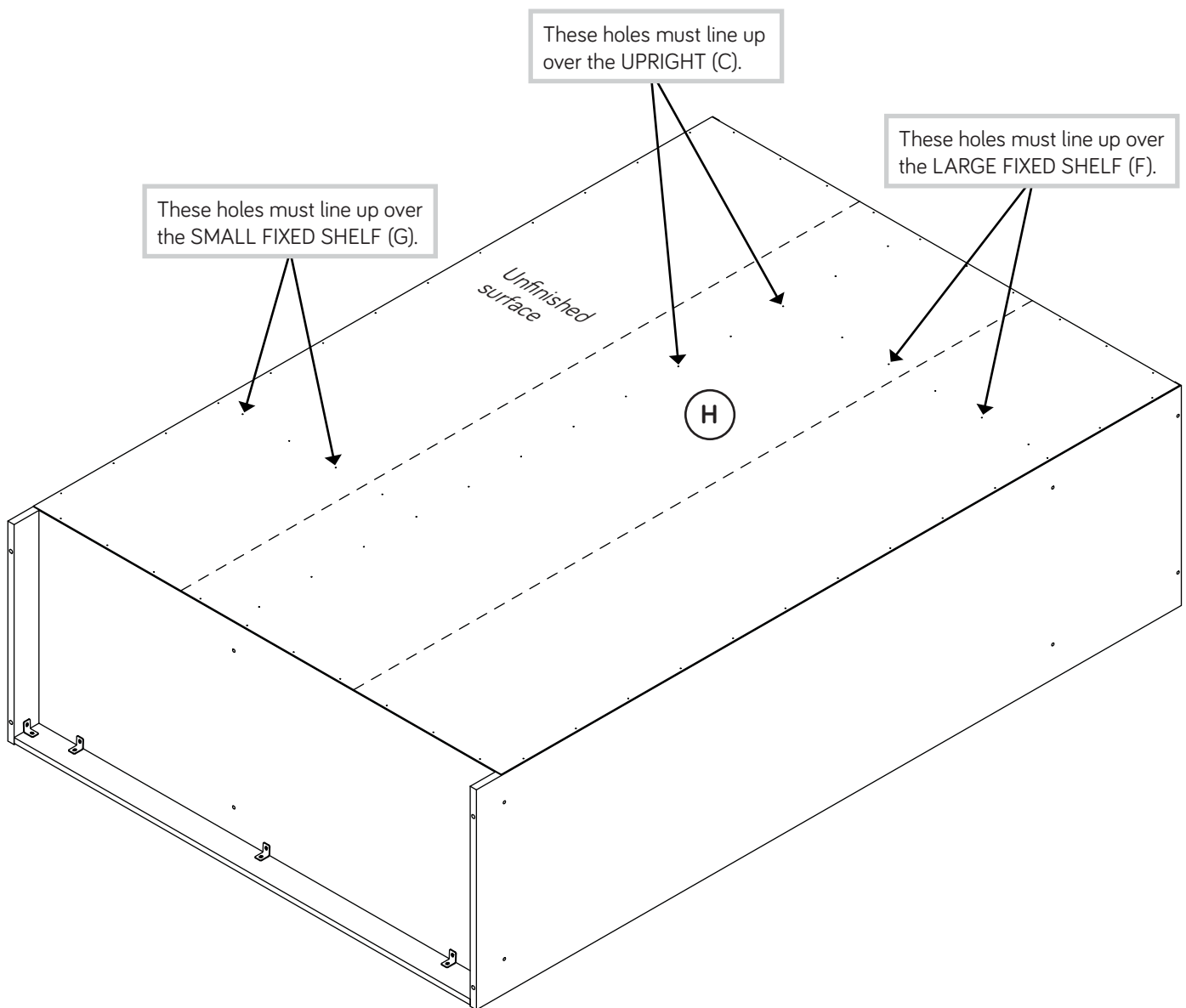
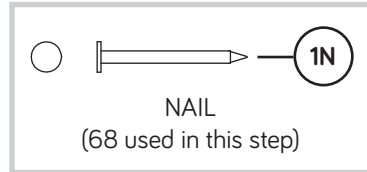

Step 9

- ✚ Push the CASTER BRACKETS (17E) over the holes in the bottom edges of the ENDS (A and B).
- ✚ Use a hammer to drive four PROPEL NUTS (14M) into the holes in the CASTER BRACKETS (17E) and ENDS (A and B). Now, turn an ADJUSTABLE GLIDE (18E) into each PROPEL NUT.
- ✚ **NOTE:** To raise a corner of the unit, turn the ADJUSTABLE GLIDE counter-clockwise. To lower a corner, turn the ADJUSTABLE GLIDE clockwise.

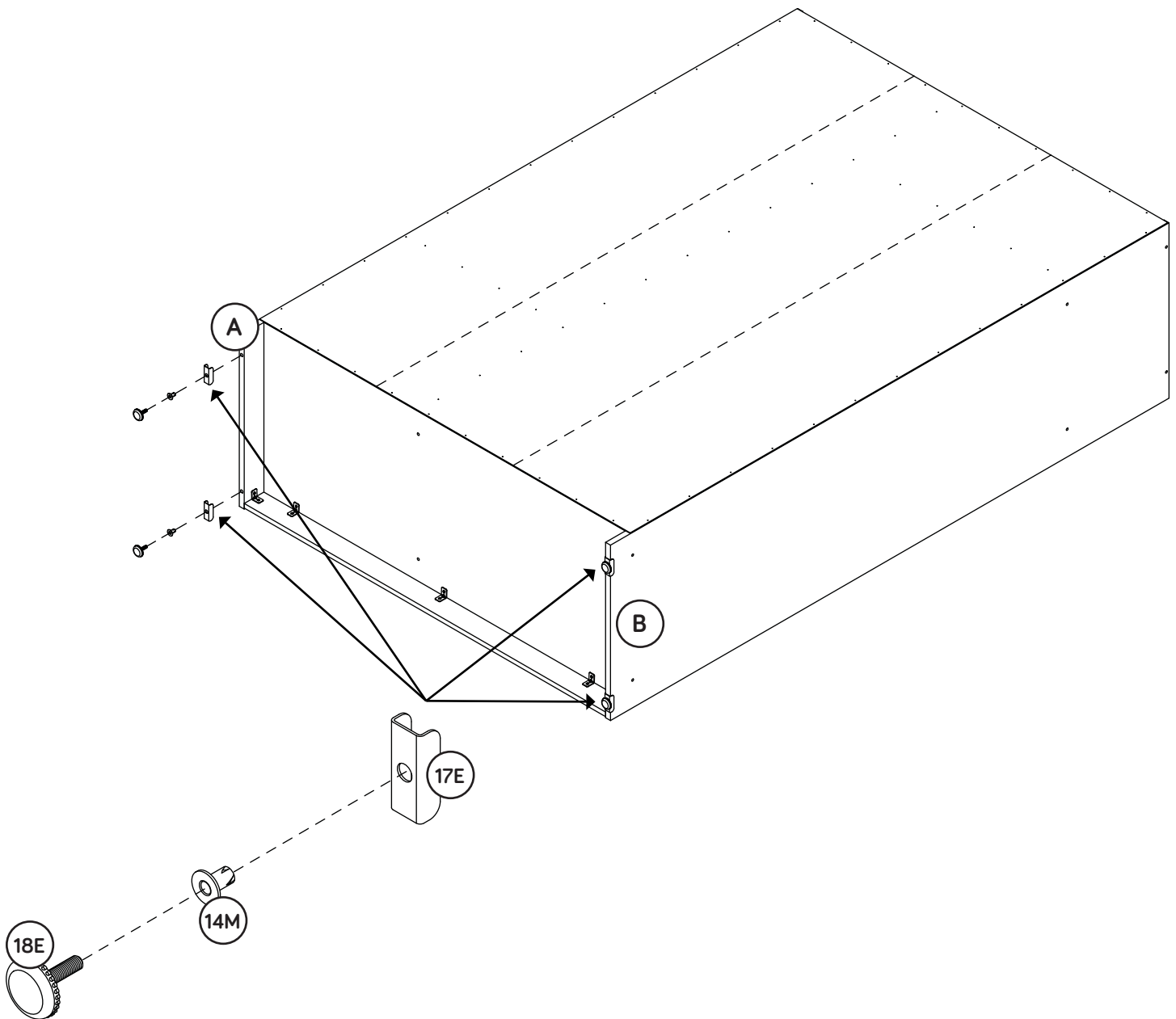

Step 10

- Fasten the HINGES (6H) to the DOORS (I and J). Use ten BROWN 7/16" LARGE HEAD SCREWS (6S).

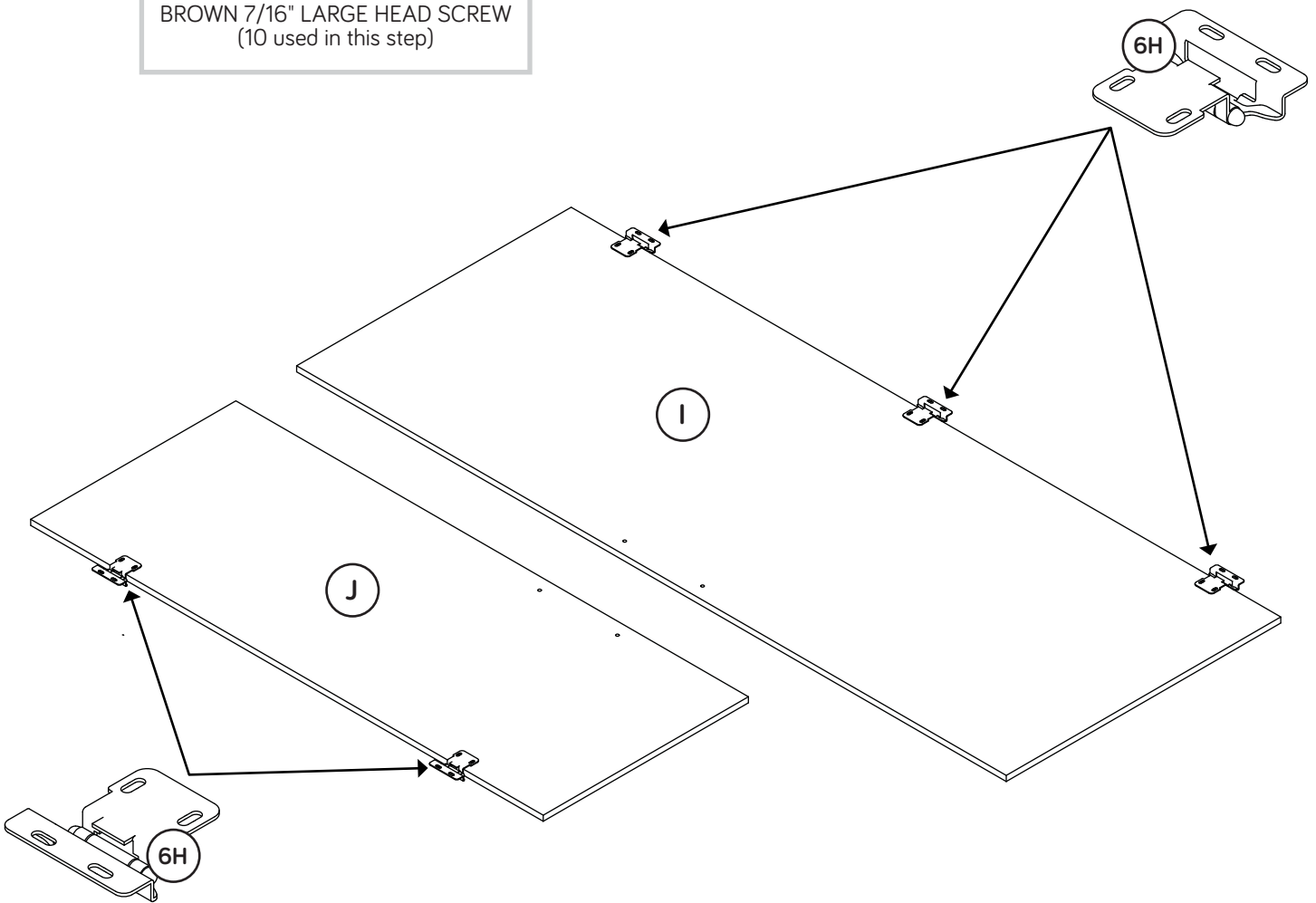
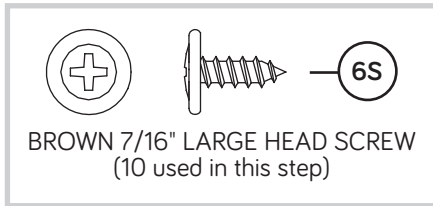

Step 11

- ✚ With someone's help, carefully stand your unit upright.
- ✚ Fasten the DOOR (I) to the LEFT END (B). Use six BROWN 7/16" LARGE HEAD SCREWS (6S).
- ✚ Fasten a PULL (102K) to the DOOR (I). Use two SILVER 3/4" MACHINE SCREWS (20S).
- ✚ Peel two FELT DISCS from a FELT DISC CARD (1M). Stick a FELT DISC on the DOOR where it comes in contact with the TOP (D) and BOTTOM (E).
- ✚ Repeat this step for the SMALL DOOR (J).
- ✚ **NOTE:** To make adjustments to the DOORS, loosen the SCREWS in the HINGES, make needed adjustments, and tighten the SCREWS.



Pro Tip: Lift with your legs. And, you know, your arms.

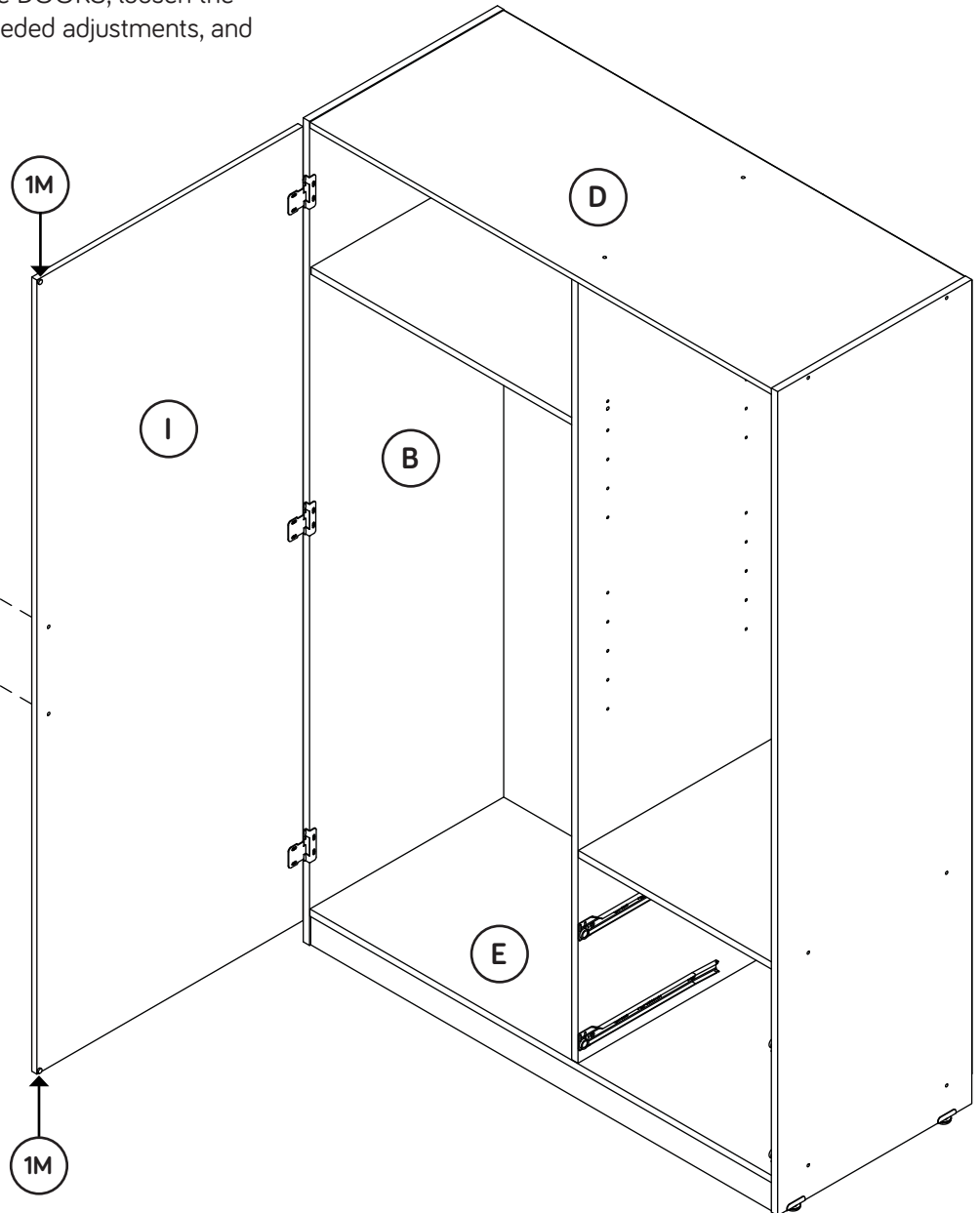
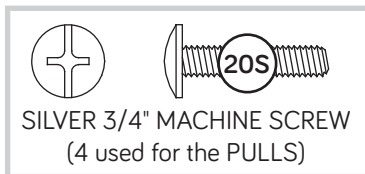
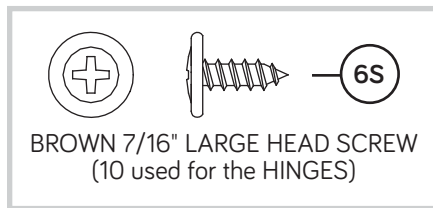

Step 12

- Fasten the DRAWER SIDES (D44 and D45) to a DRAWER BACK (D72). Use four BLACK 1-9/16" FLAT HEAD SCREWS (30S).
- Slide a DRAWER BOTTOM (D968) into the grooves in the DRAWER SIDES and DRAWER BACK.
- Repeat this step for the other drawer.

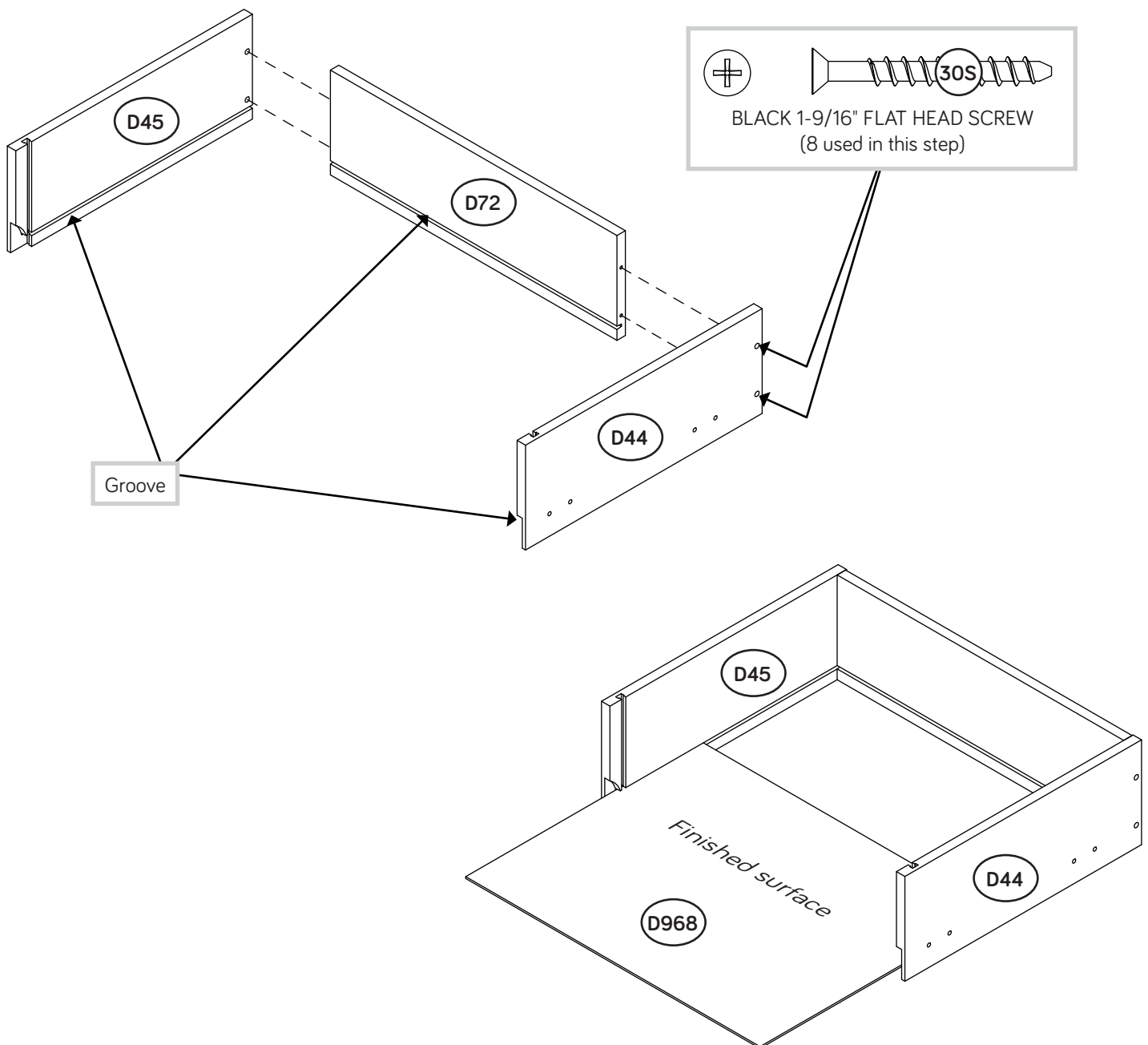

Step 13

- ✚ Pull the DRAWER FRONT BRACKETS (8G) apart and slide them into the grooves in the DRAWER SIDES (D44 and D45).
- ✚ NOTE: The DRAWER FRONT BRACKETS are marked "RH" and "LH" for easy identification.
- ✚ Fasten a DRAWER FRONT (L) to the DRAWER FRONT BRACKETS. Use four BROWN 7/16" LARGE HEAD SCREWS (6S).
- ✚ NOTE: Be sure the DRAWER BOTTOM (D968) inserts into the groove in the DRAWER FRONT.
- ✚ Repeat this step for the other drawer.

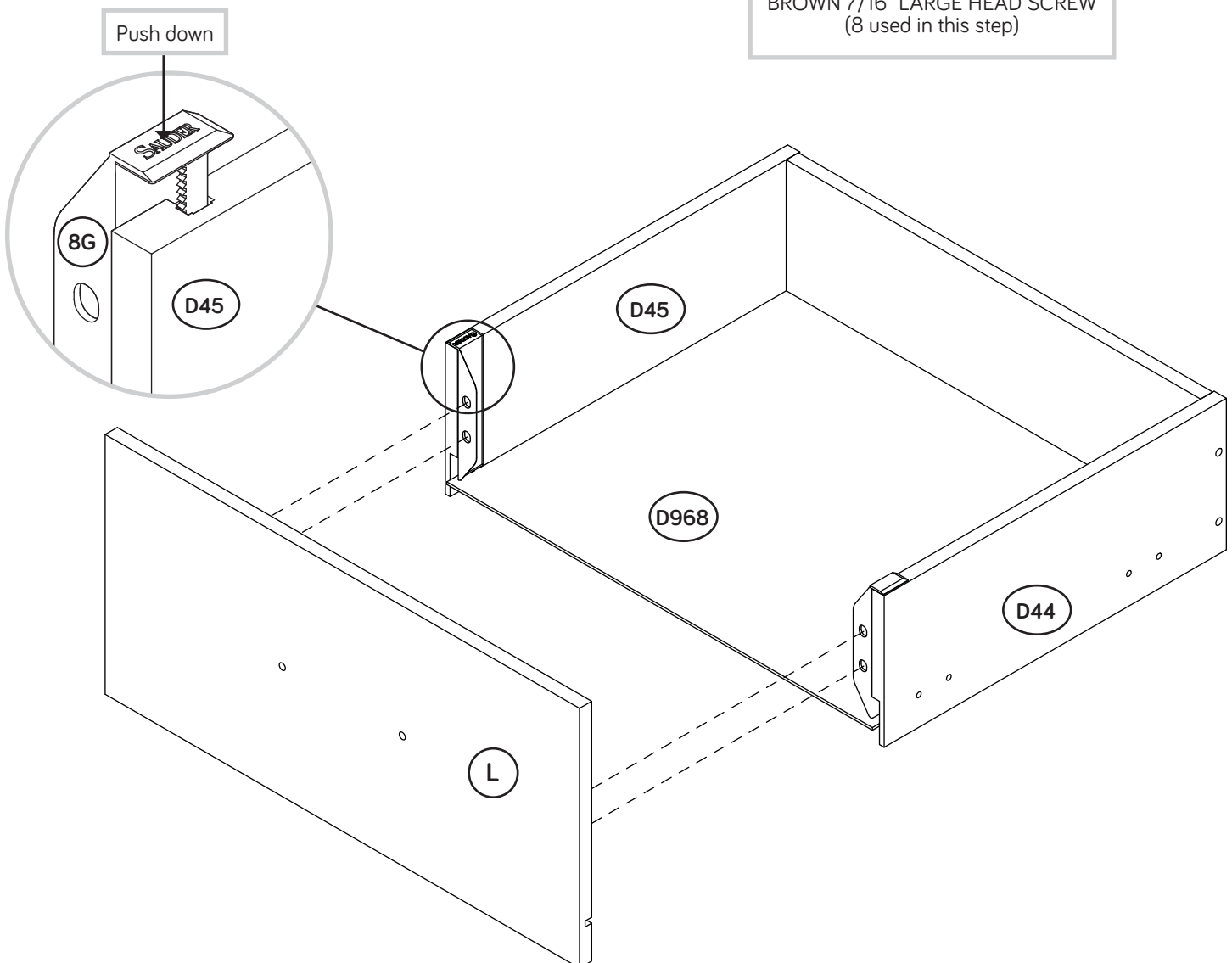
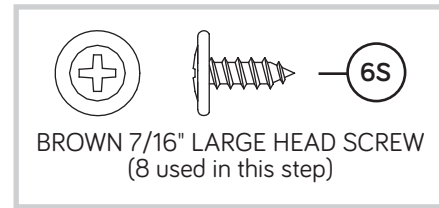

Step 14



- Fasten a DRAWER RIGHT (35DC) and a DRAWER LEFT (35DD) to the DRAWER SIDES (D44 and D45). Use four GOLD 5/16" FLAT HEAD SCREWS (3S) through holes #1 and #3.
- Repeat this step for the other drawer.

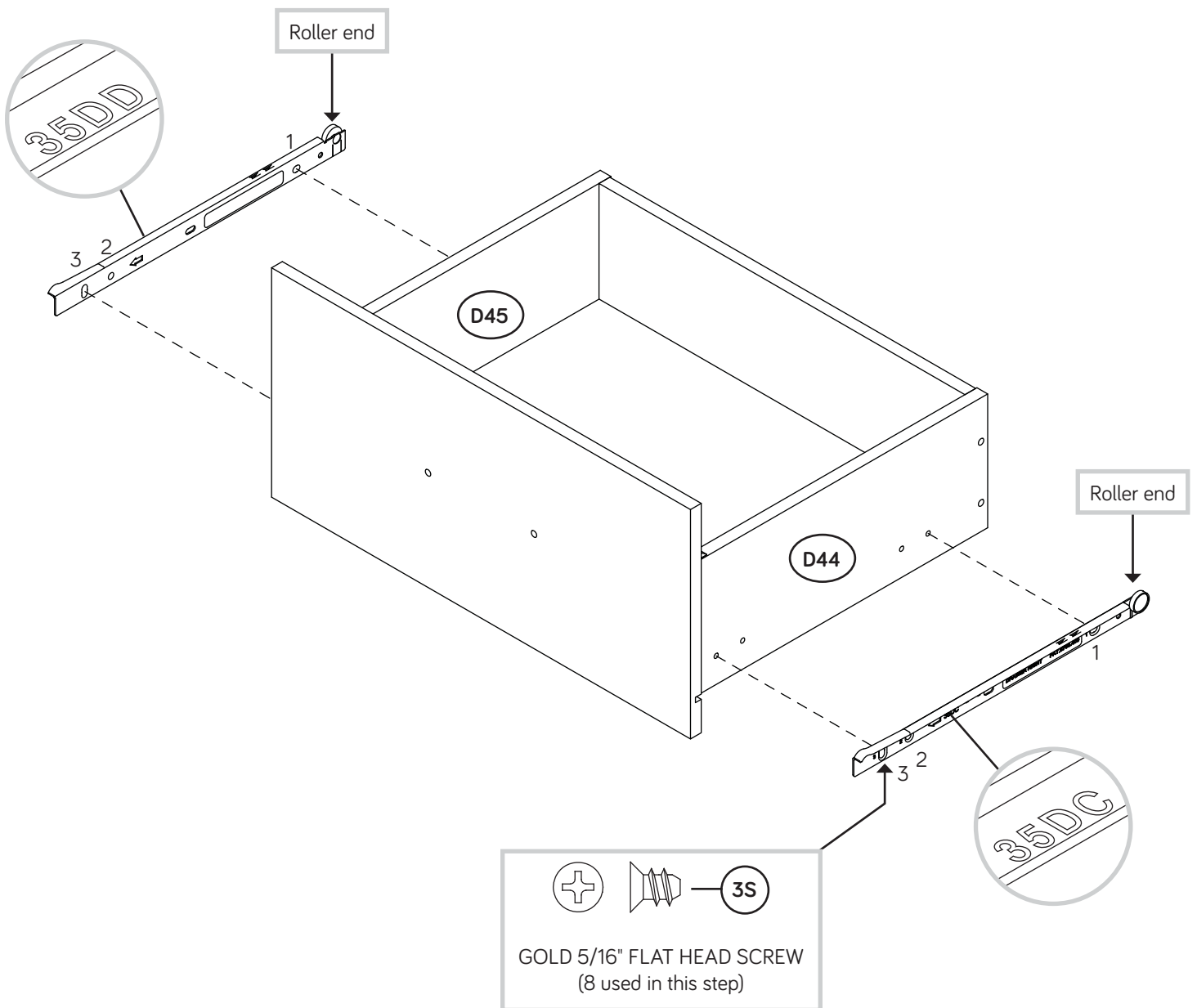

Step 15

- Fasten a SMALL PULL (35K) to the DRAWER FRONT (L).
Use two SILVER 3/4" MACHINE SCREWS (20S).
- Repeat this step for the other drawer.

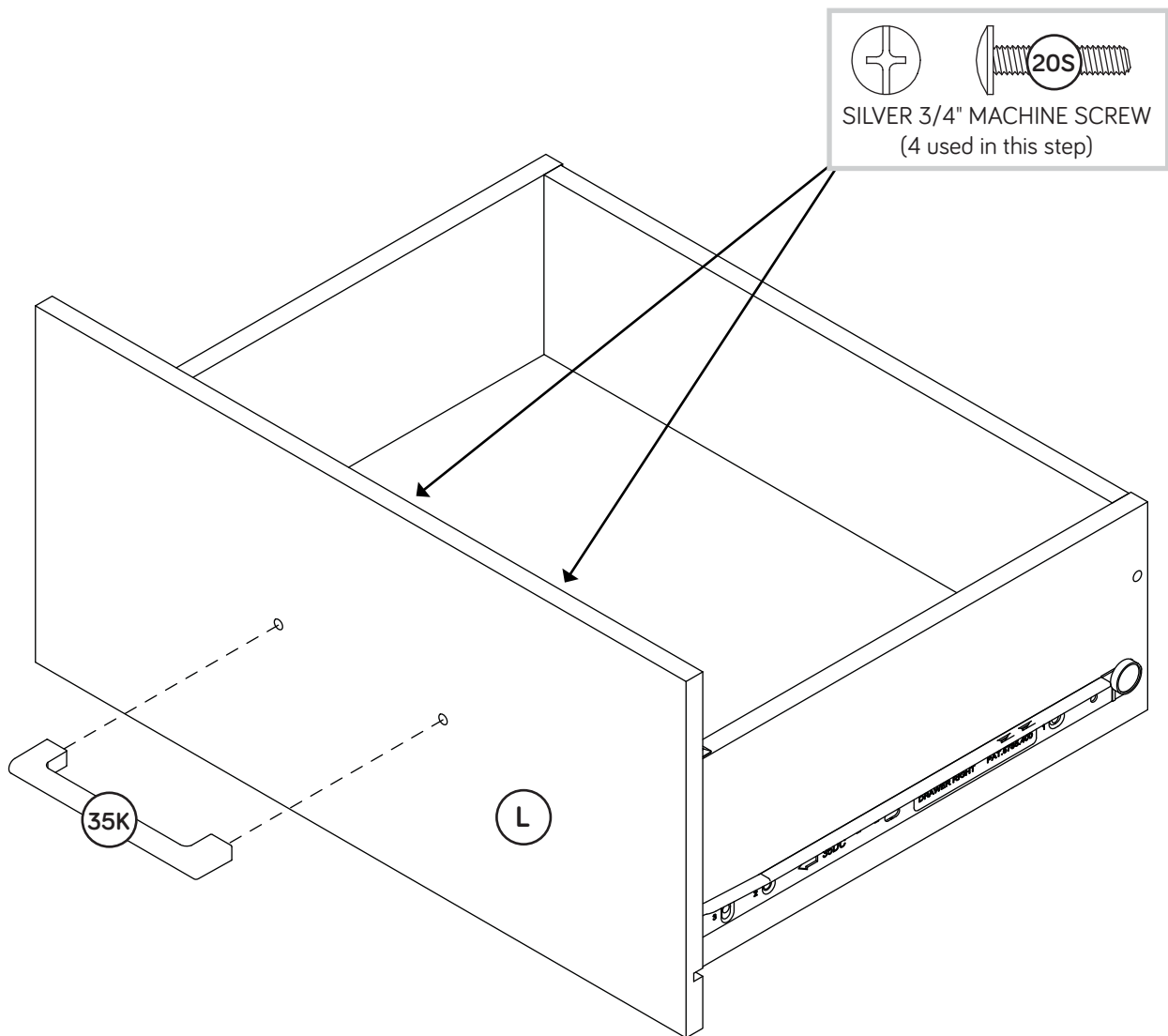

Step 16

- ✚ We recommend using the SAFETY BRACKET (1G) for added stability. Use a BLACK 9/16" LARGE HEAD SCREW (1S) into the top of the unit and a BLACK 1-7/8" FLAT HEAD SCREW (2S) into a stud in your wall.
- ✚ Set the ROD (3A) onto the ROD HANGERS (7A).

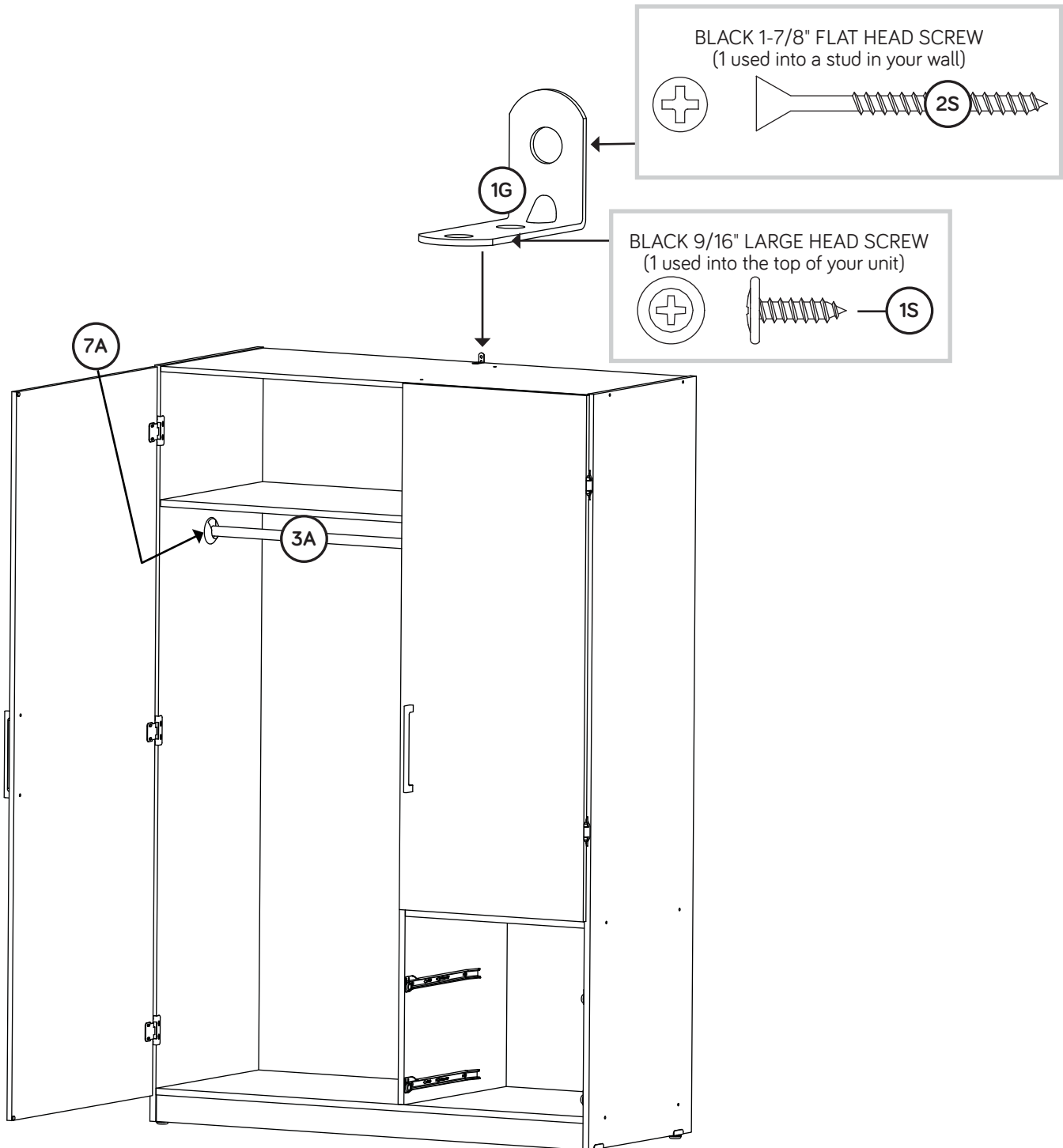

Step 17

- ✦ To insert the drawers into your unit, tip the front of the drawers down and drop the rollers on the drawers behind the rollers on the unit. Lift the front of the drawers up and slide them into the unit.

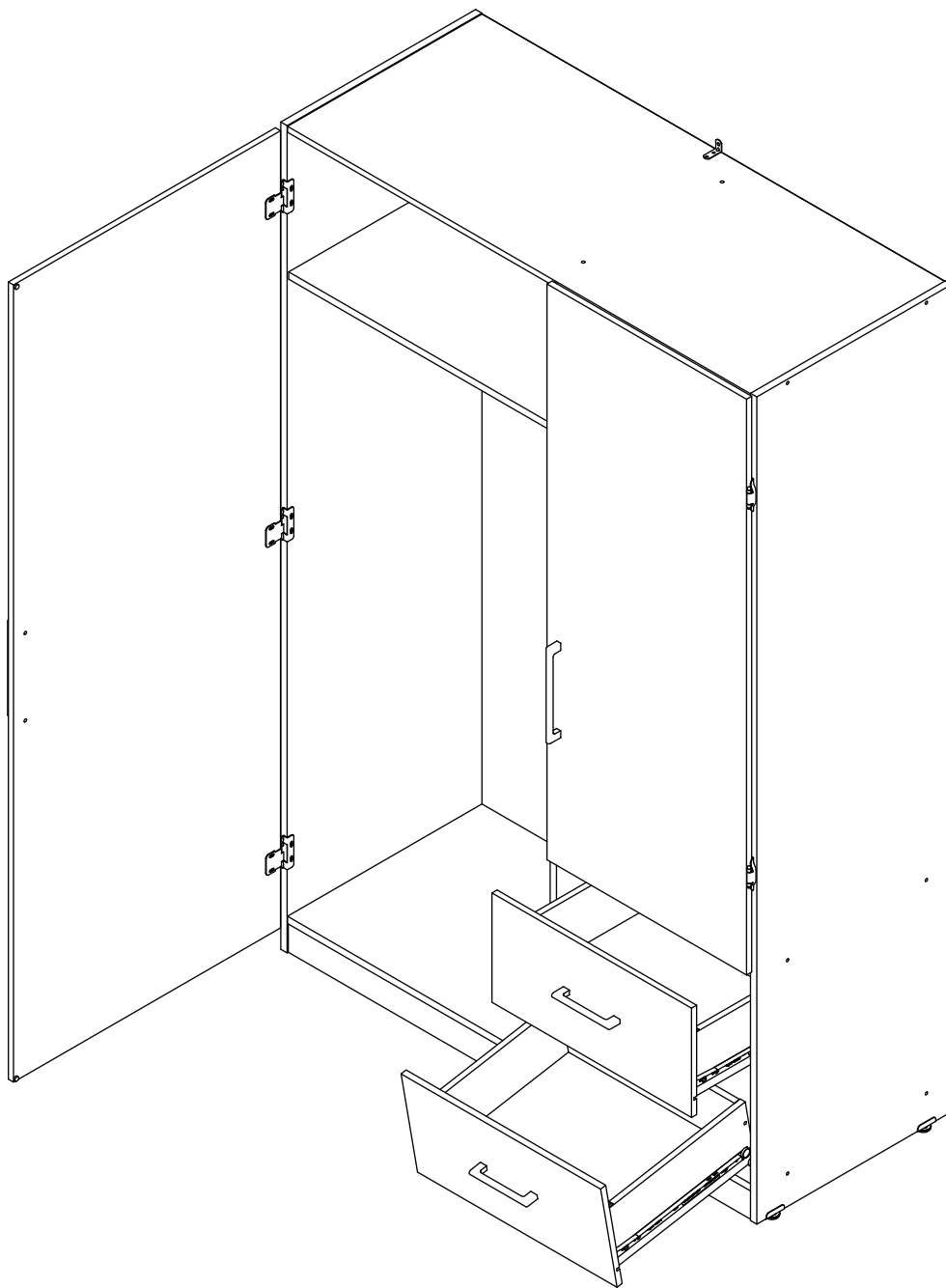

Step 18

- ✚ Push the RUBBER SLEEVES (2R) over the METAL PINS (1R). Insert the METAL PINS into the hole locations of your choice in the RIGHT END (A) and UPRIGHT (C). Set the ADJUSTABLE SHELVES (K) onto the METAL PINS.
- ✚ Center a SCREW COVER (18P) over the head of each visible SCREW in the ENDS (A and B) and UPRIGHT (C) and press firmly.
- ✚ **NOTE:** Please read the back pages of the instruction booklet for important safety information.
- ✚ This completes assembly. Clean with your favorite furniture polish or a damp cloth. Wipe dry.

★ And to celebrate, why not share your success story?

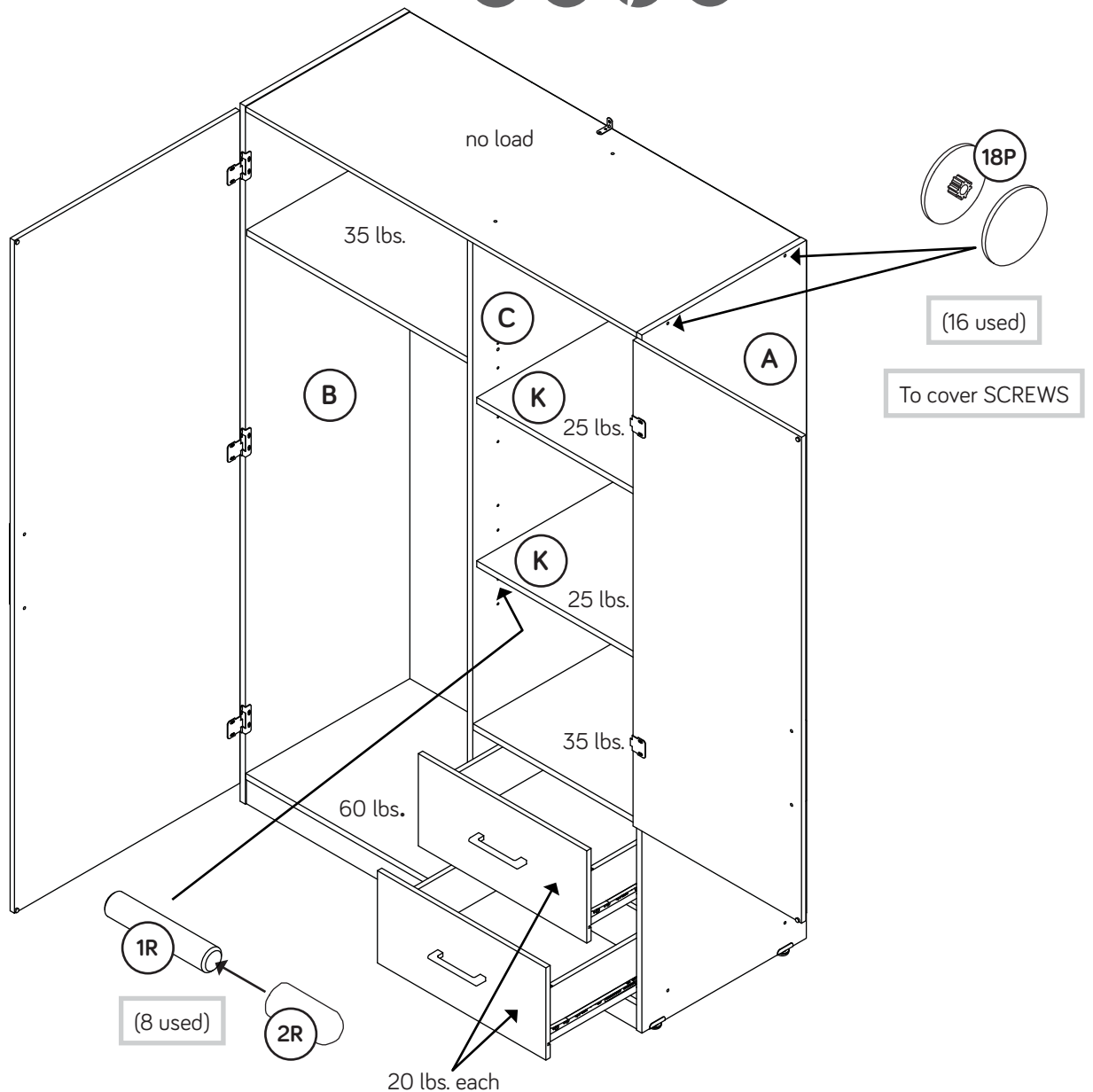

Utilisez les instructions d'assemblage en français avec les schémas étape par étape du manuel d'instruction en anglais. Chaque étape en français correspond à la même étape en anglais. La pièce devant être attachée à l'élément est représentée en gris sur les schémas de chaque étape pour plus de précision. Comparer la "Liste de pièces" ci-dessous avec la "PART IDENTIFICATION" du manuel en anglais pour vous familiariser avec les pièces avant l'assemblage.

REMARQUE : CE MANUEL D'INSTRUCTIONS CONTIENT **D'IMPORTANTES** INFORMATIONS RELATIVES À LA SÉCURITÉ. À LIRE ET CONSERVER POUR TOUTE RÉFÉRENCE FUTURE.

NOUS SOMMES LA POUR VOUS AIDER!

Nous faisons de notre mieux pour nous assurer que votre meuble arrive dans d'excellentes conditions. Nos représentants du service Clientèle sont aimables et prêts à vous aider au cas où une pièce aurait été endommagée ou manquerait (ou si vous aviez besoin d'aide pour l'assemblage). NE RAMENEZ PAS LE MEUBLE AU MAGASIN. Au Canada, composez ce numéro d'appel gratuit:

1-800-523-3987

**Du lundi au vendredi, de 9 heures du matin à
5:30 heures du soir (horaire Côte Est)
(sauf jours fériés)**

Si une pièce a besoin d'être remplacée, la pièce de remplacement sera envoyée dans les 48 heures. (Sauf week-ends et jours fériés)

A l'usage exclusif du Canada Noter la date d'achat de cet élément et conserver le livret pour future référence. Pour contacter Sauder en ce qui concerne cet élément, faire référence au numéro de lot et numéro de modèle en appelant notre numéro sans frais.

Lot n^o : _____

Date de l'achat: _____

LISTE DE PIÈCES			LISTE DE PIÈCES		
REFERENCE	DESCRIPTION	QUANTITÉ	REFERENCE	DESCRIPTION	QUANTITÉ
A	EXTRÉMITÉ DROITE.....	1	3A	TRINGLE.....	1
B	EXTRÉMITÉ GAUCHE.....	1	7A	SUPPORT DE TRINGLE.....	2
C	MONTANT.....	1	17E	SUPPORT DE ROULETTE.....	4
D	DESSUS.....	1	18E	PATIN RÉGLABLE.....	4
E	DESSOUS.....	1	1G	CONSOLE DE SÉCURITÉ.....	1
F	GRANDE TABLETTE FIXE.....	1	4G	CONSOLE EN MÉTAL.....	5
G	PETITE TABLETTE FIXE.....	1	8G	CONSOLE DE DEVANT DE TIROIR.....	2
H	ARRIÈRE.....	1	6H	CHARNIÈRE.....	5
I	PORTE.....	1	35K	PETITE POIGNÉE.....	2
J	PETITE PORTE.....	1	102K	GRANDE POIGNÉE.....	2
K	TABLETTE RÉGLABLE.....	2	1M	FICHE DE TAMPONS EN FEUTRE.....	1
L	DEVANT DE TIROIR.....	2	14M	ÉCROU À AILETTE.....	4
M	BASE.....	1	1N	CLOU.....	68
D44	CÔTÉ DROIT DE TIROIR.....	2	18P	CACHE-VIS.....	16
D45	CÔTÉ GAUCHE DE TIROIR.....	2	1R	GOUPILLE EN MÉTAL.....	8
D72	ARRIÈRE DE TIROIR.....	2	2R	MANCHON EN CAOUTCHOUC.....	8
D968	FOND DE TIROIR.....	2			
35DA	ÉLÉMENT DROITE.....	2	1S	VIS TÊTE LARGE 14 mm NOIRE.....	1
35DB	ÉLÉMENT GAUCHE.....	2	2S	VIS TÊTE PLATE 48 mm NOIRE.....	21
35DC	TIROIR DROIT.....	2	3S	VIS TÊTE PLATE 8 mm DORÉE.....	16
35DD	TIROIR GAUCHE.....	2	6S	VIS TÊTE LARGE 11 mm MARRON.....	38
			20S	VIS À MÉTAUX 19 mm ARGENTÉE.....	8
			23S	VIS TÊTE PLATE 16 mm ARGENTÉE.....	2
			30S	VIS TÊTE PLATE 40 mm NOIRE.....	8

ÉTAPE 1

Assembler l'élément sur un sol à moquette ou sur le carton vide pour éviter d'endommager l'élément ou le sol.

Fixer deux ÉLÉMENTS DROITES (35DA) sur l'EXTRÉMITÉ DROITE (A) et les ÉLÉMENTS GAUCHES (35DB) sur le MONTANT (C). Utiliser huit VIS TÊTE PLATE 8 mm DORÉES (3S) à travers les trous n° 1 et n° 3.

ÉTAPE 2

Fixer les SUPPORTS DE TRINGLE (7A) à l'EXTRÉMITÉ GAUCHE (B) et au MONTANT (C). Utiliser deux VIS TÊTE PLATE 16 mm ARGENTÉES (23S).

ÉTAPE 3

Attention: Ne pas relever l'élément dans sa position verticale avant d'avoir fixé l'ARRIÈRE. L'élément risque de s'effondrer.

Fixer l'EXTRÉMITÉ DROITE (A) au DESSUS (D) et à la PETITE TABLETTE FIXE (G). Utiliser quatre VIS TÊTE PLATE 48 mm NOIRES (2S).

ÉTAPE 4

Fixer le MONTANT (C) au DESSUS (D) et à la PETITE TABLETTE FIXE (G). Utiliser quatre VIS TÊTE PLATE 48 mm NOIRES (2S).

Fixer la GRANDE TABLETTE FIXE (F) au MONTANT (C). Utiliser deux VIS TÊTE PLATE 48 mm NOIRES (2S).

ÉTAPE 5

Fixer le DESSOUS (E) à l'EXTRÉMITÉ DROITE (A) et au MONTANT (C). Utiliser quatre VIS TÊTE PLATE 48 mm NOIRES (2S).

ÉTAPE 6

Fixer l'EXTRÉMITÉ GAUCHE (B) au DESSUS (D), au DESSOUS (E) et à la GRANDE TABLETTE FIXE (F). Utiliser six VIS TÊTE PLATE 48 mm NOIRES (2S).

ÉTAPE 7

Fixer cinq CONSOLES EN MÉTAL (4G) au SOCLE (M). Utiliser cinq VIS TÊTE LARGE 11 mm MARRON (6S).

REMARQUE : S'assurer que les CONSOLES EN MÉTAL sont à fleur des chants du SOCLE.

Fixer le SOCLE (M) aux EXTRÉMITÉS (A et B) et au DESSOUS (E). Utiliser cinq VIS TÊTE LARGE 11 mm MARRON (6S) à travers les CONSOLES EN MÉTAL situées sur le SOCLE, et dans les EXTRÉMITÉS et le DESSOUS.

ÉTAPE 8

Attention: Ne pas relever l'élément dans sa position verticale avant d'avoir fixé l'ARRIÈRE. L'élément risque de s'effondrer.

Déplier l'ARRIÈRE (H) et le placer sur l'élément.

Veiller à avoir des marges égales le long des quatre chants de l'ARRIÈRE (H). Si besoin est, enfoncer sur les coins opposés de l'élément pour s'assurer d'être « d'équerre ».

Fixer l'ARRIÈRE (H) à l'élément à l'aide des CLOUS (1N).

REMARQUE : S'assurer de bien enfoncer les CLOUS dans les trous qui sont alignés sur le MONTANT (C) et les TABLETTES FIXES (F et G).

ÉTAPE 9

Placer les CONSOLES DE VÉRIN (17E) sur les trous dans les chants inférieurs des EXTRÉMITÉS (A et B).

À l'aide d'un marteau, enfoncer quatre TOURILLONS (14M) à travers les trous dans les CONSOLES DE VÉRIN (17E) et les EXTRÉMITÉS (A et B). Maintenant, faire tourner un PATIN RÉGLABLE (18E) dans chaque TOURILLON.

REMARQUE : Pour soulever un coin de l'élément, faire tourner le PATIN RÉGLABLE dans le sens contraire des aiguilles d'une montre. Pour baisser un coin, faire tourner le PATIN RÉGLABLE dans le sens des aiguilles d'une montre.

ÉTAPE 10

Fixer les CHARNIÈRES (6H) aux PORTES (I et J). Utiliser dix VIS TÊTE LARGE 11 mm MARRON (6S).

ÉTAPE 11

Avec l'aide d'une autre personne, remettre soigneusement l'unité en position verticale.

Fixer la PORTE (I) à l'EXTRÉMITÉ GAUCHE (B). Utiliser six VIS TÊTE LARGE 11 mm MARRON (6S).

Fixer une POIGNÉE (102K) à la PORTE (I). Utiliser deux VIS À MÉTAUX 19 mm ARGENTÉES (20S).

Décoller deux TAMPONS EN FEUTRE de la FICHE DE TAMPONS EN FEUTRE (1M). Coller un TAMPON EN FEUTRE sur la PORTE aux endroits où celle-ci entre en contact avec le DESSUS (D) et le DESSOUS (E).

Répéter cette étape pour la PETITE PORTE (J).

REMARQUE : Pour ajuster les PORTES, desserrer les VIS des CHARNIÈRES, ajuster et serrer les VIS.

ÉTAPE 12

Fixer les CÔTÉS DE TIROIR (D44 et D45) à l'ARRIÈRE DE TIROIR (D72). Utiliser quatre VIS TÊTE PLATE 40 mm NOIRES (30S).

Enfiler le FOND DE TIROIR (D968) dans les rainures des CÔTÉS DE TIROIR et de l'ARRIÈRE DE TIROIR.

Répéter cette étape pour l'autre tiroir.

ÉTAPE 13

Séparer les CONSOLES DE DEVANT DE TIROIR (8G) et les enfiler dans les rainures des CÔTÉS DE TIROIR (D44 et D45).

REMARQUE : Les CONSOLES DE DEVANT DE TIROIR ont l'inscription "RH" (Droite) et l'inscription "LH" (Gauche) pour faciliter leur identification.

Fixer un DEVANT DE TIROIR (L) aux CONSOLES DE DEVANT DE TIROIR. Utiliser quatre VIS TÊTE LARGE 11 mm MARRON (6S).

REMARQUE : S'assurer que le FOND DE TIROIR (D968) s'encastre dans la rainure du DEVANT DE TIROIR.

Répéter cette étape pour l'autre tiroir.

ÉTAPE 14

Fixer un TIROIR DROIT (35DC) et un TIROIR GAUCHE (35DD) aux CÔTÉS DE TIROIR (D44 et D45). Utiliser quatre VIS TÊTE PLATE 8 mm DORÉES (3S) à travers les trous n° 1 et n° 3.

Répéter cette étape pour l'autre tiroir.

ÉTAPE 15

Fixer une PETITE POIGNÉE (35K) sur le DEVANT DE TIROIR (L). Utiliser deux VIS À MÉTAUX 19 mm ARGENTÉES (20S).

Répéter cette étape pour l'autre tiroir.

ÉTAPE 16

Il est recommandé d'utiliser la CONSOLE DE SÉCURITÉ (1G) pour renforcer la stabilité. Utiliser une VIS TÊTE LARGE 14 mm NOIRE (1S) dans le haut de l'élément et une VIS TÊTE PLATE 48 mm NOIRE (2S) dans un montant du mur.

Insérer la TRINGLE (3A) dans les SUPPORTS DE TRINGLE (7A).

ÉTAPE 17

Pour insérer les tiroirs dans l'élément, abaisser le devant des tiroirs et faire passer les roulettes situées sur les tiroirs derrière les roulettes situées sur l'élément. Relever les devants du tiroir et les enfiler dans l'élément.

ÉTAPE 18

Enfoncer les MANCHONS EN CAOUTCHOUC (2R) sur les GOUPILLES EN MÉTAL (1R). Insérer les GOUPILLES EN MÉTAL dans les trous choisis de l'EXTRÉMITÉ DROITE (A) et du MONTANT (C). Poser les TABLETTES RÉGLABLES (K) sur les GOUPILLES EN MÉTAL.

Centrer le COUVERCLE DE VIS (18P) sur la tête de chaque VIS visible dans les EXTRÉMITÉS (A et B) et le MONTANT (C) et appuyer fermement.

REMARQUE : Prière de lire les informations importantes sur la sécurité figurant sur les pages arrière du manuel d'instructions.

Ceci complète l'assemblage. Nettoyer à l'aide d'une encaustique pour meubles ou d'un chiffon humide. Essuyer.

Use estas instrucciones de ensamblaje en español junto con las figuras paso-a-paso provistas en el folleto inglés. Cada paso en español corresponde al mismo paso en inglés. Se destacan las figuras de cada paso con una tonalidad oscura para mostrar precisamente cual parte se debe montar a la unidad. Compare la "Lista de Part" abajo con la "Part Identification" en el folleto en inglés para familiarizarse con Las partes de ensamblaje.

NOTA: ESTE FOLLETO DE INSTRUCCIONES CONTIENE INFORMACIÓN IMPORTANTE SOBRE LA SEGURIDAD. POR FAVOR LEA Y GUÁRDELO PARA REFERENCIA EN EL FUTURO.

ESTAMOS AQUI PARA AYUDAR!

Tratamos de asegurar que su mueble llega en condición excelente. Nuestros representantes de Servicio al Cliente son amables y listos para ayudarle con servicio rápido y eficiente si una parte está defectuosa o ausente (o si necesita ayuda con el ensamblaje). **NO DEVUELVA LA UNIDAD A LA TIENDA.** Llame este número sin cargo:

1-800-523-3987

Lunes a viernes, 9:00 a.m. - 5:30 p.m.

**Hora oficial del Este
(excepto días festivos)**

Si requiere un repuesto de una parte, será enviado dentro de 48 horas (excepto los fines de semana y días festivos)

A l'usage exclusif du Canada Noter la date d'achat de cet élément et conserver le livret pour future référence. Pour contacter Sauder en ce qui concerne cet élément, faire référence au numéro de lot et numéro de modèle en appelant notre numéro sans frais.

Lot nº : _____

Date de l'achat: _____

LISTA DE PARTES			LISTA DE PARTES		
ITEM	DESCRIPCIÓN	CANTIDAD	ITEM	DESCRIPCIÓN	CANTIDAD
A	EXTREMO DERECHO.....	1	18E	DESLIZAMIENTO AJUSTABLE.....	4
B	EXTREMO IZQUIERDO.....	1	1G	MÉNSULA DE SEGURIDAD.....	1
C	PARAL.....	1	4G	SOPORTE DE METAL.....	5
D	PANEL SUPERIOR.....	1	8G	MÉNSULA DE CARA DE CAJÓN.....	2
E	FONDO.....	1	6H	BISAGRA.....	5
F	ESTANTE INMÓVIL GRANDE.....	1	35K	TIRADOR PEQUEÑO.....	2
G	ESTANTE INMÓVIL PEQUEÑO.....	1	102K	TIRADOR LARGO.....	2
H	DORSO.....	1	1M	TARJETA CON TOPES DE FIELTRO.....	1
I	PUERTA.....	1	14M	TUERCA DE HÉLICE.....	4
J	PUERTA PEQUEÑA.....	1	1N	CLAVO.....	68
K	ESTANTE AJUSTABLE.....	2	18P	CUBIERTA DE TORNILLO.....	16
L	CARA DE CAJÓN.....	2	1R	ESPIGA DE METAL.....	8
M	BASE.....	1	2R	MANGUITO DE GOMA.....	8
D44	LADO DERECHO DE CAJÓN.....	2	1S	TORNILLO NEGRO DE CABEZA GRANDE de 14 mm.....	1
D45	LADO IZQUIERDO DE CAJÓN.....	2	2S	TORNILLO NEGRO DE CABEZA PERDIDA de 48 mm.....	21
D72	DORSO DE CAJÓN.....	2	3S	TORNILLO DORADO DE CABEZA PERDIDA de 8 mm.....	16
D968	FONDO DE CAJÓN.....	2	6S	TORNILLO MARRÓN DE CABEZA GRANDE de 11 mm.....	38
35DA	GABINETE DERECHO.....	2	20S	TORNILLO PLATEADO PARA METAL de 19 mm.....	8
35DB	GABINETE IZQUIERDO.....	2	23S	TORNILLO PLATEADO DE CABEZA PERDIDA de 16 mm.....	2
35DC	CAJÓN DERECHO.....	2	30S	TORNILLO NEGRO DE CABEZA PERDIDA de 40 mm.....	8
35DD	CAJÓN IZQUIERDO.....	2			
3A	BARRA.....	1			
7A	SOPORTE DE VARILLA.....	2			
17E	MÉNSULA DE RUEDECITA.....	4			

PASO 1

Ensamble la unidad sobre un piso alfombrado o sobre el cartón vacío para evitar rayar la unidad o el piso.

Fije los GABINETES DERECHOS (35DA) al EXTREMO DERECHO (A) y los GABINETES IZQUIERDOS (35DB) al PARAL (C). Utilice ocho TORNILLOS DORADOS DE CABEZA PERDIDA de 8 mm (3S) a través de los agujeros No. 1 y No. 3.

PASO 2

Fije los SOPORTES DE VARILLA (7A) al EXTREMO IZQUIERDO (B) y al PARAL (C). Utilice dos TORNILLOS PLATEADOS DE CABEZA PERDIDA de 16 mm (23S).

PASO 3

Precaución: No coloque la unidad en posición vertical hasta que se fije el DORSO. La unidad podría caerse.

Fije el EXTREMO DERECHO (A) al PANEL SUPERIOR (D) y al ESTANTE INMÓVIL PEQUEÑO (G). Utilice cuatro TORNILLOS NEGROS DE CABEZA PERDIDA de 48 mm (2S).

PASO 4

Fije el PARAL (C) al PANEL SUPERIOR (D) y al ESTANTE INMÓVIL PEQUEÑO (G). Utilice cuatro TORNILLOS NEGROS DE CABEZA PERDIDA de 48 mm (2S).

Fije el otro ESTANTE INMÓVIL GRANDE (F) al PARAL (C). Utilice dos TORNILLOS NEGROS DE CABEZA PERDIDA de 48 mm (2S).

PASO 5

Fije el FONDO (E) al EXTREMO DERECHO (A) y al PARAL (C). Utilice cuatro TORNILLOS NEGROS DE CABEZA PERDIDA de 48 mm (2S).

PASO 6

Fije el EXTREMO IZQUIERDO (B) al PANEL SUPERIOR (D), al FONDO (E) y al ESTANTE INMÓVIL GRANDE (F). Utilice seis TORNILLOS NEGROS DE CABEZA PERDIDA de 48 mm (2S).

PASO 7

Fije cinco SOPORTES DE METAL (4G) a la BASE (M). Utilice cinco TORNILLOS MARRONES DE CABEZA GRANDE de 11 mm (6S).

NOTA: Asegúrese que los SOPORTES DE METAL estén nivelados con los bordes de la BASE.

Fije la BASE (M) a los EXTREMOS (A y B) y al FONDO (E). Utilice cinco TORNILLOS MARRONES DE CABEZA GRANDE de 11 mm (6S) a través de los SOPORTES DE METAL sujetos a la BASE y en los EXTREMOS y el FONDO.

PASO 8

Precaución: No coloque la unidad en posición vertical hasta que se fije el DORSO. La unidad podría caerse.

Desdoble el DORSO (H) y colóquelo sobre la unidad.

Los márgenes a lo largo de los cuatro bordes del DORSO (H) deben estar uniformes. Empuje sobre las esquinas opuestas de la unidad si es requerido para hacerla "cuadrada."

Fije el DORSO (H) a la unidad utilizando los CLAVOS (1N).

NOTA: Asegúrese de clavar ligeramente los CLAVOS dentro de los agujeros que se alinean sobre el PARAL (C) y los ESTANTES INMÓVILES (F y G).

PASO 9

Empuje las MÉNSULAS DE NIVELADOR (17E) sobre los agujeros en los bordes inferiores de los EXTREMOS (A y B).

Utilice un martillo para golpear cuatro TUERCES DE HÉLICE (14M) dentro de los agujeros de las MÉNSULAS DE NIVELADOR (17E) y los EXTREMOS (A y B). Ahora, gire un DESLIZAMIENTO AJUSTABLE (18E) dentro de cada TUERCA DE HÉLICE.

NOTA: Para levantar una esquina de la unidad, gire el DESLIZAMIENTO AJUSTABLE hacia la izquierda. Para bajar una esquina, gire el DESLIZAMIENTO AJUSTABLE hacia la derecha.

PASO 10

Fije las BISAGRAS (6H) a las PUERTAS (I y J). Utilice diez TORNILLOS MARRONES DE CABEZA GRANDE de 11 mm (6S).

PASO 11

Con la ayuda de otra persona, cuidadosamente ponga la unidad en posición vertical.

Fije la PUERTA (I) al EXTREMO IZQUIERDO (B). Utilice seis TORNILLOS MARRONES DE CABEZA GRANDE de 11 mm (6S).

Fije un TIRADOR (102K) a la PUERTA (I). Utilice dos TORNILLOS PLATEADOS PARA METAL de 19 mm (20S).

Separe dos TOPE DE FIELTRO de la TARJETA CON TOPE DE FIELTRO (1M). Aplique un TOPE DE FIELTRO sobre la PUERTA por donde hace contacto con el PANEL SUPERIOR (D) y el FONDO (E).

Repita este paso para la PUERTA PEQUEÑA (J).

NOTA: Para ajustar las PUERTAS, afloje los TORNILLOS de las BISAGRAS, haga los ajustes necesarios y apriete los TORNILLOS.

PASO 12

Fije los LADOS DE CAJÓN (D44 y D45) al DORSO DE CAJÓN (D72). Utilice cuatro TORNILLOS NEGROS DE CABEZA PERDIDA de 40 mm (30S).

Deslice un FONDO DE CAJÓN (D968) dentro de las ranuras de los LADOS DE CAJÓN y del DORSO DE CAJÓN.

Repita este paso para el otro cajón.

PASO 13

Separe las MÉNSULAS DE CARA DE CAJÓN (8G) y deslícelas dentro de las ranuras de los LADOS DE CAJÓN (D44 y D45).

NOTA: Las MÉNSULAS DE CARA DE CAJÓN tienen una inscripción "RH" (derecha) y una inscripción "LH" (izquierda) para identificarlas fácilmente.

Fije una CARA DE CAJÓN (L) a las MÉNSULAS DE CARA DE CAJÓN. Utilice cuatro TORNILLOS MARRONES DE CABEZA GRANDE de 11 mm (6S).

NOTA: Asegúrese de que el FONDO DE CAJÓN (D968) ajuste dentro de la ranura de la CARA DE CAJÓN.

Repita este paso para el otro cajón.

PASO 14

Fije un CAJÓN DERECHO (35DC) y un CAJÓN IZQUIERDO (35DD) a los LADOS DE CAJÓN (D44 y D45). Utilice cuatro TORNILLOS DORADOS DE CABEZA PERDIDA de 8 mm (3S) a través de los agujeros No. 1 y No. 3.

Repita este paso para el otro cajón.

PASO 15

Fije un TIRADOR PEQUEÑO (35K) a la CARA DE CAJÓN (L). Utilice dos TORNILLOS PLATEADOS PARA METAL de 19 mm (20S).

Repita este paso para el otro cajón.

PASO 16

Se recomienda que utilice el SOPORTE DE SEGURIDAD (1G) para aumentar la estabilidad. Utilice un TORNILLO NEGRO DE CABEZA GRANDE de 14 mm (1S) a través de la parte superior de la unidad y un TORNILLO NEGRO DE CABEZA PERDIDA de 48 mm (2S) dentro de un montante de la pared.

Inserte la VARILLA (3A) dentro de los SOPORTES DE VARILLA (7A).

PASO 17

Para insertar los cajones en la unidad, incline la parte delantera de los cajones hacia abajo y deje que los rodillos de los cajones caigan detrás de los rodillos de la unidad. Levante la parte delantera de los cajones y deslícelos dentro de la unidad.

PASO 18

Empuje los MANGUITOS DE GOMA (2R) sobre las ESPIGAS DE METAL (1R). Inserte las ESPIGAS DE METAL dentro de los agujeros al nivel preferido del EXTREMO DERECHO (A) y del PARAL (C). Coloque los ESTANTES AJUSTABLES (K) sobre las ESPIGAS DE METAL.

Centre una CUBIERTA DE TORNILLO (18P) sobre la cabeza de cada TORNILLO visible dentro de los EXTREMOS (A y B) y el PARAL (C) y presione firmemente.

NOTA: Por favor, lea las páginas de atrás del folleto de instrucciones en cuanto a importante información de seguridad.

Esto completa el ensamblaje. Limpie con su pulimento para muebles preferido o un paño húmedo. Seque con un paño.

⚠ WARNING

Please use your furniture correctly and safely. Improper use can cause safety hazards, or damage to your furniture or household items. **Carefully read the following chart.**

Look out for:	What can happen:	How to avoid the problem:
<ul style="list-style-type: none"> Overloaded dresser drawers and shelves. 	<ul style="list-style-type: none"> Risk of injury. Top-heavy furniture can tip over. Overloaded drawers and shelves can break. 	<ul style="list-style-type: none"> Never exceed the weight limits shown in the instructions. Work from bottom to top when loading shelves and drawers. Place the heavier items on the lower shelves or in lower drawers.
<ul style="list-style-type: none"> Children climbing on furniture. A child may try to reach a toy or other object by climbing on furniture. 	<ul style="list-style-type: none"> Risk of injury or death. A child climbing on a piece of furniture can make it top-heavy and cause it to tip over. 	<ul style="list-style-type: none"> Never allow children to climb on or play with furniture. Do not place toys, food, etc. on the top shelves or upper drawers. Use the supplied safety bracket for added stability.
<ul style="list-style-type: none"> Placing TVs on furniture items that are not designed to support a television is hazardous. 	<ul style="list-style-type: none"> Risk of injury or death. TVs can be heavy and the location of the picture tube tends to make TVs unbalanced and prone to tipping forward. 	<ul style="list-style-type: none"> This product is not designed to support a television.
<ul style="list-style-type: none"> Improperly moving furniture that is not designed and equipped with casters. 	<ul style="list-style-type: none"> Furniture can tip over or break if improperly moved. Physical injury. Furniture can be very heavy. 	<ul style="list-style-type: none"> Unload drawers and shelves from top to bottom before moving the furniture. Do not push furniture, especially on a carpeted floor. Have a friend help you lift the unit and set it in place. This unit must be positioned against a wall.

⚠ AVERTISSEMENT

Prière d'utiliser le mobilier à bon escient et avec prudence. Une mauvaise utilisation peut être à l'origine de risques d'accident ou peut endommager le mobilier et les articles ménagers. **Lire attentivement le tableau suivant.**

À surveiller :	Danger éventuel :	Solution :
<ul style="list-style-type: none"> Tiroirs et tablettes de commodes surchargées. 	<ul style="list-style-type: none"> Risque de blessure. Du mobilier mal équilibré risque de se renverser. Des tiroirs et tablettes surchargées peuvent casser. 	<ul style="list-style-type: none"> Ne jamais excéder les limites de poids indiquées dans les instructions. Commencer à charger les tablettes et tiroirs à partir du bas et finir au haut. Placer les articles plus lourds sur les tablettes inférieures ou dans les tiroirs inférieurs.
<ul style="list-style-type: none"> Les enfants qui grimpent sur le mobilier. Un enfant peut grimper sur le mobilier pour essayer d'attraper un jouet ou tout autre objet. 	<ul style="list-style-type: none"> Risque de blessures graves, voire mortelles. Un enfant qui grimpe sur un meuble risque de déséquilibrer ce dernier et de le faire tomber. 	<ul style="list-style-type: none"> Ne jamais laisser les enfants grimper sur le mobilier ou jouer avec. Ne pas placer de jouets, d'aliments, etc. sur le haut des éléments. Utiliser la console de sécurité fournie pour renforcer la stabilité
<ul style="list-style-type: none"> Il est dangereux de placer des téléviseurs sur des meubles qui ne sont pas prévus à cet effet. 	<ul style="list-style-type: none"> Risque de blessures graves, voire mortelles. Les téléviseurs peuvent être très lourds. De plus, le poids et l'emplacement du tube image ont tendance à rendre les téléviseurs instables et enclins à tomber vers l'avant. 	<ul style="list-style-type: none"> Ce produit n'est pas destiné à supporter un téléviseur.
<ul style="list-style-type: none"> Déplacement inadéquat d'un mobilier qui n'est pas conçu pour avoir des roulettes et n'en est pas équipé 	<ul style="list-style-type: none"> Le mobilier risque de se renverser ou de casser en cas de déplacement inadéquat. Blessure physique. Le mobilier peut être très lourd. 	<ul style="list-style-type: none"> Décharger les tiroirs et les tablettes en commençant par celui du haut avant de déplacer le mobilier. Ne pas pousser le mobilier, surtout sur la moquette. Se faire aider par une autre personne pour soulever l'élément et le mettre en place Cette unité doit être placée contre un mur.

⚠️ ADVERTENCIA

Por favor use el mobiliario correcta y seguramente. El mal uso puede causar riesgos de seguridad o daño a las unidades o artículos domésticos. **Cuidadosamente lea la tabla a continuación.**

Esté alerta de:	Puede ocurrir:	Evitar el problema:
<ul style="list-style-type: none"> • Cajones y estantes sobrecargados. 	<ul style="list-style-type: none"> • Un riesgo de lesiones. • El mobiliario inestable puede volcarse. • Los cajones o estantes sobrecargados pueden romperse. 	<ul style="list-style-type: none"> • Nunca exceder los límites de peso indicados en las instrucciones. • Para cargar los estantes y cajones, comience al fondo y termine en la parte superior. Coloque los artículos más pesados sobre los estantes inferiores o dentro de los cajones inferiores.
<ul style="list-style-type: none"> • Los niños subiendo el mobiliario. • El niño que intenta a alcanzar un juguete u otro objeto subiendo al mobiliario 	<ul style="list-style-type: none"> • Un riesgo de lesiones o la muerte. • Un niño subiendo al mobiliario puede causar la inestabilidad y la unidad puede volcarse. 	<ul style="list-style-type: none"> • Nunca permita que los niños suban o jueguen sobre el mobiliario. No coloque los juegos, alimentos, etc. encima de las unidades. • Utilice la ménsula de seguridad proporcionada para añadir más estabilidad.
<ul style="list-style-type: none"> • La colocación de televisores sobre unidades no intencionadas para su soporte es peligrosa. 	<ul style="list-style-type: none"> • Un riesgo de lesiones o la muerte. Los televisores pueden ser muy pesados. Además, el peso y la ubicación del tubo de imagen tienden a causar la inestabilidad de televisores y propensa a inclinarse hacia adelante. 	<ul style="list-style-type: none"> • Este producto no está diseñado para soportar un televisor.
<ul style="list-style-type: none"> • Mover incorrectamente el mobiliario que no está diseñado y provisto con ruedecitas. 	<ul style="list-style-type: none"> • La inclinación o rotura de mobiliario si se mueve inapropiadamente. • Lesión física. El mobiliario puede ser muy pesado. 	<ul style="list-style-type: none"> • Descargue los cajones y estantes desde arriba hacia abajo antes de mover el mobiliario. • No empuje la unidad, especialmente sobre un piso alfombrado. Pide la ayuda de otra persona para levantar la unidad y colocarla en lugar. • Esta unidad debe ser colocada contra una pared.

5-YEAR LIMITED WARRANTY

1. Sauder Woodworking Co. (Sauder®) provides limited warranty coverage to the original purchaser of this product for a period of five years from the date of purchase against defects in materials or workmanship of Sauder furniture components. As used in this Warranty, "defect" means imperfections in components which substantially impair the utility of the product. This Warranty gives you specific legal rights, and you may also have other rights which vary from state to state.

2. There is no warranty coverage for defects or conditions that result from the failure to follow product assembly instructions, information or warnings, misuse or abuse, intentional damage, fire, flood, alteration or modification of the product, or use of the product in a manner inconsistent with its intended use, nor any condition resulting from incorrect or inadequate maintenance, cleaning, or care. There is also no warranty coverage for rented products or any products purchased "used" or "as is", at a distress or going-out-of business sale, or from a liquidator.

3. As the exclusive remedy under this Warranty, Sauder will (at its sole option) repair or replace any defective furniture component. Sauder may require independent confirmation of the claimed defect and proof of purchase. Replacement parts will be warranted for only the remaining period of the original Warranty. SAUDER SHALL HAVE NO LIABILITY FOR ANY INCIDENTAL OR CONSEQUENTIAL DAMAGES OF ANY KIND and all such damages are EXCLUDED FROM THIS WARRANTY, such as loss of use, disassembly, transportation, labor or damage to property on or near the product. Some states do not allow the exclusion or limitation of incidental or consequential damages, so the above limitation or exclusion may not apply to you.

GARANTIE LIMITÉE DE 5 ANS

1. Sauder Woodworking Co. (Sauder®) offre une couverture de garantie limitée à l'acheteur initial du présent produit pendant une période de cinq ans à compter de la date d'achat contre tout défaut de matériaux ou de fabrication des composantes de mobilier Sauder. Le mot « défaut », tel qu'il est utilisé sous les termes de la présente garantie, comprend les imperfections des pièces qui empêchent substantiellement l'utilisation du produit. La présente garantie vous donne des droits légaux spécifiques et il est possible que vous ayez des droits supplémentaires variant d'État en État ou de province en province.

2. La présente garantie ne saurait couvrir les défauts ou conditions qui surviendraient à la suite du non respect des instructions, informations ou mises en garde de montage, d'une mauvaise utilisation ou d'un abus, d'un dommage intentionnel, d'un incendie, d'une inondation, d'une altération ou modification du produit, d'une utilisation du produit allant à l'encontre de son usage prévu, ni aucune condition résultant d'une maintenance, d'un nettoyage ou d'un entretien inappropriés ou inadéquats. De plus, il n'existe aucune garantie pour les produits loués ou tous les produits achetés « d'occasion » ou « en l'état », dans le cadre d'une vente aux enchères ou de solde pour cessation de commerce, ou auprès d'un liquidateur.

3. En tant que recours exclusif en vertu de la présente garantie, Sauder réparera ou remplacera (sur sa seule décision) toute composante de mobilier défectueuse. Sauder peut exiger une confirmation indépendante du défaut revendiqué ainsi qu'une preuve d'achat. Les pièces de rechange seront garanties uniquement pendant la période restante de la garantie originale. SAUDER NE SERA EN AUCUN CAS RESPONSABLE DE TOUT DOMMAGE ACCESSOIRE OU CONSÉCUTIF DE TOUTE SORTE et lesdits dommages sont EXCLUS DE LA PRÉSENTE GARANTIE, à savoir perte d'utilisation, démontage, transport, main d'œuvre ou dommages matériels sur ou à proximité du produit. Certains États ou provinces ne permettant pas l'exclusion ou la limite aux responsabilités pour dommages accidentels ou consécutifs, la limite ou l'exclusion ci-dessus peut ne pas être applicable.

GARANTÍA LIMITADA DE 5 AÑOS

1. Sauder Woodworking Co. (Sauder®) provee cobertura de garantía limitada al comprador original de este producto por un período de cinco años, a partir de la fecha de compra, contra defectos en los materiales o de mano de obra en los componentes de muebles Sauder. Como es utilizado en esta Garantía, "defecto" significa imperfecciones en los componentes que de manera fundamental afecta la utilidad del producto. Esta Garantía le permite a usted ciertos derechos legales, y usted también podría poseer otros derechos adicionales, los cuales varían de estado a estado.

2. No hay cobertura de garantía para defectos o estados que resulten del incumplimiento en seguir las instrucciones, la información o las advertencias sobre el ensamblaje del producto; del uso incorrecto o maltrato, del daño intencional, incendio, inundación, cambio o modificación del producto; o de la utilización del producto de manera contradictoria con el uso para el cual fue fabricado, ni por ningún estado que resulte del mantenimiento, limpieza o cuidado incorrecto o inadecuado. Tampoco hay cobertura de garantía para los productos rentados o para cualesquiera productos comprados "de uso" o "como está", en una venta de bienes embargados o en una venta por salirse del negocio, o comprados a un liquidador.

3. Como un recurso exclusivo bajo esta Garantía, Sauder (sólo a su opción) reparará o reemplazará cualquier componente defectuoso de mueble. Sauder puede requerir una confirmación independiente de un defecto reclamado y una prueba de compra. Las piezas de repuesto serán garantizadas solamente por el período de tiempo que queda de la Garantía original. SAUDER NO TENDRÁ RESPONSABILIDAD por NINGÚN DAÑO INCIDENTAL O CONSECUENTE DE NINGÚN TIPO y todos dichos daños SE EXCLUYEN DE ESTA GARANTÍA, tales como pérdida de uso, desensamblaje, transportación, trabajo o daño a la propiedad en o cerca del producto. Algunos estados no permiten la exclusión o limitación de daños incidentales o consecuentes, en tales instancias la limitación o exclusión antes mencionada podría no ser aplicable a usted.

4. This Warranty applies only to warranted defects that first arise and are reported to Sauder within the warranty coverage period. The Warranty cannot be transferred to subsequent owners or users of the product, and it shall be immediately void in the event the product is resold, transferred, leased or rented to any third party or person other than the original purchaser.

5. THERE ARE NO OTHER WARRANTIES APPLICABLE TO THIS PRODUCT. Under the laws of certain states, there may be no implied warranties from Sauder and all implied warranties, INCLUDING ANY IMPLIED WARRANTY OF MERCHANTABILITY OR FITNESS FOR A PARTICULAR PURPOSE are disclaimed where allowed by law. TO THE EXTENT ANY IMPLIED WARRANTIES ARE APPLICABLE, ANY IMPLIED WARRANTIES, INCLUDING ANY IMPLIED WARRANTY OF MERCHANTABILITY OR FITNESS FOR A PARTICULAR PURPOSE, ARE LIMITED IN DURATION TO THE DURATION OF THIS EXPRESS WARRANTY or the minimum period allowed by law, whichever is shorter. Some states do not allow limitations on how long an implied Warranty lasts, so the above limitation may not apply to you.

6. For Warranty inquiries or claims, please visit our website www.sauder.com. You can also contact Sauder at 1-800-523-3987. Sauder may require Warranty claims to be submitted in writing to Sauder Woodworking Co., 502 Middle Street, Archbold, OH 43502 USA. Please include your sales receipt or other proof of purchase and a specific description of the product defect.

4. La présente garantie ne s'applique qu'aux défauts garantis qui se produisent pour la première fois et qui sont signalés à Sauder dans les limites de ouverture de la garantie. La garantie ne peut pas être transférée à des propriétaires ou utilisateurs subséquents du produit, et sera immédiatement invalidée dans le cas où le produit est revendu, transféré, loué sous bail ou loué à une tierce partie ou personne autre que l'acheteur original.

5. IL N'EXISTE AUCUNE AUTRE GARANTIE EN VIGUEUR POUR LE PRÉSENT PRODUIT. En vertu des lois de certains États ou provinces, il ne peut y avoir de garanties implicites de la part de Sauder et toutes les garanties implicites, Y COMPRIS TOUTE GARANTIE IMPLICITE DE COMMERCIALITÉ OU D'ADAPTATION À UN USAGE PARTICULIER sont déclinées partout où la loi l'autorise. DANS LA MESURE OÙ TOUTE GARANTIE IMPLICITE EST APPLICABLE, TOUTE GARANTIE IMPLICITE, Y COMPRIS TOUTE GARANTIE DE COMMERCIALITÉ OU D'ADAPTATION À UN USAGE PARTICULIER, EST LIMITÉE À LA DURÉE DE LA PRÉSENTE GARANTIE EXPRESSE ou à la période minimum autorisée par la loi, la période la plus courte étant retenue. Certains États ne permettant pas que des limites soient imposées quant à la durée d'une garantie implicite, la limite ci-dessus peut donc ne pas être applicable.

6. Pour toute question concernant la garantie ou toute demande de réclamation, consultez le site Web www.sauder.com. Il est également possible de contacter Sauder en composant le 1-800-523-3987. Sauder peut exiger de soumettre les demandes de réclamation sous garantie par écrit à Sauder Woodworking Co., 502 Middle Street, Archbold, OH 43502 USA. Veuillez joindre votre ticket de caisse ou toute autre preuve d'achat ainsi qu'une description spécifique du défaut de produit.

4. Esta Garantía sólo es aplicable a defectos garantizados que primeramente surjan y se informen a Sauder dentro del período de cobertura de garantía. La Garantía no puede ser transferida a propietarios o usuarios subsiguientes del producto, y ésta será inmediatamente invalidada en el caso que el producto sea revendido, transferido, arrendado o rentado a cualquier tercero u otra persona que no sea el comprador original.

5. NO HAY OTRA GARANTÍA APLICABLE A ESTE PRODUCTO. Bajo las leyes de ciertos estados, pueden no haber garantías implícitas de Sauder y se hace renuncia de responsabilidad de todas las garantías implícitas donde lo permita la ley, INCLUYENDO CUALQUIER GARANTÍA IMPLICITA DE MERCANTABILIDAD O DE APTITUD PARA UN PROPÓSITO EN PARTICULAR. EN LA MEDIDA CUALQUIER GARANTÍA IMPLICITA ES APPLICABLE, CUALESQUIERA GARANTÍAS IMPLICITAS, INCLUYENDO AQUELLA DE MERCANTABILIDAD O DE APTITUD PARA UN PROPÓSITO EN PARTICULAR, SE LIMITAN EN DURACIÓN HASTA LA DURACIÓN DE ESTA GARANTÍA IMPLICITA o hasta el período mínimo permitido por la ley, la que sea más corta. Algunos estados no permiten limitaciones en cuanto a la duración de una garantía implícita, por eso la limitación arriba citada pueda no ser aplicable a usted.

6. Para solicitud de información o reclamación de Garantía, por favor, visite nuestro sitio Web www.sauder.com. Usted también puede contactar a Sauder llamando al 1-800-523-3987. Sauder puede solicitar que las reclamaciones sean presentadas por escrito a Sauder Woodworking Co., 502 Middle Street, Archbold, OH 43502 EE.UU. Por favor incluya su recibo de venta u otra prueba de compra y una descripción detallada del defecto del producto.

Dear Valued Customer:

Thanks so much for choosing Sauder® furniture. I hope the purchase and assembly process was a positive experience and you feel good about the furniture you just built. If you need assistance or want to learn more, please contact our award-winning, Ohio-based customer service team at 800-523-3987 or Sauder.com.

My grandfather, Erie Sauder, founded the company in 1934 and later invented and patented the first commercially successful ready-to-assemble tables. We strive to hold true to his core values of innovation, integrity, servanthood and stewardship.

Sauder products are made with environmentally responsible materials and world-class manufacturing processes. Our 2,000+ dedicated employees in Archbold, Ohio, along with our global manufacturing partners, are committed to providing you furniture with great value, style and quality.

From our family to you. Enjoy!



Kevin J. Sauder
President/CEO

So, how did it go?

Set a world record for speed?
Feeling good about yourself?
Nice. Get social with it on any
of these quality share sites.



And don't forget to rate and
review your piece at Sauder.com
in the product detail page.



Register your new product online

For immediate service, our website is available 24 hours per day, seven days per week, to order replacement parts, access assembly tips, register your product and view Sauder products. www.sauder.com

Customer Services in United States and Canada
Monday through Friday – 9 a.m. to 5:30 p.m. ET
(except holidays) 1-800-523-3987

General Conformity Certificate

1. This certificate applies to the Sauder Woodworking Product identified by this Instruction Book.
2. This certificate applies to compliance of this product with the CPSC Ban on Lead-Containing Paint (16 CFR 1303).
3. This product is manufactured by:
Sauder Woodworking Company
502 Middle St.
Archbold, OH 43502
419-446-2711
4. Date of Manufacture: _____



Made in USA
with U.S. and imported materials