

sauder.com

 SAUDER®



Smart **stand**  
for the idiot box.

# Corner Entertainment Credenza

Orchard Hills Collection | **403818**

Need help? Visit [Sauder.com](http://Sauder.com) to view video assembly tips or chat with a live rep.  
Prefer the phone? Call 1-800-523-3987.

Share your journey!



**NOTE:** THIS INSTRUCTION BOOKLET CONTAINS **IMPORTANT** SAFETY INFORMATION.

PLEASE READ AND KEEP FOR FUTURE REFERENCE.

English pg 1-28  
Français pg 29-32  
Español pg 33-36

Lot # **375372** 07/06/15  
Purchased: \_\_\_\_\_

Be sure to give us a ring before making any returns. 1-800-523-3987

# Table of Contents

# Assembly Tools Required

Part Identification	3
Hardware Identification	4-5
Assembly Steps	6-28
Français	29-32
Español	33-36
Safety	37-38
Warranty	39

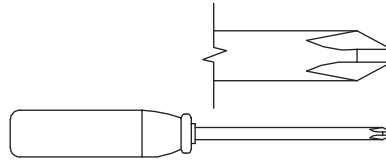

No. 2 Phillips Screwdriver  
Tip Shown Actual Size

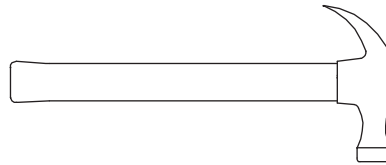

Hammer  
Not actual size 😊

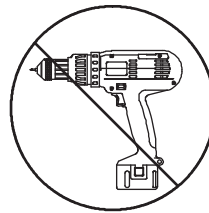

## ⚠️ WARNING

Use of a TV that is too heavy or large is hazardous. A TV that is too heavy will create a risk of a tip-over that can cause severe injury or death. A TV that is too large for the available space might be accidentally pushed or bumped off the furniture, or subject to tip-over.

- Check the size and weight of your TV. Compare it to the diagram below – **before you begin assembly!**
- This Sauder unit is designed for use with televisions weighing less than 135 pounds. **Never** use with a TV that weighs more.
- The size of the television, front-to-back and side-to-side, must fit within the space defined in the diagram.
  - **Never** place the front edge of the TV past the front edge of the TV support shelf (or stop molding – if equipped)
  - **Never** allow the sides of the TV to extend past the side edges of the TV support surface.
  - If the TV has a CRT picture tube, the picture tube cone may extend past the rear of the support shelf.
- Be sure to apply the warning label as instructed in the last assembly step. The label provides important safety related information.

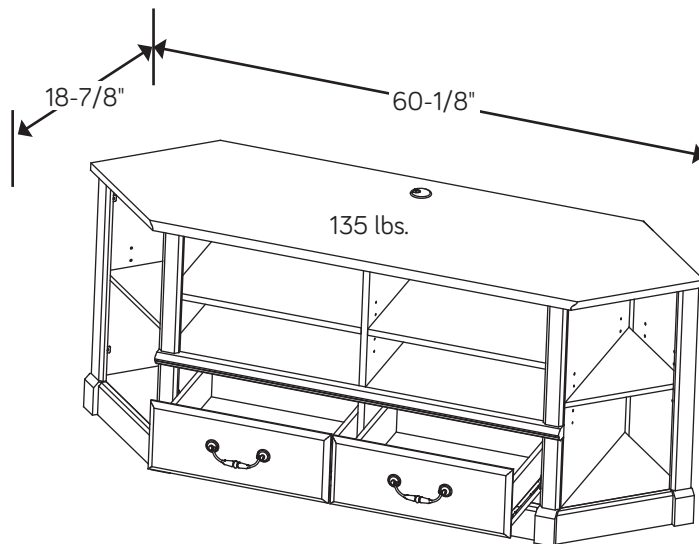

# Part Identification

While not all parts are labeled, some of the parts will have a label or an inked letter on the edge to help distinguish similar parts from each other. Use this part identification to help identify similar parts.

A	RIGHT END (1)	J	LEFT BACK (1)	W	BACK MOLDING (2)
B	LEFT END (1)	K	ADJUSTABLE SHELF (2)	X	LONG MOLDING (2)
C	UPRIGHT (1)	L	SMALL ADJUSTABLE SHELF (2)	Y	SHORT MOLDING (2)
D	TOP (1)	M	RIGHT DRAWER FRONT (1)	Z	MOLDING (4)
E	SHELF (2)	N	LEFT DRAWER FRONT (1)	D65	DRAWER BACK (2)
F	BOTTOM (1)	S	SHELF MOLDING (1)	D107	RIGHT DRAWER SIDE (2)
G	BRACE (2)	T	BASE (1)	D108	LEFT DRAWER SIDE (2)
H	BACK (1)	U	RIGHT BASE (1)	D962	DRAWER BOTTOM (2)
I	RIGHT BACK (1)	V	LEFT BASE (1)		

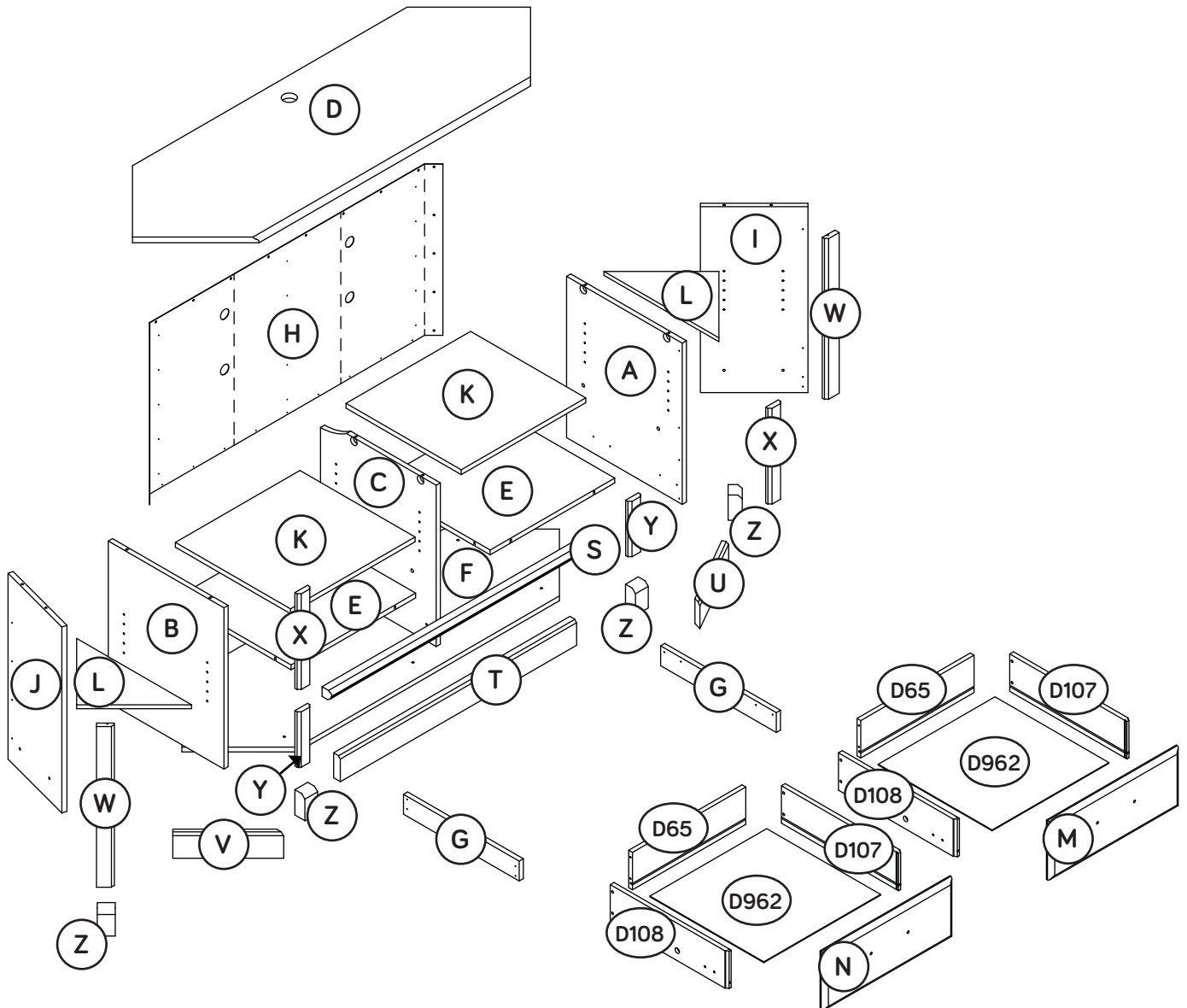

# Hardware Identification

† You may receive extra hardware with your unit.

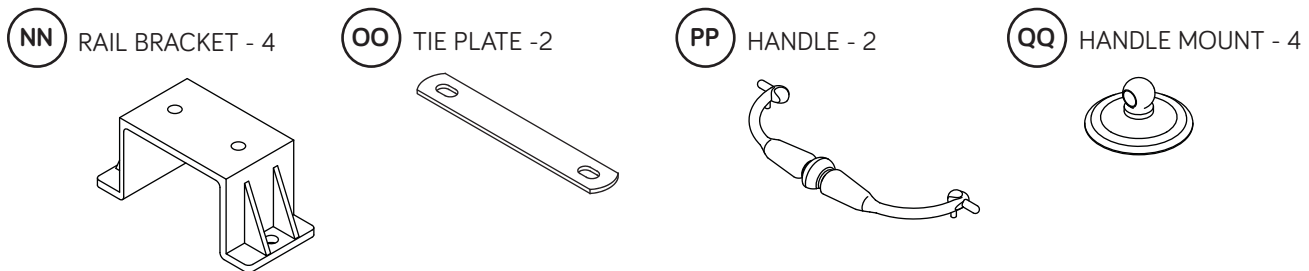
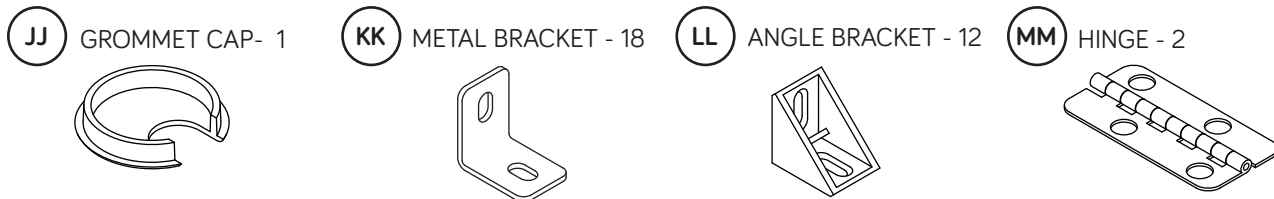
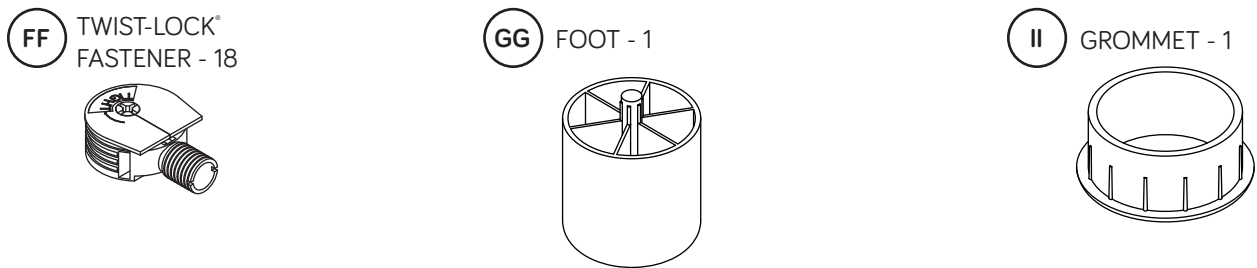
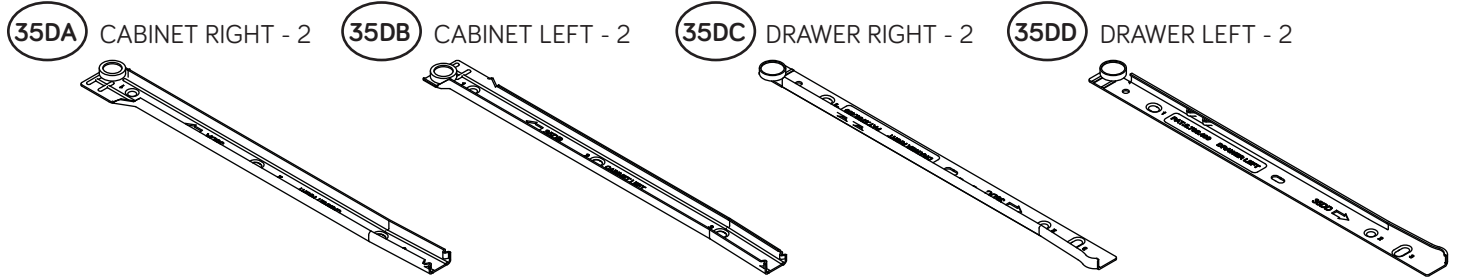

(Refer to Step 22 for proper location and application)

# Hardware Identification

† Screws are shown actual size. You may receive extra hardware with your unit.

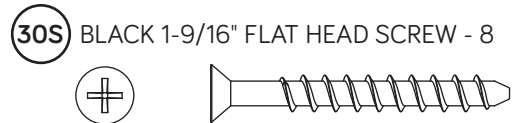
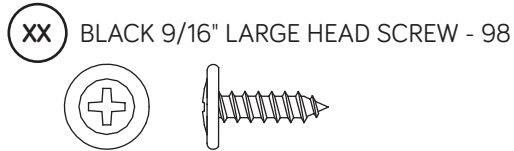
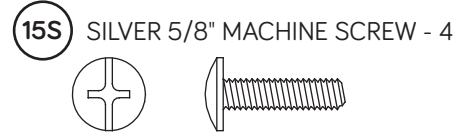
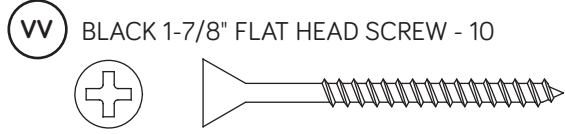

# Step 1

Look for this icon. It means a video assembly tip is available at [www.sauder.com/services/tips](http://www.sauder.com/services/tips)



- ✚ Assemble your unit on a carpeted floor or on the empty carton to avoid scratching your unit or the floor.
- ✚ To begin assembly, push a SAUDER TWIST-LOCK® FASTENER (FF) into the large holes in the RIGHT END (A) and LEFT END (B).
- ✚ Repeat this step for the UPRIGHT (C) and both SHELVES (E).

Do not tighten the TWIST-LOCK® FASTENERS in this step.

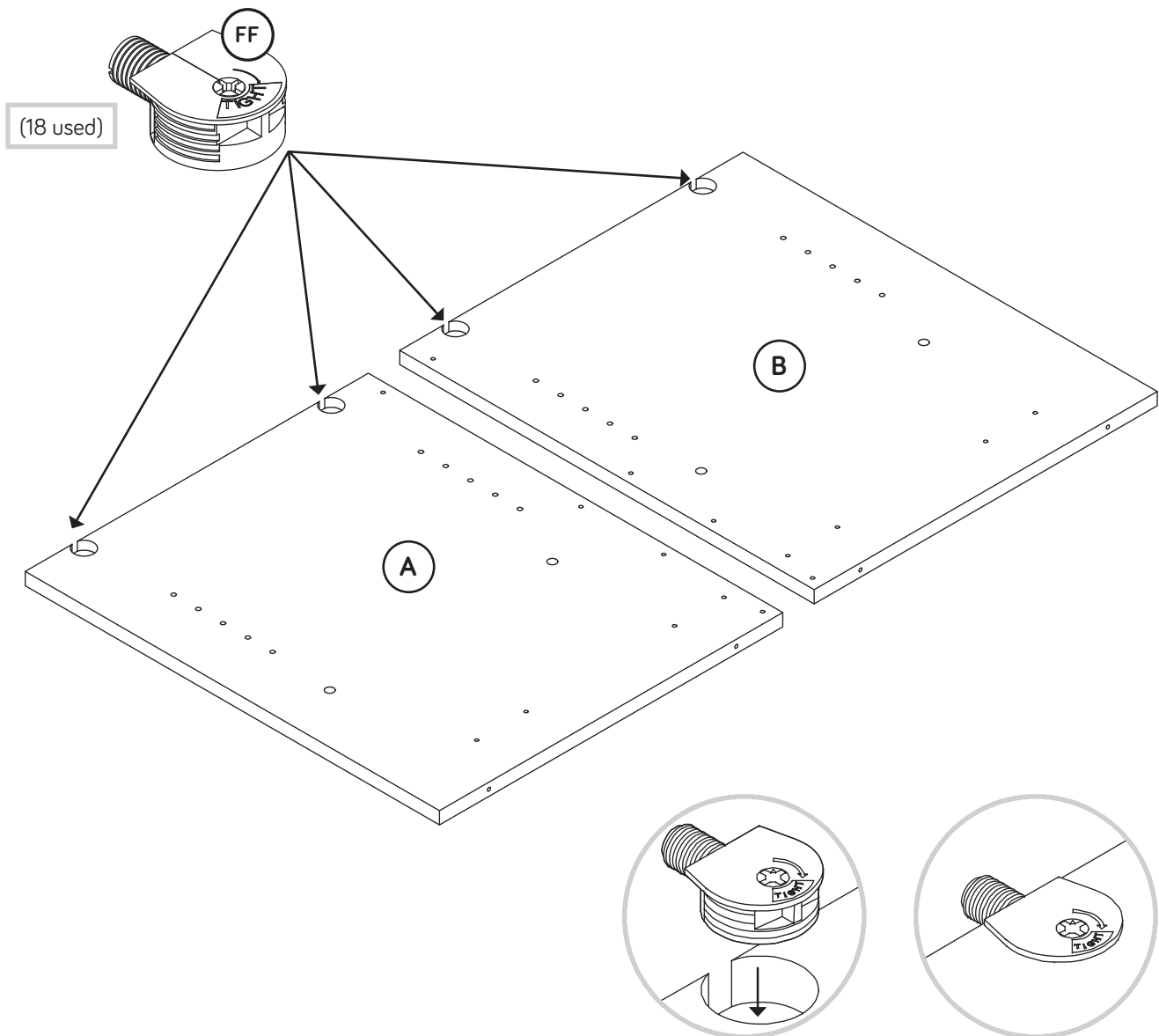

# Step 2

- Fasten twelve ANGLE BRACKETS (LL) to the ENDS (A and B) and BOTTOM (F). Use twelve BLACK 9/16" LARGE HEAD SCREWS (XX).

- NOTE:** Be sure the edges of the ANGLE BRACKETS are even with the edges of the ENDS and BOTTOM.

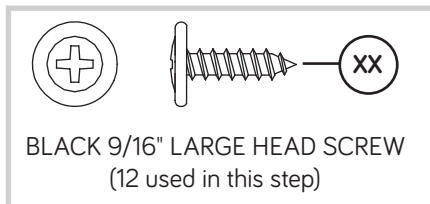
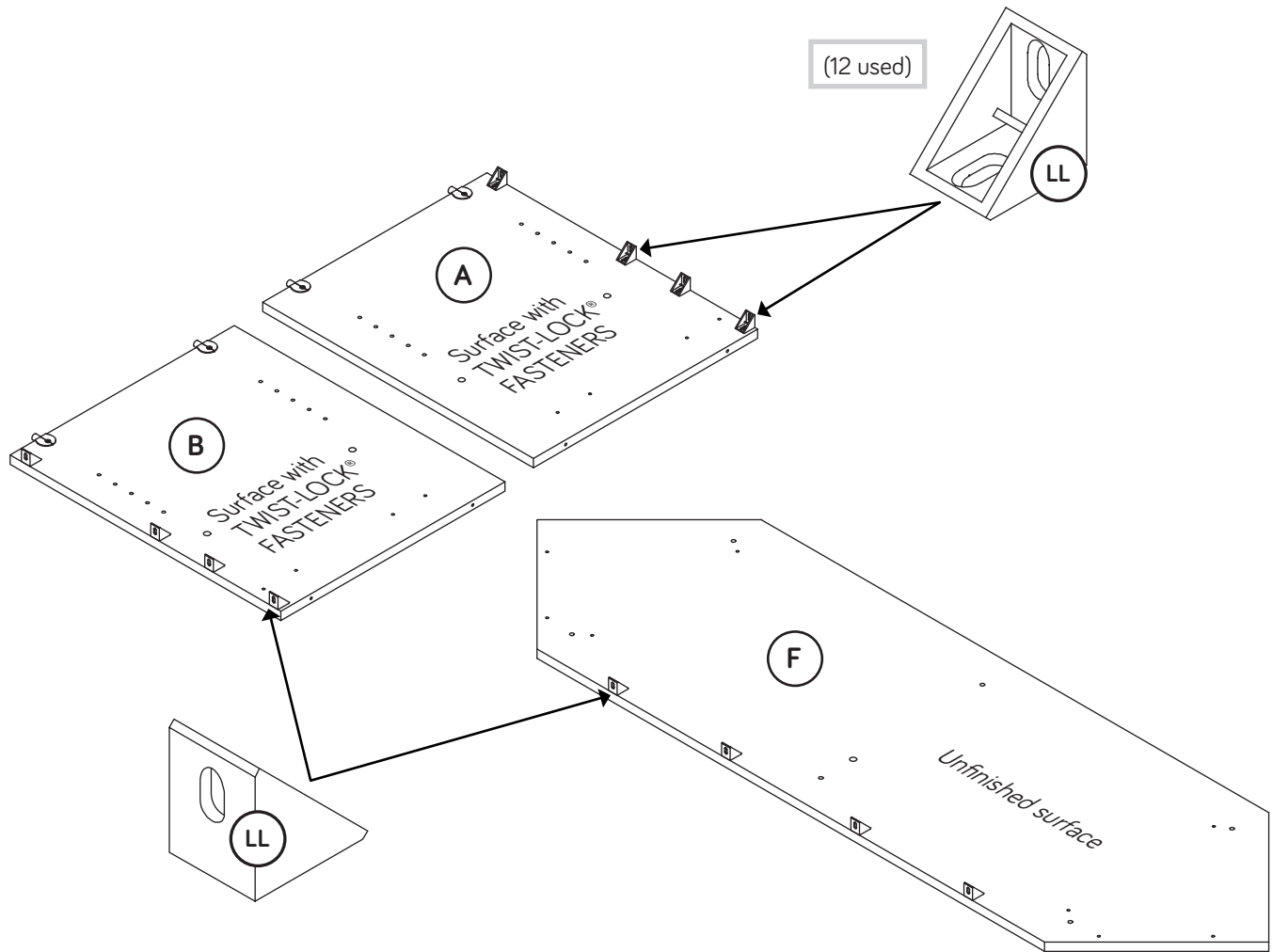

# Step 3

Fasten twelve METAL BRACKETS (KK) to the BOTTOM (F) and BACKS (I and J). Use twelve BLACK 9/16" LARGE HEAD SCREWS (XX).

**NOTE:** Be sure the edges of the METAL BRACKETS are even with the edges of the BOTTOM and BACKS.

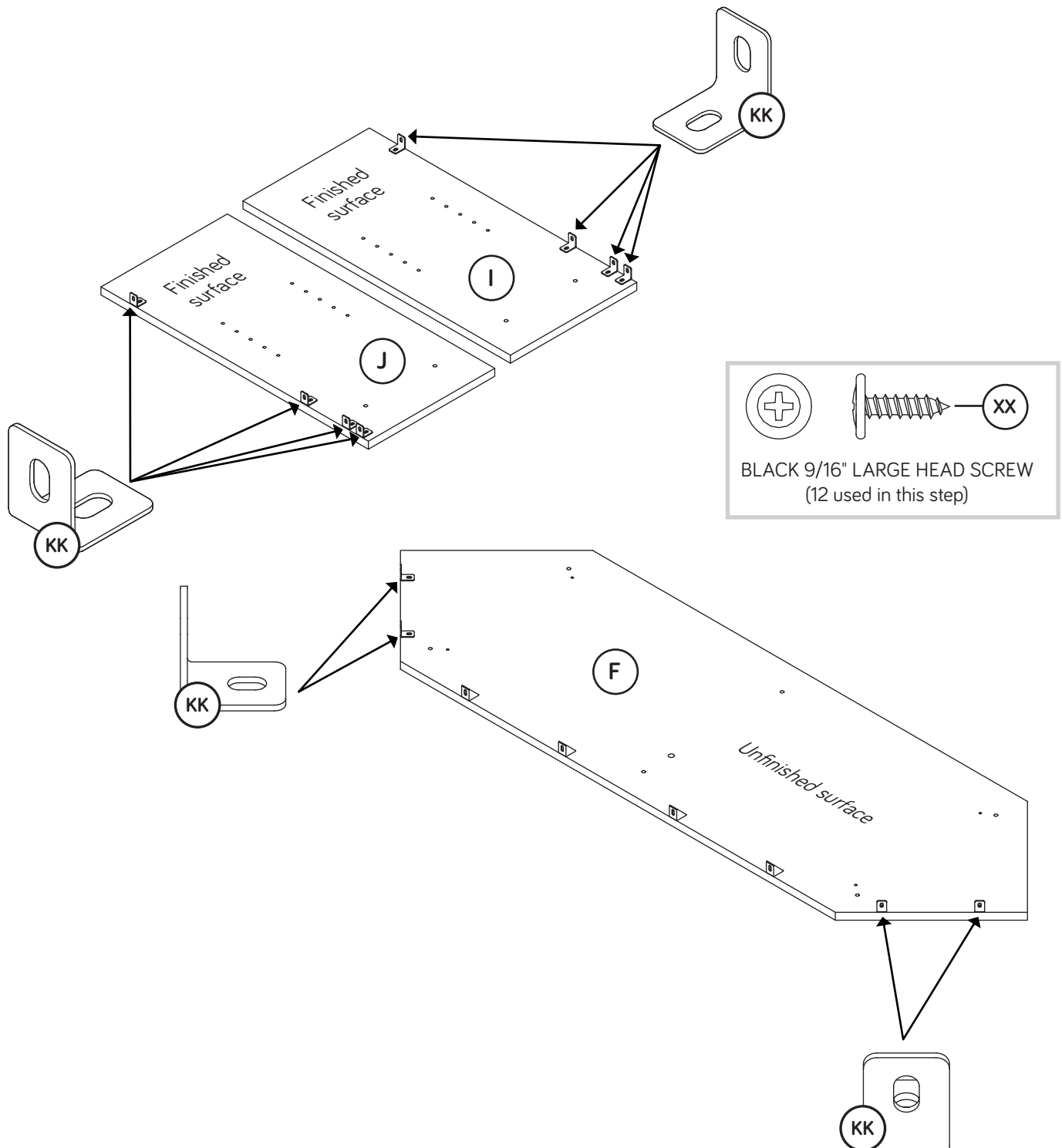

# Step 4

- Fasten the BACK MOLDINGS (W) to the BACKS (I and J).  
Use four BLACK 9/16" LARGE HEAD SCREWS (XX) through the BRACKETS and into the MOLDINGS.

**NOTE:** There are no pre-drilled holes in the BACK MOLDINGS. The SCREWS will tighten into the grooves.

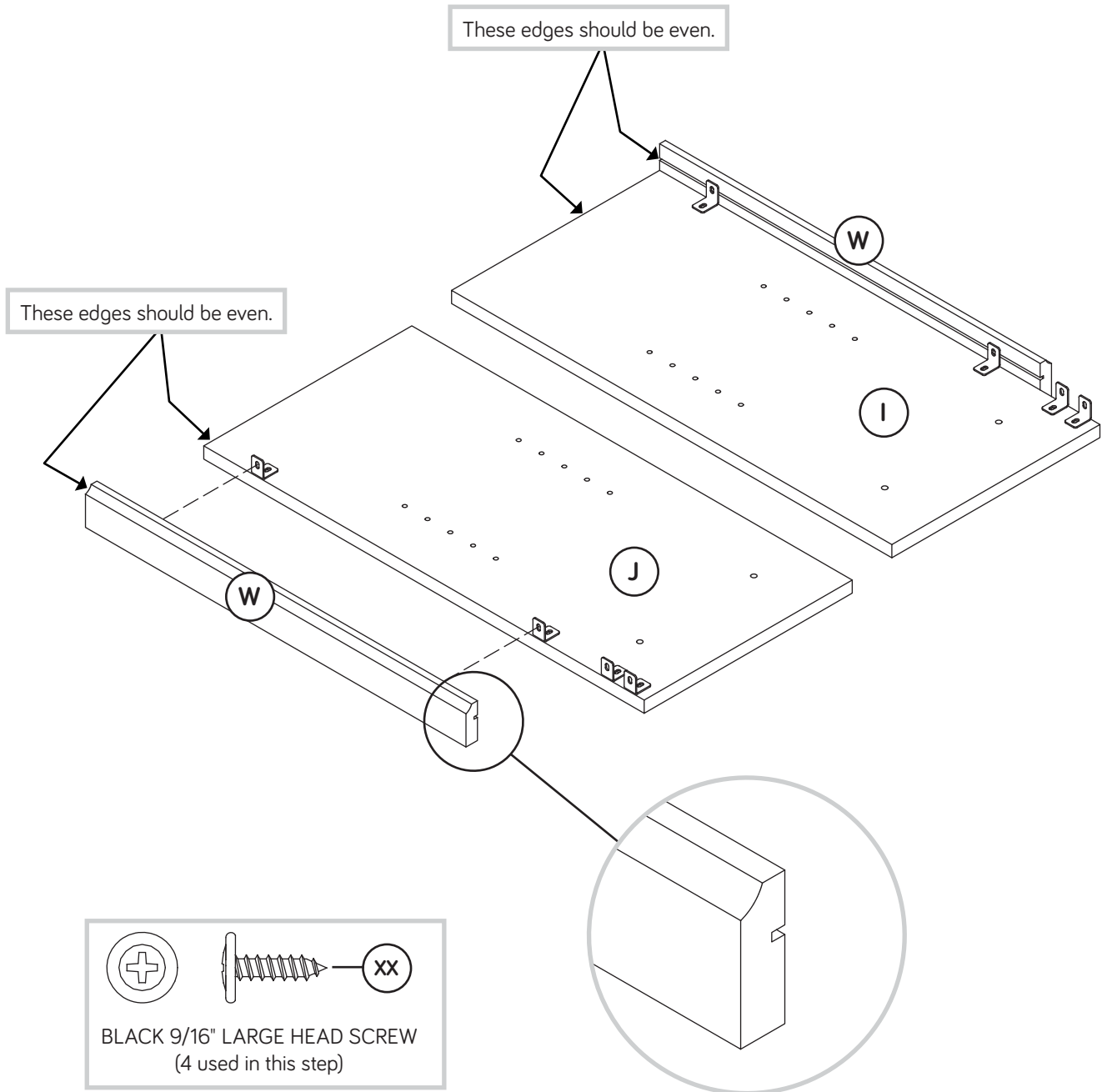

# Step 5



- Fasten the SHELVES (E) to the UPRIGHT (C). Tighten four TWIST-LOCK® FASTENERS.



**Caution**  
Do not stand the unit upright without the BACK fastened. The unit may collapse.

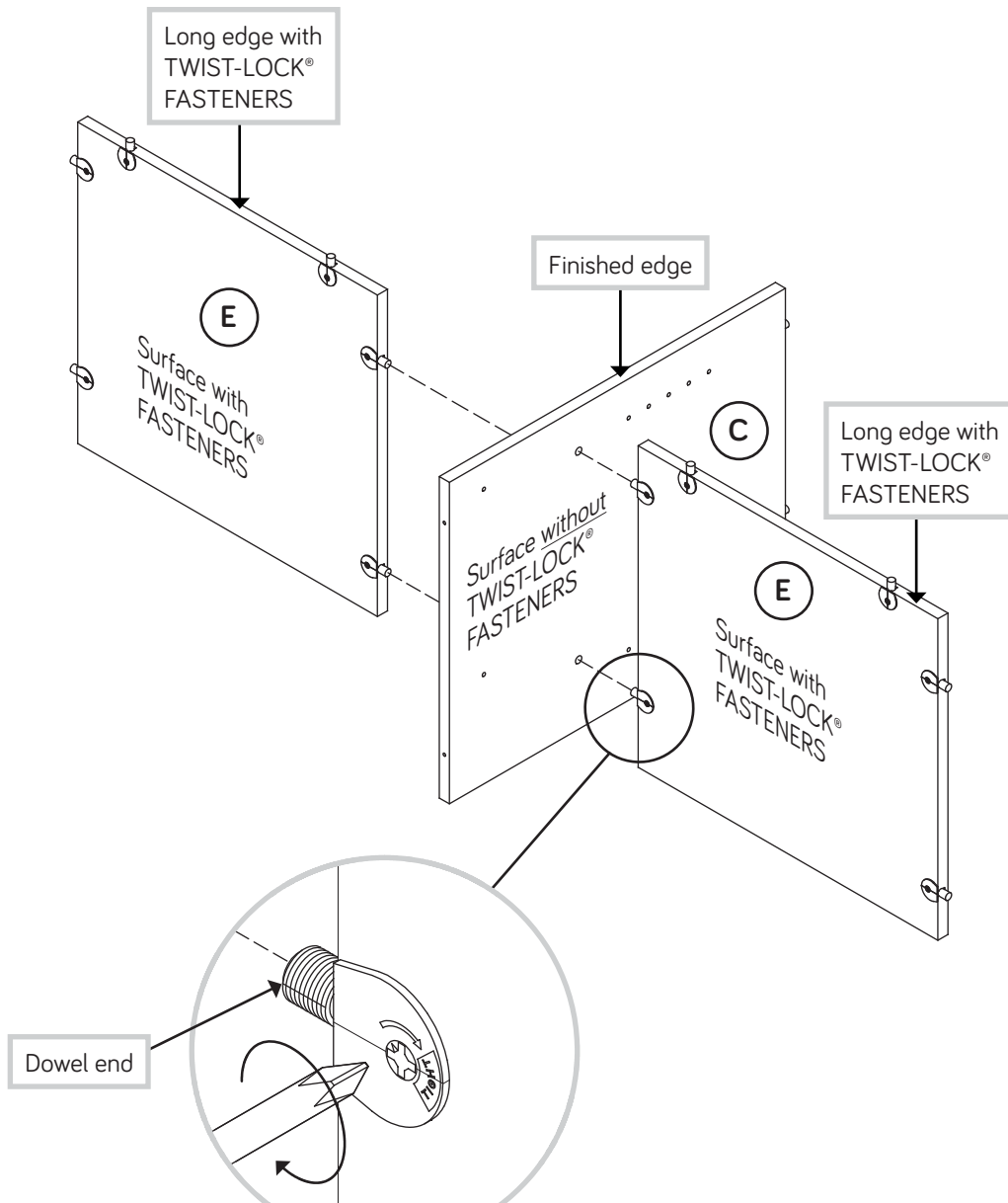

## How to use the SAUDER TWIST-LOCK® FASTENER

1. Insert the dowel end of the FASTENER into the hole of the adjoining part.

**NOTE:** The dowel end of the FASTENER must remain fully inserted in the hole of the adjoining part while locking the FASTENER.

2. Tighten the FASTENER with a Phillips screwdriver as tight as possible.

# Step 6



- Fasten the ENDS (A and B) to the SHELVES (E). Tighten four TWIST-LOCK® FASTENERS.

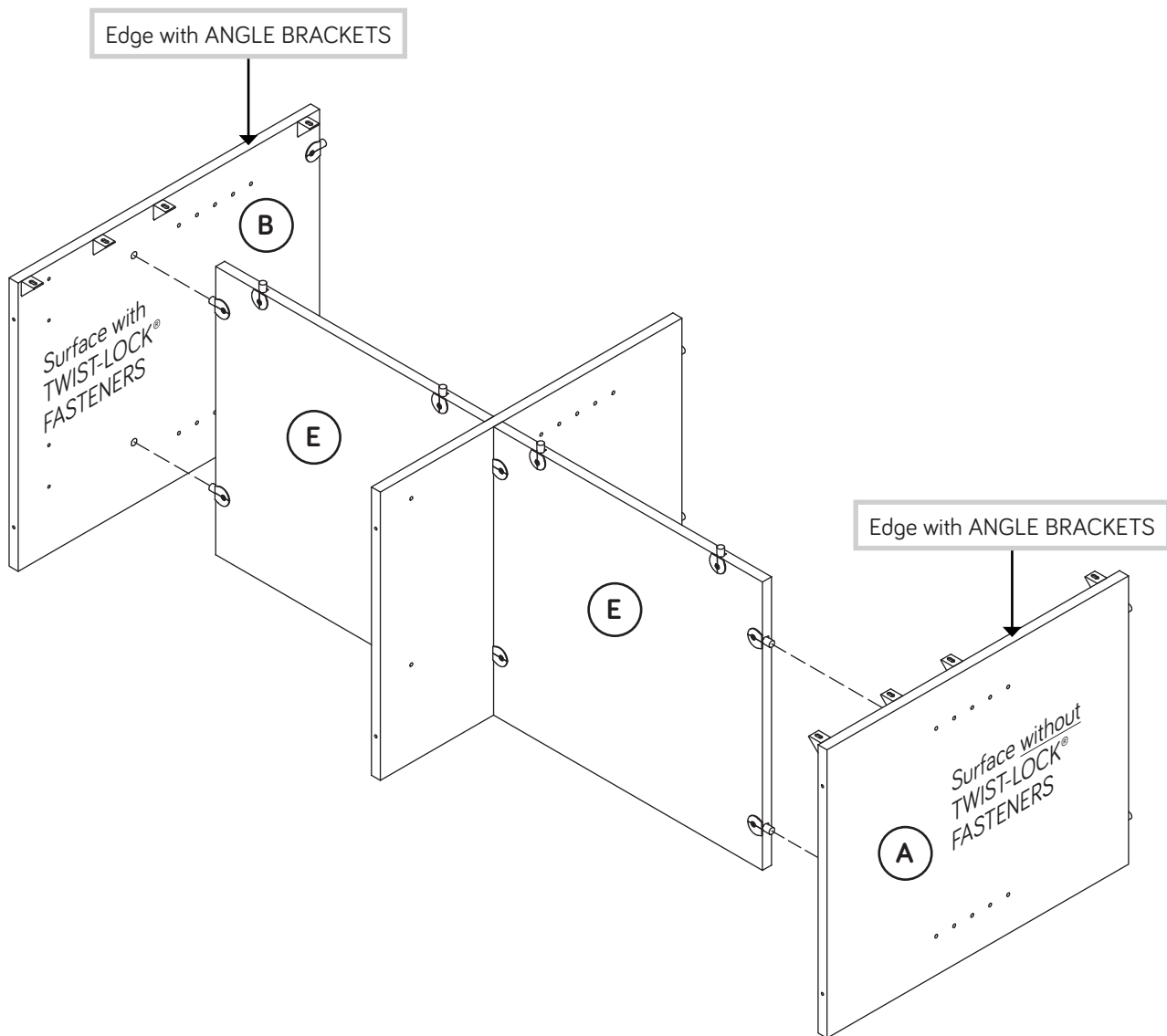

# Step 7



- Fasten the TOP (D) to the ENDS (A and B) and UPRIGHT (C). Tighten six TWIST-LOCK® FASTENERS.

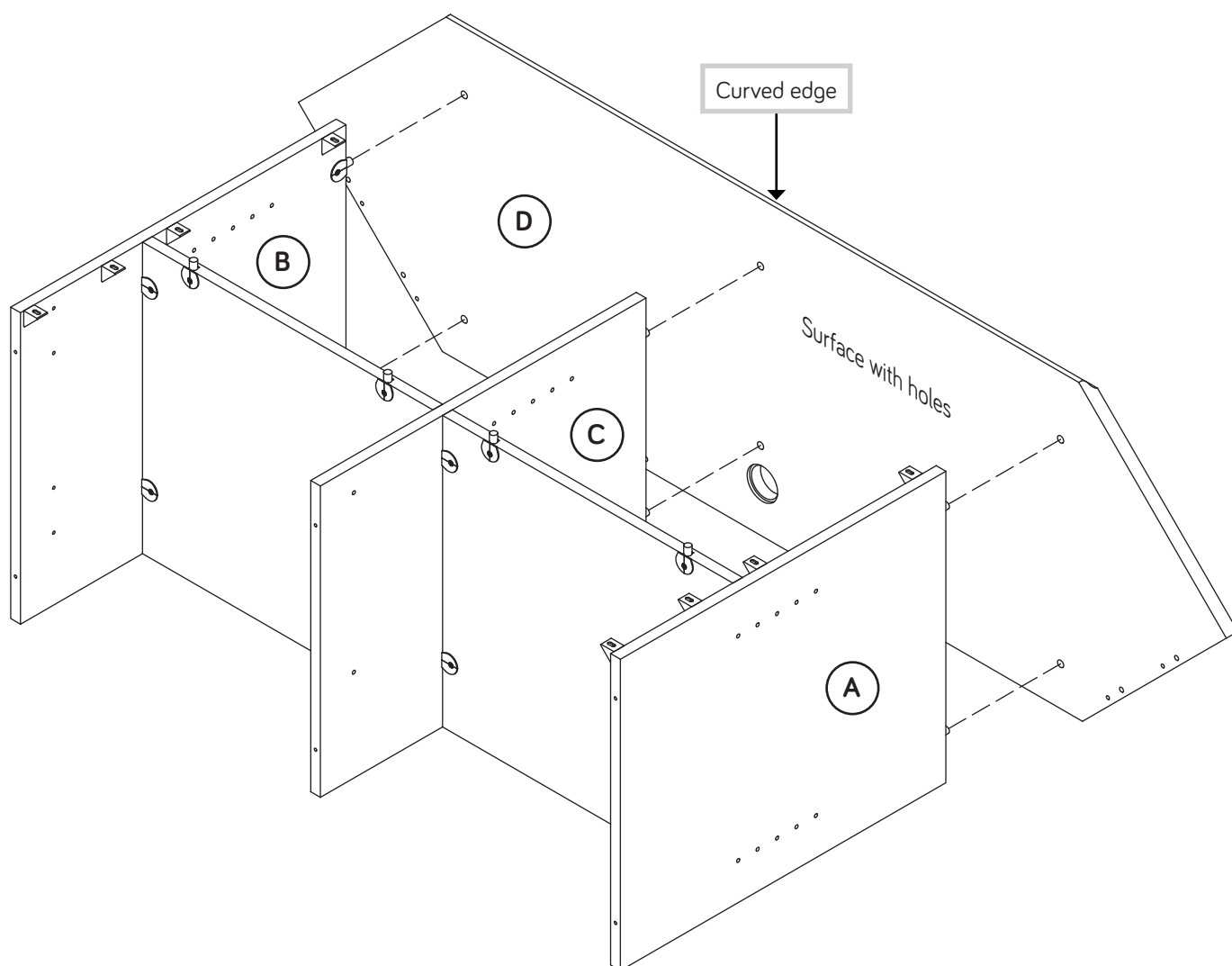

# Step 8



- Fasten the SHELF MOLDING (S) to the SHELVES (E).  
Tighten four TWIST-LOCK® FASTENERS.

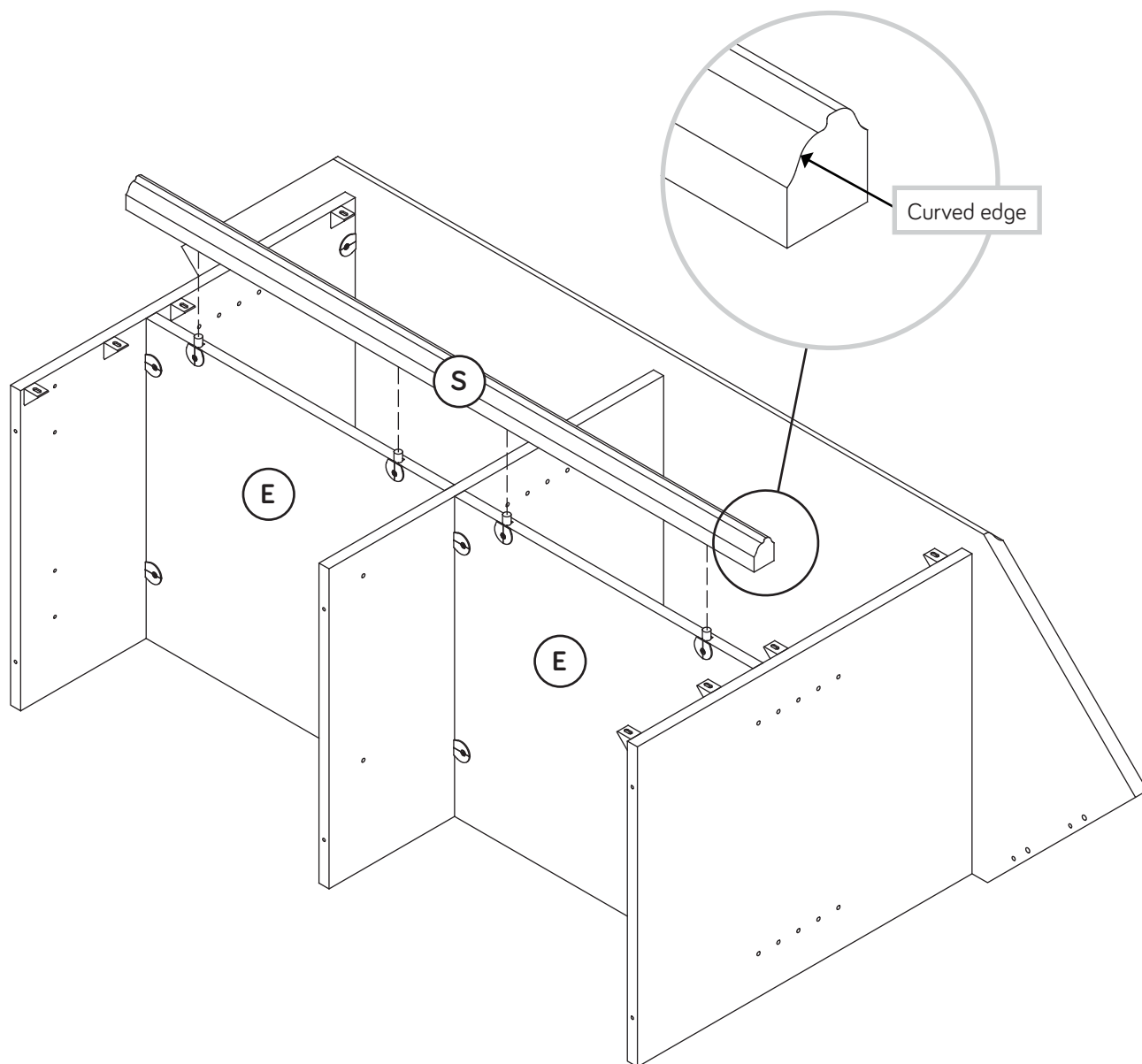

# Step 9

- Fasten the MOLDINGS (X and Y) to the ENDS (A and B). Use eight BLACK 9/16" LARGE HEAD SCREWS (XX) through the BRACKETS and into the MOLDINGS.

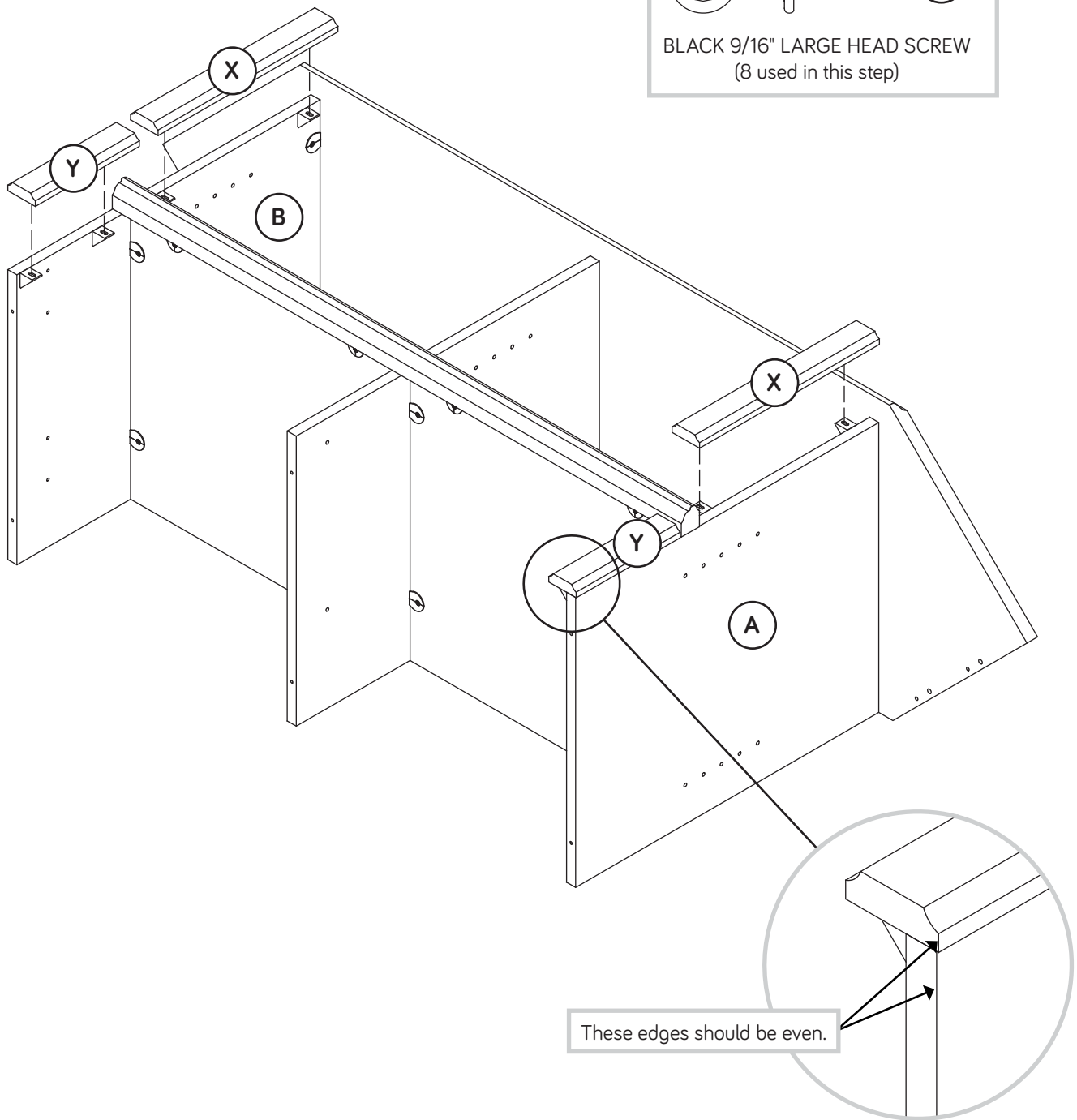
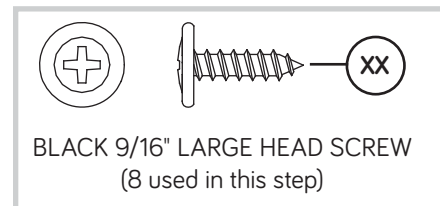

# Step 10

- Fasten the RAIL BRACKETS (NN) to the ENDS (A and B).  
Use eight BLACK 9/16" LARGE HEAD SCREWS (XX).

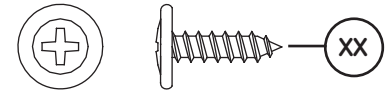

BLACK 9/16" LARGE HEAD SCREW  
(8 used in this step)

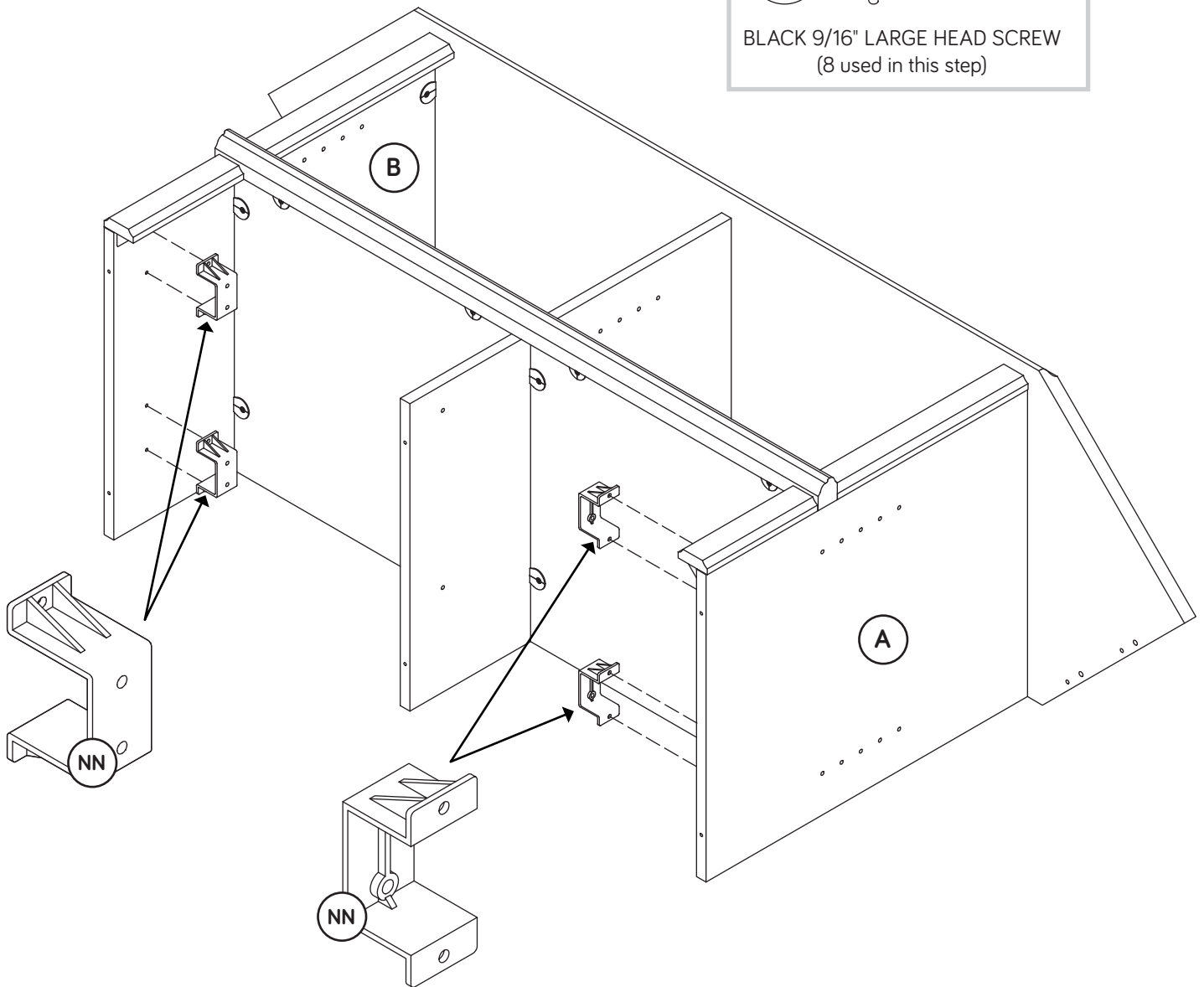

# Step 11



- Fasten the CABINET RIGHTS (35DA) and CABINET LEFTS (35DB) to the ENDS (A and B) and UPRIGHT (C). Use eight GOLD 5/16" FLAT HEAD SCREWS (YY).

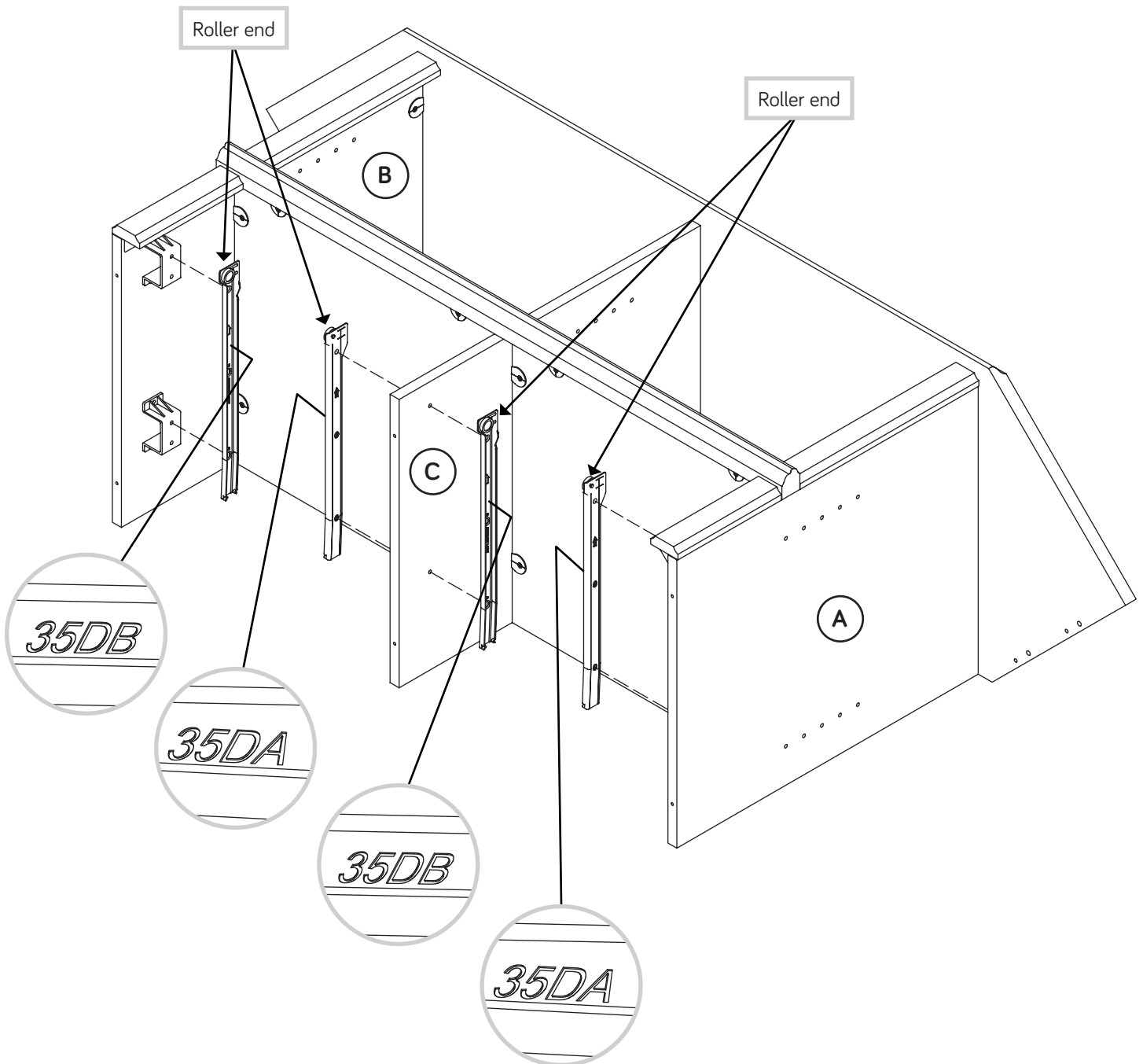
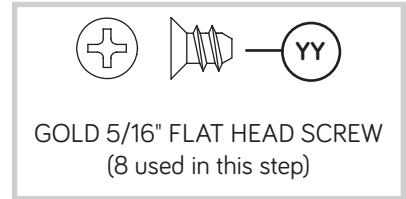

# Step 12

- Fasten the BOTTOM (F) to the ENDS (A and B) and UPRIGHT (C). Use six BLACK 1-7/8" FLAT HEAD SCREWS (VV).

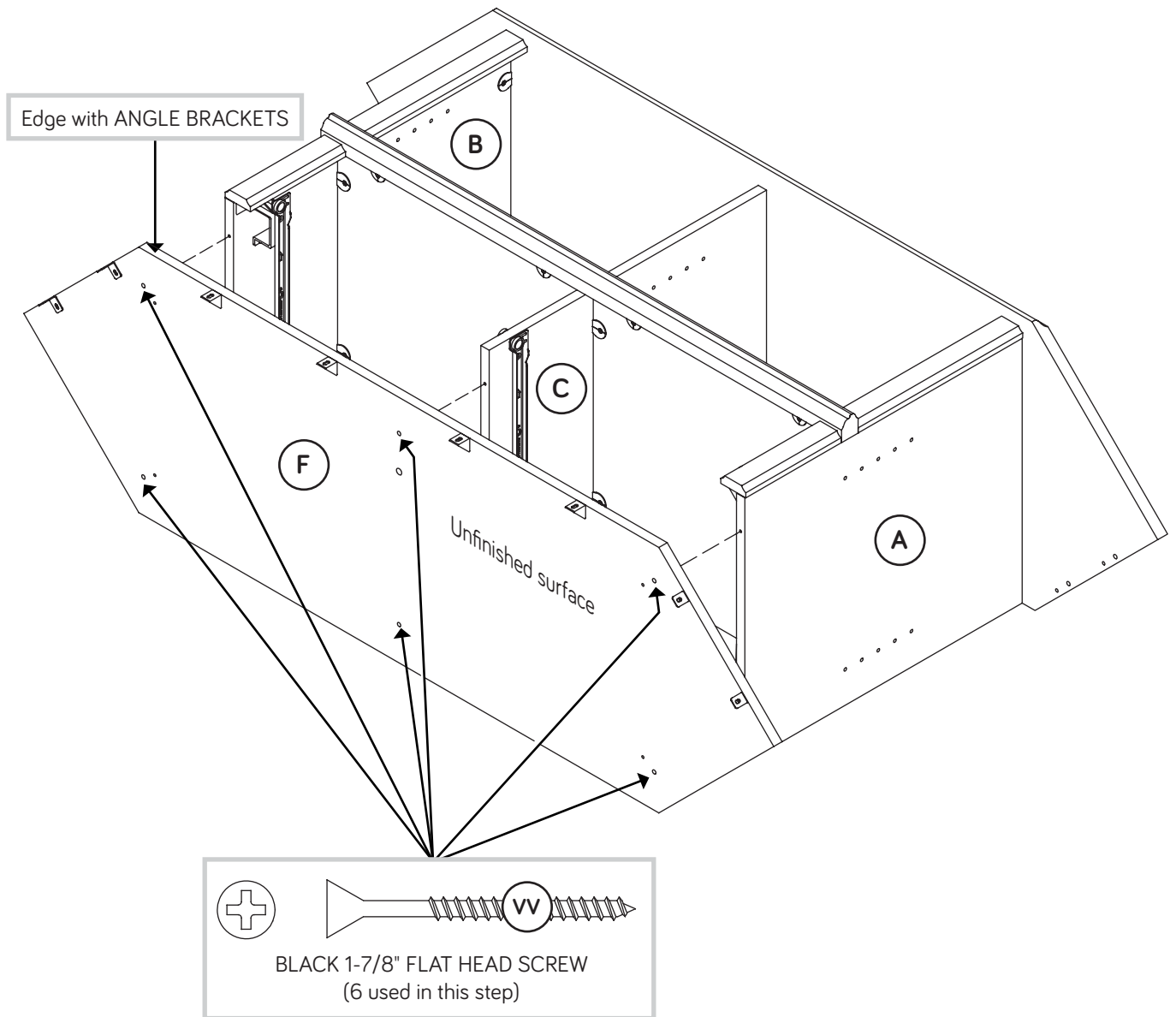

# Step 13

- Fasten the BASE (T) to the BOTTOM (F). Use four BLACK 9/16" LARGE HEAD SCREWS (XX) through the BRACKETS and into the BASE.

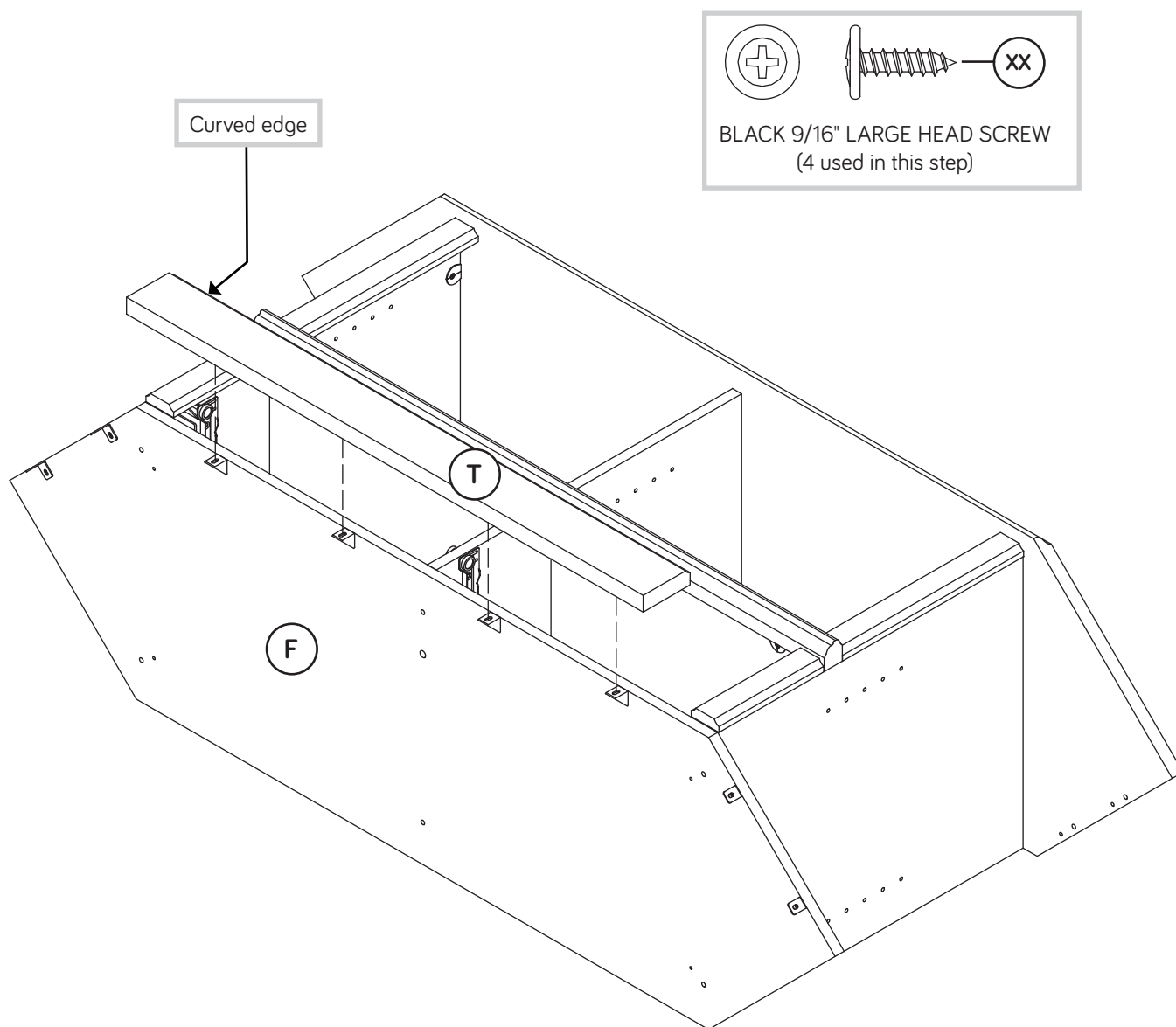

# Step 14

- ✚ Carefully turn your unit onto its top.
- ✚ Insert four METAL PINS (SS) into the BACKS (I and J).
- ✚ Insert the METAL PINS (SS) in one end of the BACKS (I and J) into the holes in the TOP (D).
- ✚ Fasten the BACKS (I and J) to the BOTTOM (F). Use four BLACK 1-7/8" FLAT HEAD SCREWS (VV).

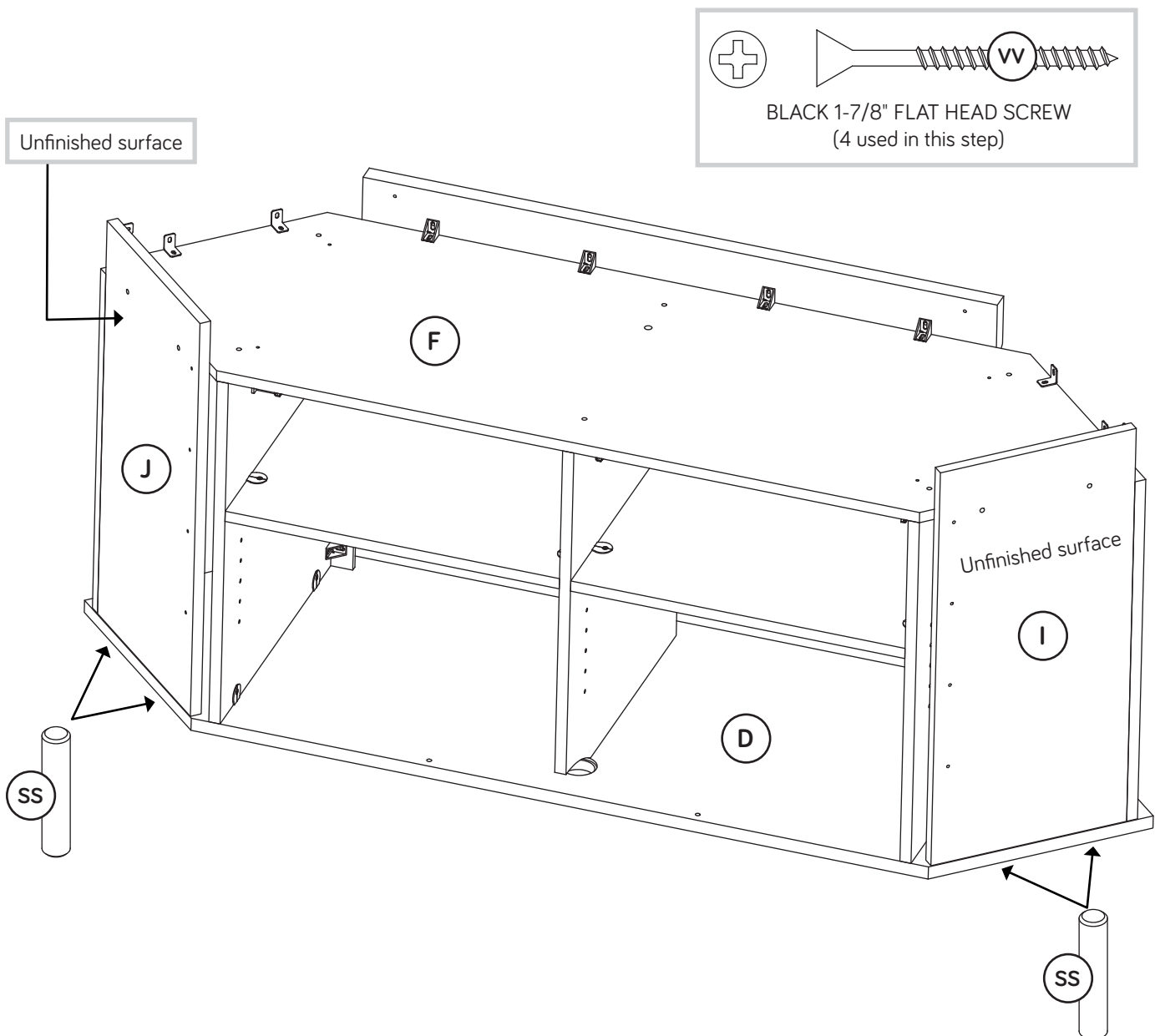

# Step 15

- Fasten the MOLDINGS (Z) to the BACKS (I and J). Use four BLACK 9/16" LARGE HEAD SCREWS (XX) through the BRACKETS and into the MOLDINGS.
- Fasten the BASES (U and V) to the BOTTOM (F). Use four BLACK 9/16" LARGE HEAD SCREWS (XX) through the BRACKETS and into the BASES.

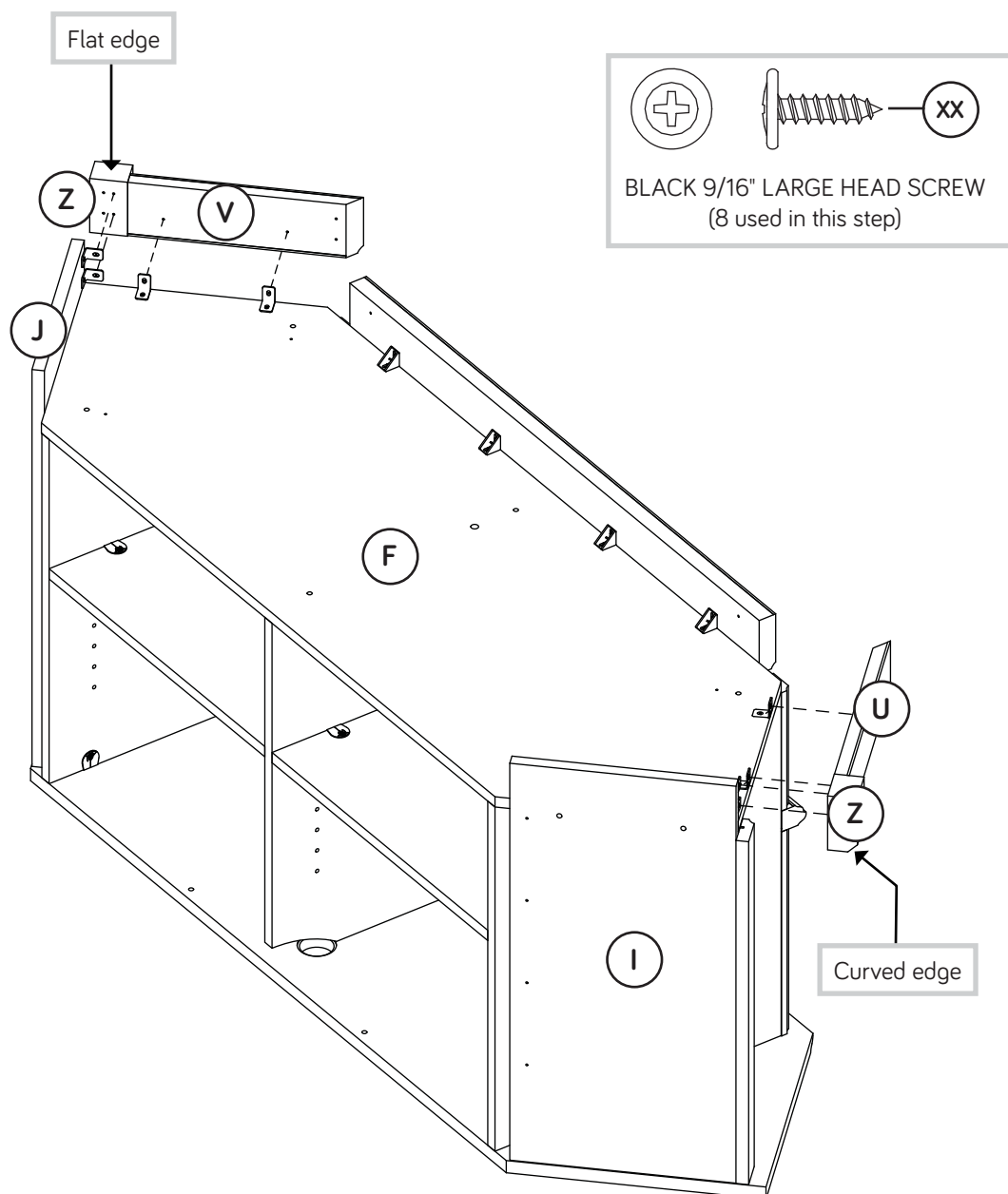

# Step 16

- Fasten the HINGES (MM) to the BRACES (G). Use four BLACK 9/16" LARGE HEAD SCREWS (XX).
- Fasten the BRACES (G) to the BASES (U and V). Use four BLACK 9/16" LARGE HEAD SCREWS (XX).

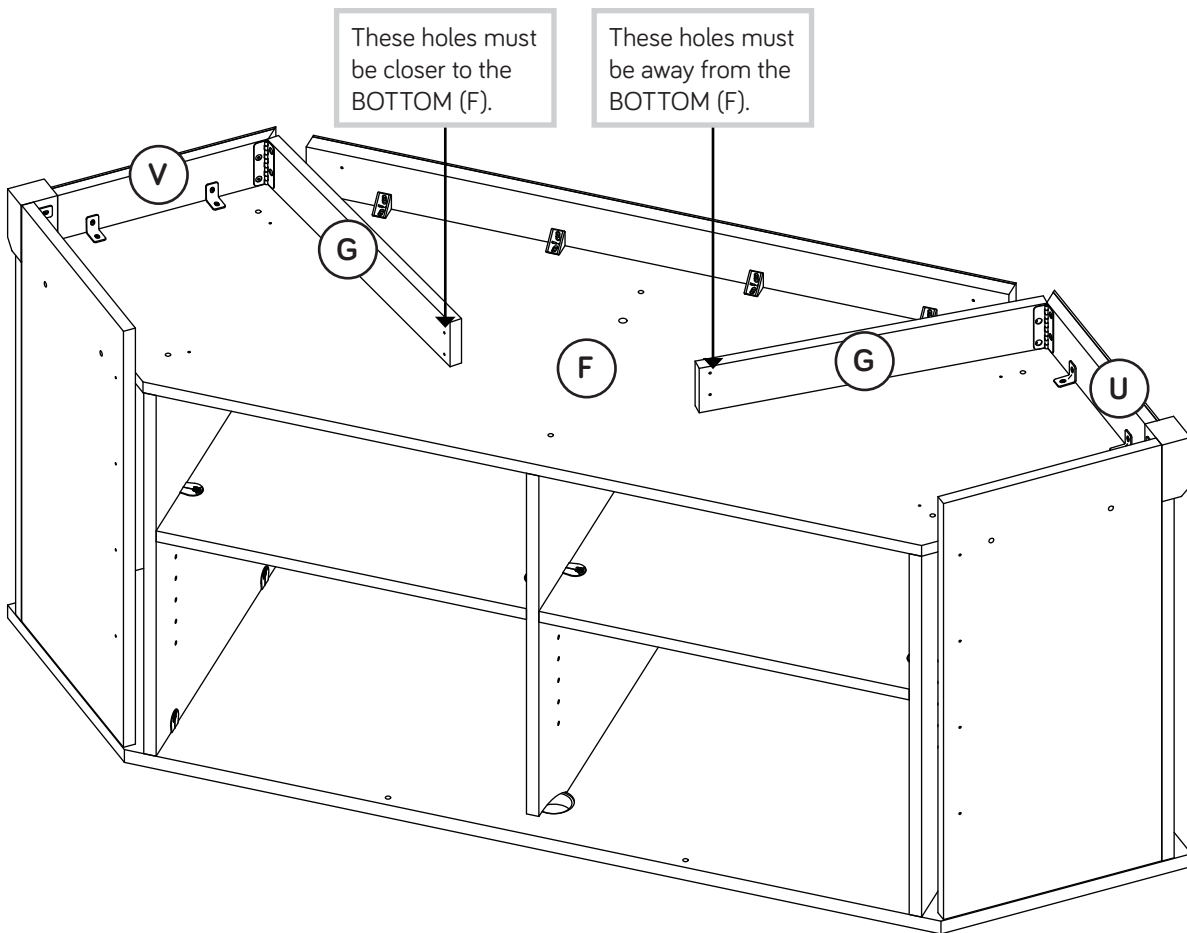
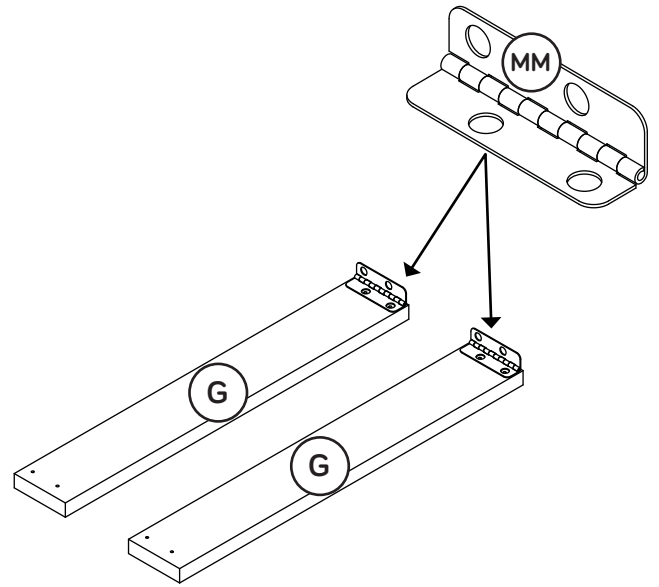
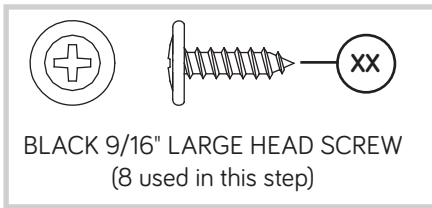

# Step 17

- Fasten six METAL BRACKETS (KK) to the BRACES (G). Use six BLACK 9/16" LARGE HEAD SCREWS (XX).
- Fasten the BRACES (G) to the BOTTOM (F). Use four BLACK 9/16" LARGE HEAD SCREWS (XX).

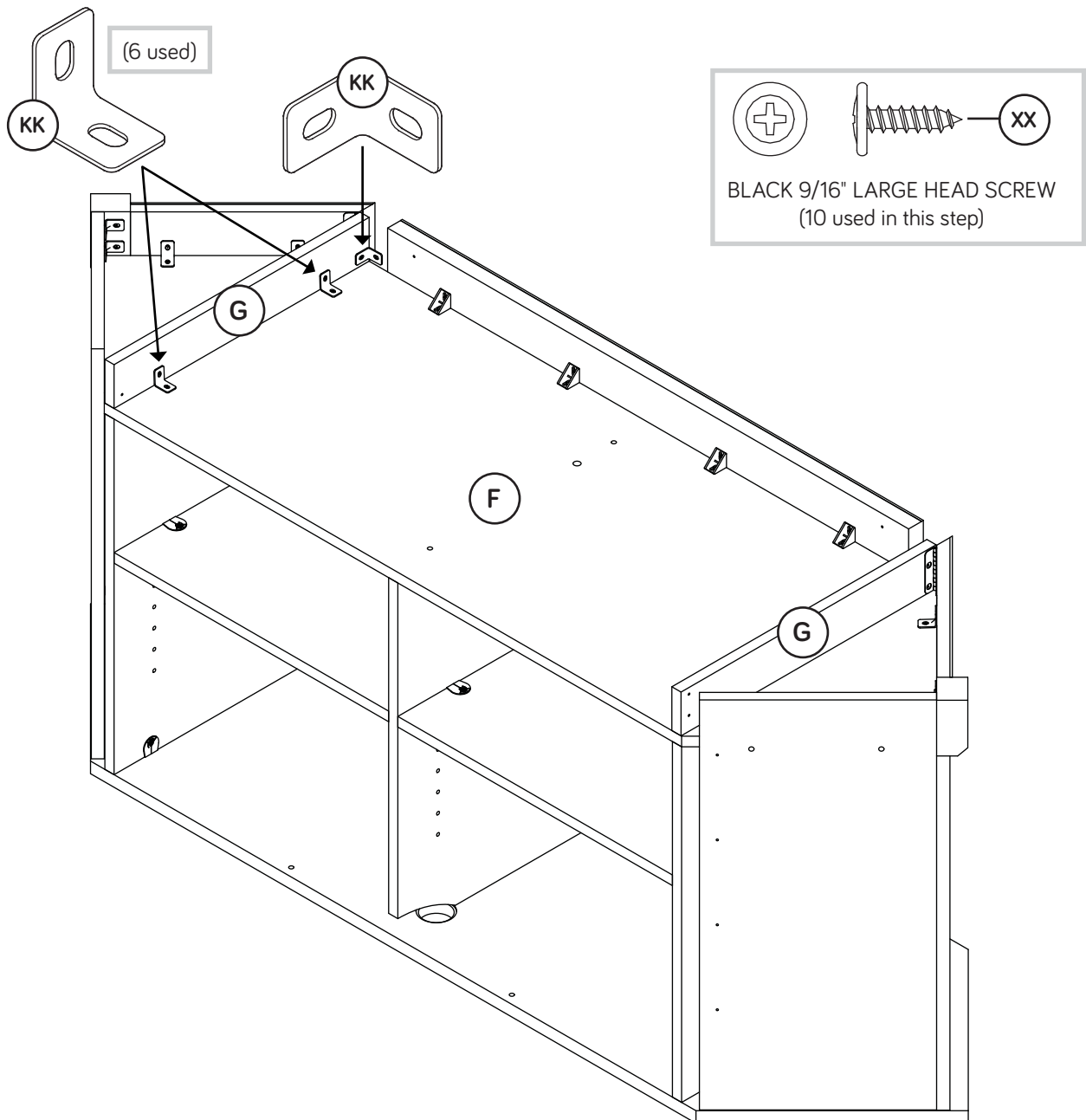

# Step 18

- Fasten the MOLDINGS (Z) to the BRACES (G). Use two BLACK 9/16" LARGE HEAD SCREWS (XX) through the BRACKETS and into the MOLDINGS.
- Fasten the TIE PLATES (OO) to the BASE (T) and MOLDINGS (Z). Use four BLACK 9/16" LARGE HEAD SCREWS (XX).

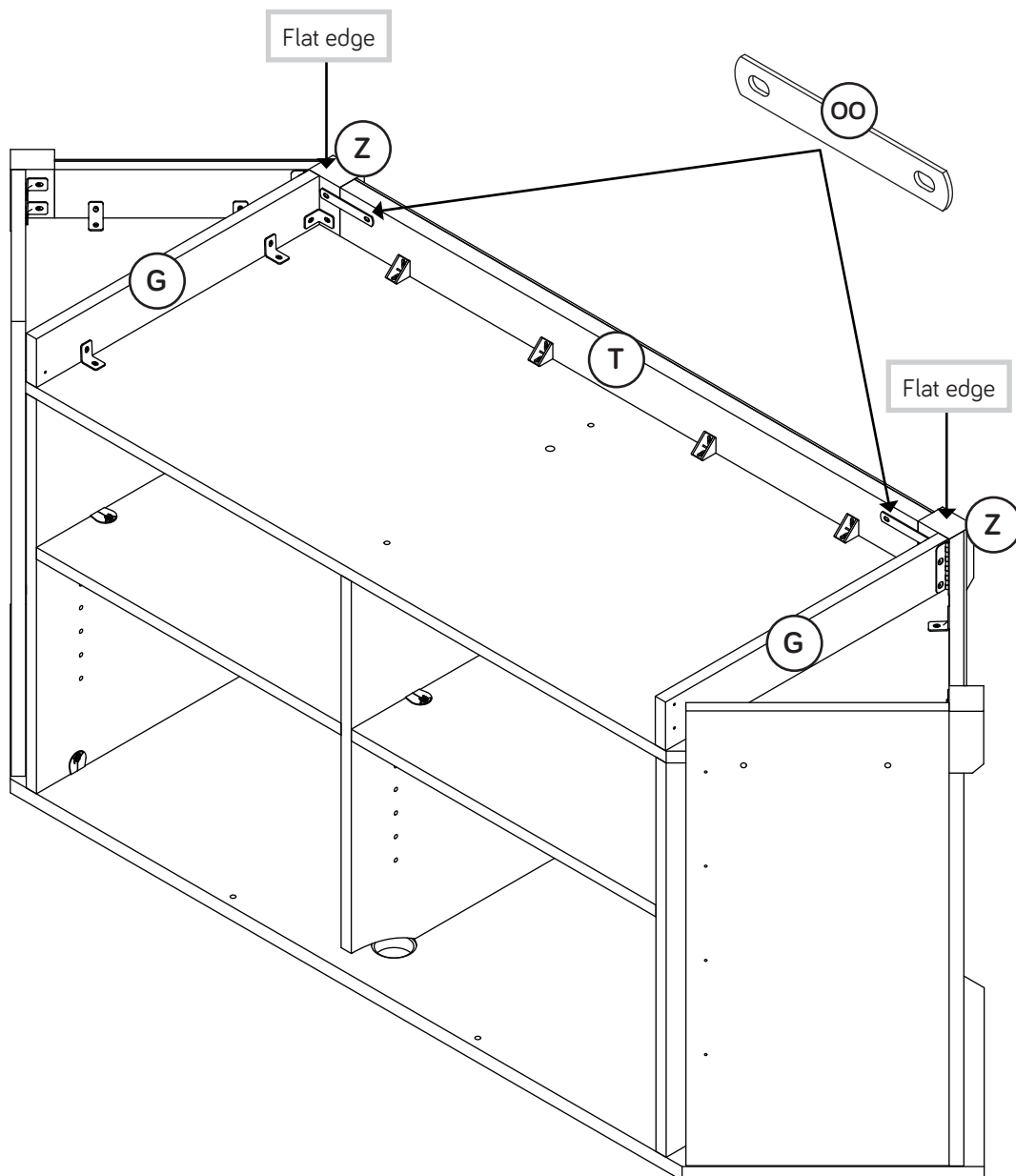
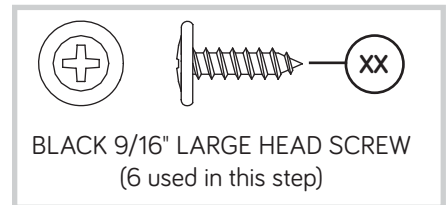

# Step 19



- ✚ Carefully turn your unit over onto its front edges. Unfold the BACK (H) and lay it over your unit.
- ✚ Make equal margins along all four edges of the BACK (K). Push on opposite corners of your unit if needed to make it "square".
- ✚ Fasten the top and side edges of the BACK (H) to your unit using eighteen BLACK 9/16" LARGE HEAD SCREWS (XX). Use twenty-four NAILS (ZZ) through the remaining holes in the BACK.
- ✚ NOTE: Be sure to tap NAILS into the holes that line up over the UPRIGHT (C).
- ✚ NOTE: Perforations have been provided for access through the BACK. Carefully cut out the holes needed.
- ✚ Push the FOOT (GG) into the hole in the BOTTOM (F).



Do not stand the unit upright without the BACK fastened. The unit may collapse.

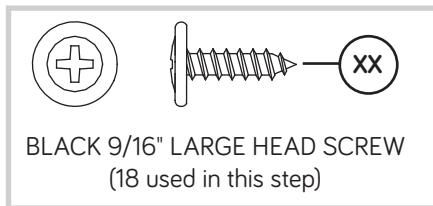
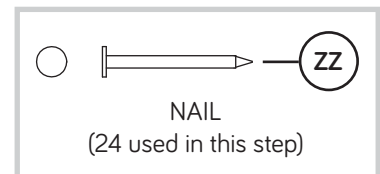

These holes must line up over the UPRIGHT (C).

This perforation is closer to this edge.

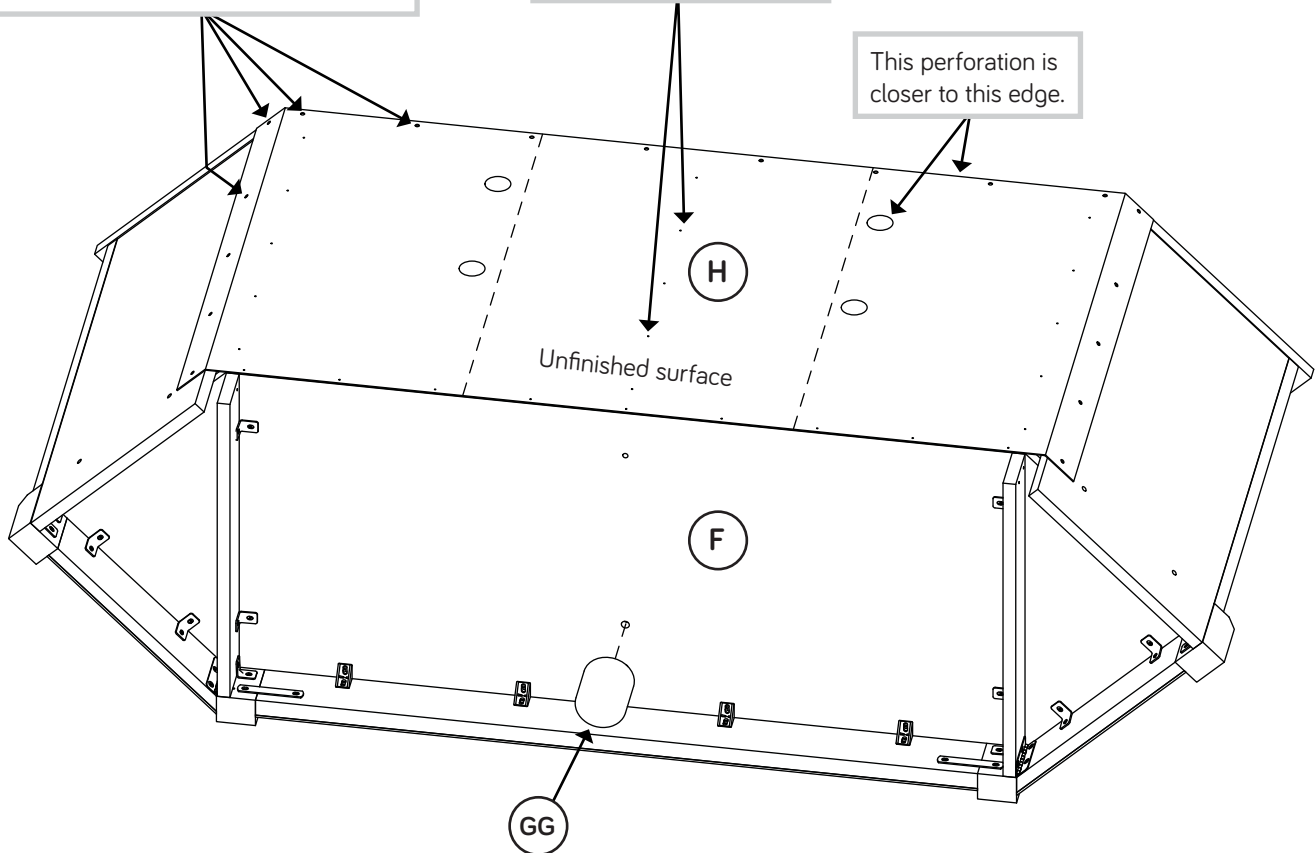

# Step 20

VIEW THE T-LOCK BOX VIDEO



1

The tabs should insert freely into the slots. Gently tilt the DRAWER SIDES side to side until the tabs slip into the slots.

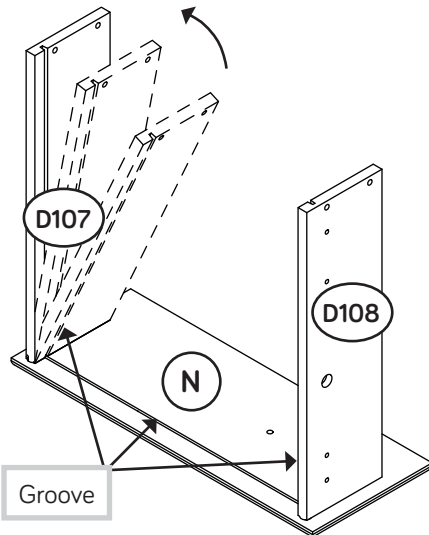

2

With the palm of your hand, tap the DRAWER BOTTOM down into the groove.

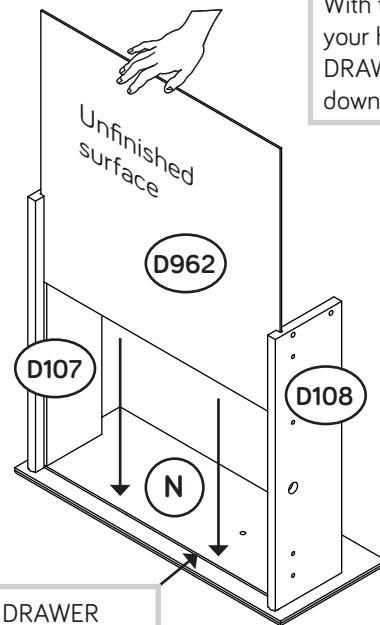

Be sure the DRAWER BOTTOM inserts into the DRAWER FRONT groove.

✚ Insert the DRAWER SIDES (D107 and D108) at an angle into the slot at each end of the DRAWER FRONT (N).

✚ Slide the DRAWER BOTTOM (D962) into the grooves in the DRAWER SIDES (D107 and D108) and DRAWER FRONT (N).

3

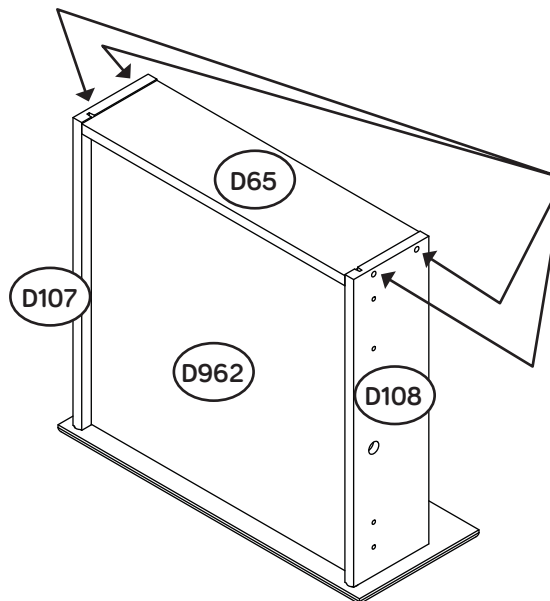

Start each screw a few turns before completely tightening any of them.

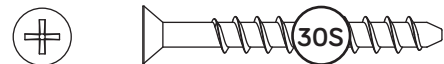

BLACK 1-9/16" FLAT HEAD SCREW  
(8 used in this step)

✚ Fasten the DRAWER BACK (D65) to the DRAWER SIDES (D107 and D108). Use four BLACK 1-9/16" FLAT HEAD SCREWS (30S).

✚ **NOTE:** Be sure the DRAWER BOTTOM (D962) inserts into the groove of the DRAWER BACK (D65).

✚ Repeat this step for the other drawer.

# Step 21



- ✚ Insert a SLIDE CAM (RR) into each DRAWER SIDE (D107 and D108).
- ✚ Fasten the DRAWER RIGHT (35DC) and DRAWER LEFT (35DD) to the DRAWER SIDES (D107 and D108). Use four GOLD 5/16" FLAT HEAD SCREWS (YY).
- ✚ **NOTE:** The screw head in the CAM must be visible through the slotted hole in the SLIDE.
- ✚ Fasten the HANDLE (PP) and HANDLE MOUNTS (QQ) to the LEFT DRAWER FRONT (N). Use two SILVER 5/8" MACHINE SCREWS (15S).
- ✚ Repeat this step for the other drawer.

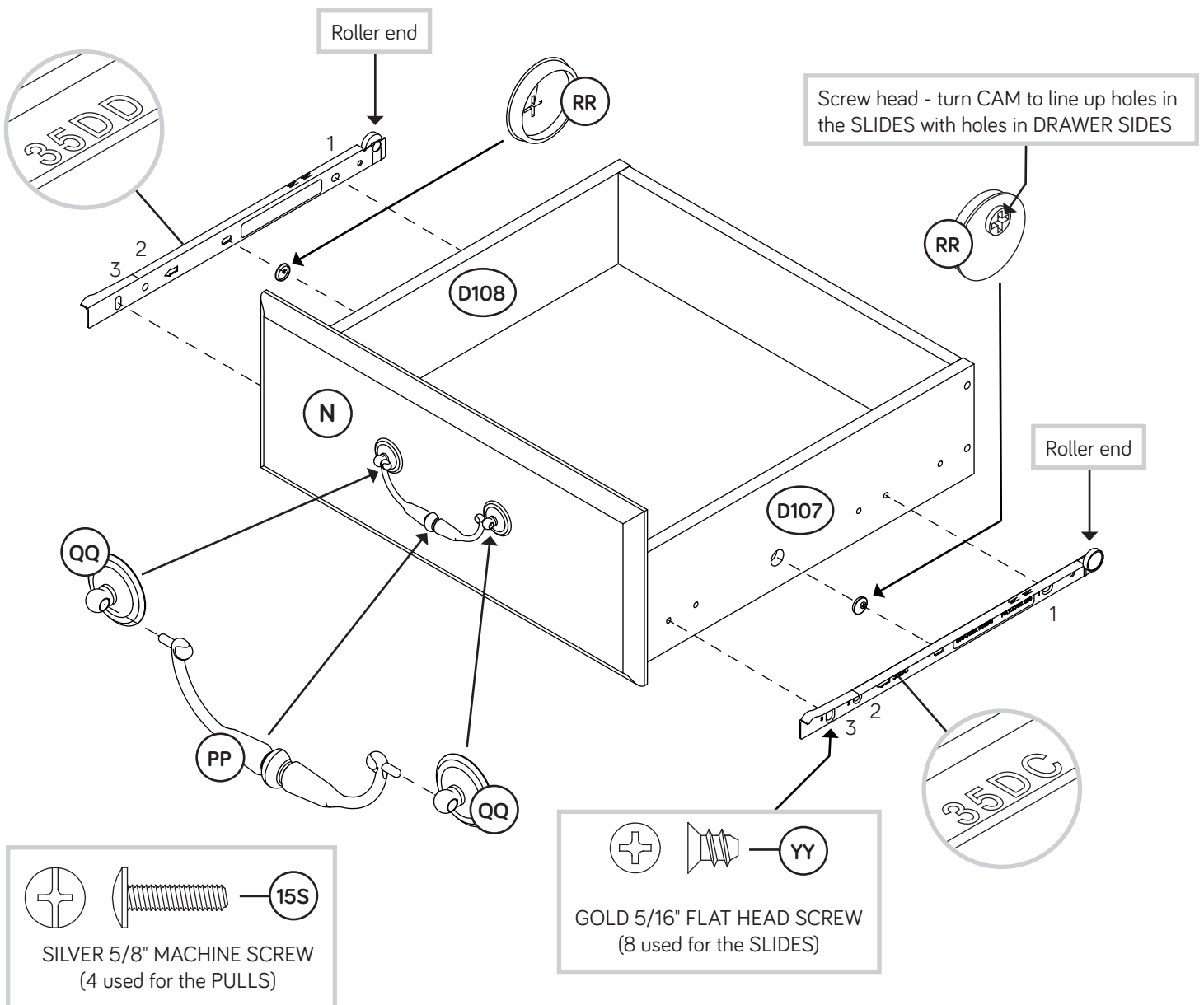



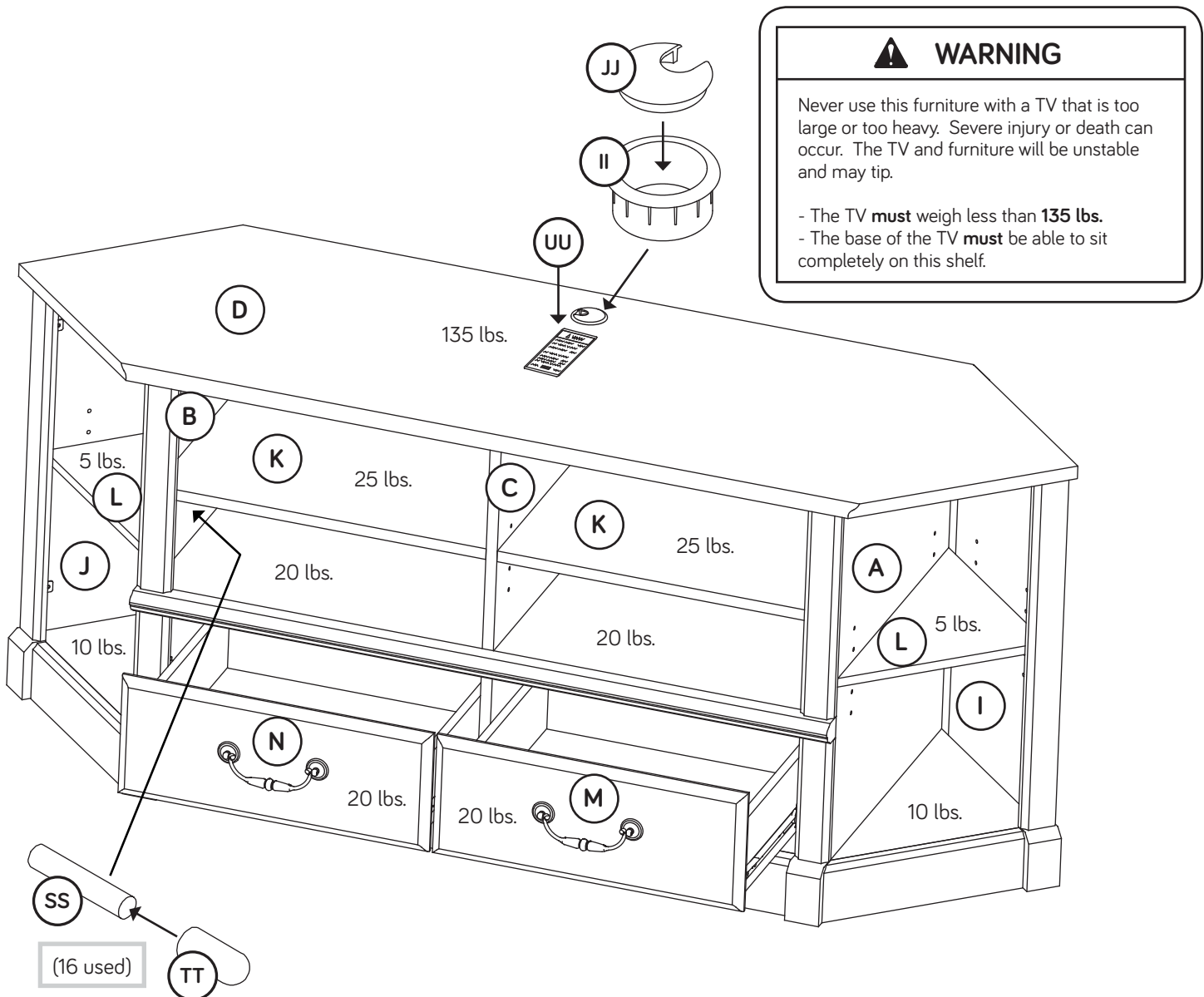

# Step 22

- ✦ Carefully stand your unit upright.
- ✦ To insert the drawers into your unit, tip the front of the drawer down and drop the rollers on the drawer behind the rollers on the unit. Lift the front of the drawer up and slide it into the unit.
- ✦ Insert the GROMMET (II) and GROMMET CAP (JJ) into the TOP (D).
- ✦ Push the RUBBER SLEEVES (TT) over the METAL PINS (SS). Insert the METAL PINS into the hole locations of your choice in the ENDS (A and B), UPRIGHT (C), and BACKS (I and J). Set the ADJUSTABLE SHELVES (K and L) onto the METAL PINS.
- ✦ Apply the WARNING LABEL (UU) to the TOP (D). You should be able to read the label when the TV is removed from the unit. When the TV is in place, it should hide the label. Peel off the backing and apply the label as shown in the diagram.
- ✦ **NOTE:** This is a permanent label intended to last for the life of the product. Once applied, do not try to remove it.



# Step 23

- 🔌 To make adjustments to the drawers, loosen SCREW #3 in the SLIDES a 1/4 turn, then turn the cam clockwise or counter-clockwise. Notice how the drawer raises or lowers as you turn the cam. By adjusting the drawers this way, it will help the DRAWER FRONT line up better when closed. Tighten the SCREWS when finished with adjustments.
- 🔌 **NOTE:** Please read the back pages of the instruction booklet for important safety information.
- 🔌 This completes assembly. Clean with your favorite furniture polish or a damp cloth. Wipe dry.
- ★ **And to celebrate, why not share your success story?**    

Loosen screw #3 a 1/4 turn, turn the cam a 1/4 turn maximum in both the clockwise and counter-clockwise directions to make adjustments, and then tighten screw #3.

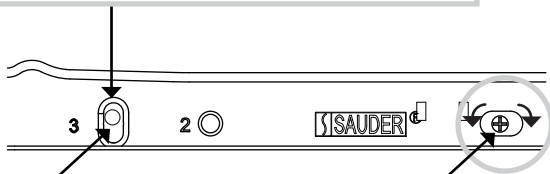

The higher the screw in the oblong hole, the higher your drawer front will be. The lower the screw, the lower the drawer front.

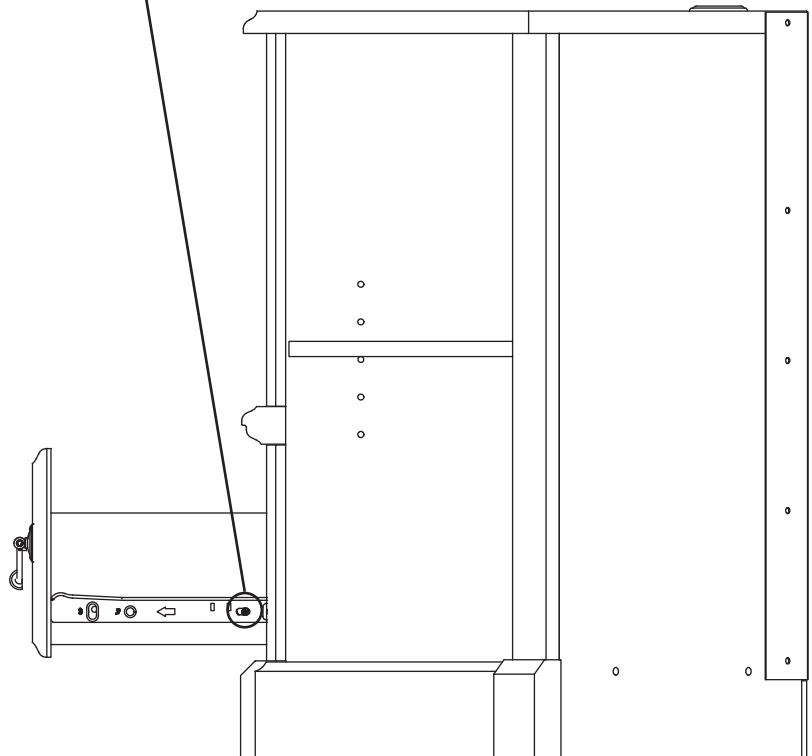

Utilisez les instructions d'assemblage en français avec les schémas étape par étape du manuel d'instruction en anglais. Chaque étape en français correspond à la même étape en anglais. La pièce devant être attachée à l'élément est représentée en gris sur les schémas de chaque étape pour plus de précision. Comparez la "Liste de pièces" ci-dessous avec la "PART IDENTIFICATION" du manuel en anglais pour vous familiariser avec les pièces avant l'assemblage.

**REMARQUE :** CE MANUEL D'INSTRUCTIONS CONTIENT **D'IMPORTANTES** INFORMATIONS RELATIVES À LA SÉCURITÉ. À LIRE ET CONSERVER POUR TOUTE RÉFÉRENCE FUTURE.

### NOUS SOMMES LÀ POUR VOUS AIDER!

Nous faisons de notre mieux pour nous assurer que votre meuble arrive dans d'excellentes conditions. Nos représentants du service Clientèle sont aimables et prêts à vous aider au cas où une pièce aurait été endommagée ou manquerait (ou si vous aviez besoin d'aide pour l'assemblage). NE RAMENEZ PAS LE MEUBLE AU MAGASIN. Au Canada, composez ce numéro d'appel gratuit:

**1-800-523-3987**

**Du lundi au vendredi, de 9 heures du matin à  
5:30 heures du soir (horaire Côte Est)  
(sauf jours fériés)**

Si une pièce a besoin d'être remplacée, la pièce de remplacement sera envoyée dans les 48 heures. (Sauf week-ends et jours fériés)

A l'usage exclusif du Canada Noter la date d'achat de cet élément et conserver le livret pour future référence. Pour contacter Sauder en ce qui concerne cet élément, faire référence au numéro de lot et numéro de modèle en appelant notre numéro sans frais.

Lot n° : \_\_\_\_\_

Date de l'achat: \_\_\_\_\_

LISTE DE PIÈCES			LISTE DE PIÈCES		
REFERENCE	DESCRIPTION	QUANTITÉ	REFERENCE	DESCRIPTION	QUANTITÉ
A	EXTRÉMITÉ DROITE.....	1	35DA	ÉLÉMENT DROITE.....	2
B	EXTRÉMITÉ GAUCHE.....	1	35DB	ÉLÉMENT GAUCHE.....	2
C	MONTANT.....	1	35DC	TIROIR DROIT.....	2
D	DESSUS.....	1	35DD	TIROIR GAUCHE.....	2
E	TABLETTE.....	2	FF	FIXATION TWIST-LOCK®.....	18
F	DESSOUS.....	1	GG	PIED.....	1
G	ENTRETOISE.....	2	II	PASSE-CÂBLES.....	1
H	ARRIÈRE.....	1	JJ	COUVERCLE DE PASSE-CÂBLES.....	1
I	ARRIÈRE DROIT.....	1	KK	CONSOLE EN MÉTAL.....	18
J	ARRIÈRE GAUCHE.....	1	LL	CONSOLE À ÉQUERRE.....	12
K	TABLETTE RÉGLABLE.....	2	MM	CHARNIÈRE.....	2
L	PETITE TABLETTE RÉGLABLE.....	2	NN	CONSOLE DE GLISSIÈRE.....	4
M	DEVANT DROIT DE TIROIR.....	1	OO	PLAQUE DE LIAISON.....	2
N	DEVANT GAUCHE DE TIROIR.....	1	PP	POIGNÉE.....	2
S	MOULURE DE TABLETTE.....	1	QQ	MONTURE DE POIGNÉE.....	4
T	SOCLE.....	1	RR	EXCENTRIQUE DE COULISSE.....	4
U	SOCLE DROIT.....	1	SS	GOUPILLE EN MÉTAL.....	20
V	SOCLE GAUCHE.....	1	TT	MANCHON EN CAOUTCHOUC.....	16
W	MOULURE ARRIÈRE.....	2	UU	ÉTIQUETTE DE MISE EN GARDE.....	1
X	LONGUE MOULURE.....	2		(Consulter l'étape 22 pour l'emplacement et application appropriées)	
Y	COURTE MOULURE.....	2	VV	VIS NOIRE TÊTE PLATE 48 mm.....	10
Z	MOULURE.....	4	15S	VIS ARGENTÉE À MÉTAUX 16 mm.....	4
D65	ARRIÈRE DE TIROIR.....	2	XX	VIS NOIRE TÊTE LARGE 14 mm.....	98
D107	CÔTÉ DROIT DE TIROIR.....	2	YY	VIS DORÉE TÊTE PLATE 8 mm.....	16
D108	CÔTÉ GAUCHE DE TIROIR.....	2	ZZ	CLOU.....	24
D962	FOND DE TIROIR.....	2	30S	VIS NOIRE TÊTE PLATE 40 mm.....	8

## AVERTISSEMENT

Cet élément Sauder est conçu pour être utilisé avec des téléviseurs ne pesant pas plus de 61 kg. L'utilisation d'un téléviseur trop large ou trop lourd est dangereuse. Cette combinaison téléviseur et meuble instable risque de provoquer des blessures graves, voire mortelles, et de se renverser.

Vérifier la taille et le poids du téléviseur. La comparer au diagramme de tailles ci-dessous avant de commencer l'assemblage.

S'assurer que la base du téléviseur soit bien installée sur la tablette de téléviseur. La base du téléviseur ne doit jamais dépasser le bord de la tablette de téléviseur. (Le cône du tube cathodique peut dépasser la tablette.)

Ne jamais utiliser un téléviseur qui soit trop lourd ou trop large.

Veiller à installer l'étiquette de mise en garde comme il l'est indiqué à la dernière étape. L'étiquette fournit d'importants consignes de sécurité concernant le poids des téléviseurs.

## ÉTAPE 1

Ne pas serrer les FIXATIONS TWIST-LOCK® à cette étape.

Assembler l'élément sur un sol à moquette ou sur le carton vide pour éviter d'endommager l'élément ou le sol.

Pour commencer l'assemblage, enfoncer une FIXATION TWIST-LOCK® SAUDER (FF) dans les gros trous de l'EXTRÉMITÉ DROITE (A) et l'EXTRÉMITÉ GAUCHE (B).

Répéter cette étape pour le MONTANT (C) et les deux TABLETTES (E).

## ÉTAPE 2

Fixer douze CONSOLES À ÉQUERRE (LL) aux EXTRÉMITÉS (A et B) et au DESSOUS (F). Utiliser douze VIS NOIRES TETE LARGE 14 mm (XX).

REMARQUE : S'assurer que les chants des CONSOLES À ÉQUERRE sont à fleur des chants des EXTRÉMITÉS et du DESSOUS.

## ÉTAPE 3

Fixer douze CONSOLES EN MÉTAL (KK) au DESSOUS (F) et aux ARRIÈRES (I et J). Utiliser douze VIS NOIRES TETE LARGE 14 mm (XX).

REMARQUE : S'assurer que les chants des CONSOLES EN MÉTAL sont à fleur des chants du DESSOUS et des ARRIÈRES.

## ÉTAPE 4

Fixer les MOULURES D'ARRIÈRE (W) aux ARRIÈRES (I et J). Utiliser quatre VIS NOIRES TETE LARGE 14 mm (XX) à travers les CONSOLES et dans les MOULURES.

REMARQUE : Les MOULURES D'ARRIÈRE ne comportent pas de trous pré-perçés. Serrer les VIS dans les rainures.

## ÉTAPE 5

Attention : Ne pas relever l'élément dans sa position verticale avant d'avoir fixé l'ARRIÈRE. L'élément risque de s'effondrer.

Utilisation de la FIXATION TWIST-LOCK® SAUDER

1. Insérer l'extrémité filetée de la FIXATION dans le trou de la pièce attenante.

REMARQUE : L'extrémité filetée de la FIXATION doit rester complètement insérée dans le trou de la pièce attenante lorsque l'on bloque la FIXATION.

2. Bien serrer la FIXATION à l'aide d'un tournevis Phillips.

Fixer les TABLETTES (E) au MONTANT (C). Serrer quatre FIXATIONS TWIST-LOCK®.

## ÉTAPE 6

Fixer les EXTRÉMITÉS (A et B) aux TABLETTES (E). Serrer quatre FIXATIONS TWIST-LOCK®.

## ÉTAPE 7

Fixer le DESSUS (D) aux EXTRÉMITÉS (A et B) et au MONTANT (C). Serrer six FIXATIONS TWIST-LOCK®.

## ÉTAPE 8

Fixer la MOULURE DE TABLETTE (S) aux TABLETTES (E). Serrer quatre FIXATIONS TWIST-LOCK®.

## ÉTAPE 9

Fixer les MOULURES (X et Y) aux EXTRÉMITÉS (A et B). Utiliser huit VIS NOIRES TETE LARGE 14 mm (XX) à travers les CONSOLES et dans les MOULURES.

## ÉTAPE 10

Fixer les CONSOLES DE GLISSIÈRE (NN) aux EXTRÉMITÉS (A et B). Utiliser huit VIS NOIRES TÊTE LARGE 14 mm (XX).

## ÉTAPE 11

Fixer les ÉLÉMENTS DROITES (35DA) et les ÉLÉMENTS GAUCHES (35DB) aux EXTRÉMITÉS (A et B) et au MONTANT (C). Utiliser huit VIS DORÉES TÊTE PLATE 8 mm (YY).

## ÉTAPE 12

Fixer le DESSOUS (F) aux EXTRÉMITÉS (A et B) et au MONTANT (C). Utiliser six VIS NOIRES TÊTE PLATE 48 mm (VV).

## ÉTAPE 13

Fixer le SOCLE (T) au DESSOUS (F). Utiliser quatre VIS NOIRES TÊTE LARGE 14 mm (XX) à travers les CONSOLES et dans le SOCLE.

## ÉTAPE 14

Avec précaution, retourner l'élément sur son dessus.

Insérer quatre GOUPILLES EN MÉTAL (SS) dans les ARRIÈRES (I et J).

Insérer les GOUPILLES EN MÉTAL (SS) situées dans une extrémité des ARRIÈRES (I et J) dans les trous dans le DESSUS (D).

Fixer les ARRIÈRES (I et J) au DESSOUS (F). Utiliser quatre VIS NOIRES TÊTE PLATE 48 mm (VV).

## ÉTAPE 15

Fixer les MOULURES (Z) aux ARRIÈRES (I et J). Utiliser quatre VIS NOIRES TÊTE LARGE 14 mm (XX) à travers les CONSOLES et dans les MOULURES.

Fixer les SOCLES (U et V) au DESSOUS (F). Utiliser quatre VIS NOIRES TÊTE LARGE 14 mm (XX) à travers les CONSOLES et dans les SOCLES.

## ÉTAPE 16

Fixer les CHARNIÈRES (MM) aux ENTRETOISES (G). Utiliser quatre VIS NOIRES TÊTE LARGE 14 mm (XX).

Fixer les ENTRETOISES (G) aux SOCLES (U et V). Utiliser quatre VIS NOIRES TÊTE LARGE 14 mm (XX).

## ÉTAPE 17

Fixer six CONSOLES EN MÉTAL (KK) aux ENTRETOISES (G). Utiliser six VIS NOIRES TÊTE LARGE 14 mm (XX).

Fixer les ENTRETOISES (G) au DESSOUS (F). Utiliser quatre VIS NOIRES TÊTE LARGE 14 mm (XX).

## ÉTAPE 18

Fixer les MOULURES (Z) aux ENTRETOISES (G). Utiliser deux VIS NOIRES TÊTE LARGE 14 mm (XX) à travers les CONSOLES et dans les MOULURES.

Maintenant, fixer les PLAQUES DE LIAISON (OO) aux SOCLE (T) et aux MOULURES (Z). Utiliser quatre VIS NOIRES TÊTE LARGE 14 mm (XX).

## ÉTAPE 19

**Attention :** Ne pas relever l'élément dans sa position verticale avant d'avoir fixé l'ARRIÈRE. L'élément risque de s'effondrer.

Avec précaution, retourner l'élément sur ses chants avant. Déplier l'ARRIÈRE (H) et le placer sur l'élément.

Veiller à avoir des marges égales le long des quatre chants de l'ARRIÈRE (H). Si besoin est, enfoncer sur les coins opposés de l'élément pour s'assurer d'être « d'équerre ».

Fixer les chants supérieur et latéraux de l'ARRIÈRE (H) à l'élément en utilisant dix-huit VIS NOIRES TÊTE LARGE 14 mm (XX). Utiliser vingt-quatre CLOUS (ZZ) dans les trous derniers situés dans l'ARRIÈRE.

**REMARQUE :** S'assurer de bien enfoncer les CLOUS dans les trous qui sont alignés au-dessus le MONTANT (C).

**REMARQUE :** Des lignes perforées ont été prévues pour accéder facilement à l'ARRIÈRE. Découper avec précaution les trous nécessaires.

Enfoncer le PIED (GG) dans le trou du DESSOUS (F).

## ÉTAPE 20

1. Insérer les CÔTÉS DE TIROIR (D107 et D108) en biseau dans la fente dans chaque extrémité du DEVANT DE TIROIR (N).

2. Enfiler le FOND DE TIROIR (D962) dans les rainures des CÔTÉS DE TIROIR (D107 et D108) et du DEVANT DE TIROIR (N).

3. Fixer l'ARRIÈRE DE TIROIR (D65) aux CÔTÉS DE TIROIR (D107 et D108). Utiliser quatre VIS TÊTE PLATE 40 mm NOIRES (30S).

**REMARQUE :** S'assurer que le FOND DE TIROIR (D962) s'encastre dans la rainure des ARRIÈRE DE TIROIR (D65).

Répéter cette étape pour l'autre tiroir.

## ÉTAPE 21

Insérer une EXCENTRIQUE DE COULISSE (RR) dans chaque CÔTÉ DE TIROIR (D107 et D108).

Fixer le TIROIR DROIT (35DC) et le TIROIR GAUCHE (35DD) aux CÔTÉS DE TIROIR (D107 et D108). Utiliser quatre VIS DORÉES TÊTE PLATE 8 mm (YY).

**REMARQUE :** La tête de vis dans l'EXCENTRIQUE doit être visible à travers le trou fendu dans la COULISSE.

Fixer la POIGNÉE (PP) et les MONTURES DE POIGNÉE (QQ) au DEVANT GAUCHE DE TIROIR (N). Utiliser deux VIS GRISÉS À MÉTAUX 16 mm (15S).

Répéter cette étape pour l'autre tiroir.

## ÉTAPE 22

Relever, avec précaution, l'élément dans sa position verticale.

Pour insérer les tiroirs dans l'élément, abaisser le devant du tiroir et faire passer les roulettes situées sur le tiroir derrière les roulettes situées sur l'élément. Relever le devant du tiroir et l'enfiler dans l'élément.

Insérer le PASSE-CÂBLÉS (II) et le COUVERCLE DE PASSE-CÂBLÉS (JJ) dans le DESSUS (D).

Enfoncer les MANCHONS EN CAOUTCHOUC (TT) sur les GOUPILLES EN MÉTAL (SS). Insérer les GOUPILLES EN MÉTAL dans les trous choisis dans les EXTRÉMITÉS (A et B), le MONTANT (C) et les ARRIÈRES (I et J). Poser les TABLETTES RÉGLABLES (K et L) sur les GOUPILLES EN MÉTAL.

Apposer l'ÉTIQUETTE DE MISE EN GARDE (UU) au DESSUS (D). Cette étiquette doit pouvoir être lisible lorsque le téléviseur est enlevé de l'élément. Lorsque le téléviseur est en place, il doit la dissimuler. Décoller le film protecteur et apposer l'étiquette comme l'indique le schéma.

**REMARQUE :** Cette étiquette permanente est prévue pour durer pendant toute la vie du produit. Une fois apposée ne pas essayer de la retirer.

## ÉTAPE 23

Pour ajuster les tiroirs, desserrer la VIS n° 3 des COULISSES un quart de tour et tourner ensuite la came dans le sens des aiguilles d'une montre ou dans le sens contraire. Noter que le tiroir monte ou descend lorsque l'on tourne la came. Ajuster les tiroirs de cette manière permet au DEVANT DE TIROIR d'être mieux aligné une fois fermé. Resserrer les VIS après d'avoir ajusté.

**REMARQUE :** Prière de lire attentivement les importantes informations concernant la sécurité qui figurent sur les pages arrière du manuel d'instructions.

Ceci complète l'assemblage. Pour nettoyer, utiliser l'encaustique pour meubles préférée ou un chiffon humide. Essuyer.

Use estas instrucciones de ensamblaje en español junto con las figuras paso-a-paso provistas en el folleto inglés. Cada paso en español corresponde al mismo paso en inglés. Se destacan las figuras de cada paso con una tonalidad oscura para mostrar precisamente cual parte se debe montar a la unidad. Compare la "Lista de Part" abajo con la "Part Identification" en el folleto en inglés para familiarizarse con Las partes de ensamblaje.

**NOTA: ESTE FOLLETO DE INSTRUCCIONES CONTIENE INFORMACIÓN IMPORTANTE SOBRE LA SEGURIDAD. POR FAVOR LEA Y GUÁRDELO PARA REFERENCIA EN EL FUTURO.**

**ESTAMOS AQUI PARA AYUDAR!**

Tratamos de asegurar que su mueble llega en condición excelente. Nuestros representantes de Servicio al Cliente son amables y listos para ayudarle con servicio rápido y eficiente si una parte está defectuosa o ausente (o si necesita ayuda con el ensamblaje). **NO DEVUELVA LA UNIDAD A LA TIENDA.** Llame este número sin cargo:

**1-800-523-3987**

**Lunes a viernes, 9:00 a.m. - 5:30 p.m.**

**Hora oficial del Este  
(excepto días festivos)**

Si requiere un repuesto de una parte, será enviado dentro de 48 horas (excepto los fines de semana y días festivos)

A l'usage exclusif du Canada Noter la date d'achat de cet élément et conserver le livret pour future référence. Pour contacter Sauder en ce qui concerne cet élément, faire référence au numéro de lot et numéro de modèle en appelant notre numéro sans frais.

Lot n° : \_\_\_\_\_

Date de l'achat: \_\_\_\_\_

LISTA DE PARTES			LISTA DE PARTES		
ITEM	DESCRIPCIÓN	CANTIDAD	ITEM	DESCRIPCIÓN	CANTIDAD
A	EXTREMO DERECHO .....	1	35DA	GABINETE DERECHO .....	2
B	EXTREMO IZQUIERDO .....	1	35DB	GABINETE IZQUIERDO .....	2
C	PARAL .....	1	35DC	CAJÓN DERECHO .....	2
D	PANEL SUPERIOR .....	1	35DD	CAJÓN IZQUIERDO .....	2
E	ESTANTE .....	2	FF	SUJETADOR TWIST-LOCK® .....	18
F	FONDO .....	1	GG	PATA .....	1
G	RIOSTRA .....	2	II	OJAL .....	1
H	DORSO .....	1	JJ	CUBIERTA DE OJAL .....	1
I	DORSO DERECHO .....	1	KK	SOPORTE DEMETAL .....	18
J	DORSO IZQUIERDO .....	1	LL	SOPORTE ANGULAR .....	12
K	ESTANTE AJUSTABLE .....	2	MM	BISAGRA .....	2
L	ESTANTE AJUSTABLE PEQUEÑO .....	2	NN	MÉNSULA DE RIEL .....	4
M	CARA DERECHA DE CAJÓN .....	1	OO	PLACA DE CONEXIÓN .....	2
N	CARA IZQUIERDA DE CAJÓN .....	1	PP	TIRADOR .....	2
S	MOLDURA DE ESTANTE .....	1	QQ	MONTAJE DE TIRADOR .....	4
T	BASE .....	1	RR	EXCÉNTRICO DE CORREDERA .....	4
U	BASE DERECHA .....	1	SS	ESPIGA DE METAL .....	20
V	BASE IZQUIERDA .....	1	TT	MANGUITO DE GOMA .....	16
W	MOLDURA DE DORSO .....	2	UU	ETIQUETA DE ADVERTENCIA .....	1
X	MOLDURA LARGA .....	2		(Consulte el paso 22 para la ubicación e instalación apropiada)	
Y	MOLDURA CORTA .....	2	VV	TORNILLO NEGRO DE CABEZA PERDIDA de 48 mm .....	10
Z	MOLDURA .....	4	15S	TORNILLO PLATEADO PARA METAL de 16 mm .....	4
D65	DORSO DE CAJÓN .....	2	XX	TORNILLO NEGRO DE CABEZA GRANDE de 14 mm .....	98
D107	LADO DERECHO DE CAJÓN .....	2	YY	TORNILLO DORADO DE CABEZA PERDIDA de 8 mm .....	16
D108	LADO IZQUIERDO DE CAJÓN .....	2	ZZ	CLAVO .....	24
D962	FONDO DE CAJÓN .....	2	30S	TORNILLOS NEGROS DE CABEZA PERDIDA de 40 mm .....	8

## ADVERTENCIA

Esta unidad Sauder está diseñada para el uso con televisores que pesan 61 kg o menos. El uso de un televisor demasiado grande o demasiado pesado es peligroso. Existe un riesgo de lesiones graves o la muerte por la inestabilidad de la combinación de televisor y mobiliario que pueda inclinar y caerse.

Verifique el tamaño y el peso del televisor. Compárelo al diagrama de tamaño abajo antes de comenzar el ensamblaje.

Asegúrese que la base del televisor puede colocarse completamente sobre el estante televisor. La base del televisor nunca debe extenderse sobre el borde del estante televisor. (El cono del tubo de imagen puede extenderse sobre el estante.)

Nunca use un televisor que es demasiado pesado o demasiado grande.

Asegúrese de instalar la Etiqueta de Advertencia tal como se instruye en el último paso. La etiqueta proporciona información importante de seguridad en cuanto al peso del televisor.

## PASO 1

No apriete los SUJETADORES TWIST-LOCK® en este paso.

Ensamble la unidad sobre un piso alfombrado o sobre el cartón vacío para evitar rayar la unidad o el piso.

Para comenzar el ensamblaje, empuje un SUJETADOR TWIST-LOCK® SAUDER (FF) dentro de los agujeros grandes del EXTREMO DERECHO (A) y del EXTREMO IZQUIERDO (B).

Repita este paso para el PARAL (C) y los dos ESTANTES (E).

## PASO 2

Fije doce SOPORTES ANGULARES (LL) a los EXTREMOS (A y B) y al FONDO (F). Utilice doce TORNILLOS NEGROS DE CABEZA GRANDE de 14 mm (XX).

NOTA: Asegúrese que los bordes de los SOPORTES ANGULARES estén nivelados con los bordes de los EXTREMOS y del FONDO.

## PASO 3

Fije doce SOPORTES DE METAL (KK) al FONDO (F) y a los DORSOS (I y J). Utilice doce TORNILLOS NEGROS DE CABEZA GRANDE de 14 mm (XX).

NOTA: Asegúrese que los bordes de los SOPORTES DE METAL estén nivelados con los bordes del FONDO y de los DORSOS.

## PASO 4

Fije las MOLDURAS DE DORSO (W) a los DORSOS (I y J). Utilice cuatro TORNILLOS NEGROS DE CABEZA GRANDE de 14 mm (XX) a través de los SOPORTES y en las MOLDURAS.

NOTA: No hay agujeros perforados en las MOLDURAS DE DORSO. Los TORNILLOS apretarán dentro de las ranuras.

## PASO 5

Precaución : No coloque la unidad en posición vertical hasta que se fije el DORSO. La unidad podría caerse.

Cómo utilizar el SUJETADOR TWIST-LOCK® SAUDER

1. Inserte el extremo con cabilla del SUJETADOR dentro del agujero de la parte adjunta.

NOTA: El extremo con cabilla del SUJETADOR debe quedarse completamente insertado en el agujero de la parte adjunta cuando se enclava el SUJETADOR.

2. Apriete el SUJETADOR lo más apretado posible con un destornillador Phillips (cruz).

Fije los ESTANTES (E) al PARAL (C). Apriete cuatro SUJETADORES TWIST-LOCK®.

## PASO 6

Fije los EXTREMOS (A y B) a los ESTANTES (E). Apriete cuatro SUJETADORES TWIST-LOCK®.

## PASO 7

Fije el PANEL SUPERIOR (D) a los EXTREMOS (A y B) y al PARAL (C). Apriete seis SUJETADORES TWIST-LOCK®.

## PASO 8

Fije la MOLDURA DE ESTANTE (S) a los ESTANTES (E). Apriete cuatro SUJETADORES TWIST-LOCK®.

## PASO 9

Fije las MOLDURAS (X y Y) a los EXTREMOS (A y B). Utilice ocho TORNILLOS NEGROS DE CABEZA GRANDE de 14 mm (XX) a través de los SOPORTES y en las MOLDURAS.

## PASO 10

Fije las MÉNSULAS DE RIEL (NN) a los EXTREMOS (A y B). Utilice ocho TORNILLOS NEGROS DE CABEZA GRANDE de 14 mm (XX).

## PASO 11

Fije los GABINETES DERECHOS (35DA) y los GABINETES IZQUIERDOS (35DB) a los EXTREMOS (A y B) y al PARAL (C). Utilice ocho TORNILLOS DORADOS DE CABEZA PERDIDA DE 8 mm (YY).

## PASO 12

Fije el FONDO (F) a los EXTREMOS (A y B) y al PARAL (C). Utilice seis TORNILLOS NEGROS DE CABEZA PERDIDA de 48 mm (VV).

## PASO 13

Fije la BASE (T) al FONDO (F). Utilice cuatro TORNILLOS NEGROS DE CABEZA GRANDE de 14 mm (XX) a través de los SOPORTES y en la BASE.

## PASO 14

Cuidadosamente voltee la unidad para que repose sobre el panel superior.

Inserte cuatro ESPIGAS DE METAL (SS) dentro de los DORSOS (I y J).

Inserte las ESPIGAS DE METAL (SS) sujetadas a un extremo de los DORSOS (I y J) dentro de los agujeros del PANEL SUPERIOR (D).

Fije los DORSOS (I y J) al FONDO (F). Utilice cuatro TORNILLOS NEGROS DE CABEZA PERDIDA de 48 mm (VV).

## PASO 15

Fije las MOLDURAS (Z) a los DORSOS (I y J). Utilice cuatro TORNILLOS NEGROS DE CABEZA GRANDE de 14 mm (XX) a través de los SOPORTES y en las MOLDURAS.

Fije las BASES (U y V) al FONDO (F). Utilice cuatro TORNILLOS NEGROS DE CABEZA GRANDE de 14 mm (XX) a través de los SOPORTES y en las BASES.

## PASO 16

Fije las BISAGRAS (MM) a las RIOSTRAS (G). Utilice cuatro TORNILLOS NEGROS DE CABEZA GRANDE de 14 mm (XX).

Fije las RIOSTRAS (G) a las BASES (U y V). Utilice cuatro TORNILLOS NEGROS DE CABEZA GRANDE de 14 mm (XX).

## PASO 17

Fije seis SOPORTES DE METAL (KK) a las RIOSTRAS (G). Utilice seis TORNILLOS NEGROS DE CABEZA GRANDE de 14 mm (XX).

Fije las RIOSTRAS (G) al FONDO (F). Utilice cuatro TORNILLOS NEGROS DE CABEZA GRANDE de 14 mm (XX).

## PASO 18

Fije las MOLDURAS (Z) a las RIOSTRAS (G). Utilice dos TORNILLOS NEGROS DE CABEZA GRANDE de 14 mm (XX) a través de los SOPORTES y en las MOLDURAS.

Ahora, fije las PLACAS DE CONEXIÓN (OO) a las BASE (T) y a las MOLDURAS (Z). Utilice cuatro TORNILLOS NEGROS DE CABEZA GRANDE de 14 mm (XX).

## PASO 19

Precaución : No coloque la unidad en posición vertical hasta que se fije el DORSO. La unidad podría caerse.

Cuidadosamente voltee la unidad para que repose sobre los bordes delanteros. Desdoble el DORSO (H) y colóquelo sobre la unidad.

Fije el DORSO (H) de manera que los márgenes son iguales a lo largo de los cuatro bordes. Empuje sobre las esquinas opuestas de la unidad si es requerido para hacerla “cuadrada.”

Fije los bordes superior y laterales del DORSO (H) a la unidad utilizando dieciocho TORNILLOS NEGROS DE CABEZA GRANDE de 14 mm (XX). Utilice veinticuatro CLAVOS (ZZ) a través de los agujeros que quedan del DORSO.

NOTA: Asegúrese de clavar ligeramente los CLAVOS dentro de los agujeros que se alinean sobre el PARAL (C).

NOTA: Hay perforaciones provistas para el acceso a través del DORSO. Cuidadosamente corte los agujeros requeridos.

Empuje la PATA (GG) dentro del agujero del FONDO (F).

## PASO 20

1. Inserte los LADOS DE CAJÓN (D107 y D108) en ángulo dentro del encaje en cada extremo de la CARA DE CAJÓN (N).

2. Deslice el FONDO DE CAJÓN (D962) en las ranuras de los LADOS DE CAJÓN (D107 y D108) y de la CARA DE CAJÓN (N).

3. Fije el DORSO DE CAJÓN (D65) a los LADOS DE CAJÓN (D107 y D108). Utilice cuatro TORNILLOS NEGROS DE CABEZA PERDIDA de 40 mm (30S).

NOTA: Asegúrese de que los FONDOS DE CAJÓN (D962) ajuste dentro de las ranuras de la DORSO DE CAJÓN (D65).

Repita este paso para el otro cajón.

## PASO 21

Inserte un EXCÉNTRICO DE CORREDERA (RR) dentro de cada LADO DE CAJÓN (D107 y D108).

Fije el CAJÓN DERECHO (35DC) y el CAJÓN IZQUIERDO (35DD) a los LADOS DE CAJÓN (D107 y D108). Utilice cuatro TORNILLOS DORADOS DE CABEZA PERDIDA de 8 mm (YY).

NOTA: La cabeza de tornillo del EXCÉNTRICO debe ser visible a través del agujero alargado de la CORREDERA.

Fije el TIRADOR (PP) y los MONTAJES DE TIRADOR (QQ) a la CARA IZQUIERDA DE CAJÓN (N). Utilice dos TORNILLOS GRISES PARA METAL de 16 mm (15S).

Repita este paso para el otro cajón.

## PASO 22

Cuidadosamente ponga la unidad en posición vertical.

Para insertar los cajones dentro de la unidad, incline la parte delantera del cajón y deje que los rodillos del cajón caigan detrás de los rodillos de la unidad. Levante la parte delantera del cajón y deslícelo dentro de la unidad.

Inserte el OJAL (II) y la CUBIERTA DE OJAL (JJ) dentro del PANEL SUPERIOR (D).

Empuje los MANGUITOS DE GOMA (TT) sobre las ESPIGAS DE METAL (SS). Inserte las ESPIGAS DE METAL dentro de los agujeros al nivel preferido de los EXTREMOS (A y B), del PARAL (C) y de los DORSOS (I y J). Coloque los ESTANTES AJUSTABLES (K y L) sobre las ESPIGAS DE METAL.

Aplique la ETIQUETA DE ADVERTENCIA (UU) al PANEL SUPERIOR (D). La etiqueta debe ser legible cuando el televisor está retirado de la unidad. Con el televisor ya instalado, debe esconder la etiqueta. Quite el material protector y aplique la etiqueta tal como se muestra en el diagrama.

NOTA: Esta etiqueta es permanente e intencionada a durar por la vida del producto. Una vez aplicada, no intente quitarla.

## PASO 23

Para ajustar los cajones, afloje el TORNILLO No. 3 de las CORREDERAS una cuarta vuelta y después gire la leva hacia la derecha o hacia la izquierda. Observe que el cajón sube o baja al girar la leva. Al ajustar los cajones de esta manera, mejorará la alineación de la CARA DE CAJÓN una vez cerrada. Apriete los TORNILLOS después de hacer los ajustes.

NOTA: Por favor lea las páginas finales del folleto de instrucciones para información importante sobre la seguridad.

Esto completa el ensamblaje. Para la limpieza, utilice el pulimento para muebles preferido o un paño húmedo. Seque con un paño.

## ⚠ WARNING

Please use your furniture correctly and safely. Improper use can cause safety hazards, or damage to your furniture or household items. **Carefully read the following chart.**

Look out for:	What can happen:	How to avoid the problem:
<ul style="list-style-type: none"> <li>• Children climbing on furniture.</li> <li>• A child may try to reach a toy or other object by climbing on furniture.</li> <li>• Children will play and be active near the TV.</li> </ul>	<ul style="list-style-type: none"> <li>• Risk of injury or death.</li> <li>• A child climbing on a piece of furniture can make it top-heavy and cause it to tip over.</li> <li>• A child playing with a TV can cause it to tip over.</li> </ul>	<ul style="list-style-type: none"> <li>• Never allow children to climb on or play with furniture.</li> <li>• Do not place toys, food, etc. on the top shelves or upper drawers. Children may try to climb to reach them out of curiosity.</li> </ul>
<ul style="list-style-type: none"> <li>• Improper use of furniture to support TVs.</li> <li>• Furniture designed for use with TVs will specify the maximum weight rating and recommended size of the TVs it will safely support.</li> </ul>	<ul style="list-style-type: none"> <li>• Risk of injury or death.</li> <li>• TVs can be very heavy. Plus the weight and location of the picture tube tends to make TVs unbalanced and prone to tipping forward.</li> <li>• Furniture items such as general-purpose utility carts, tables, or dressers may become unstable and tip if a TV is set on them.</li> </ul>	<ul style="list-style-type: none"> <li>• A TV must only be set on furniture specifically designed to support a television.</li> <li>• Never use a TV that exceeds the weight ratings or size guidelines specified for the furniture.</li> </ul>
<ul style="list-style-type: none"> <li>• Overloaded shelves.</li> </ul>	<ul style="list-style-type: none"> <li>• Risk of injury.</li> <li>• Top-heavy furniture can tip over.</li> <li>• Overloaded shelves can break.</li> </ul>	<ul style="list-style-type: none"> <li>• Never exceed the weight limits shown in the instructions.</li> <li>• Work from bottom to top when loading shelves.</li> <li>• Place the heavier items on the lower shelves.</li> </ul>
<ul style="list-style-type: none"> <li>• Improperly moving furniture that is not designed and equipped with casters.</li> </ul>	<ul style="list-style-type: none"> <li>• Furniture can tip over or break if improperly moved.</li> <li>• Physical injury. Furniture can be very heavy.</li> </ul>	<ul style="list-style-type: none"> <li>• Unload shelves from top to bottom before moving the furniture.</li> <li>• Do not push furniture, especially on a carpeted floor. Have a friend help you lift the item and set it in place.</li> </ul>

## ⚠ AVERTISSEMENT

Prière d'utiliser le mobilier à bon escient et avec prudence. Une mauvaise utilisation peut être à l'origine de risques d'accident ou peut endommager le mobilier et les articles ménagers. **Lire attentivement le tableau suivant.**

À surveiller :	Danger éventuel :	Solution :
<ul style="list-style-type: none"> <li>• Les enfants qui grimpent sur le mobilier.</li> <li>• Un enfant peut grimper sur le mobilier pour essayer d'attraper un jouet ou tout autre objet.</li> <li>• Les enfants jouèrent et sont actifs à proximité du téléviseur.</li> </ul>	<ul style="list-style-type: none"> <li>• Risque de blessures graves, voire mortelles.</li> <li>• Un enfant qui grimpe sur un meuble risque de déséquilibrer ce dernier et de le faire tomber.</li> <li>• Un enfant qui joue avec un téléviseur risque de provoquer le renversement de ce dernier.</li> </ul>	<ul style="list-style-type: none"> <li>• Ne jamais laisser les enfants grimper sur le mobilier ou jouer avec.</li> <li>• Ne pas placer de jouets, d'aliments, etc. sur les tablettes supérieures ou les tiroirs supérieurs. Les enfants risquent d'essayer de grimper pour les atteindre, par simple curiosité.</li> </ul>
<ul style="list-style-type: none"> <li>• Mauvaise utilisation du mobilier que supporte les téléviseurs.</li> <li>• Les meubles conçus pour être utilisés avec des téléviseurs comporteront une indication concernant le poids nominal maximum et la taille recommandée des téléviseurs qu'ils peuvent supporter en toute sécurité.</li> </ul>	<ul style="list-style-type: none"> <li>• Risque de blessures graves, voire mortelles.</li> <li>• Les téléviseurs peuvent être très lourd. De plus, le poids et l'emplacement du tube image ont tendance à rendre les téléviseurs instables et enclins à tomber vers l'avant.</li> <li>• Les meubles tels que les dessertes à tout usage, les tables ou les commodes risquent de se renverser si on pose un téléviseur dessus.</li> </ul>	<ul style="list-style-type: none"> <li>• Un téléviseur ne doit être posé que sur du mobilier spécifiquement conçu à cet effet.</li> <li>• Ne jamais dépasser la capacité de taille et de poids maximum de téléviseur admissible.</li> </ul>
<ul style="list-style-type: none"> <li>• Tablettes surchargées.</li> </ul>	<ul style="list-style-type: none"> <li>• Risque de blessure.</li> <li>• Du mobilier mal équilibré risque de se renverser.</li> <li>• Des tablettes surchargées risqueraient de casser.</li> </ul>	<ul style="list-style-type: none"> <li>• Ne jamais excéder les limites de poids indiquées dans les instructions.</li> <li>• Pour charger les tablettes, commencer par remplir celui du bas pour finir par celui du haut.</li> <li>• Placer les articles plus lourds sur les tablettes inférieures.</li> </ul>
<ul style="list-style-type: none"> <li>• Déplacement inadéquat d'un mobilier qui n'est pas conçu pour avoir des roulettes et n'en est pas équipé.</li> </ul>	<ul style="list-style-type: none"> <li>• Le mobilier risque de se renverser ou de casser en cas de déplacement inadéquat.</li> <li>• Blessure physique. Le mobilier peut être très lourd.</li> </ul>	<ul style="list-style-type: none"> <li>• Décharger les tablettes en commençant par celui du haut avant de déplacer le mobilier.</li> <li>• Ne pas pousser le mobilier, surtout sur la moquette. Se faire aider par une autre personne pour soulever l'élément et le mettre en place.</li> </ul>

**⚠ ADVERTENCIA**

Por favor use el mobiliario correcta y seguramente. El mal uso puede causar riesgos de seguridad o daño a las unidades o artículos domésticos. **Cuidadosamente lea la tabla a continuación.**

Esté alerta de:	Puede ocurrir:	Evitar el problema:
<ul style="list-style-type: none"> <li>• Los niños subiendo al mobiliario.</li> <li>• El niño que intenta a alcanzar un juego u otro objeto subiendo al mobiliario.</li> <li>• Los niños jugarán y estarán activos cerca del televisor.</li> </ul>	<ul style="list-style-type: none"> <li>• Riesgo de lesiones o la muerte.</li> <li>• Un niño que sube el mobiliario puede causar la inestabilidad y caída de la unidad.</li> <li>• Un niño subiendo al mobiliario puede causar la inestabilidad y la unidad puede volcarse.</li> </ul>	<ul style="list-style-type: none"> <li>• Nunca permita que los niños suban al o jueguen sobre el mobiliario.</li> <li>• No coloque los juegos, alimentos, etc. encima de los estantes superiores o cajones superiores. Los niños pueden intentar a subir para alcanzarlos por la curiosidad.</li> </ul>
<ul style="list-style-type: none"> <li>• El mal uso del mobiliario para soportar los televisores.</li> <li>• El mobiliario diseñado para uso con televisores especificará el peso máximo y el tamaño de televisores recomendado para soportarlo seguramente.</li> </ul>	<ul style="list-style-type: none"> <li>• Riesgo de lesiones o la muerte.</li> <li>• Los televisores pueden ser muy pesados. Además, el peso y la ubicación del tubo de imagen tienden a causar la inestabilidad de televisores y propensa a volcarse hacia adelante.</li> <li>• Los artículos mobiliarios tales como carritos de uso general, mesas o cómodas pueden hacerse inestables y inclinarse si coloca un televisor encima.</li> </ul>	<ul style="list-style-type: none"> <li>• Un televisor debe colocarse solamente sobre el mobiliario diseñado específicamente para soportar un televisor.</li> <li>• Nunca use un televisor que excede los límites de peso o de tamaño especificados para la unidad.</li> </ul>
<ul style="list-style-type: none"> <li>• Estantes sobrecargados</li> </ul>	<ul style="list-style-type: none"> <li>• Riesgo de lesiones.</li> <li>• El mobiliario inestable puede volcarse.</li> <li>• Los estantes sobrecargados pueden romperse.</li> </ul>	<ul style="list-style-type: none"> <li>• Nunca exceda los límites de peso indicados en las instrucciones.</li> <li>• Comience a cargar los estantes a partir de la base y trabaje hacia arriba.</li> <li>• Coloque los artículos más pesados sobre los estantes inferiores.</li> </ul>
<ul style="list-style-type: none"> <li>• Mover incorrectamente el mobiliario que no está diseñado y provisto con ruedecitas.</li> </ul>	<ul style="list-style-type: none"> <li>• La inclinación o rotura del mobiliario es posible si se mueve de manera inadecuada.</li> <li>• Lesión física. El mobiliario puede ser muy pesado.</li> </ul>	<ul style="list-style-type: none"> <li>• Descargue los cajones desde arriba hacia abajo antes de mover el mobiliario.</li> <li>• No empuje la unidad, especialmente sobre un piso alfombrado. Pide la ayuda de otra persona en levantar la unidad y colocarla en lugar.</li> </ul>

## 5-YEAR LIMITED WARRANTY

1. Sauder Woodworking Co. (Sauder®) provides limited warranty coverage to the original purchaser of this product for a period of five years from the date of purchase against defects in materials or workmanship of Sauder furniture components. As used in this Warranty, "defect" means imperfections in components which substantially impair the utility of the product. This Warranty gives you specific legal rights, and you may also have other rights which vary from state to state.

2. There is no warranty coverage for defects or conditions that result from the failure to follow product assembly instructions, information or warnings, misuse or abuse, intentional damage, fire, flood, alteration or modification of the product, or use of the product in a manner inconsistent with its intended use, nor any condition resulting from incorrect or inadequate maintenance, cleaning, or care. There is also no warranty coverage for rented products or any products purchased "used" or "as is", at a distress or going-out-of business sale, or from a liquidator.

3. As the exclusive remedy under this Warranty, Sauder will (at its sole option) repair or replace any defective furniture component. Sauder may require independent confirmation of the claimed defect and proof of purchase. Replacement parts will be warranted for only the remaining period of the original Warranty. SAUDER SHALL HAVE NO LIABILITY FOR ANY INCIDENTAL OR CONSEQUENTIAL DAMAGES OF ANY KIND and all such damages are EXCLUDED FROM THIS WARRANTY, such as loss of use, disassembly, transportation, labor or damage to property on or near the product. Some states do not allow the exclusion or limitation of incidental or consequential damages, so the above limitation or exclusion may not apply to you.

## GARANTIE LIMITÉE DE 5 ANS

1. Sauder Woodworking Co. (Sauder®) offre une couverture de garantie limitée à l'acheteur initial du présent produit pendant une période de cinq ans à compter de la date d'achat contre tout défaut de matériaux ou de fabrication des composantes de mobilier Sauder. Le mot « défaut », tel qu'il est utilisé sous les termes de la présente garantie, comprend les imperfections des pièces qui empêchent substantiellement l'utilisation du produit. La présente garantie vous donne des droits légaux spécifiques et il est possible que vous ayez des droits supplémentaires variant d'État en État ou de province en province.

2. La présente garantie ne saurait couvrir les défauts ou conditions qui surviendraient à la suite du non respect des instructions, informations ou mises en garde de montage, d'une mauvaise utilisation ou d'un abus, d'un dommage intentionnel, d'un incendie, d'une inondation, d'une altération ou modification du produit, d'une utilisation du produit allant à l'encontre de son usage prévu, ni aucune condition résultant d'une maintenance, d'un nettoyage ou d'un entretien inappropriés ou inadéquats. De plus, il n'existe aucune garantie pour les produits loués ou tous les produits achetés « d'occasion » ou « en l'état », dans le cadre d'une vente aux enchères ou de solde pour cessation de commerce, ou auprès d'un liquidateur.

3. En tant que recours exclusif en vertu de la présente garantie, Sauder réparera ou remplacera (sur sa seule décision) toute composante de mobilier défectueuse. Sauder peut exiger une confirmation indépendante du défaut revendiqué ainsi qu'une preuve d'achat. Les pièces de rechange seront garanties uniquement pendant la période restante de la garantie originale. SAUDER NE SERA EN AUCUN CAS RESPONSABLE DE TOUT DOMMAGE ACCESSOIRE OU CONSÉCUTIF DE TOUTE SORTE et lesdits dommages sont EXCLUS DE LA PRÉSENTE GARANTIE, à savoir perte d'utilisation, démontage, transport, main d'œuvre ou dommages matériels sur ou à proximité du produit. Certains États ou provinces ne permettant pas l'exclusion ou la limite aux responsabilités pour dommages accidentels ou consécutifs, la limite ou l'exclusion ci-dessus peut ne pas être applicable.

## GARANTÍA LIMITADA DE 5 AÑOS

1. Sauder Woodworking Co. (Sauder®) provee cobertura de garantía limitada al comprador original de este producto por un período de cinco años, a partir de la fecha de compra, contra defectos en los materiales o de mano de obra en los componentes de muebles Sauder. Como es utilizado en esta Garantía, "defecto" significa imperfecciones en los componentes que de manera fundamental afecta la utilidad del producto. Esta Garantía le permite a usted ciertos derechos legales, y usted también podría poseer otros derechos adicionales, los cuales varían de estado a estado.

2. No hay cobertura de garantía para defectos o estados que resulten del incumplimiento en seguir las instrucciones, la información o las advertencias sobre el ensamblaje del producto; del uso incorrecto o maltrato, del daño intencional, incendio, inundación, cambio o modificación del producto; o de la utilización del producto de manera contradictoria con el uso para el cual fue fabricado, ni por ningún estado que resulte del mantenimiento, limpieza o cuidado incorrecto o inadecuado. Tampoco no hay cobertura de garantía para los productos rentados o para cualesquiera productos comprados "de uso" o "como está", en una venta de bienes embargados o en una venta por salirse del negocio, o comprados a un liquidador.

3. Como un recurso exclusivo bajo esta Garantía, Sauder (sólo a su opción) reparará o reemplazará cualquier componente defectuoso de mueble. Sauder puede requerir una confirmación independiente de un defecto reclamado y una prueba de compra. Las piezas de repuesto serán garantizadas solamente por el período de tiempo que queda de la Garantía original. SAUDER NO TENDRÁ RESPONSABILIDAD por NINGÚN DAÑO INCIDENTAL O CONSECUENTE DE NINGÚN TIPO y todos dichos daños SE EXCLUYEN DE ESTA GARANTÍA, tales como pérdida de uso, desensamblaje, transportación, trabajo o daño a la propiedad en o cerca del producto. Algunos estados no permiten la exclusión o limitación de daños incidentales o consecuentes, en tales instancias la limitación o exclusión antes mencionada podría no ser aplicable a usted.

4. This Warranty applies only to warranted defects that first arise and are reported to Sauder within the warranty coverage period. The Warranty cannot be transferred to subsequent owners or users of the product, and it shall be immediately void in the event the product is resold, transferred, leased or rented to any third party or person other than the original purchaser.

5. THERE ARE NO OTHER WARRANTIES APPLICABLE TO THIS PRODUCT. Under the laws of certain states, there may be no implied warranties from Sauder and all implied warranties, INCLUDING ANY IMPLIED WARRANTY OF MERCHANTABILITY OR FITNESS FOR A PARTICULAR PURPOSE are disclaimed where allowed by law. TO THE EXTENT ANY IMPLIED WARRANTIES ARE APPLICABLE, ANY IMPLIED WARRANTIES, INCLUDING ANY IMPLIED WARRANTY OF MERCHANTABILITY OR FITNESS FOR A PARTICULAR PURPOSE, ARE LIMITED IN DURATION TO THE DURATION OF THIS EXPRESS WARRANTY or the minimum period allowed by law, whichever is shorter. Some states do not allow limitations on how long an implied Warranty lasts, so the above limitation may not apply to you.

6. For Warranty inquiries or claims, please visit our website [www.sauder.com](http://www.sauder.com). You can also contact Sauder at 1-800-523-3987. Sauder may require Warranty claims to be submitted in writing to Sauder Woodworking Co., 502 Middle Street, Archbold, OH 43502 USA. Please include your sales receipt or other proof of purchase and a specific description of the product defect.

4. La présente garantie ne s'applique qu'aux défauts garantis qui se produisent pour la première fois et qui sont signalés à Sauder dans les limites de ouverture de la garantie. La garantie ne peut pas être transférée à des propriétaires ou utilisateurs subséquents du produit, et sera immédiatement invalidée dans le cas où le produit est revendu, transféré, loué sous bail ou loué à une tierce partie ou personne autre que l'acheteur original.

5. IL N'EXISTE AUCUNE AUTRE GARANTIE EN VIGUEUR POUR LE PRÉSENT PRODUIT. En vertu des lois de certains États ou provinces, il ne peut y avoir de garanties implicites de la part de Sauder et toutes les garanties implicites, Y COMPRIS TOUTE GARANTIE IMPLICITE DE COMMERCIALITÉ OU D'ADAPTATION À UN USAGE PARTICULIER sont déclinées partout où la loi l'autorise. DANS LA MESURE OÙ TOUTE GARANTIE IMPLICITE EST APPLICABLE, TOUTE GARANTIE IMPLICITE, Y COMPRIS TOUTE GARANTIE DE COMMERCIALITÉ OU D'ADAPTATION À UN USAGE PARTICULIER, EST LIMITÉE À LA DURÉE DE LA PRÉSENTE GARANTIE EXPRESSE ou à la période minimum autorisée par la loi, la période la plus courte étant retenue. Certains États ne permettant pas que des limites soient imposées quant à la durée d'une garantie implicite, la limite ci-dessus peut donc ne pas être applicable.

6. Pour toute question concernant la garantie ou toute demande de réclamation, consulter le site Web [www.sauder.com](http://www.sauder.com). Il est également possible de contacter Sauder en composant le 1-800-523-3987. Sauder peut exiger de soumettre les demandes de réclamation sous garantie par écrit à Sauder Woodworking Co., 502 Middle Street, Archbold, OH 43502 USA. Veuillez joindre votre ticket de caisse ou toute autre preuve d'achat ainsi qu'une description spécifique du défaut de produit.

4. Esta Garantía sólo es aplicable a defectos garantizados que primeramente surjan y se informen a Sauder dentro del período de cobertura de garantía. La Garantía no puede ser transferida a propietarios o usuarios subsiguientes del producto, y ésta será inmediatamente invalidada en el caso que el producto sea revendido, transferido, arrendado o rentado a cualquier tercero u otra persona que no sea el comprador original.

5. NO HAY OTRA GARANTÍA APLICABLE A ESTE PRODUCTO. Bajo las leyes de ciertos estados, pueden no haber garantías implícitas de Sauder y se hace renuncia de responsabilidad de todas las garantías implícitas donde lo permita la ley, INCLUYENDO CUALQUIER GARANTÍA IMPLICITA DE MERCANTABILIDAD O DE APTITUD PARA UN PROPÓSITO EN PARTICULAR. EN LA MEDIDA CUALQUIER GARANTÍA IMPLICITA ES APLICABLE, CUALESQUIERA GARANTÍAS IMPLICITAS, INCLUYENDO AQUELLA DE MERCANTABILIDAD O DE APTITUD PARA UN PROPÓSITO EN PARTICULAR, SE LIMITAN EN DURACIÓN HASTA LA DURACIÓN DE ESTA GARANTÍA IMPLICITA o hasta el período mínimo permitido por la ley, la que sea más corta. Algunos estados no permiten limitaciones en cuanto a la duración de una garantía implícita, por eso la limitación arriba citada pueda no ser aplicable a usted.

6. Para solicitud de información o reclamación de Garantía, por favor, visite nuestro sitio Web [www.sauder.com](http://www.sauder.com). Usted también puede contactar a Sauder llamando al 1-800-523-3987. Sauder puede solicitar que las reclamaciones sean presentadas por escrito a Sauder Woodworking Co., 502 Middle Street, Archbold, OH 43502 EE.UU. Por favor incluya su recibo de venta u otra prueba de compra y una descripción detallada del defecto del producto.

Dear Valued Customer:

Thanks so much for choosing Sauder® furniture. I hope the purchase and assembly process was a positive experience and you feel good about the furniture you just built. If you need assistance or want to learn more, please contact our award-winning, Ohio-based customer service team at 800-523-3987 or Sauder.com.

My grandfather, Erie Sauder, founded the company in 1934 and later invented and patented the first commercially successful ready-to-assemble tables. We strive to hold true to his core values of innovation, integrity, servanthood and stewardship.

Sauder products are made with environmentally responsible materials and world-class manufacturing processes. Our 2,000+ dedicated employees in Archbold, Ohio, along with our global manufacturing partners, are committed to providing you furniture with great value, style and quality.

From our family to you. Enjoy!



Kevin J. Sauder  
President/CEO



## So, how did it go?

Set a world record for speed?  
Feeling good about yourself?  
Nice. Get social with it on any  
of these quality share sites.



And don't forget to rate and  
review your piece at Sauder.com  
in the product detail page.



### Register your new product online

For immediate service, our website is available 24 hours per day, seven days per week, to order replacement parts, access assembly tips, register your product and view Sauder products. [www.sauder.com](http://www.sauder.com)

Customer Services in United States and Canada  
Monday through Friday - 9 a.m. to 5:30 p.m. ET  
(except holidays) 1-800-523-3987

#### Certificate of Conformity

1. This certificate applies to the Sauder Woodworking Product identified by this Instruction Book.
2. This certificate applies to compliance of this product with the CPSC Ban on Lead-Containing Paint (16 CFR 1303).
3. This product is manufactured by:  
Sauder Woodworking Company  
502 Middle St.  
Archbold, OH 43502  
419-446-2711
4. Date of Manufacture: \_\_\_\_\_



Made in USA  
with U.S. and imported materials