

# 413802

## Consol Entertainment Credenza with Mount

SAUDER®

studio edge™

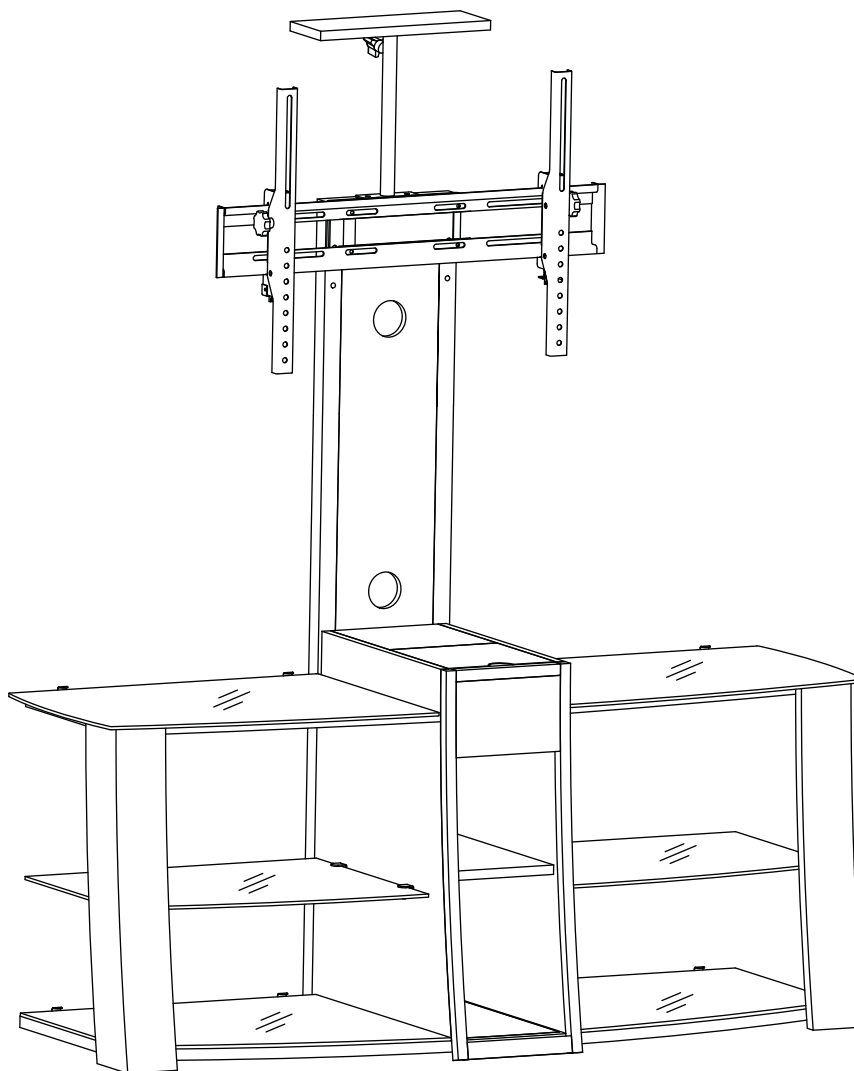

**NOTE:** THIS INSTRUCTION BOOKLET CONTAINS **IMPORTANT** SAFETY INFORMATION.

*PLEASE READ AND KEEP FOR FUTURE REFERENCE.*

English..... Page 1-25

Français.....Pages 26-28

Espanol..... Páginas 29-32

**Date Purchased:** \_\_\_\_\_

PLEASE CONTACT US  
BEFORE RETURNING  
YOUR UNIT TO THE STORE

**1-800-445-1527**

**[www.sauderstudioedge.com](http://www.sauderstudioedge.com)**

08 / 29 / 13

## TABLE OF CONTENTS

Part Identification.....	3
Hardware Identification .....	4
Assembly Steps.....	5-25
Français.....	26-28
Espanol.....	29-32
Safety .....	33-34
Warranty.....	35

## ASSEMBLY TOOLS REQUIRED

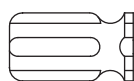

Short Screwdriver

ALLEN/PHILLIPS TOOL (provided)

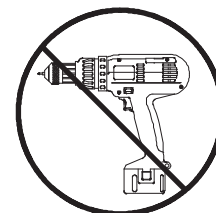

## **CARE and CLEANING**

**Wood/Laminate:** Use your favorite type of furniture polish. Do not spray polish directly onto the furniture. Spray onto a soft cloth then wipe onto the furniture. Always test polish in a discrete location first, such as the inside of a door, to ensure that there is no adverse reaction. Clean spills immediately with a soft, damp cloth. Dust frequently with a soft cloth. Protect surfaces by using felt, leather or cork under the accessories. Use a protective pad when using your furniture as a writing surface (especially when using a ballpoint pen). Never slide objects across surfaces. Lift objects from the top surface rather than dragging them across the finish when moving them. Do not expose furniture to direct sunlight, drying heat sources or dampness.

**Glass:** Use a commercial liquid glass cleaner and a soft cloth. **DO NOT** use harsh powders or any other abrasive substances as they will scratch the glass.

## **⚠ WARNING**

Use of a TV that is too heavy or large is hazardous. A TV that is too heavy will create a risk of a tip-over that can cause severe injury or death. A TV that is too large for the available space might be accidentally pushed or bumped off the furniture, or subject to tip-over.

- Check the size and weight of your TV. Compare it to the diagram below – *before you begin assembly!*
- This Sauder unit is designed for use with televisions weighing less than 135 pounds. **Never** use with a TV that weighs more.
- The size of the television, front-to-back and side-to-side, must fit within the space defined in the diagram.
  - **Never** place the front edge of the TV past the front edge of the TV support shelf (or stop molding – if equipped)
  - **Never** allow the sides of the TV to extend past the side edges of the TV support surface.
  - If the TV has a CRT picture tube, the picture tube cone may extend past the rear of the support shelf.
- Be sure to apply the warning label as instructed in the last assembly step. The label provides important safety related information.

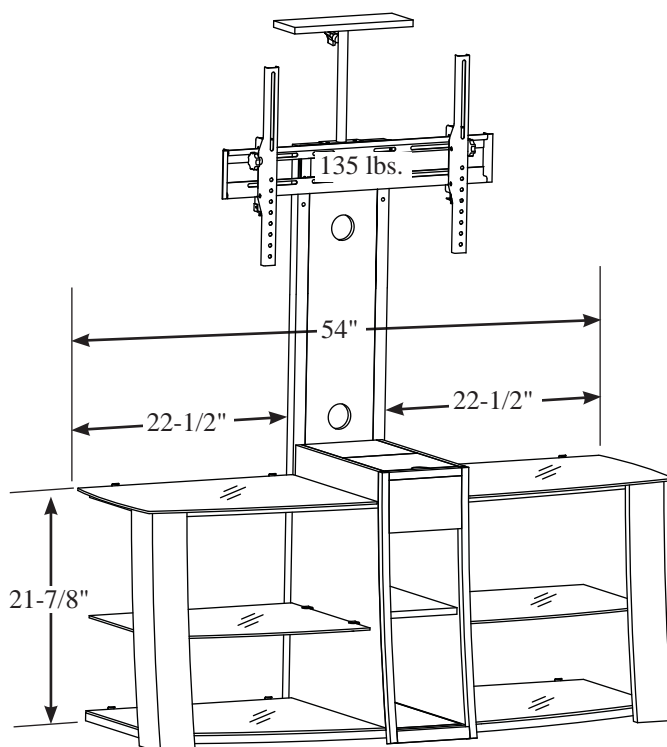

## **PART IDENTIFICATION:**

A	SUPPORT BRACKET	1	J	RIGHT MIDDLE FRAME	1	R	LEFT MIDDLE GLASS SHELF	1
B	LEFT UPRIGHT RAIL	1	K	SHELF WITH DOOR	1	S	RIGHT MIDDLE GLASS SHELF	1
C	RIGHT UPRIGHT RAIL	1	L	ADJUSTABLE SHELF	1	T	LEFT LOWER GLASS SHELF	1
D	BACK FRAME	1	M	TOP SHELF	1	U	RIGHT LOWER GLASS SHELF	1
E	LEFT CORNER LEG	1	N	TOP SHELF SUPPORT	1	V	LEFT UPRIGHT	1
F	RIGHT CORNER LEG	1	O	TOP SHELF PLATE	1	W	RIGHT UPRIGHT	1
G	BOTTOM FRAME	1	P	LEFT UPPER GLASS SHELF	1	X	FIXED SHELF	1
H	FRONT FRAME	1	Q	RIGHT UPPER GLASS SHELF	1			
I	LEFT MIDDLE FRAME	1						

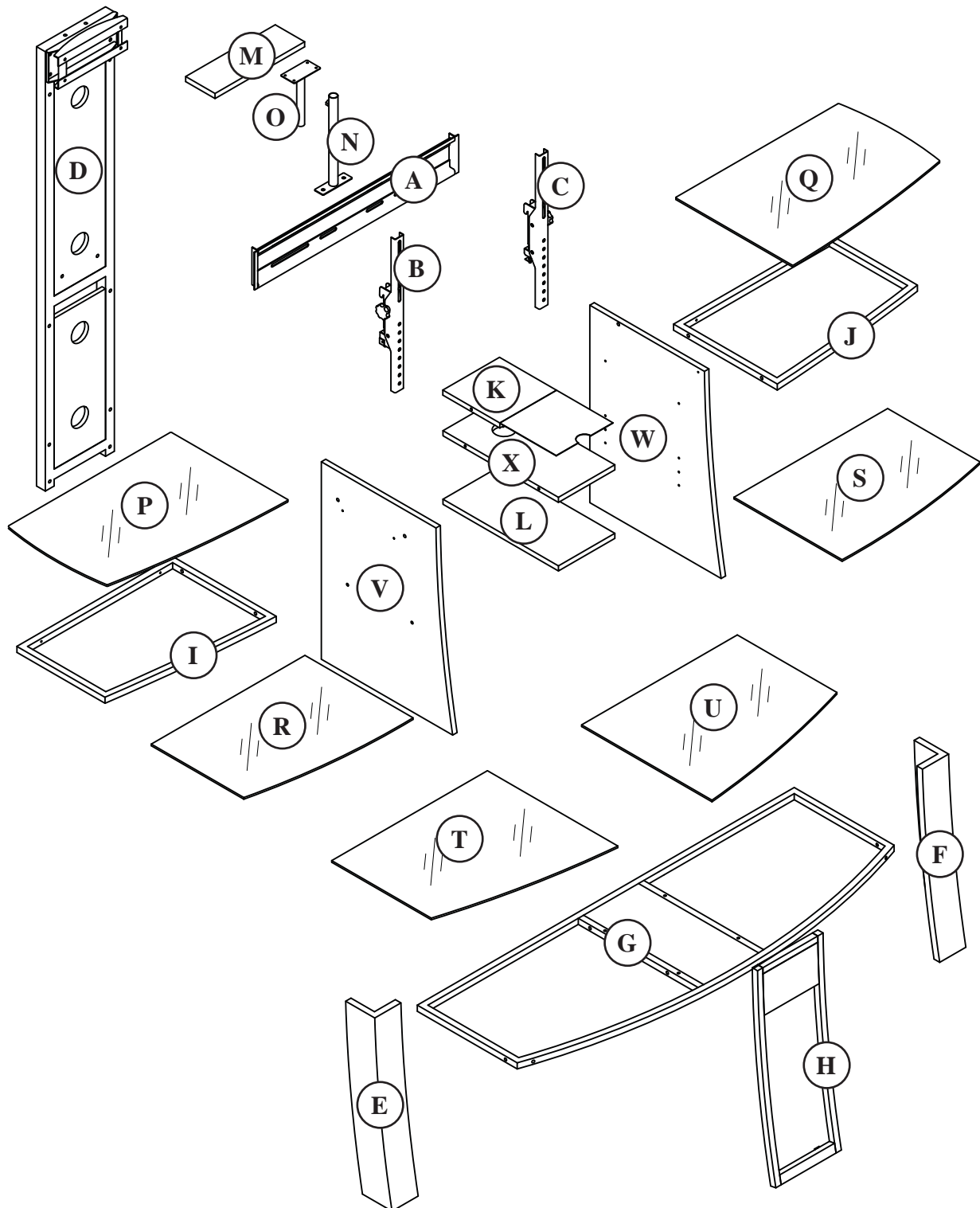

## HARDWARE IDENTIFICATION

**Y** HIDDEN CAM - 2



**Z** CAM SCREW - 2

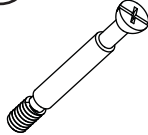

**AA** LARGE METAL BRACKET - 2

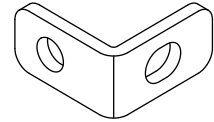

**BB** SMALL METAL BRACKET - 4



**CC** L - GLASS CLIP - 8

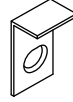

**DD** U - GLASS CLIP - 6



**EE** GLASS SPACER - 16



**FF** METAL PIN - 4



**GG** WOOD DOWEL - 6

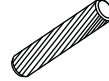

**HH** WASHER - 4



**II** LEVELER - 2

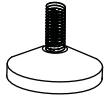

**JJ** CORD CLIP - 3

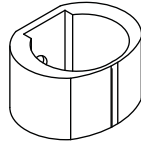

**KK** ALLEN/PHILLIPS TOOL - 1



**UU** KNOB - 1

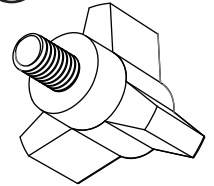

Screws are shown actual size. You may receive extra hardware with your unit.

**MM** 2" FLAT HEAD SCREW - 8

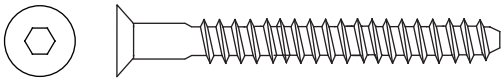

**NN** 1-3/4" MACHINE SCREW - 2

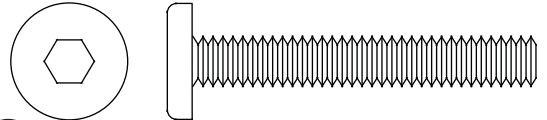

**OO** 1-1/8" TAPERED MACHINE SCREW - 4

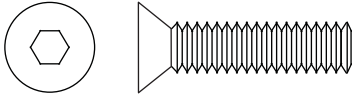

**PP** 1-1/8" MACHINE SCREW - 8

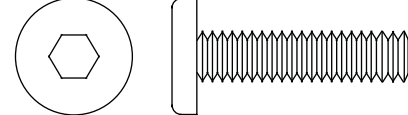

**QQ** 9/16" MACHINE SCREW - 14

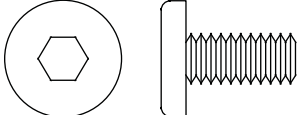

**RR** 9/16" PAN HEAD SCREW - 3

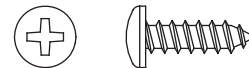

**SS** 1/2" PAN HEAD SCREW - 18

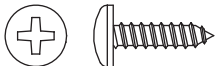

**TT** 1/2" FLAT HEAD SCREW - 6



Screws are shown actual size except for the TV hardware. You may receive extra hardware with your unit.

### TV HARDWARE (LL)

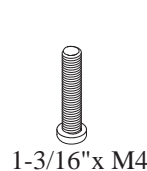
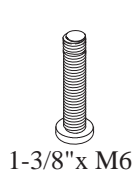
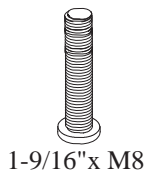
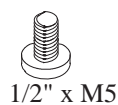
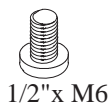

Not all hardware will be used.

Step  
**1**

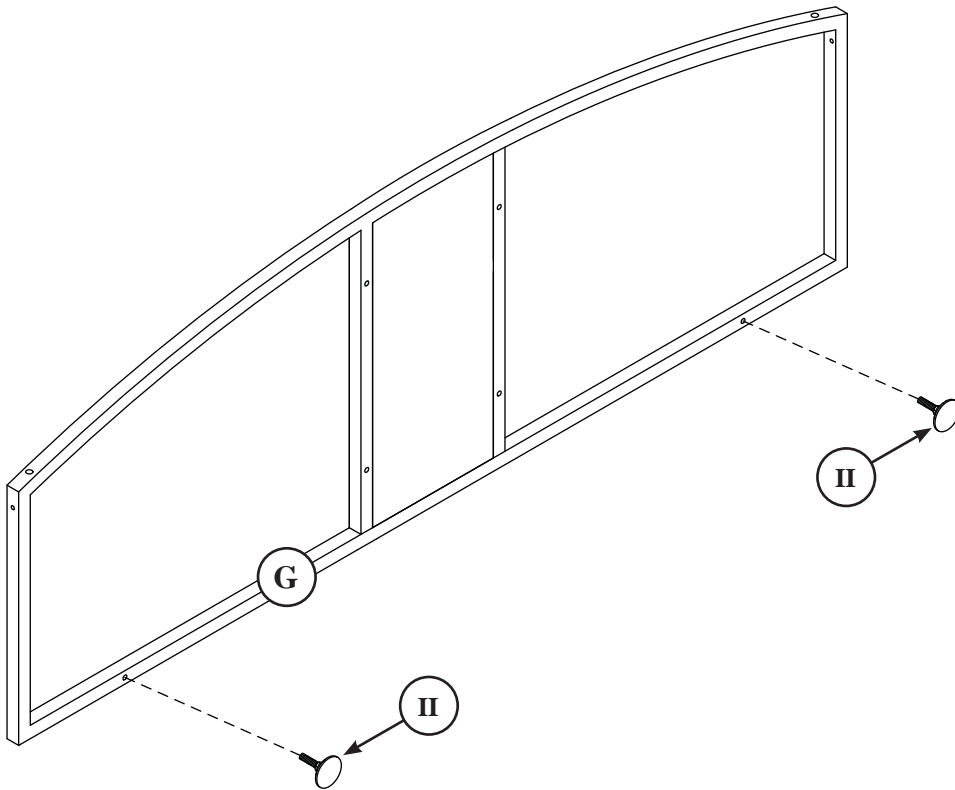

Assemble your unit on a carpeted floor or on the empty carton to avoid scratching your unit or the floor.

Turn two LEVELERS (II) into the BOTTOM FRAME (G).

Step  
**2**

The metal swivel bracket should be facing the curved edge of the BOTTOM FRAME (G).

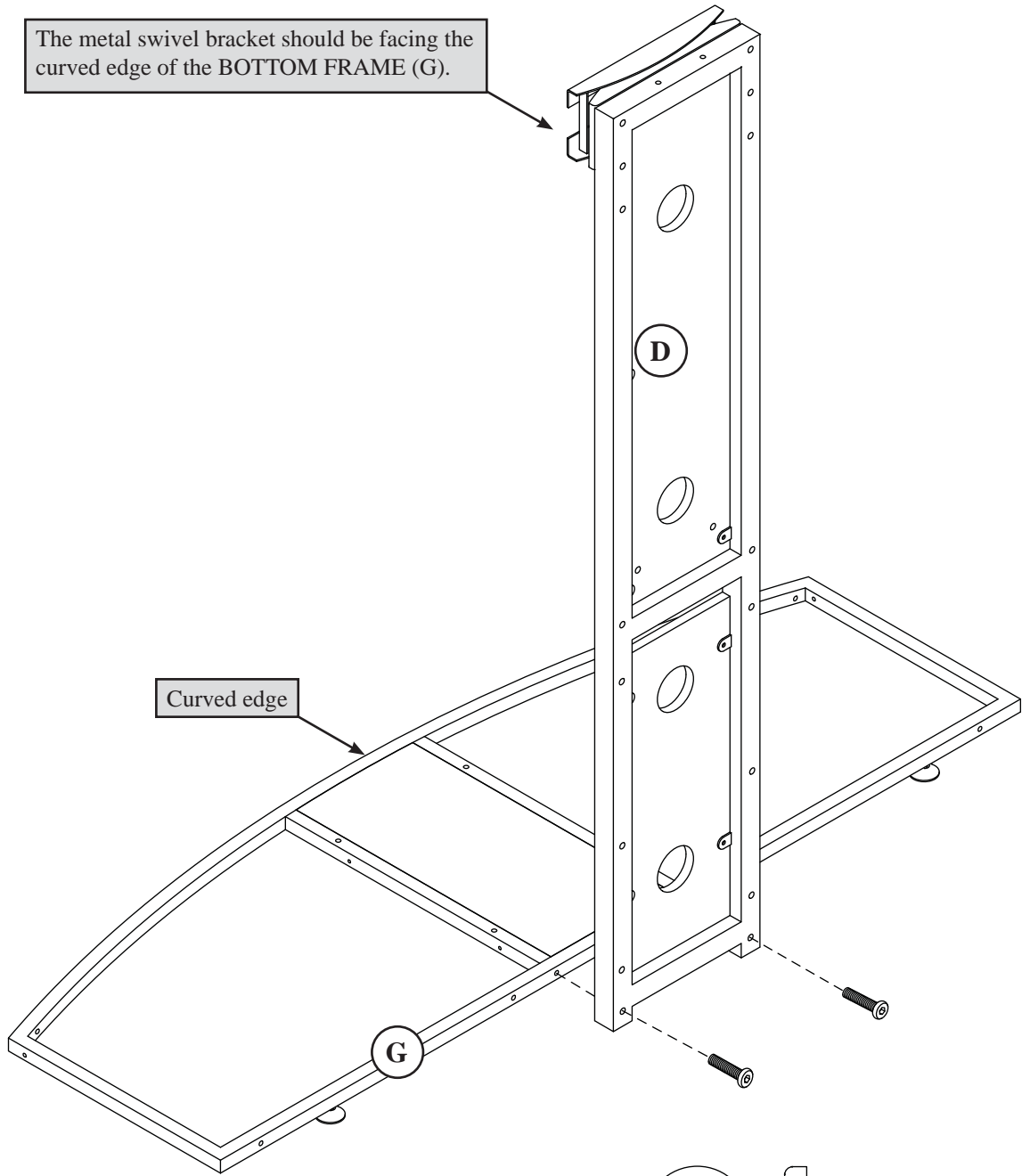

Curved edge

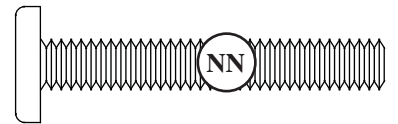
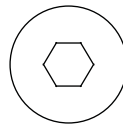

1-3/4" MACHINE SCREW  
(2 used in this step)

Fasten the BACK FRAME (D) to the BOTTOM FRAME (G). Turn two 1-3/4" MACHINE SCREWS (NN) through the BACK FRAME and into the BOTTOM FRAME with the ALLEN/PHILLIPS TOOL (KK).

Step  
**3**

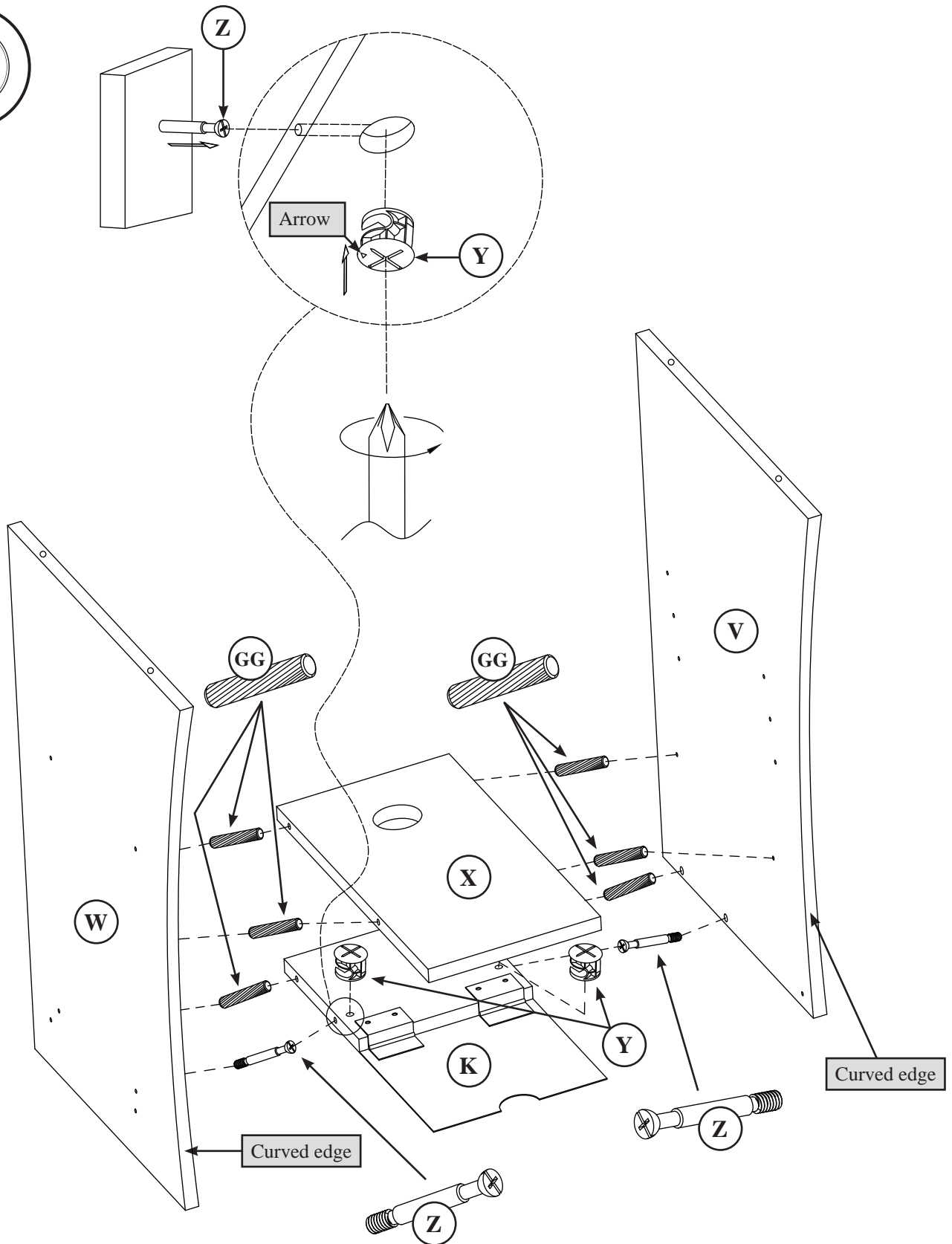

Insert two HIDDEN CAMS (Y) into the SHELF WITH DOOR (K) with the arrow pointed toward the hole in the edge of the board.

Turn two CAM SCREWS (Z) into the UPRIGHTS (V and W).

Insert six WOOD DOWELS (GG) into the SHELF WITH DOOR (K) and FIXED SHELF (X).

Fasten the UPRIGHTS (V and W) to the SHELF WITH DOOR (K) and FIXED SHELF (X). Tighten two HIDDEN CAMS.

Step  
**4**

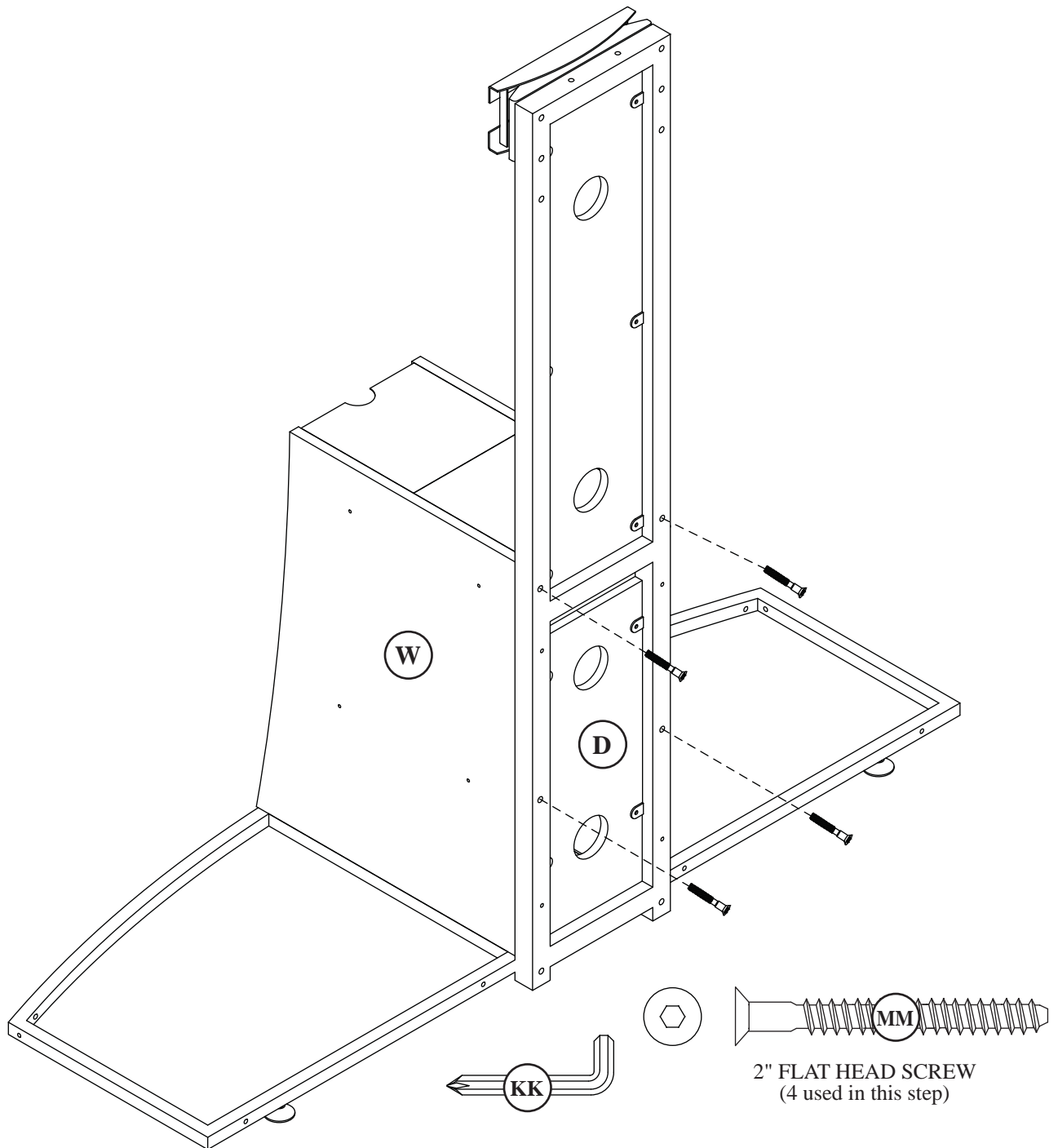

Fasten the UPRIGHTS (V and W) to the BACK FRAME (D). Use four 2" FLAT HEAD SCREWS (MM) and the ALLEN/ PHILLIPS TOOL (KK).

Step  
**5**

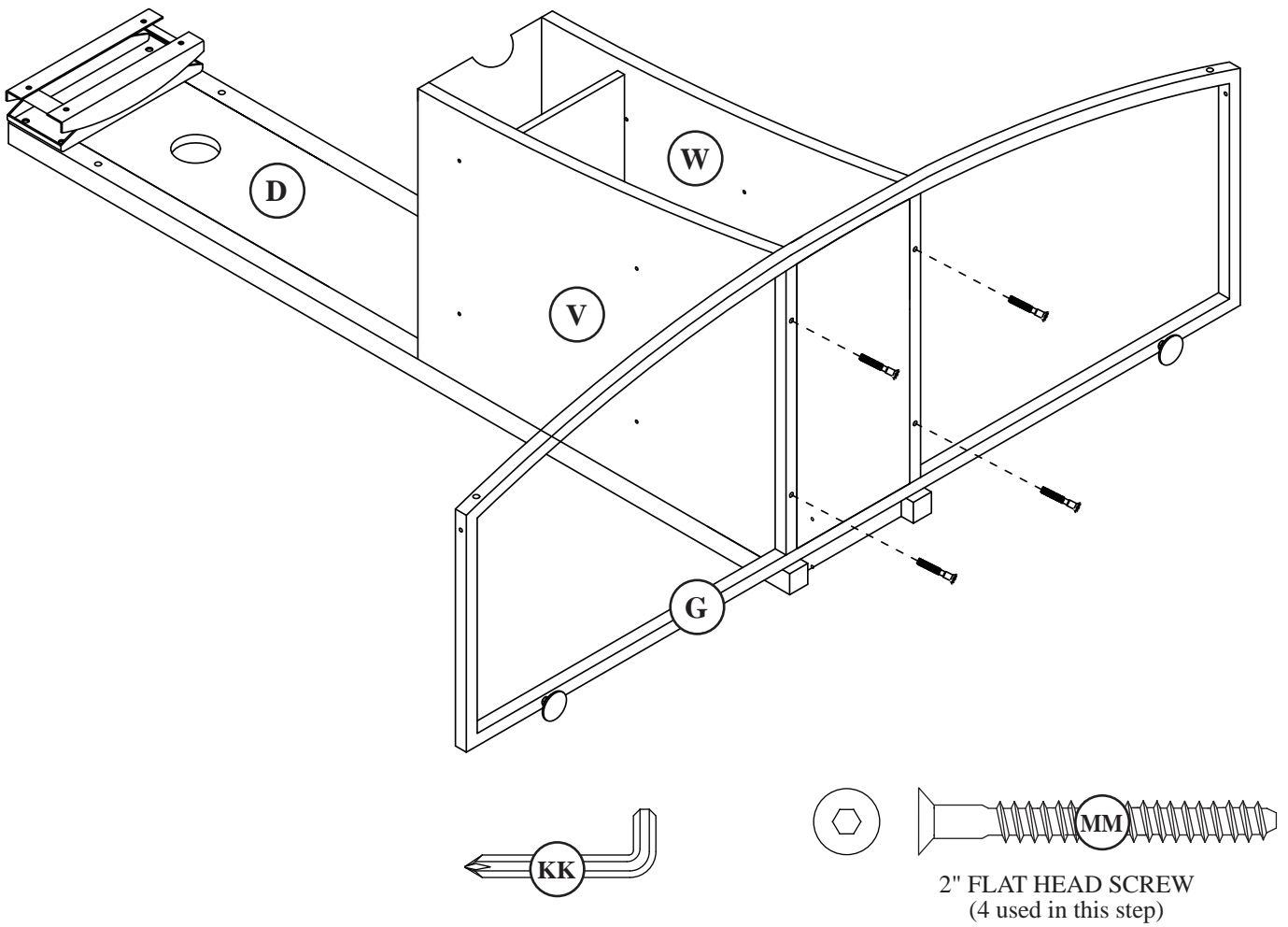

Lay your unit onto the BACK FRAME (D).

Fasten the UPRIGHTS (V and W) to the BOTTOM FRAME (G). Use four 2" FLAT HEAD SCREWS (MM) and the ALLEN/PHILLIPS TOOL (KK).

Step  
**6**

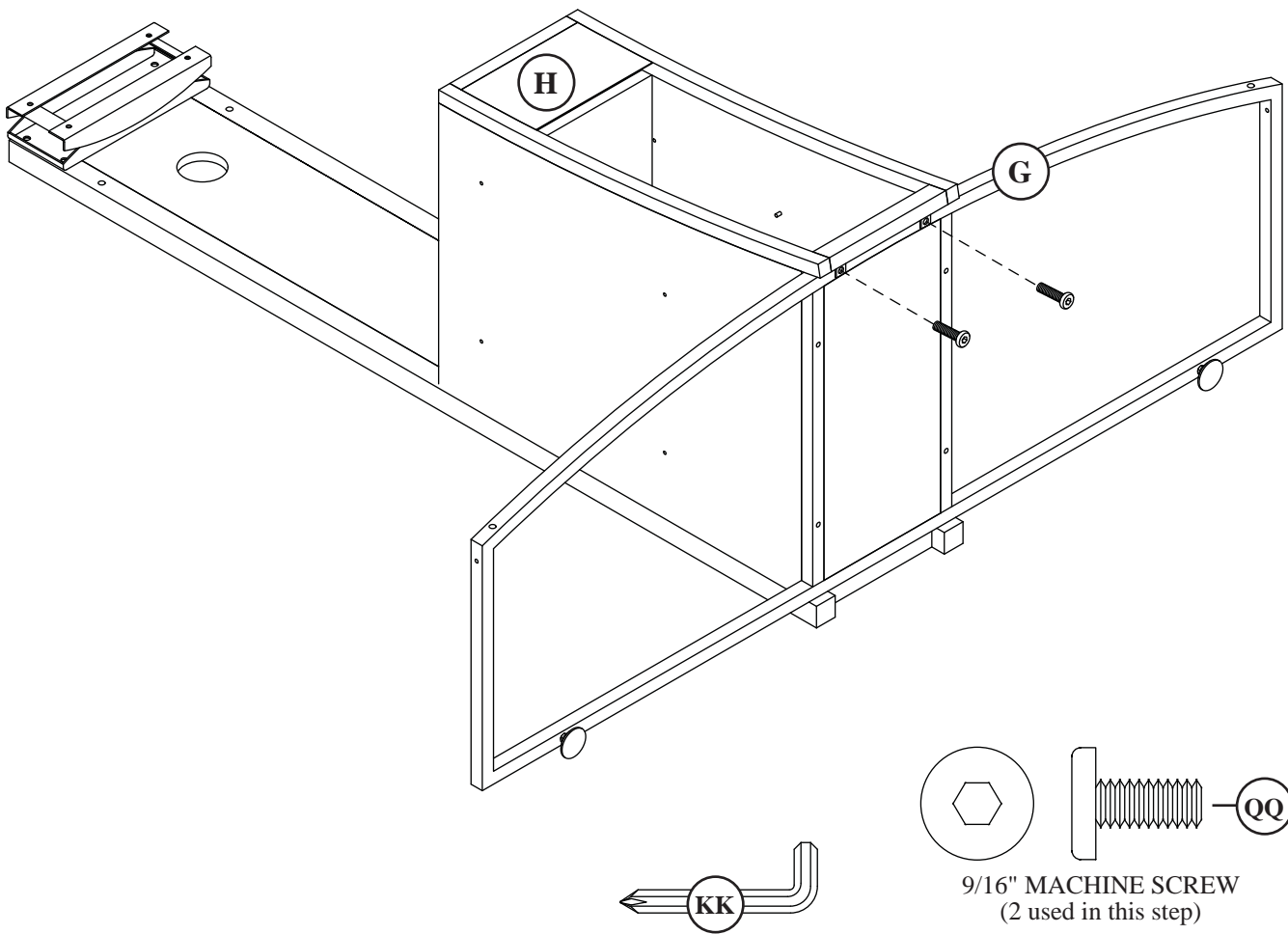

Fasten the FRONT FRAME (H) to the BOTTOM FRAME (G). Use two 9/16" MACHINE SCREWS (QQ).

Step  
**7**

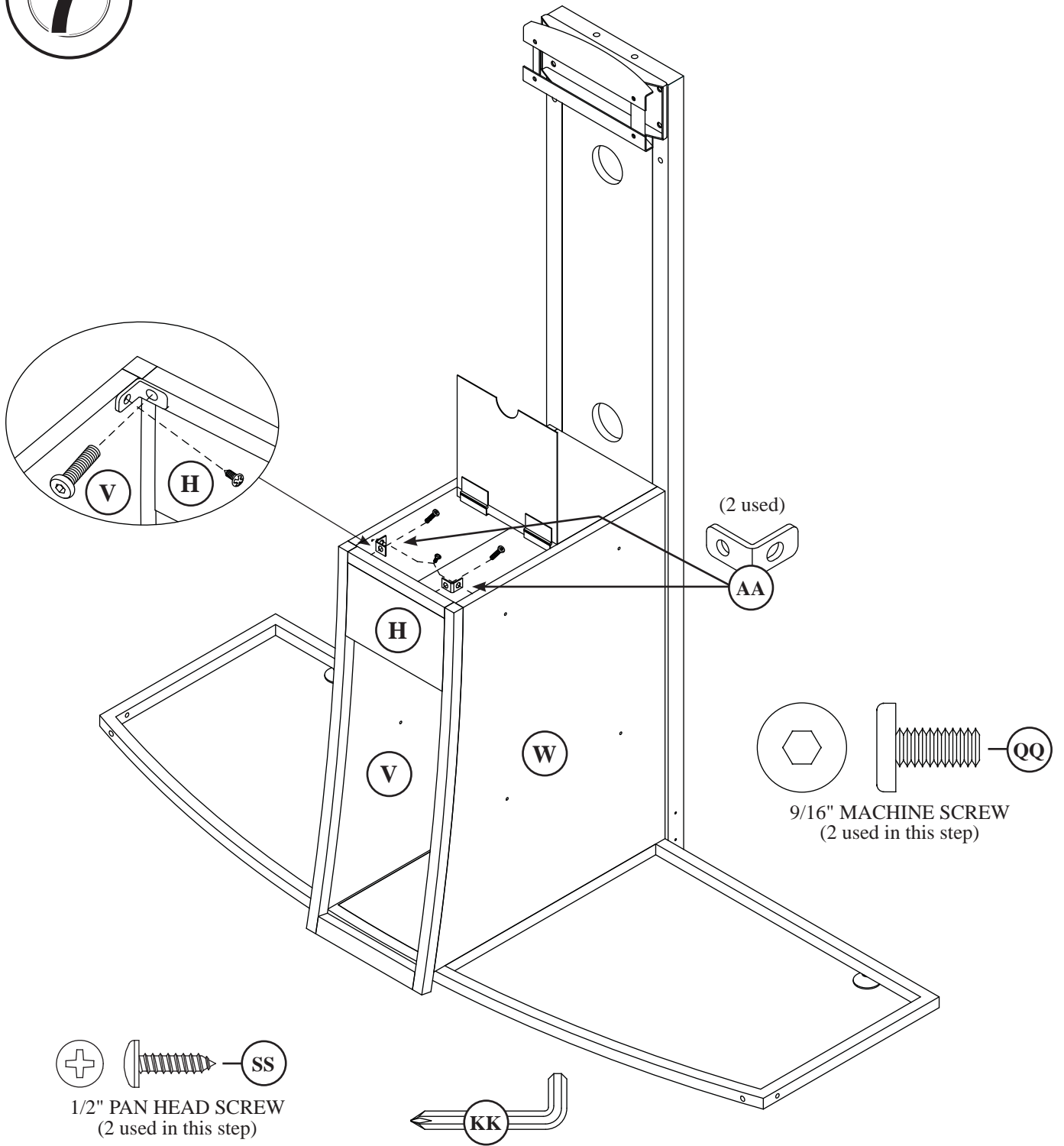

Stand the unit upright.

Fasten two LARGE METAL BRACKETS (AA) to the UPRIGHTS (V and W). Use two 1/2" PAN HEAD SCREWS (SS) and your short screwdriver.

Fasten the LARGE METAL BRACKETS (AA) to the FRONT FRAME (H). Use four 9/16" MACHINE SCREWS (QQ) and the ALLEN/PHILLIPS TOOL(KK).

Step  
**8**

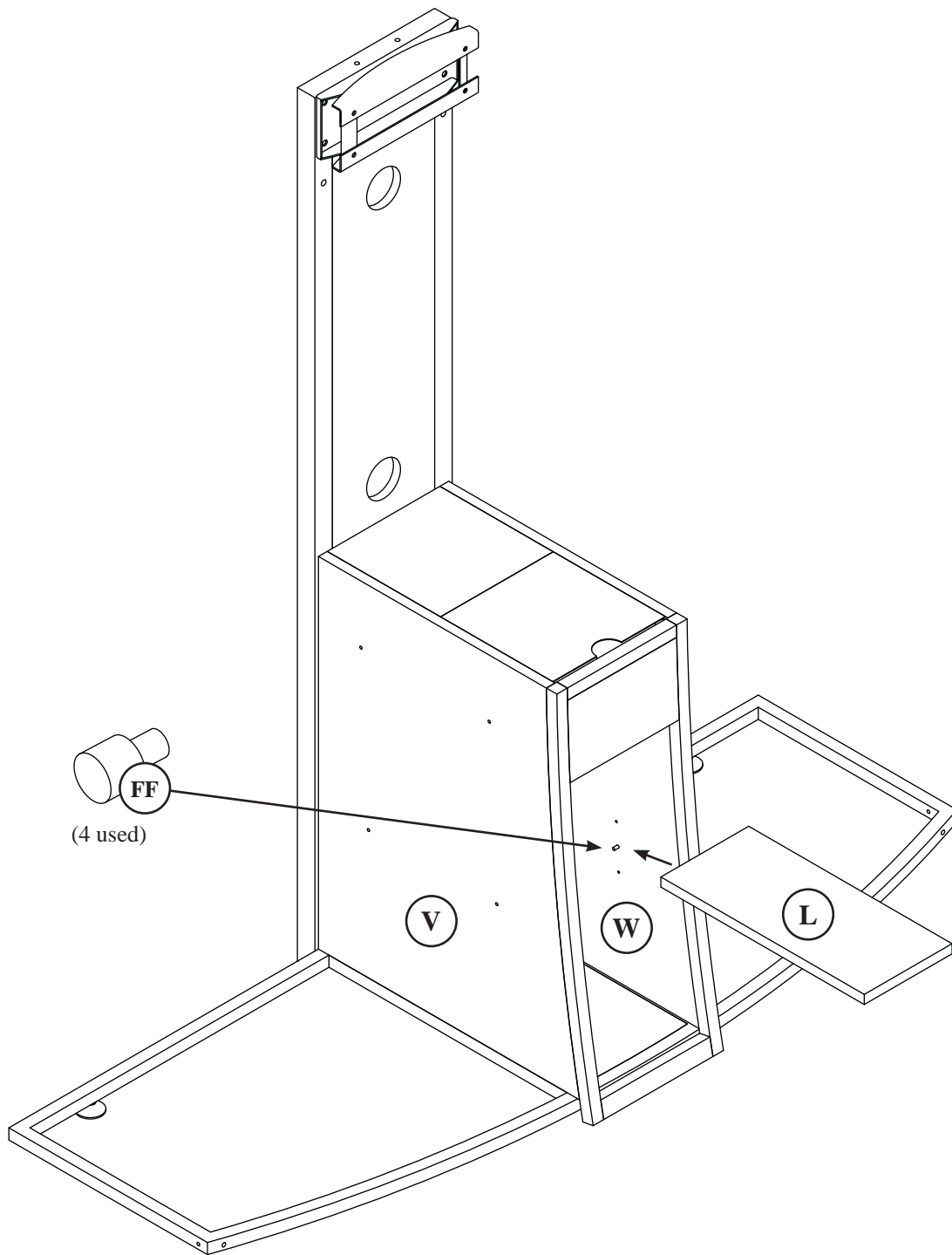

Insert the METAL PINS (FF) into the hole locations of your choice in the UPRIGHTS (V and W). Set the ADJUSTABLE SHELF (L) onto the METAL PINS.

Step  
**9**

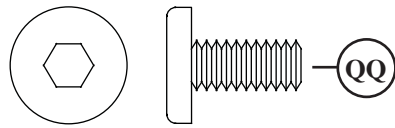

9/16" MACHINE SCREW  
(4 used for METAL BRACKETS)

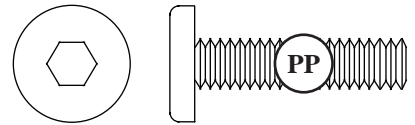

1-1/8" MACHINE SCREW  
(4 used for the METAL FRAMES)

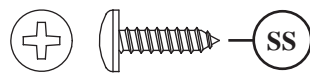
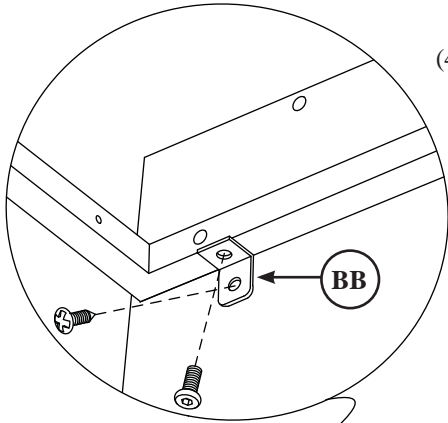

1/2" PAN HEAD SCREW  
(4 used for the METAL BRACKETS)

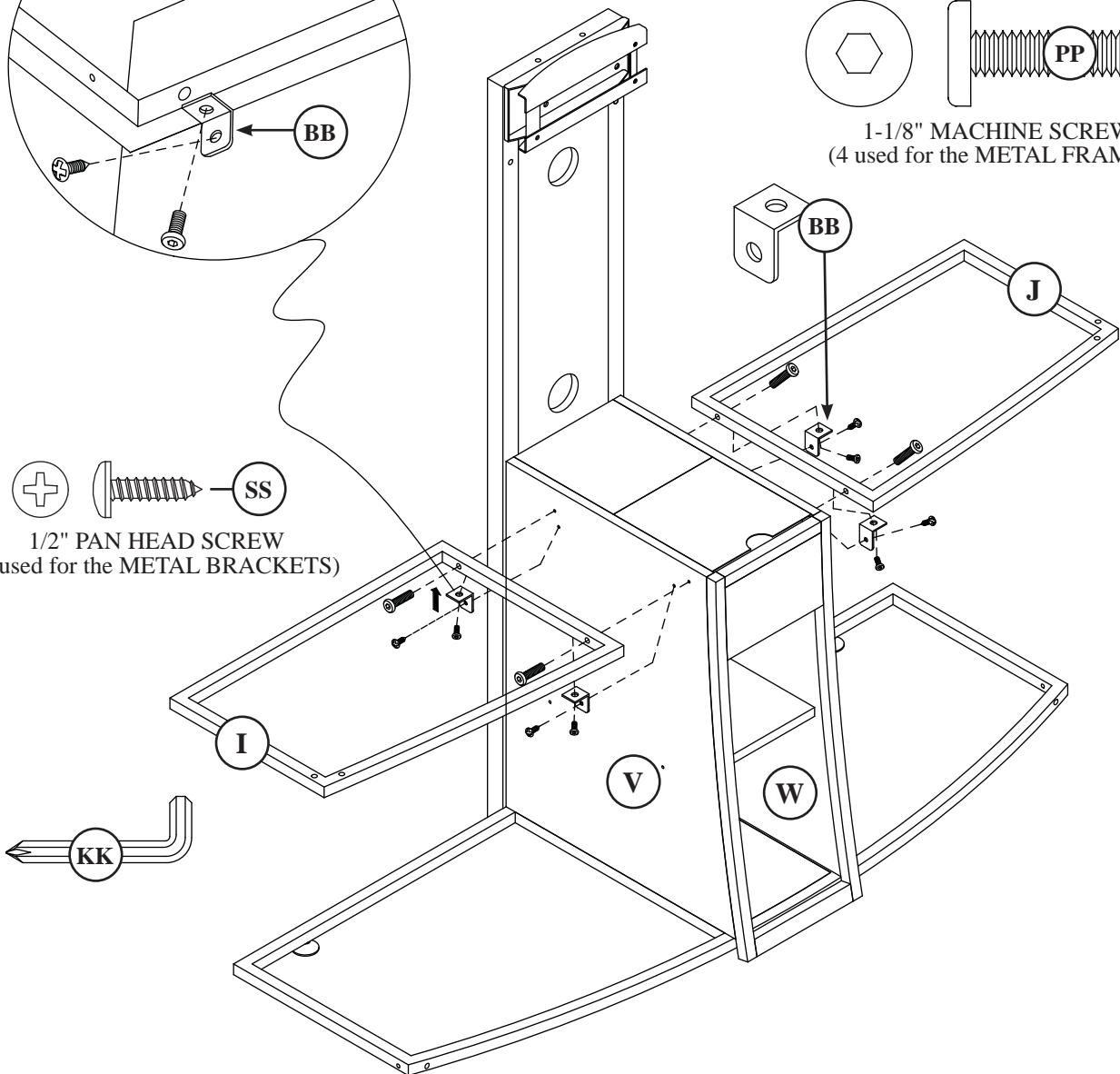

Fasten the MIDDLE FRAMES (I and J) to the UPRIGHTS (V and W). Use four 1-1/8" MACHINE SCREWS (PP) and the ALLEN/PHILLIPS TOOL (KK).

Fasten four SMALL METAL BRACKETS (BB) to the UPRIGHTS (V and W) and MIDDLE FRAMES (I and J). Use four 1/2" PAN HEAD SCREWS (SS), four 9/16" MACHINE SCREWS (QQ) and the ALLEN/PHILLIPS TOOL (KK).

Step  
**10**



1-1/8" MACHINE SCREW  
(4 used in this step)

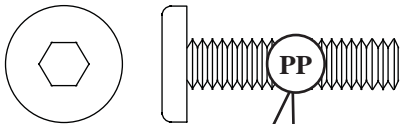

1-1/8" TAPERED MACHINE SCREW  
(4 used in this step)

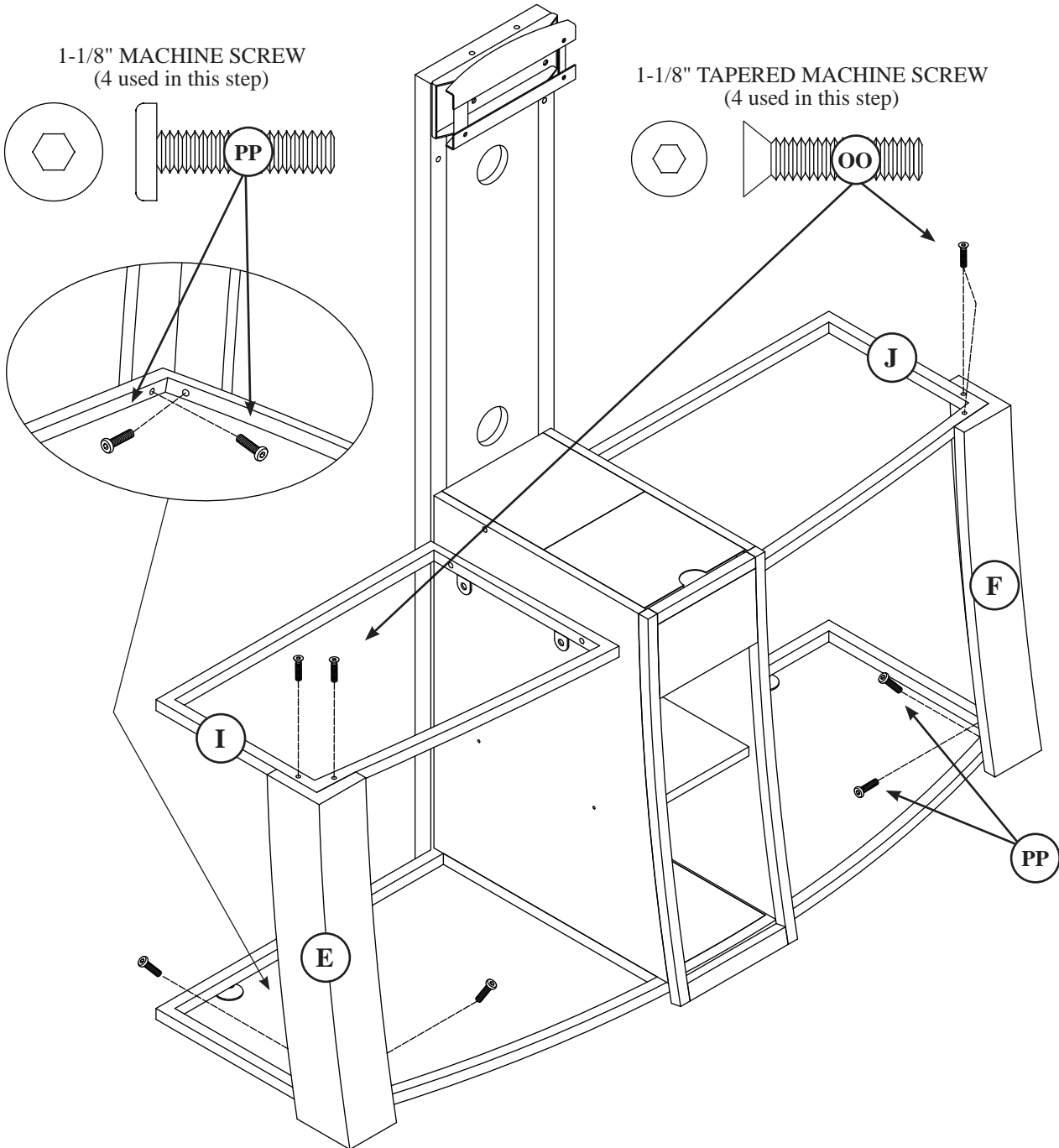
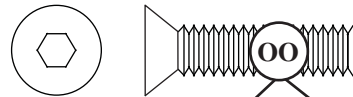

Fasten the CORNER LEGS (E and F) to the MIDDLE FRAMES (I and J). Use four 1-1/8" TAPERED MACHINE SCREWS (OO) and the ALLEN/PHILLIPS TOOL (KK).

Fasten the CORNER LEGS (E and F) to the BOTTOM FRAME (G). Use four 1-1/8" MACHINE SCREWS (PP) and the ALLEN/PHILLIPS TOOL (KK).

Step  
**11**

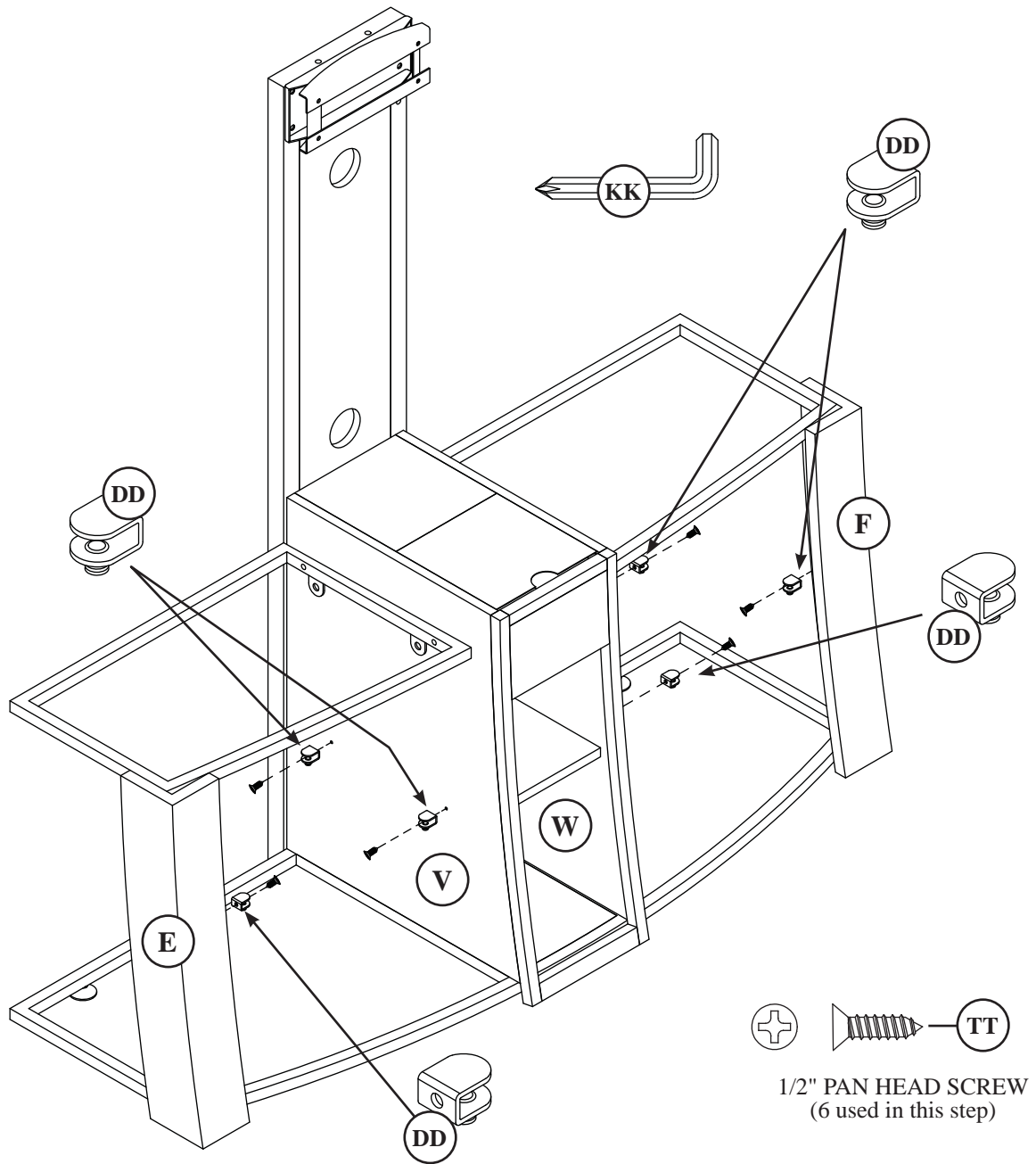

Fasten the U-GLASS CLIPS (DD) to the UPRIGHTS (V and W) and CORNER LEGS (E and F). Use six 1/2" PAN HEAD SCREWS (TT) and the ALLEN/PHILLIPS TOOL (KK).

Step  
**12**

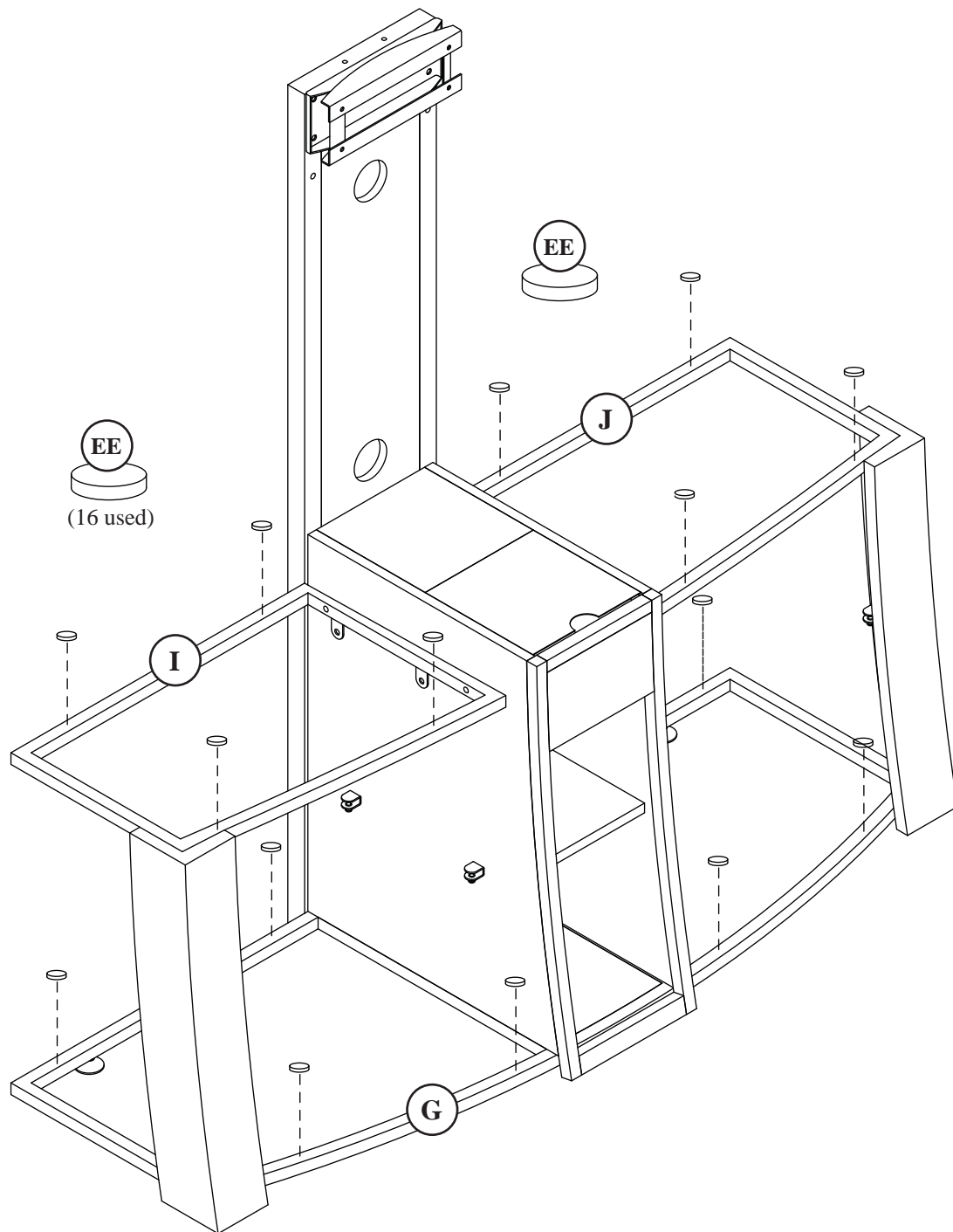

Peel the paper back off of the GLASS SPACERS (EE) and stick them on the top edge of the FRAMES (G, I and J) in the location as shown.

## ⚠ CAUTION

Tempered safety glass is used. It is stronger than normal glass, and it will not break into long, sharp, knife-like shards. However, safety glass can break. When safety glass breaks, it instantly fractures into small, bead-like pieces. These small pieces may have sharp edges.

For your safety, follow these precautions when you assemble your product:

- Wear safety glasses or other eye protection.
- Do not try to drill into or cut safety glass. It will instantly break into small pieces.
- Do not force the glass into position.
- If the glass breaks, be careful when you pick up the pieces. They may have sharp edges.

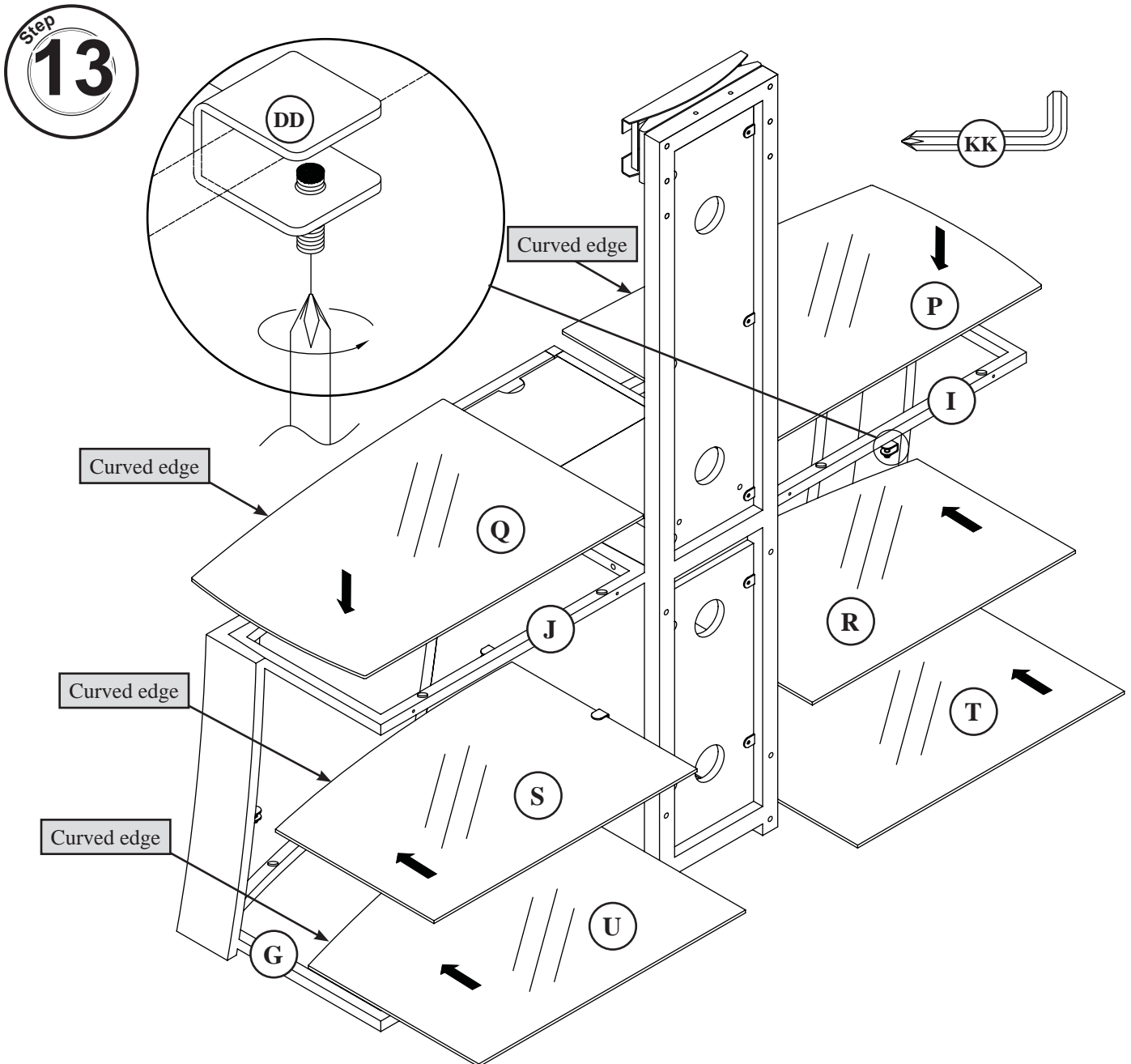

Lay the UPPER GLASS SHELVES (P and Q) onto the FRAMES (I and J).

Insert the MIDDLE GLASS SHELVES (R and S) into the U-GLASS CLIPS (DD) as shown.

Lay the LOWER GLASS SHELVES (T and U) onto the BOTTOM FRAME (G).

**NOTE:** The curved edge of each GLASS SHELVES should be facing the front of the unit.

Tighten the screws in the U-GLASS CLIPS (DD) with the ALLEN/PHILLIPS TOOL (KK). Do not overtighten.

Step  
**14**

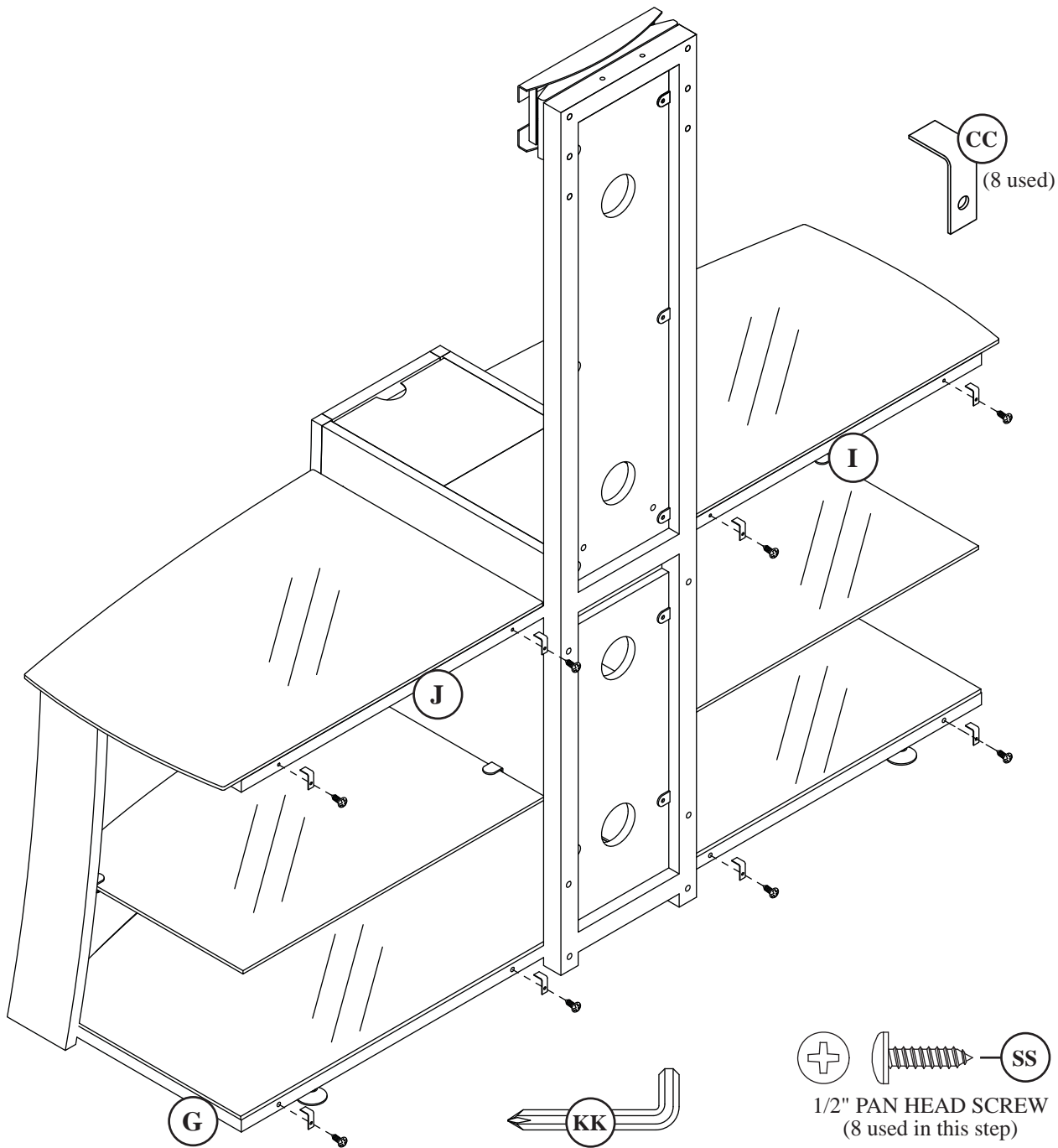

Fasten the L-GLASS CLIPS(CC) to the FRAMES (G, I and J). Use eight 1/2" PAN HEAD SCREWS (SS) and the ALLEN/ PHILLIPS TOOL (KK).

Step  
**15**

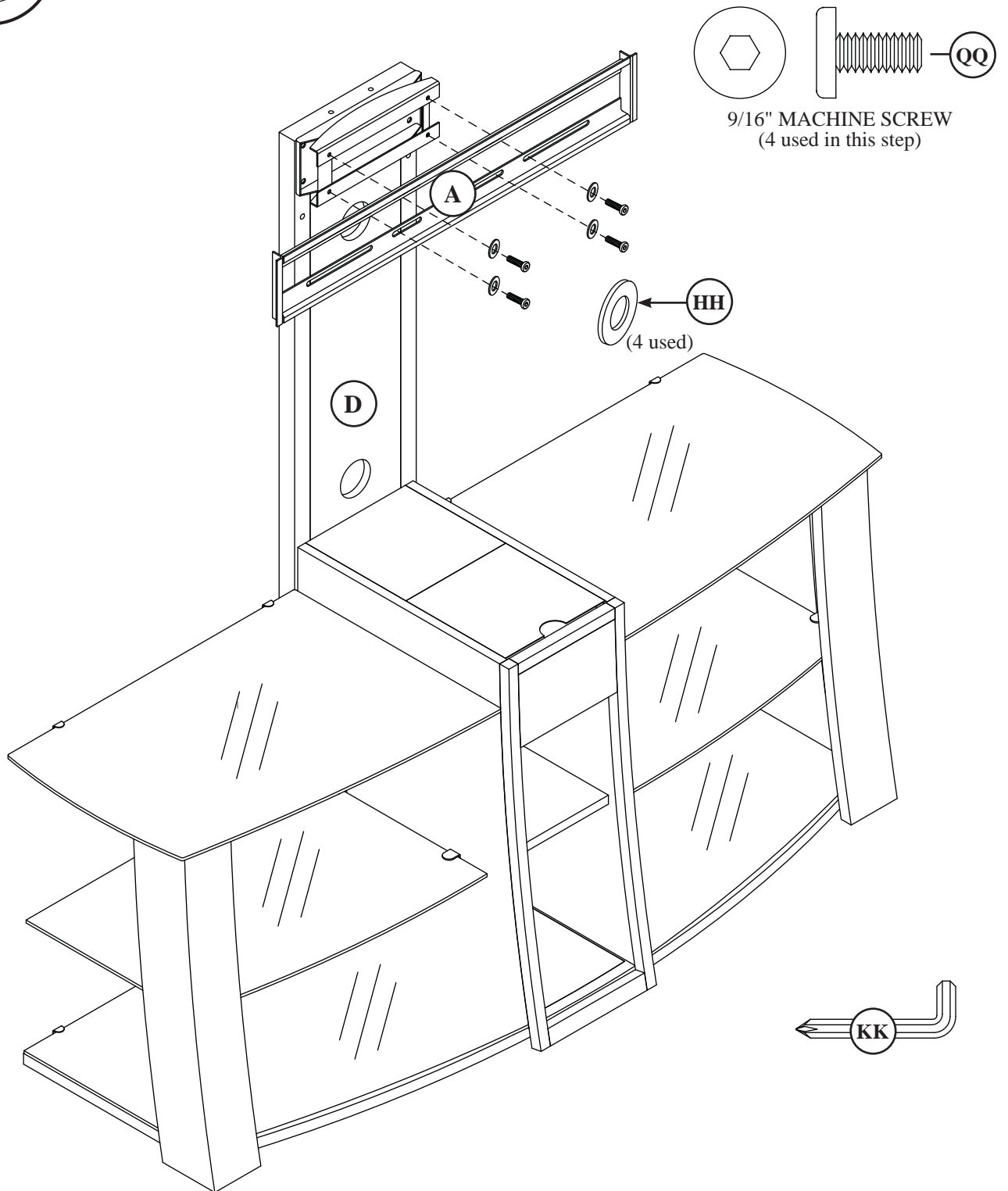

Fasten the SUPPORT BRACKET (A) to the BACK FRAME (D). Use four 9/16" MACHINE SCREWS (QQ), four WASHERS (HH), and the ALLEN/PHILLIPS TOOL (KK).

Step  
**16**

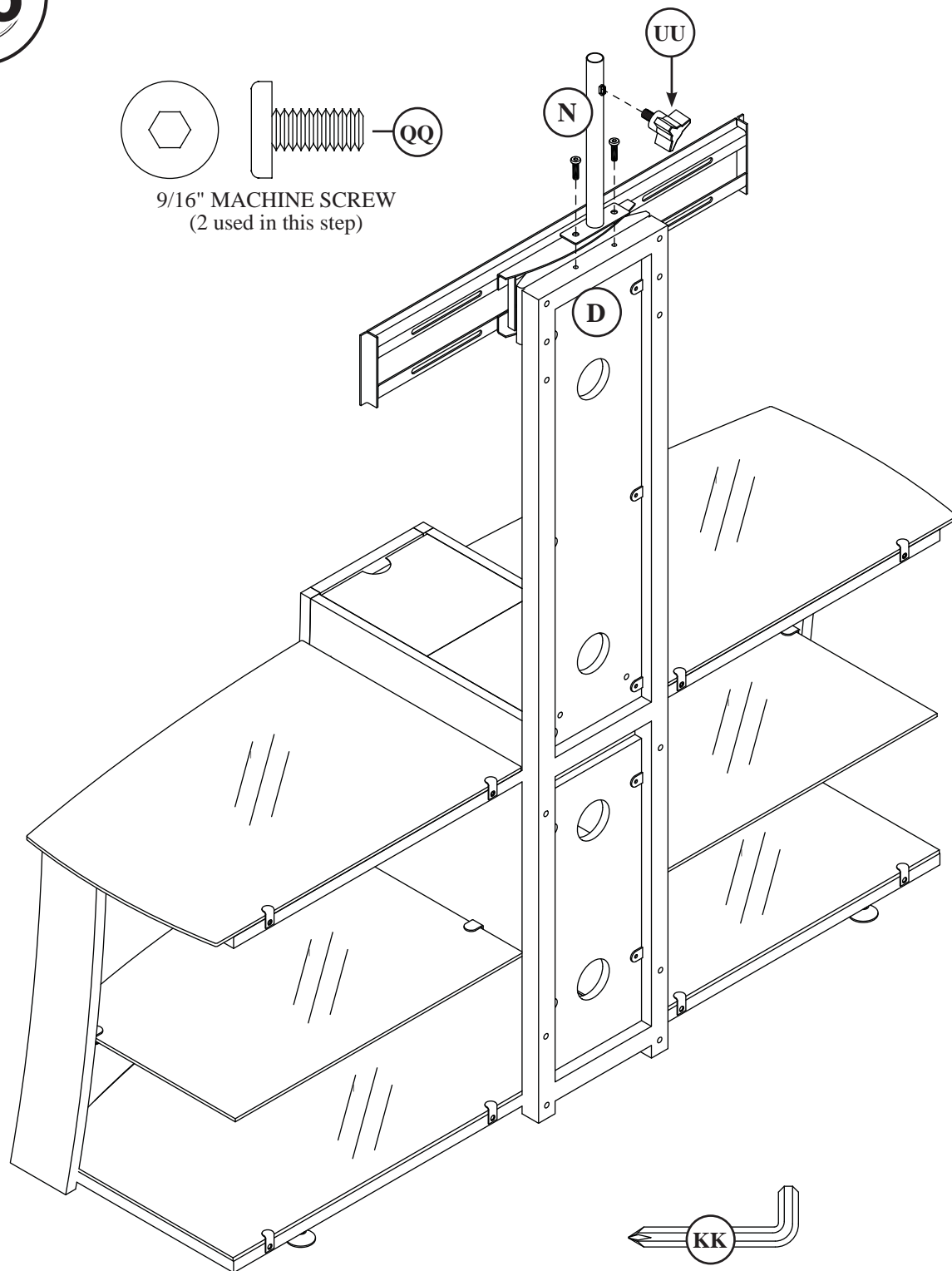

Fasten the TOP SHELF SUPPORT (N) to the BACK FRAME (D). Use two 9/16" MACHINE SCREWS (QQ) and the ALLEN/ PHILLIPS TOOL (KK).

Partially turn by hand the KNOB (UU) into the threaded hole of the TOP SHELF SUPPORT (N).

Step  
**17**

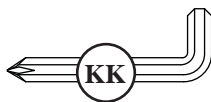
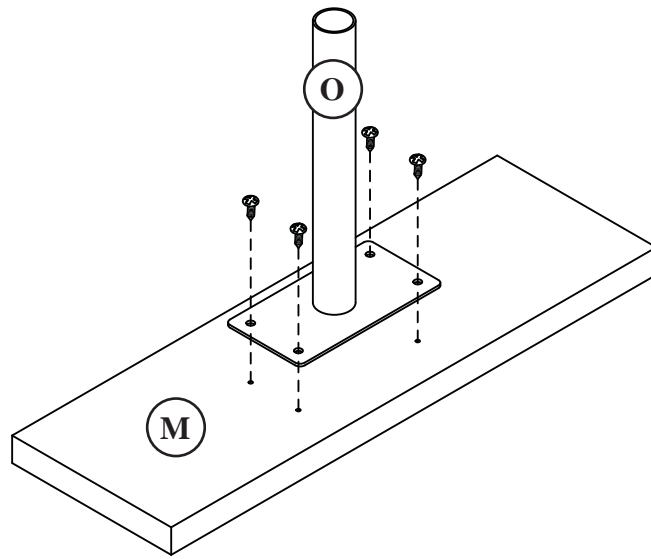

Fasten the TOP SHELF PLATE (O) to the TOP SHELF (M). Use four 1/2" PAN HEAD SCREWS (SS) and the ALLEN/ PHILLIPS TOOL (KK).

Step  
**18**

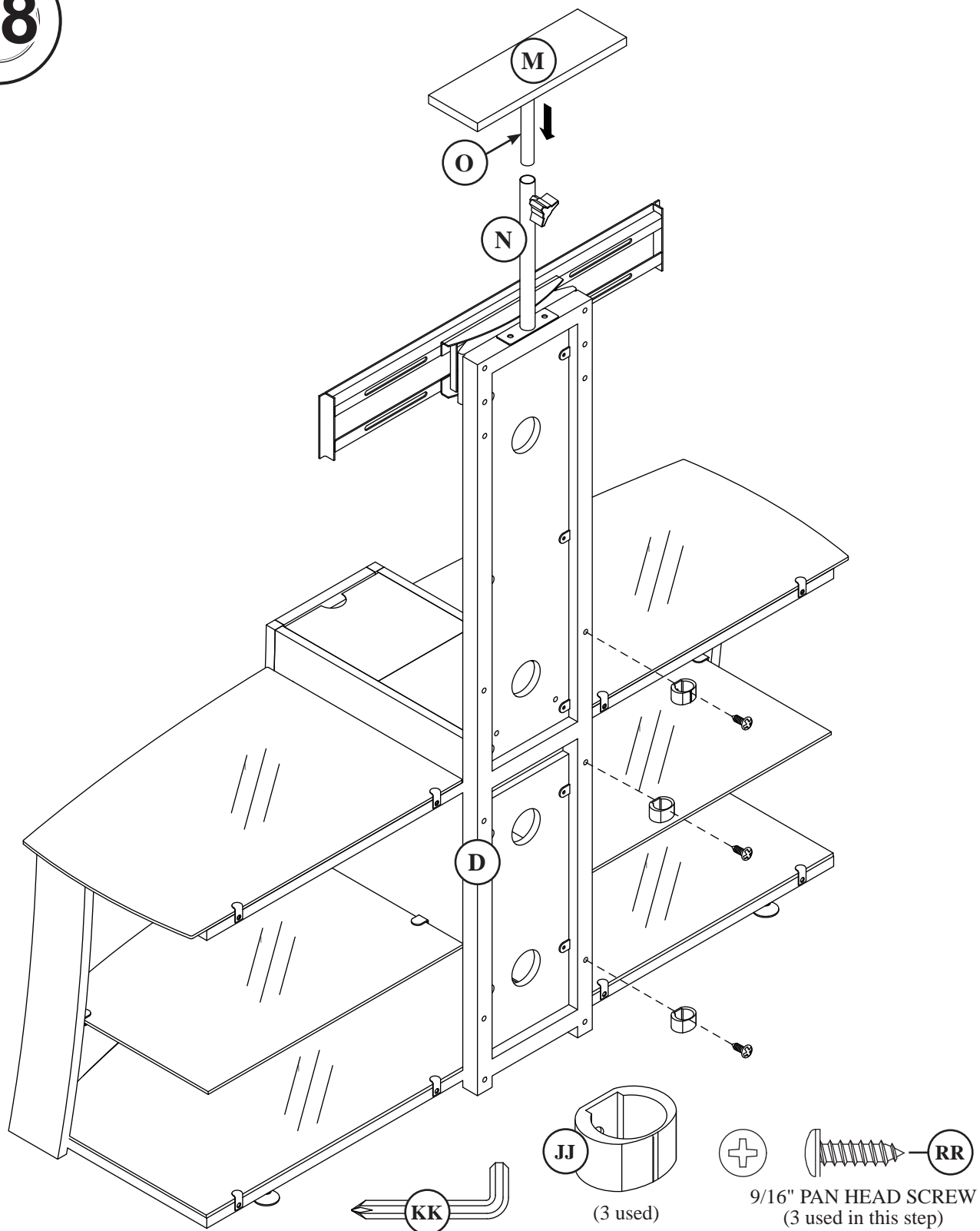

Insert the TOP SHELF PLATE (O) into the TOP SHELF SUPPORT (N).

By loosening and tightening the KNOB, adjustments for the desired height of the TOP SHELF (M) can be made after the assembly is complete.

Fasten the CORD CLIPS (JJ) to the BACK FRAME (D). Use three 9/16" PAN HEAD SCREWS (RR) and the ALLEN/ PHILLIPS TOOL (KK).

Step  
**19**

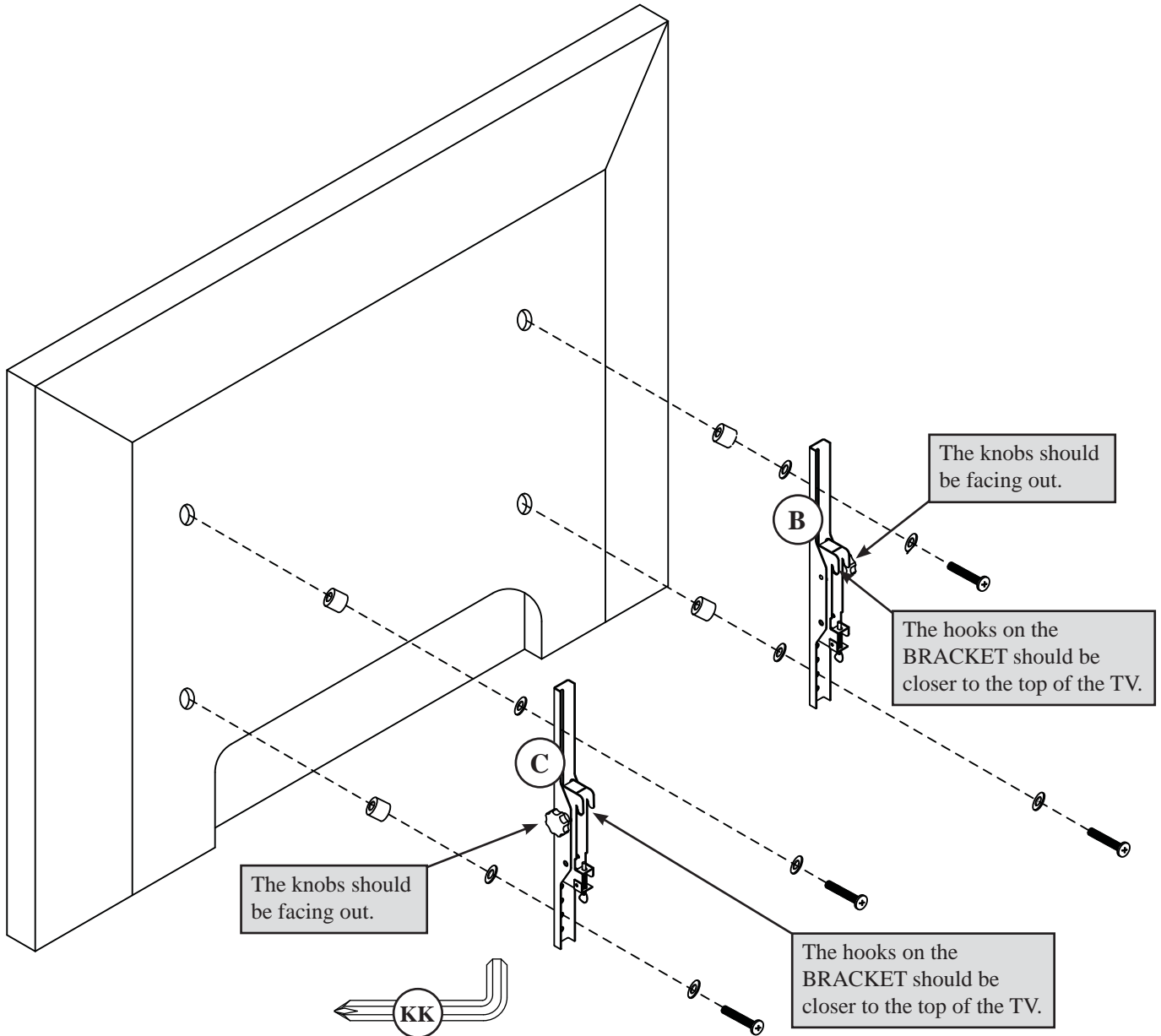
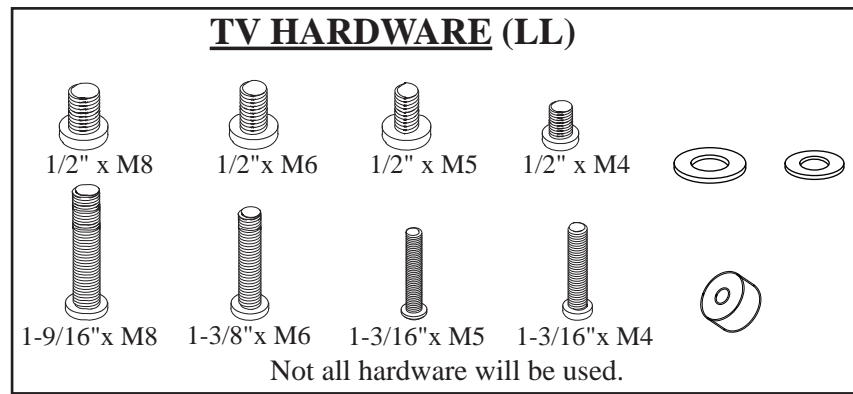

MACHINE SCREWS in various sizes will come supplied in the TV HARDWARE PACK (LL) along with WASHERS and SPACERS that might be needed for a flush mount of the UPRIGHT RAILS (B and C) to the back of your TV.

Fasten the UPRIGHT RAILS (B and C) to your TV as shown in the diagram. Use the MACHINE SCREWS from the TV HARDWARE PACK that will easily turn into the back of your TV and then tighten them with your ALLEN/PHILLIPS TOOL (KK).

**NOTE:** Do not force the screws into the holes in the back of the TV. If a screw does not turn easily into the hole, then try a different size screw.

Step  
**20**

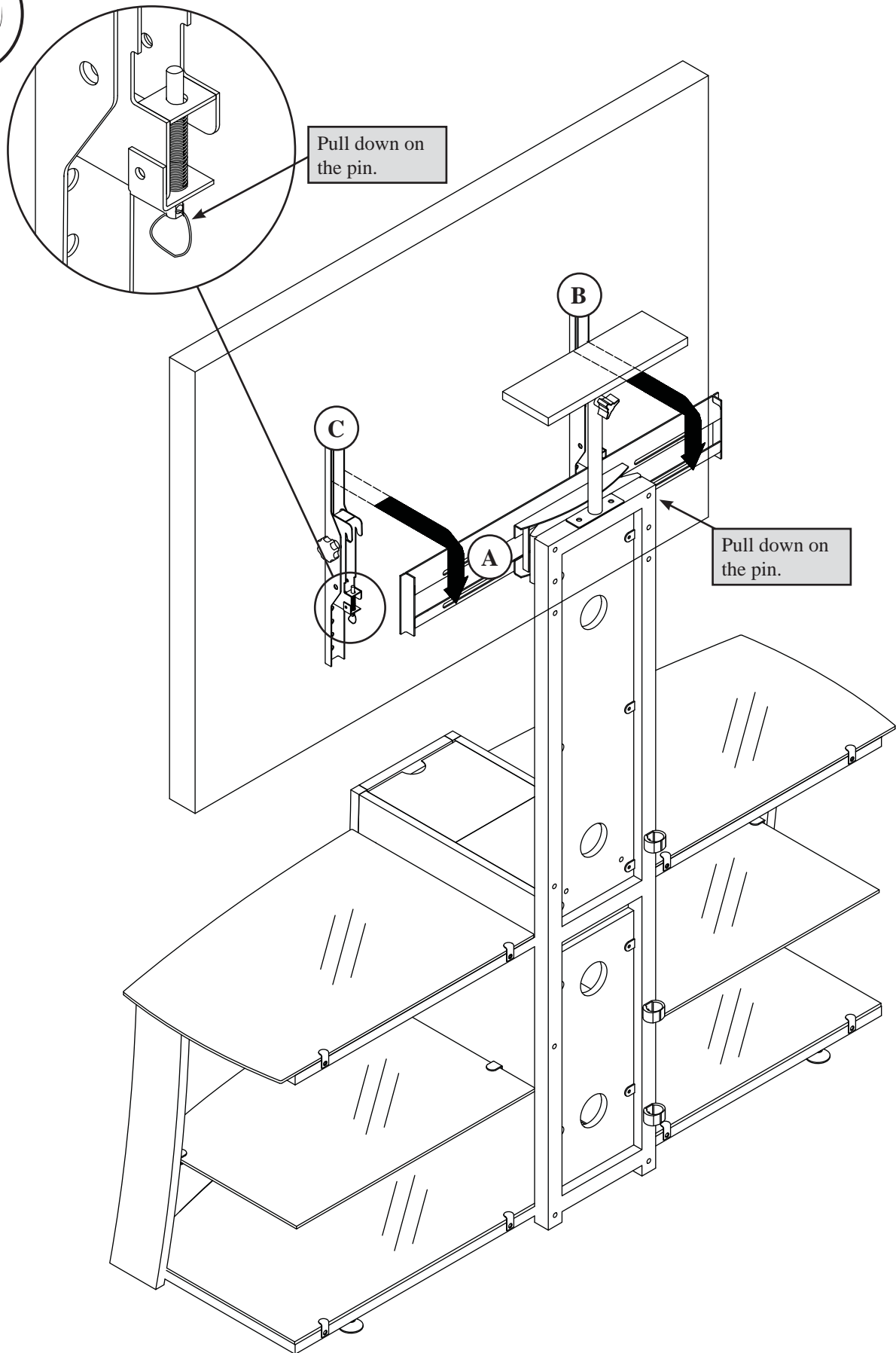

With the help of another person, pull down on the spring loaded pins and hang the TV by hanging the hooks of the BRACKETS (B and C) onto the center of the SUPPORT BRACKET (A). Once the hooks of the BRACKETS are secured over the top of the SUPPORT BRACKET, release the spring loaded pins.

Step  
**21**

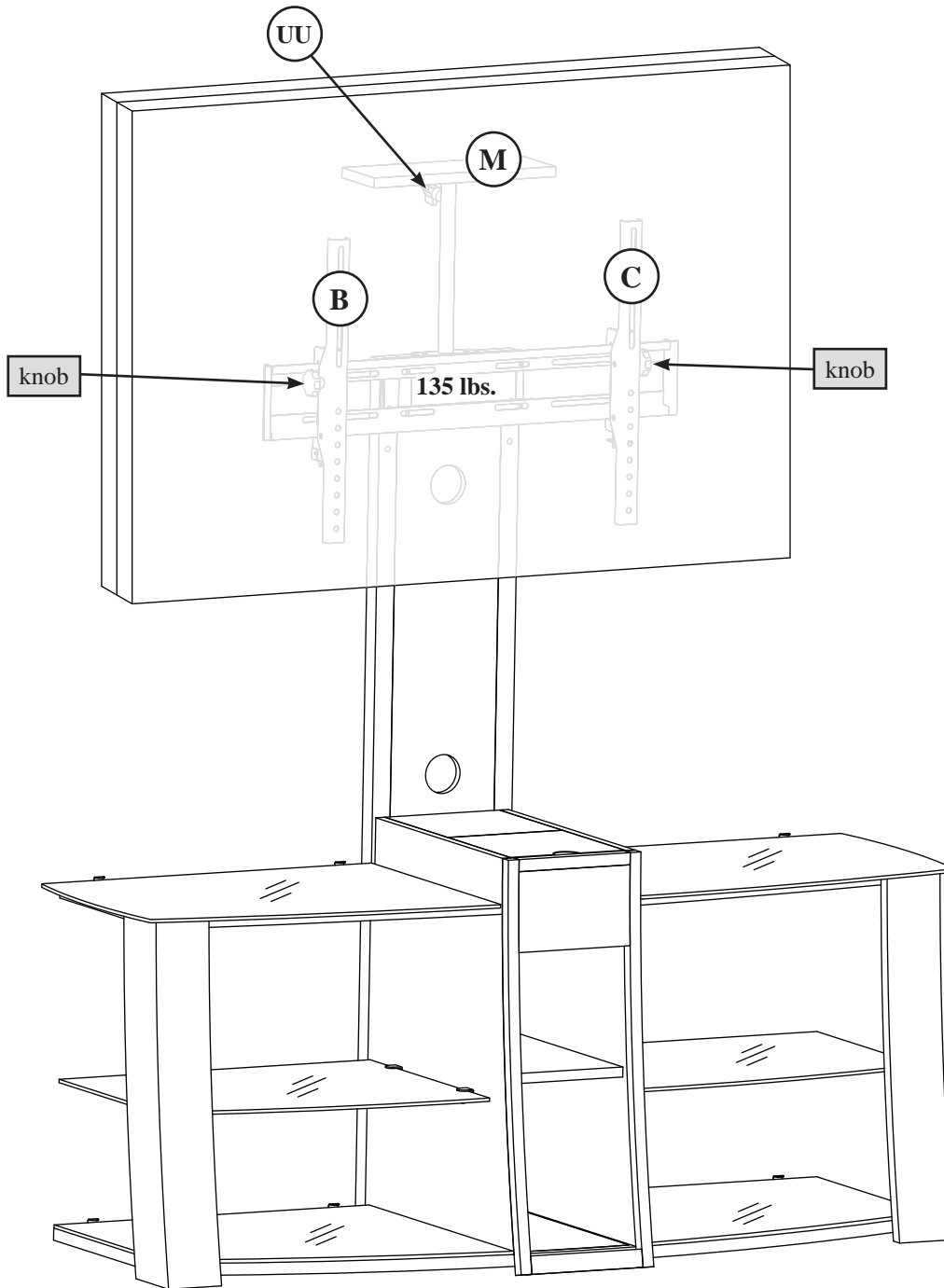

To adjust the vertical tilt of the TV, loosen the knobs on the UPRIGHT RAILS (B and C), adjust the TV and then tighten the knobs.

To adjust the height of the TOP SHELF (M), loosen the KNOB (UU), move the TOP SHELF to the desired location and then tighten the KNOB.

NOTE: Please read the back pages of the instruction booklet for important safety information.

This completes assembly.

Utilisez les instructions d'assemblage en français avec les schémas étape par étape du manuel d'instruction en anglais. Chaque étape en français correspond à la même étape en anglais. La pièce devant être attachée à l'élément est représentée en gris sur les schémas de chaque étape pour plus de précision. Comparer la "Liste de pièces" ci-dessous avec la "PART IDENTIFICATION" du manuel en anglais pour vous familiariser avec les pièces avant l'assemblage.

**REMARQUE :** CE MANUEL D'INSTRUCTIONS CONTIENT **D'IMPORTANTES** INFORMATIONS RELATIVES À LA SÉCURITÉ. À LIRE ET CONSERVER POUR TOUTE RÉFÉRENCE FUTURE.

### NOUS SOMMES LÀ POUR VOUS AIDER!

Nous faisons de notre mieux pour nous assurer que votre meuble arrive dans d'excellentes conditions. Nos représentants du service Clientèle sont aimables et prêts à vous aider au cas où une pièce aurait été endommagée ou manquerait (ou si vous aviez besoin d'aide pour l'assemblage). **NE RAMENEZ PAS LE MEUBLE AU MAGASIN.** Au Canada, composez ce numéro d'appel gratuit:

**1-800-445-1527**

**Du lundi au vendredi, de 9 heures du matin à 5:30 heures du soir (horaire Côte Est) (sauf jours fériés)**

Si une pièce a besoin d'être remplacée, la pièce de remplacement sera envoyée dans les 48 heures. (Sauf week-ends et jours fériés)

LISTE DE PIÈCES			LISTE DE PIÈCES		
REFERENCE	DESCRIPTION	QUANTITÉ	REFERENCE	DESCRIPTION	QUANTITÉ
A	CONSOLE DE SUPPORT.....	1	BB	PETITE CONSOLE EN MÉTAL.....	4
B	RAIL DE MONTANT GAUCHE.....	1	CC	CLIP POUR VERRE EN L.....	8
C	RAIL DE MONTANT DROIT.....	1	DD	CLIP POUR VERRE EN U.....	6
D	CADRE ARRIÈRE.....	1	EE	ESPACEUR POUR VERRE.....	16
E	PIED DU COIN GAUCHE.....	1	FF	GOUPILLE EN MÉTAL.....	4
F	PIED DU COIN DROIT.....	1	GG	CHEVILLE EN BOIS.....	6
G	CADRE INFÉRIEURE.....	1	HH	RONDELLE.....	4
H	CADRE AVANT.....	1	II	VÉRIN.....	2
I	CADRE INTERMÉDIAIRE GAUCHE.....	1	JJ	CLIP POUR CORDONS.....	3
J	CADRE INTERMÉDIAIRE DROIT.....	1	KK	CLÉ ALLEN/CRUCIFORME.....	1
K	TABLETTE AVEC PORTE.....	1	UU	BOUTON.....	1
L	TABLETTE RÉGLABLE.....	1	Vis illustrées grandeur nature Il est possible que unes pièces supplémentaires sont incluses avec l'élément.		
M	TABLETTE SUPÉRIEURE.....	1	MM	VIS TÊTE PLATE 51 mm.....	8
N	SUPPORT DE TABLETTE SUPÉRIEURE.....	1	NN	VIS À MÉTAUX 44 mm.....	2
O	PLAQUE DE TABLETTE SUPÉRIEURE.....	1	OO	VIS À MÉTAUX EFFILÉ 28 mm.....	4
P	TABLETTE EN VERRE SUPÉRIEURE GAUCHE.....	1	PP	VIS À MÉTAUX 28 mm.....	8
Q	TABLETTE EN VERRE SUPÉRIEURE DROITE.....	1	QQ	VIS À MÉTAUX 14 mm.....	14
R	TABLETTE EN VERRE INTERMÉDIAIRE GAUCHE.....	1	RR	VIS TÊTE GOUTTE DE SUIF 14 mm.....	3
S	TABLETTE EN VERRE INTERMÉDIAIRE DROITE.....	1	SS	VIS TÊTE GOUTTE DE SUIF 13 mm.....	18
T	TABLETTE EN VERRE INFÉRIEURE GAUCHE.....	1	TT	VIS TÊTE PLATE 13 mm.....	6
U	TABLETTE EN VERRE INFÉRIEURE DROITE.....	1	Les vis sont illustrées à la taille réelle sauf pour la visserie de téléviseur. Il est possible que unes pièces supplémentaires sont incluses avec l'élément.		
V	MONTANT GAUCHE.....	1	VISSERIE TÉLÉVISEUR (LL)		
W	MONTANT DROIT.....	1	13 mm x M8		
X	TABLETTE FIXE.....	1	13 mm x M6		
Y	EXCENTRIQUE ESCAMOTABLE.....	2	13 mm x M5		
Z	VIS D'EXCENTRIQUE.....	2	13 mm x M4		
AA	GRANDE CONSOLE EN MÉTAL.....	2	40 mm x M8		
			35 mm x M6		
			30 mm x M5		
			30 mm x M4		
			La visserie ne sera pas toute utilisée.		

A l'usage exclusif du Canada Noter la date d'achat de cet élément et conserver le livret pour future référence. Pour contacter Sauder en ce qui concerne cet élément, faire référence au numéro de lot et numéro de modèle en appelant notre numéro sans frais.

Lot n° : \_\_\_\_\_

Date de l'achat: \_\_\_\_\_

## ENTRETIEN et NETTOYAGE

**Bois/Laminé :** Utiliser son encaustique préférée. Ne pas pulvériser de l'encaustique directement sur le meuble. Vaporiser sur un chiffon doux puis essuyer les meubles. Toujours commencer par tester l'encaustique sur un endroit peu visible, comme l'intérieur d'une porte, pour s'assurer qu'il n'y a pas de réaction indésirable. Nettoyer immédiatement les déversements à l'aide d'un chiffon doux et humide. Épousseter fréquemment à l'aide d'un chiffon doux. Protéger les surfaces en plaçant de la feutrine, du cuir ou du liège sous les accessoires. Utiliser un tapis protecteur lors de l'utilisation d'un meuble comme surface d'écriture (en particulier, lors de l'utilisation d'un stylo bille). Ne jamais faire glisser d'objets sur les surfaces. Soulever les objets de la surface supérieure au lieu de les traîner sur le fini pour les déplacer. Ne pas exposer les meubles à la lumière directe du soleil, à des sources de chaleur desséchantes ou à l'humidité.

**Verre :** Utiliser un nettoyeur commercial liquide pour vitres et un chiffon doux. NE PAS utiliser de poudre forte ou toute autre substance abrasive et ce, pour ne pas rayer le verre.

## AVERTISSEMENT

L'utilisation d'un téléviseur trop lourd ou trop gros est dangereuse. Un téléviseur trop lourd créera un risque de basculement pouvant provoquer de graves blessures ou la mort. Un téléviseur trop gros pour l'espace disponible risque d'être accidentellement poussé ou de tomber du mobilier ou d'être sujet à basculer.

- Vérifier la taille et le poids du téléviseur. Le comparer au diagramme ci-dessous avant de commencer l'assemblage !
- Cette unité Sauder est conçue pour les téléviseurs pesant moins de 61 kg. Ne jamais utiliser avec des téléviseurs plus lourds.
- La taille du téléviseur, d'avant en arrière et latéralement, doit rentrer dans l'espace défini sur le schéma.
- Ne jamais placer le devant du téléviseur au-delà du devant de la tablette de support de téléviseur (ou de la moulure de butée, le cas échéant).
- Ne jamais laisser les côtés du téléviseur dépasser les bords latéraux de la surface de support du téléviseur.
- Si le téléviseur comporte un tube cathodique à image, le cône du tube image peut dépasser l'arrière de la tablette de support.
- S'assurer d'apposer l'étiquette d'avertissement comme indiqué à la dernière étape d'assemblage. L'étiquette fournit d'importants renseignements relatifs à la sécurité.

## ÉTAPE 1

Assembler l'élément sur un sol à moquette ou sur le carton vide pour éviter d'endommager l'élément ou le sol.

Faire tourner deux VÉRINS (II) dans le CADRE INFÉRIEUR (G).

## ÉTAPE 2

Fixer le CADRE ARRIÈRE (D) au CADRE INFÉRIEUR (G). Faire tourner deux VIS À MÉTAUX 44 mm (NN) à travers le CADRE ARRIÈRE et dans le CADRE INFÉRIEUR avec de la CLÉ ALLEN/CRUCIFORME (KK).

## ÉTAPE 3

Insérer deux EXCENTRIQUES ESCAMOTABLES (Y) dans la TABLETTE AVEC PORTE (K), la flèche dirigée vers le trou dans le chant de la planche.

Faire tourner deux VIS D'EXCENTRIQUE (Z) dans les MONTANTS (V et W).

Insérer six CHEVILLES EN BOIS (GG) dans la TABLETTE AVEC PORTE (K) et la TABLETTE FIXE (X).

Fixer les MONTANTS (V et W) à la TABLETTE AVEC PORTE (K) et la TABLETTE FIXE (X). Serrer deux EXCENTRIQUES ESCAMOTABLES.

## ÉTAPE 4

Fixer les MONTANTS (V et W) au CADRE ARRIÈRE (D). Utiliser quatre VIS TÊTE PLATE 51 mm (MM) et la CLÉ ALLEN/CRUCIFORME (KK).

## ÉTAPE 5

Retourner l'élément sur le CADRE ARRIÈRE (D).

Fixer les MONTANTS (V et W) au CADRE INFÉRIEUR (G). Utiliser quatre VIS TÊTE PLATE 51 mm (MM) et la CLÉ ALLEN/CRUCIFORME (KK).

## ÉTAPE 6

Fixer le CADRE AVANT (H) au CADRE INFÉRIEUR (G). Utiliser deux VIS À MÉTAUX 14 mm (QQ).

## ÉTAPE 7

Placer l'élément dans sa position verticale.

Fixer deux GRANDS CONSOLES EN MÉTAL (AA) aux MONTANTS (V et W). Utiliser deux VIS TÊTE GOUTTE DE SUIF 13 mm (SS) et le tournevis court.

Fixer les GRANDES CONSOLES EN MÉTAL (AA) au CADRE AVANT (H). Utiliser quatre VIS À MÉTAUX 14 mm (QQ) et la CLÉ ALLEN/CRUCIFORME (KK).

## ÉTAPE 8

Insérer les GOUPILLES EN MÉTAL (FF) dans les trous choisis dans les MONTANTS (V et W). Poser la TABLETTE RÉGLABLE (L) sur les GOUPILLES EN MÉTAL.

## ÉTAPE 9

Fixer les CADRES INTERMÉDIAIRE (I et J) aux MONTANTS (V et W). Utiliser quatre VIS À MÉTAUX 28 mm (PP) et la CLÉ ALLEN/CRUCIFORME (KK).

Fixer quatre PETITES CONSOLES EN MÉTAL (BB) aux MONTANTS (V et W) et aux CADRES INTERMÉDIAIRE (I et J). Utiliser quatre VIS TÊTE GOUTTE DE SUIF 13 mm (SS), quatre VIS À MÉTAUX 14 mm (QQ) et la CLÉ ALLEN/CRUCIFORME (KK).

## ÉTAPE 10

Fixer les PIEDS DU COIN (E et F) aux CADRES INTERMÉDIAIRE (I et J). Utiliser quatre VIS À MÉTAUX EFFILÉS 28 mm (OO) et la CLÉ ALLEN/CRUCIFORME (KK).

Fixer les PIEDS DU COIN (E et F) au CADRE INFÉRIEUR (G). Utiliser quatre VIS À MÉTAUX 28 mm (PP) et la CLÉ ALLEN/CRUCIFORME (KK).

## ÉTAPE 11

Fixer les CLIPS POUR VERRE EN U (DD) sur les MONTANTS (V et W) et PIEDS DU COIN (E et F). Utiliser six VIS TÊTE GOUTTE DE SUIF 13 mm (TT) et la CLÉ ALLEN/CRUCIFORME (KK).

## ÉTAPE 12

Décoller le papier sur le dos des ESPACEURS POUR VERRE (EE) et les coller sur le chant supérieur des CADRES (G, I et J) à l'emplacement indiqué sur le schéma.

## ÉTAPE 13

### ATTENTION

On utilise du verre trempé. Celui-ci est plus résistant que le verre normal et ne se cassera pas en longs éclats, extrêmement coupants. Le verre trempé peut, néanmoins, se briser. Lorsque le verre trempé se brise, il se fracture instantanément en petits morceaux, comme des perles. Ces petits morceaux peuvent avoir des chants coupants.

Par mesure de sécurité, prendre les précautions suivantes lors de l'assemblage du produit :

- Porter des lunettes de sécurité ou toute autre protection oculaire.
- Ne pas tenter de percer ni de couper du verre trempé et ce, pour éviter qu'il ne se brise instantanément en petits morceaux.
- Ne pas forcer le verre en position.
- Si le verre se brise, faire très attention en ramassant les morceaux car ils peuvent avoir des chants coupants.

Placer les TABLETTES EN VERRE SUPÉRIEURE (P et Q) sur les CADRES (I et J).

Insérer les TABLETTES EN VERRE INTERMÉDIAIRES (R et S) dans les CLIPS POUR VERRE EN U (DD) comme l'indique le schéma.

Placer les TABLETTES EN VERRE INFÉRIEURE (T et U) sur le CADRE INFÉRIEUR (G).

**REMARQUE** : Le chant incurvé de chacune des TABLETTES EN VERRE doit être dirigé vers l'avant de l'unité.

Serrer les vis dans les CLIPS POUR VERRE EN U (DD) à l'aide de la CLÉ ALLEN/CRUCIFORME (KK). Ne pas serrer de trop.

## ÉTAPE 14

Fixer les CLIPS POUR VERRE EN L (CC) aux CADRES (G, I et J). Utiliser huit VIS TÊTE GOUTTE DE SUIF 13 mm (SS) et la CLÉ ALLEN/CRUCIFORME (KK).

## ÉTAPE 15

Fixer la CONSOLE DE SUPPORT (A) sur le CADRE ARRIÈRE (D). Utiliser quatre VIS À MÉTAUX 14 mm (QQ), quatre RONDELLES (HH) et la CLÉ ALLEN/CRUCIFORME (KK).

## ÉTAPE 16

Fixer le SUPPORT DE TABLETTE SUPÉRIEURE (N) sur le CADRE ARRIÈRE (D). Utiliser deux VIS À MÉTAUX 14 mm (QQ) et la CLÉ ALLEN/CRUCIFORME (KK).

Faire partiellement tourner le BOUTON (UU) dans le trou fileté du SUPPORT DE TABLETTE SUPÉRIEURE (N).

## ÉTAPE 17

Fixer la PLAQUE DE TABLETTE SUPÉRIEURE (O) à la TABLETTE SUPÉRIEURE (M). Utiliser quatre VIS TÊTE GOUTTE DE SUIF 13 mm (SS) et la CLÉ ALLEN/CRUCIFORME (KK).

## ÉTAPE 18

Insérer la PLAQUE DE TABLETTE SUPÉRIEURE (O) dans le SUPPORT DE TABLETTE SUPÉRIEURE (N).

En desserrant et en resserrant le BOUTON, il est possible de régler la hauteur désirée de la TABLETTE SUPÉRIEURE (M) une fois l'assemblage terminé.

Fixer les CLIPS POUR CORDON (JJ) sur le CADRE ARRIÈRE (D). Utiliser trois VIS TÊTE GOUTTE DE SUIF 14 mm (RR) et la CLÉ ALLEN/CRUCIFORME (KK).

## ÉTAPE 19

Des VIS À MÉTAUX de tailles variées sont fournies dans le PAQUET DE VISSERIE TÉLÉVISEUR (LL) avec des RONDELLES et des ESPACEURS qui peuvent être nécessaires pour un montage à fleur des TRAVERSES DE MONTANT (B) sur l'arrière du Téléviseur.

Fixer les TRAVERSES DE MONTANT (B et C) sur le téléviseur comme l'indique le schéma. Utiliser les VIS À MÉTAUX du PAQUET DE VISSERIE TÉLÉVISEUR qui tournent facilement dans l'arrière du téléviseur et serrer à l'aide de la CLÉ ALLEN/CRUCIFORME (KK).

**REMARQUE** : Ne pas forcer les vis dans les trous de l'arrière du téléviseur. Si une vis ne tourne pas facilement dans le trou, essayer une vis de taille différente.

## ÉTAPE 20

Avec l'aide d'une autre personne, appuyer sur les goupilles à ressort et suspendre le téléviseur en suspendant les crochets des CONSOLES (B et C) sur le centre de la CONSOLE DE SUPPORT (A). Une fois les crochets des supports sécurisés sur le dessus de la CONSOLE DE SUPPORT, relâcher les goupilles à ressort.

## ÉTAPE 21

Pour ajuster l'inclinaison verticale du téléviseur, desserrer les boutons sur les TRAVERSES DE MONTANT (B et C), régler le téléviseur et, ensuite, resserrer les boutons.

Pour ajuster la hauteur de la TABLETTE SUPÉRIEURE (M), desserrer le BOUTON (UU), déplacer la TABLETTE SUPÉRIEURE à l'emplacement souhaité et, ensuite, resserrer le BOUTON.

**REMARQUE** : Prière de lire les informations importantes sur la sécurité figurant sur les pages arrière du manuel d'instructions.

Ceci complète l'assemblage.

Use estas instrucciones de ensamblaje en español junto con las figuras paso-a-paso provistas en el folleto inglés. Cada paso en español corresponde al mismo paso en inglés. Se destacan las figuras de cada paso con una tonalidad oscura para mostrar precisamente cual parte se debe montar a la unidad. Compare la "Lista de Part" abajo con la "Part Identification" en el folleto en inglés para familiarizarse con Las partes de ensamblaje.

**NOTA:** ESTE FOLLETO DE INSTRUCCIONES CONTIENE INFORMACIÓN **IMPORTANTE** SOBRE LA SEGURIDAD. POR FAVOR LEA Y GUÁRDELO PARA REFERENCIA EN EL FUTURO.

### ESTAMOS AQUI PARA AYUDAR!

Tratamos de asegurar que su mueble llega en condición excelente. Nuestros representantes de Servicio al Cliente son amables y listos para ayudarle con servicio rápido y eficiente si una parte está defectuosa o ausente (o si necesita ayuda con el ensamblaje). **NO DEVUELVA LA UNIDAD A LA TIENDA.** Llame este número sin cargo:

**1-800-445-1527**

**Lunes a viernes, 9:00 a.m. - 5:30 p.m.  
Hora oficial del Este  
(excepto días festivos)**

Si requiere un repuesto de una parte, será enviado dentro de 48 horas (excepto los fines de semana y días festivos)

LISTA DE PARTES			LISTA DE PARTES		
ITEM	DESCRIPCIÓN	CANTIDAD	ITEM	DESCRIPCIÓN	CANTIDAD
A	SOPORTE DE APOYO.....	1	CC	GANCHO EN L PARA VIDRIO.....	8
B	RIEL IZQUIERDO DE PARAL.....	1	DD	GANCHO EN U PARA VIDRIO.....	6
C	RIEL DERECHO DE PARAL.....	1	EE	ESPACIADOR PARA VIDRIO.....	16
D	MARCO POSTERIOR.....	1	FF	ESPIGA DE METAL.....	4
E	PATA DE ESQUINA IZQUIERDA.....	1	GG	PASADOR DE MADERA.....	6
F	PATA DE ESQUINA DERECHA.....	1	HH	ARANDELA.....	4
G	MARCO INFERIOR.....	1	II	NIVELADOR.....	2
H	MARCO FRONTAL.....	1	JJ	GRAPA DE CABLE.....	3
I	MARCO DEL MEDIO IZQUIERDO.....	1	KK	HERRAMIENTA PARA TORNILLOS HEXAGONALES/DE ESTRELLA.....	1
J	MARCO DEL MEDIO DERECHO.....	1	UU	POMO.....	1
K	ESTANTE CON PUERTA.....	1	Tornillos mostrados en su tamaño real. Puede recibir herrajes suplementarios con la unidad.		
L	ESTANTE AJUSTABLE.....	1	MM	TORNILLO DE CABEZA PERDIDA de 51 mm.....	8
M	ESTANTE SUPERIOR.....	1	NN	TORNILLO PARA METAL de 44 mm.....	2
N	SOPORTE DEL ESTANTE SUPERIOR.....	1	OO	TORNILLO PARA METAL CÓNICO de 28 mm.....	4
O	PLACA DEL ESTANTE SUPERIOR.....	1	PP	TORNILLO PARA METAL de 28 mm.....	8
P	ESTANTE DE VIDRIO SUPERIOR IZQUIERDO.....	1	QQ	TORNILLO PARA METAL de 14 mm.....	14
Q	ESTANTE DE VIDRIO SUPERIOR DERECHO.....	1	RR	TORNILLO DE CABEZA REDONDA de 14 mm.....	3
R	ESTANTE DE VIDRIO MEDIO IZQUIERDO.....	1	SS	TORNILLO DE CABEZA REDONDA de 13 mm.....	18
S	ESTANTE DE VIDRIO MEDIO DERECHO.....	1	TT	TORNILLO DE CABEZA PERDIDA de 13 mm.....	6
T	ESTANTE DE VIDRIO INFERIOR IZQUIERDO.....	1	Los tornillos se muestran en su tamaño real, excepto para los accesorios del TV. Puede recibir herrajes suplementarios con la unidad. <b>ACCESORIOS DEL TV (LL)</b>		
U	ESTANTE DE VIDRIO INFERIOR DERECHO.....	1	13 mm x M8		
V	PARAL IZQUIERDO.....	1	13 mm x M6		
W	PARAL DERECHO.....	1	13 mm x M5		
X	ESTANTE INMÓVIL.....	1	13 mm x M4		
Y	EXCÉNTRICO ESCONDIDO.....	2	40 mm x M8		
Z	BIELA DE EXCÉNTRICO.....	2	35 mm x M6		
AA	SOPORTE DE METAL GRANDE.....	2	30 mm x M5		
BB	SOPORTE DE METAL PEQUEÑO.....	4	30 mm x M4		
			No todo el herraje será utilizado.		

Anote la fecha de comprar esta unidad y guarde el folleto para su referencia futura.

Si necesita ponerse en contacto con Sauder en cuanto a esta unidad, refiérase al número de lote y al número de modelo cuando llame a nuestro número gratis.

No. Lote: \_\_\_\_\_

Fecha de compra: \_\_\_\_\_

## CUIDADO y LIMPIEZA

**En madera/laminado:** Utilice su tipo favorito de pulimento para muebles. No rocíe el pulimento directamente sobre el mueble. Hágalo sobre un paño suave, luego frótelo sobre el mueble. Primero, siempre pruebe el pulimento en algún lugar discreto, tal como el lado interior de una puerta, para asegurarse que no hay una reacción negativa. Limpie los derrames inmediatamente con un paño suave y húmedo. Desempolve con frecuencia con un paño suave. Proteja las superficies utilizando fieltro, cuero o corcho debajo de los accesorios. Utilice un bloc protector cuando use su mueble como una superficie para escribir (en especial cuando utilice bolígrafos). Nunca deslice objetos por las superficies. Levante los objetos de la superficie superior cuando vaya a moverlos, en vez de arrastrarlos sobre el acabado. No exponga el mueble directamente a la luz del sol, a las fuentes de calor que secan, o a la humedad.

**En vidrio:** Utilice un limpiador líquido comercial de vidrio y un paño suave. NO utilice polvos ásperos o cualquier otra sustancia abrasiva ya que pueden rayar el vidrio.

## ADVERTENCIA

El uso de un televisor demasiado pesado o grande es peligroso. Un televisor demasiado pesado generará riesgo de caída, lo cual podría causar lesiones graves o muerte. Un televisor demasiado grande para el espacio disponible puede ser empujado o golpeado por accidente, causando que éste se salga del mueble o se caiga.

- Verifique el tamaño y peso del televisor. ¡Compárelo al diagrama abajo - antes de comenzar el ensamblaje!
- Esta unidad Sauder está diseñada para ser usada con televisores cuyo peso sea inferior a 61 Kg. Nunca la use para un televisor de mayor peso.
- El tamaño del televisor, del frente al extremo posterior, y de un lado al otro, debe caber dentro del espacio definido en el diagrama.
- Nunca coloque el borde frontal del televisor más adelante del borde frontal del estante de soporte del televisor (o de la moldura de tope, si existe tal equipamiento)
- Nunca permita que los lados del televisor se extiendan más allá de los bordes laterales de la superficie de soporte del televisor.
- Si el televisor tiene un tubo CRT, el cono del mismo puede extenderse más allá de la parte trasera del estante de soporte.
- Asegúrese de colocar la etiqueta de advertencia según las instrucciones, en el último paso del armado. La etiqueta ofrece información importante de seguridad.

## PASO 1

Ensamble la unidad sobre un piso alfombrado o sobre el cartón vacío para evitar rayar la unidad o el piso.

Apriete dos NIVELADORES (II) en el MARCO INFERIOR (G).

## PASO 2

Fije el MARCO POSTERIOR (D) al MARCO INFERIOR (G). Atornille dos TORNILLOS NEGROS PARA METAL de 44 mm (NN) a través del MARCO POSTERIOR y en el MARCO INFERIOR con la HERRAMIENTA PARA TORNILLOS HEXAGONALES/DE ESTRELLA (KK).

## PASO 3

Inserte dos EXCÉNTRICOS ESCONDIDOS (Y) en el ESTANTE CON PUERTA (K) con la flecha apuntando hacia el agujero en el borde del tablero.

Atornille dos BIELAS DE EXCÉNTRICO (Z) dentro de los PARALES (V y W).

Inserte seis PASADORES DE MADERA (GG) en el ESTANTE CON PUERTA (K) y el ESTANTE INMÓVIL (X).

Fije los PARALES (V y W) al ESTANTE CON PUERTA (K) y al ESTANTE INMÓVIL (X). Apriete dos EXCÉNTRICOS ESCONDIDOS.

## PASO 4

Fije los PARALES (V y W) al MARCO POSTERIOR (D). Utilice cuatro TORNILLOS DE CABEZA PERDIDA de 51 mm (MM) y la HERRAMIENTA PARA TORNILLOS HEXAGONALES/DE ESTRELLA (KK).

## PASO 5

Coloque su unidad sobre el MARCO POSTERIOR (D).

Fije los PARALES (V y W) al MARCO INFERIOR (G). Utilice cuatro TORNILLOS DE CABEZA PERDIDA de 51 mm (MM) y la HERRAMIENTA PARA TORNILLOS HEXAGONALES/DE ESTRELLA (KK).

## PASO 6

Fije el MARCO FRONTAL (H) al MARCO INFERIOR (G). Utilice dos TORNILLOS PARA METAL de 14 mm (QQ).

## PASO 7

Ponga la unidad en posición vertical.

Fije dos SOPORTES DE METAL GRANDES (AA) a los PARALES (V y W). Utilice dos TORNILLOS DE CABEZA REDONDA de 13 mm (SS) y el destornillador corto.

Fije los SOPORTES DE METAL GRANDES (AA) al MARCO FRONTAL (H). Utilice cuatro TORNILLOS PARA METAL de 14 mm (QQ) y la HERRAMIENTA PARA TORNILLOS HEXAGONALES/DE ESTRELLA (KK).

## PASO 8

Inserte las **ESPIGAS DE METAL (FF)** dentro de los agujeros al nivel preferido de los **PARALES (V y W)**. Coloque el **ESTANTE AJUSTABLE (L)** sobre las **ESPIGAS DE METAL**.

## PASO 9

Fije los **MARCOS DEL MEDIO (I y J)** a los **PARALES (V y W)**. Utilice cuatro **TORNILLOS PARA METAL de 28 mm (PP)** y la **HERRAMIENTA PARA TORNILLOS HEXAGONALES/DE ESTRELLA (KK)**.

Fije cuatro **SOPORTES DE METAL PEQUEÑOS (BB)** a los **PARALES (V y W)** y a los **MARCOS DEL MEDIO (I y J)**. Utilice cuatro **TORNILLOS DE CABEZA REDONDA de 13 mm (SS)**, cuatro **TORNILLOS PARA METAL de 14 mm (QQ)** y la **HERRAMIENTA PARA TORNILLOS HEXAGONALES/DE ESTRELLA (KK)**.

## PASO 10

Fije las **PATAS DE ESQUINA (E y F)** a los **MARCOS DEL MEDIO (I y J)**. Utilice cuatro **TORNILLOS PARA METAL CÓNICOS de 28 mm (OO)** y la **HERRAMIENTA PARA TORNILLOS HEXAGONALES/DE ESTRELLA (KK)**.

Fije las **PATAS DE ESQUINA (E y F)** al **MARCO INFERIOR (G)**. Utilice cuatro **TORNILLOS PARA METAL de 28 mm (PP)** y la **HERRAMIENTA PARA TORNILLOS HEXAGONALES/DE ESTRELLA (KK)**.

## PASO 11

Fije los **GANCHOS EN U PARA VIDRIO (DD)** a los **PARALES (V y W)** y a las **PATAS DE ESQUINA (E y F)**. Utilice seis **TORNILLOS DE CABEZA REDONDA de 13 mm (TT)** y la **HERRAMIENTA PARA TORNILLOS HEXAGONALES/DE ESTRELLA (KK)**.

## PASO 12

Retire el papel de los **ESPACIADORES PARA VIDRIO (EE)** y pegue estos en el borde superior de los **MARCOS (G, I y J)** en la ubicación que se muestra.

## PASO 13

### PRECAUCIÓN

Se usa vidrio templado de seguridad. Es más fuerte que otro vidrio y no se rompe en fragmentos largos, agudos tipo cuchillo. Sin embargo, el vidrio templado puede romperse. Cuando el vidrio templado rompe, instantáneamente fractura en piezas pequeñas como cuentas. Estas piezas pequeñas pueden tener bordes afiladas.

Para su seguridad, siga estas precauciones cuando ensamble su unidad:

- Use lentes de seguridad u otra protección para los ojos.
- No intente perforar o cortar el vidrio templado. Se romperá instantáneamente en piezas pequeñas.
- No fuerce el vidrio a su posición.
- Si el vidrio rompe, tenga cuidado en coleccionar las piezas. Pueden tener bordes afilados.

Coloque los **ESTANTES DE VIDRIO SUPERIORES (P y Q)** a los **MARCOS (I y J)**.

Inserte los **ESTANTES DE VIDRIO MEDIO (R y S)** dentro de los **GANCHOS EN U PARA VIDRIO (DD)** como se muestra.

Coloque los **ESTANTES DE VIDRIO INFERIORES (T y U)** al **MARCO INFERIOR (G)**.

**NOTA:** El borde curvo de cada **ESTANTE DE VIDRIO** debe estar mirando hacia la parte delantera de la unidad.

Apriete los tornillos en los **GANCHO EN U PARA VIDRIO (DD)** con la **HERRAMIENTA PARA TORNILLOS HEXAGONALES/DE ESTRELLA (KK)**. No apriete en exceso.

## PASO 14

Fije los **GANCHOS EN L PARA VIDRIO (CC)** a los **MARCOS (G, I y J)**. Utilice ocho **TORNILLOS DE CABEZA REDONDA de 13 mm (SS)** y la **HERRAMIENTA PARA TORNILLOS HEXAGONALES/DE ESTRELLA (KK)**.

## PASO 15

Fije el **SOPORTE DE APOYO (A)** al **MARCO POSTERIOR (D)**. Utilice cuatro **TORNILLOS PARA METAL de 14 mm (QQ)**, cuatro **ARANDELAS (HH)** y la **HERRAMIENTA PARA TORNILLOS HEXAGONALES/DE ESTRELLA (KK)**.

## PASO 16

Fije el **SOPORTE DEL ESTANTE SUPERIOR (N)** al **MARCO POSTERIOR (D)**. Utilice dos **TORNILLOS PARA METAL de 14 mm (QQ)** y la **HERRAMIENTA PARA TORNILLOS HEXAGONALES/DE ESTRELLA (KK)**.

Gire parcialmente con la mano el **POMO (UU)** en el agujero roscado del **SOPORTE DEL ESTANTE SUPERIOR (N)**.

## PASO 17

Fije la PLACA DEL ESTANTE SUPERIOR (O) al ESTANTE SUPERIOR (M). Utilice cuatro TORNILLOS DE CABEZA REDONDA de 13 mm (SS) y la HERRAMIENTA PARA TORNILLOS HEXAGONALES/DE ESTRELLA (KK).

## PASO 18

Inserte la PLACA DEL ESTANTE SUPERIOR (O) en el SOPORTE DEL ESTANTE SUPERIOR (N).

Después de que el montaje esté completo se pueden hacer los ajustes de la altura deseada del ESTANTE SUPERIOR (M), aflojando y apretando el POMO.

Fije las GRAPAS DE CABLE (JJ) al MARCO POSTERIOR (D). Utilice tres TORNILLOS DE CABEZA REDONDA de 14 mm (RR) y la HERRAMIENTA PARA TORNILLOS HEXAGONALES/DE ESTRELLA (KK).

## PASO 19

Con el paquete de ACCESORIOS DEL TV (LL) se suministran TORNILLOS de varios tamaños PARA METAL, junto con las ARANDELAS y los SEPARADORES que puedan ser necesarios para un montaje a ras de los RIELES VERTICALES (B et C) a la parte posterior de su televisor.

Fije los RIELES VERTICALES (B et C) a su televisor como se muestra en el diagrama. Use los TORNILLOS PARA METALES del paquete de accesorios del TV que se ajustarán fácilmente en la parte posterior del televisor y apriete con la HERRAMIENTA PARA TORNILLOS HEXAGONALES/DE ESTRELLA (KK).

**NOTA:** No fuerce los tornillos en los agujeros en la parte posterior del televisor. Si un tornillo no gira fácilmente en el agujero, entonces pruebe con un tornillo de tamaño diferente.

## PASO 20

Con la ayuda de otra persona, tire hacia abajo los pasadores resortados e instale el televisor, colgando los ganchos de los SOPORTES (B y C) en el centro del SOPORTE DE APOYO (A). Una vez que los ganchos de los SOPORTES estén fijados sobre la parte superior del SOPORTE DE APOYO, libere los pasadores de resorte.

## PASO 21

Para ajustar la inclinación vertical del televisor, afloje las perillas en LOS RIELES VERTICALES (B y C), ajuste el televisor y luego apriete los pomos.

Para ajustar la altura del ESTANTE SUPERIOR (M), afloje el POMO (UU), mueva el ESTANTE SUPERIOR hasta la posición deseada y apriete el POMO.

**NOTA:** Por favor, lea las páginas de atrás del folleto de instrucciones en cuanto a importante información de seguridad.

Esto completa el ensamblaje.

## ⚠ WARNING

Please use your furniture correctly and safely. Improper use can cause safety hazards, or damage to your furniture or household items. *Carefully read the following chart.*

Look out for:	What can happen:	How to avoid the problem:
<ul style="list-style-type: none"> <li>• Children climbing on furniture.</li> <li>• A child may try to reach a toy or other object by climbing on furniture.</li> <li>• Children will play and be active near the TV.</li> </ul>	<ul style="list-style-type: none"> <li>• Risk of injury or death.</li> <li>• A child climbing on a piece of furniture can make it top-heavy and cause it to tip over.</li> <li>• A child playing with a TV can cause it to tip over.</li> </ul>	<ul style="list-style-type: none"> <li>• Never allow children to climb on or play with furniture.</li> <li>• Do not place toys, food, etc. on the top shelves or upper drawers. Children may try to climb to reach them out of curiosity.</li> </ul>
<ul style="list-style-type: none"> <li>• Improper use of furniture to support TVs.</li> <li>• Furniture designed for use with TVs will specify the maximum weight rating and recommended size of the TVs it will safely support.</li> </ul>	<ul style="list-style-type: none"> <li>• Risk of injury or death.</li> <li>• TVs can be very heavy. Plus the weight and location of the picture tube tends to make TVs unbalanced and prone to tipping forward.</li> <li>• Furniture items such as general-purpose utility carts, tables, or dressers may become unstable and tip if a TV is set on them.</li> </ul>	<ul style="list-style-type: none"> <li>• A TV must only be set on furniture specifically designed to support a television.</li> <li>• Never use a TV that exceeds the weight ratings or size guidelines specified for the furniture.</li> </ul>
<ul style="list-style-type: none"> <li>• Overloaded shelves.</li> </ul>	<ul style="list-style-type: none"> <li>• Risk of injury.</li> <li>• Top-heavy furniture can tip over.</li> <li>• Overloaded shelves can break.</li> </ul>	<ul style="list-style-type: none"> <li>• Never exceed the weight limits shown in the instructions.</li> <li>• Work from bottom to top when loading shelves.</li> <li>• Place the heavier items on the lower shelves.</li> </ul>
<ul style="list-style-type: none"> <li>• Improperly moving furniture that is not designed and equipped with casters.</li> </ul>	<ul style="list-style-type: none"> <li>• Furniture can tip over or break if improperly moved.</li> <li>• Physical injury. Furniture can be very heavy.</li> </ul>	<ul style="list-style-type: none"> <li>• Unload shelves from top to bottom before moving the furniture.</li> <li>• Do not push furniture, especially on a carpeted floor. Have a friend help you lift the item and set it in place.</li> </ul>

## ⚠ AVERTISSEMENT

Prière d'utiliser le mobilier à bon escient et avec prudence. Une mauvaise utilisation peut être à l'origine de risques d'accident ou peut endommager le mobilier et les articles ménagers. *Lire attentivement le tableau suivant.*

À surveiller :	Danger éventuel :	Solution :
<ul style="list-style-type: none"> <li>• Les enfants qui grimpent sur le mobilier.</li> <li>• Un enfant peut grimper sur le mobilier pour essayer d'attraper un jouet ou tout autre objet.</li> <li>• Les enfants jouèrent et sont actifs à proximité du téléviseur.</li> </ul>	<ul style="list-style-type: none"> <li>• Risque de blessures graves, voire mortelles.</li> <li>• Un enfant qui grimpe sur un meuble risque de déséquilibrer ce dernier et de le faire tomber.</li> <li>• Un enfant qui joue avec un téléviseur risque de provoquer le renversement de ce dernier.</li> </ul>	<ul style="list-style-type: none"> <li>• Ne jamais laisser les enfants grimper sur le mobilier ou jouer avec.</li> <li>• Ne pas placer de jouets, d'aliments, etc. sur les tablettes supérieures ou les tiroirs supérieurs. Les enfants risquent d'essayer de grimper pour les atteindre, par simple curiosité.</li> </ul>
<ul style="list-style-type: none"> <li>• Mauvaise utilisation du mobilier que supporte les téléviseurs.</li> <li>• Les meubles conçus pour être utilisés avec des téléviseurs comporteront une indication concernant le poids nominal maximum et la taille recommandée des téléviseurs qu'ils peuvent supporter en toute sécurité.</li> </ul>	<ul style="list-style-type: none"> <li>• Risque de blessures graves, voire mortelles.</li> <li>• Les téléviseurs peuvent être très lourd.</li> <li>• De plus, le poids et l'emplacement du tube image ont tendance à rendre les téléviseurs instables et enclins à tomber vers l'avant.</li> <li>• Les meubles tels que les dessertes à tout usage, les tables ou les commodes risquent de se renverser si on pose un téléviseur dessus.</li> </ul>	<ul style="list-style-type: none"> <li>• Un téléviseur ne doit être posé que sur du mobilier spécifiquement conçu à cet effet.</li> <li>• Ne jamais dépasser la capacité de taille et de poids maximum de téléviseur admissible.</li> </ul>
<ul style="list-style-type: none"> <li>• Tablettes surchargées.</li> </ul>	<ul style="list-style-type: none"> <li>• Risque de blessure.</li> <li>• Du mobilier mal équilibré risque de se renverser.</li> <li>• Des tablettes surchargées risqueraient de casser.</li> </ul>	<ul style="list-style-type: none"> <li>• Ne jamais excéder les limites de poids indiquées dans les instructions.</li> <li>• Pour charger les tablettes, commencer par remplir celui du bas pour finir par celui du haut.</li> <li>• Placer les articles plus lourds sur les tablettes inférieures.</li> </ul>
<ul style="list-style-type: none"> <li>• Déplacement inadéquat d'un mobilier qui n'est pas conçu pour avoir des roulettes et n'en est pas équipé.</li> </ul>	<ul style="list-style-type: none"> <li>• Le mobilier risque de se renverser ou de casser en cas de déplacement inadéquat.</li> <li>• Blessure physique. Le mobilier peut être très lourd.</li> </ul>	<ul style="list-style-type: none"> <li>• Décharger les tablettes en commençant par celui du haut avant de déplacer le mobilier.</li> <li>• Ne pas pousser le mobilier, surtout sur la moquette. Se faire aider par une autre personne pour soulever l'élément et le mettre en place.</li> </ul>

## ▲ ADVERTENCIA

Por favor use el mobiliario correcta y seguramente. El mal uso puede causar riesgos de seguridad o daño a las unidades o artículos domésticos. *Cuidadosamente lea la tabla a continuación.*

Esté alerta de:	Puede ocurrir:	Evitar el problema:
<ul style="list-style-type: none"> <li>• Los niños subiendo al mobiliario.</li> <li>• El niño que intenta a alcanzar un juego u otro objeto subiendo al mobiliario.</li> <li>• Los niños jugarán y estarán activos cerca del televisor.</li> </ul>	<ul style="list-style-type: none"> <li>• Riesgo de lesiones o la muerte.</li> <li>• Un niño que sube el mobiliario puede causar la inestabilidad y caída de la unidad.</li> <li>• Un niño subiendo al mobiliario puede causar la inestabilidad y la unidad puede volcarse.</li> </ul>	<ul style="list-style-type: none"> <li>• Nunca permita que los niños suban al o jueguen sobre el mobiliario.</li> <li>• No coloque los juegos, alimentos, etc. encima de los estantes superiores o cajones superiores. Los niños pueden intentar a subir para alcanzarlos por la curiosidad.</li> </ul>
<ul style="list-style-type: none"> <li>• El mal uso del mobiliario para soportar los televisores.</li> <li>• El mobiliario diseñado para uso con televisores especificará el peso máximo y el tamaño de televisores recomendado para soportarlo seguramente.</li> </ul>	<ul style="list-style-type: none"> <li>• Riesgo de lesiones o la muerte.</li> <li>• Los televisores pueden ser muy pesados. Además, el peso y la ubicación del tubo de imagen tienden a causar la inestabilidad de televisores y propensa a volcarse hacia adelante.</li> <li>• Los artículos mobiliarios tales como carritos de uso general, mesas o cómodas pueden hacerse inestables y inclinarse si coloca un televisor encima.</li> </ul>	<ul style="list-style-type: none"> <li>• Un televisor debe colocarse solamente sobre el mobiliario diseñado específicamente para soportar un televisor.</li> <li>• Nunca use un televisor que excede los límites de peso o de tamaño especificados para la unidad.</li> </ul>
<ul style="list-style-type: none"> <li>• Estantes sobrecargados</li> </ul>	<ul style="list-style-type: none"> <li>• Riesgo de lesiones.</li> <li>• El mobiliario inestable puede volcarse.</li> <li>• Los estantes sobrecargados pueden romperse.</li> </ul>	<ul style="list-style-type: none"> <li>• Nunca exceda los límites de peso indicados en las instrucciones.</li> <li>• Comience a cargar los estantes a partir de la base y trabaje hacia arriba.</li> <li>• Coloque los artículos más pesados sobre los estantes inferiores.</li> </ul>
<ul style="list-style-type: none"> <li>• Mover incorrectamente el mobiliario que no está diseñado y provisto con ruedecitas.</li> </ul>	<ul style="list-style-type: none"> <li>• La inclinación o rotura del mobiliario es posible si se mueve de manera inadecuada.</li> <li>• Lesión física. El mobiliario puede ser muy pesado.</li> </ul>	<ul style="list-style-type: none"> <li>• Descargue los cajones desde arriba hacia abajo antes de mover el mobiliario.</li> <li>• No empuje la unidad, especialmente sobre un piso alfombrado. Pide la ayuda de otra persona en levantar la unidad y colocarla en lugar.</li> </ul>

## 5-YEAR LIMITED WARRANTY

1. Sauder Woodworking Co. (Sauder®) provides limited warranty coverage to the original purchaser of this product for a period of five years from the date of purchase against defects in materials or workmanship of Sauder furniture components. As used in this Warranty, "defect" means imperfections in components which substantially impair the utility of the product. This Warranty gives you specific legal rights, and you may also have other rights which vary from state to state.

2. There is no warranty coverage for defects or conditions that result from the failure to follow product assembly instructions, information or warnings, misuse or abuse, intentional damage, fire, flood, alteration or modification of the product, or use of the product in a manner inconsistent with its intended use, nor any condition resulting from incorrect or inadequate maintenance, cleaning, or care. There is also no warranty coverage for rented products or any products purchased "used" or "as is", at a distress or going-out-of-business sale, or from a liquidator.

3. As the exclusive remedy under this Warranty, Sauder will (at its sole option) repair or replace any defective furniture component. Sauder may require independent confirmation of the claimed defect and proof of purchase. Replacement parts will be warranted for only the remaining period of the original Warranty. SAUDER SHALL HAVE NO LIABILITY FOR ANY INCIDENTAL OR CONSEQUENTIAL DAMAGES OF ANY KIND and all such damages are EXCLUDED FROM THIS WARRANTY, such as loss of use, disassembly, transportation, labor or damage to property on or near the product. Some states do not allow the exclusion or limitation of incidental or consequential damages, so the above limitation or exclusion may not apply to you.

4. This Warranty applies only to warranted defects that first arise and are reported to Sauder within the warranty coverage period. The Warranty cannot be transferred to subsequent owners or users of the product, and it shall be immediately void in the event the product is resold, transferred, leased or rented to any third party or person other than the original purchaser.

5. THERE ARE NO OTHER WARRANTIES APPLICABLE TO THIS PRODUCT. Under the laws of certain states, there may be no implied warranties from Sauder and all implied warranties, INCLUDING ANY IMPLIED WARRANTY OF MERCHANTABILITY OR FITNESS FOR A PARTICULAR PURPOSE are disclaimed where allowed by law. TO THE EXTENT ANY IMPLIED WARRANTIES ARE APPLICABLE, ANY IMPLIED WARRANTIES, INCLUDING ANY IMPLIED WARRANTY OF MERCHANTABILITY OR FITNESS FOR A PARTICULAR PURPOSE, ARE LIMITED IN DURATION TO THE DURATION OF THIS EXPRESS WARRANTY or the minimum period allowed by law, whichever is shorter. Some states do not allow limitations on how long an implied Warranty lasts, so the above limitation may not apply to you.

6. For Warranty inquiries or claims, please visit our website [www.sauder.com](http://www.sauder.com). You can also contact Sauder at 1-800-445-1527. Sauder may require Warranty claims to be submitted in writing to Sauder Woodworking Co., 502 Middle Street, Archbold, OH 43502 USA. Please include your sales receipt or other proof of purchase and a specific description of the product defect.

## GARANTIE LIMITÉE DE 5 ANS

1. Sauder Woodworking Co. (Sauder®) offre une couverture de garantie limitée à l'acheteur initial du présent produit pendant une période de cinq ans à compter de la date d'achat contre tout défaut de matériaux ou de fabrication des composantes de mobilier Sauder. Le mot « défaut », tel qu'il est utilisé sous les termes de la présente garantie, comprend les imperfections des pièces qui empêchent substantiellement l'utilisation du produit. La présente garantie vous donne des droits légaux spécifiques et il est possible que vous ayez des droits supplémentaires variant d'État en État ou de province en province.

2. La présente garantie ne saurait couvrir les défauts ou conditions qui surviendraient à la suite du non respect des instructions, informations ou mises en garde de montage, d'une mauvaise utilisation ou d'un abus, d'un dommage intentionnel, d'un incendie, d'une inondation, d'une altération ou modification du produit, d'une utilisation du produit allant à l'encontre de son usage prévu, ni aucune condition résultant d'une maintenance, d'un nettoyage ou d'un entretien inappropriés ou inadéquats. De plus, il n'existe aucune garantie pour les produits loués ou tous les produits achetés « d'occasion » ou « en l'état », dans le cadre d'une vente aux enchères ou de solde pour cessation de commerce, ou auprès d'un liquidateur.

3. En tant que recours exclusif en vertu de la présente garantie, Sauder réparera ou remplacera (sur sa seule décision) toute composante de mobilier défectueuse. Sauder peut exiger une confirmation indépendante du défaut revendiqué ainsi qu'une preuve d'achat. Les pièces de rechange seront garanties uniquement pendant la période restante de la garantie originale. SAUDER NE SERA EN AUCUN CAS RESPONSABLE DE TOUT DOMMAGE ACCESSOIRE OU CONSÉCUTIF DE TOUTE SORTE et lesdits dommages sont EXCLUS DE LA PRÉSENTE GARANTIE, à savoir perte d'utilisation, démontage, transport, main d'œuvre ou dommages matériels sur ou à proximité du produit. Certains États ou provinces ne permettant pas l'exclusion ou la limite aux responsabilités

pour dommages accidentels ou consécutifs, la limite ou l'exclusion ci-dessus peut ne pas être applicable.

4. La présente garantie ne s'applique qu'aux défauts garantis qui se produisent pour la première fois et qui sont signalés à Sauder dans les limites de ouverture de la garantie. La garantie ne peut pas être transférée à des propriétaires ou utilisateurs subséquents du produit, et sera immédiatement invalidée dans le cas où le produit est revendu, transféré, loué sous bail ou loué à une tierce partie ou personne autre que l'acheteur original.

5. IL N'EXISTE AUCUNE AUTRE GARANTIE EN VIGUEUR POUR LE PRÉSENT PRODUIT. En vertu des lois de certains États ou provinces, il ne peut y avoir de garanties implicites de la part de Sauder et toutes les garanties implicites, Y COMPRIS TOUTE GARANTIE IMPLICITE DE COMMERCIALITÉ OU D'ADAPTATION À UN USAGE PARTICULIER sont déclinées partout où la loi l'autorise. DANS LA MESURE OÙ TOUTE GARANTIE IMPLICITE EST APPLICABLE, TOUTE GARANTIE IMPLICITE, Y COMPRIS TOUTE GARANTIE DE COMMERCIALITÉ OU D'ADAPTATION À UN USAGE PARTICULIER, EST LIMITÉE À LA DURÉE DE LA PRÉSENTE GARANTIE EXPRESSE ou à la période minimum autorisée par la loi, la période la plus courte étant retenue. Certains États ne permettant pas que des limites soient imposées quant à la durée d'une garantie implicite, la limite ci-dessus peut donc ne pas être applicable.

6. Pour toute question concernant la garantie ou toute demande de réclamation, consulter le site Web [www.sauder.com](http://www.sauder.com). Il est également possible de contacter Sauder en composant le 1-800-445-1527. Sauder peut exiger de soumettre les demandes de réclamation sous garantie par écrit à Sauder Woodworking Co., 502 Middle Street, Archbold, OH 43502 USA. Veuillez joindre votre ticket de caisse ou toute autre preuve d'achat ainsi qu'une description spécifique du défaut de produit.

## GARANTÍA LIMITADA DE 5 AÑOS

1. Sauder Woodworking Co. (Sauder®) provee cobertura de garantía limitada al comprador original de este producto por un periodo de cinco años, a partir de la fecha de compra, contra defectos en los materiales o de mano de obra en los componentes de muebles Sauder. Como es utilizado en esta Garantía, "defecto" significa imperfecciones en los componentes que de manera fundamental afecta la utilidad del producto. Esta Garantía le permite a usted ciertos derechos legales, y usted también podría poseer otros derechos adicionales, los cuales varían de estado a estado.

2. No hay cobertura de garantía para defectos o estados que resulten del incumplimiento en seguir las instrucciones, la información o las advertencias sobre el ensamblaje del producto; del uso incorrecto o maltrato, del daño intencional, incendio, inundación, cambio o modificación del producto; o de la utilización del producto de manera contradictoria con el uso para el cual fue fabricado, ni por ningún estado que resulte del mantenimiento, limpieza o cuidado incorrecto o inadecuado. Tampoco no hay cobertura de garantía para los productos rentados o para cualesquiera productos comprados "de uso" o "como está", en una venta de bienes embargados o en una venta por salirse del negocio, o comprados a un liquidador.

3. Como un recurso exclusivo bajo esta Garantía, Sauder (sólo a su opción) reparará o reemplazará cualquier componente defectuoso de mueble. Sauder puede requerir una confirmación independiente de un defecto reclamado y una prueba de compra. Las piezas de repuesto serán garantizadas solamente por el período de tiempo que queda de la Garantía original. SAUDER NO TENDRÁ RESPONSABILIDAD por NINGÚN DAÑO INCIDENTAL O CONSECUENTE DE NINGÚN TIPO y todos dichos daños SE EXCLUYEN DE ESTA GARANTÍA, tales como pérdida de uso, desensamblaje, transporte, trabajo o daño a la propiedad en o cerca del producto. Algunos estados no permiten la exclusión o limitación de daños incidentales

o consecuentes, en tales instancias la limitación o exclusión antes mencionada podrá no ser aplicable a usted.

4. Esta Garantía sólo es aplicable a defectos garantizados que primeramente surjan y se informen a Sauder dentro del periodo de cobertura de garantía. La Garantía no puede ser transferida a propietarios o usuarios subsiguientes del producto, y ésta será inmediatamente invalidada en el caso que el producto sea revendido, transferido, arrendado o rentado a cualquier tercero u otra persona que no sea el comprador original.

5. NO HAY OTRA GARANTÍA APLICABLE A ESTE PRODUCTO. Bajo las leyes de ciertos estados, pueden no haber garantías implícitas de Sauder y se hace renuncia de responsabilidad de todas las garantías implícitas donde lo permita la ley, INCLUYENDO CUALQUIER GARANTÍA IMPLÍCITA DE MERCHANTABILITY O DE APTITUD PARA UN PROPÓSITO EN PARTICULAR. EN LA MEDIDA CUALQUIER GARANTÍA IMPLÍCITA ES APPLICABLE, CUALESQUIERA GARANTÍAS IMPLÍCITAS, INCLUYENDO AQUELLA DE MERCHANTABILITY O DE APTITUD PARA UN PROPÓSITO EN PARTICULAR, SE LIMITAN EN DURACIÓN HASTA LA DURACIÓN DE ESTA GARANTÍA IMPLÍCITA o hasta el periodo mínimo permitido por la ley, la que sea más corta. Algunos estados no permiten limitaciones en cuanto a la duración de una garantía implícita, por eso la limitación arriba citada pueda no ser aplicable a usted.

6. Para solicitud de información o reclamación de Garantía, por favor, visite nuestro sitio Web [www.sauder.com](http://www.sauder.com). Usted también puede contactar a Sauder llamando al 1-800-445-1527. Sauder puede solicitar que las reclamaciones sean presentadas por escrito a Sauder Woodworking Co., 502 Middle Street, Archbold, OH 43502 EE.UU. Por favor incluya su recibo de venta u otra prueba de compra y una descripción detallada del defecto del producto.

Dear valued customer:



Thank you for your purchase from the Sauder family companies. It's our pleasure to provide you with an affordable solution that meets your furniture and storage needs. I hope you will enjoy it for years to come.

I am pleased with this company's consistent ability to amaze the customer over time. My grandfather, Erie Sauder, founded the company in 1934 and later invented and patented the first commercially successful ready-to-assemble table. Since then, our furniture has evolved to always provide you with top performance, fashionable styling and uncompromised value.

A privately-held family-run business, Sauder has been able to hold true to the core values of innovation, integrity, servanthood and stewardship on which it was founded. As a result, we offer unmatched style and function in a product manufactured with industry-leading and environmentally responsible materials and processes. Our Sauder branded product line is still made in Archbold, Ohio, where it all began.

The Sauder name on the box ensures that the item you have purchased is made with the best quality workmanship and materials. If you should encounter issues with your product, please let us know. Our award-winning customer service crew is ready to help at 800-445-1527 or you can reach us online.

Again, thank you for being a valued customer. I invite you to visit our website at [www.sauderstudioedge.com](http://www.sauderstudioedge.com) to see additional furniture selections, find a dealer near you, or learn more about the heritage of the Sauder company.

Sincerely,



Kevin J. Sauder  
President/CEO



### Certificate of Conformity

1. This certificate applies to the Sauder Global Sourcing Product identified by this Instruction Book.
2. This certificate applies to compliance of this product with the CPSC Ban on Lead-Containing Paint (16 CFR 1303).
3. This product is manufactured for:  
Sauder Woodworking Company  
502 Middle Street  
Archbold, Ohio 43502
4. Date of Manufacture: \_\_\_\_\_



**register your new  
product online**

For immediate service, our website is available 24 hours a day, 7 days a week to order replacement parts, access assembly tips, register your product, and view Sauder products. [www.sauderstudioedge.com](http://www.sauderstudioedge.com)

Consumer Services in United States and Canada  
Mon.-Fri. – 9am-5:30pm ET(except holidays)  
**1-800-445-1527**