

## KENMORE LIMITED WARRANTY

**FOR ONE YEAR** from the date of sale this appliance is warranted against defects in material or workmanship when it is correctly installed, operated and maintained according to all supplied instructions.

**WITH PROOF OF SALE** a defective appliance will be replaced free of charge. For warranty coverage details to obtain free replacement, visit the web page: [www.kenmore.com/warranty](http://www.kenmore.com/warranty)

This warranty is void if this appliance is ever used for other than private household purposes.

This warranty does not cover the interior light bulb, which is an expendable part that can wear out from normal use.

This warranty gives you specific legal rights, and you may also have other rights which vary from state to state.

Transform SR Brands Management LLC, Hoffman Estates, IL 60179

## GARANTÍA LIMITADA DE KENMORE

**DENTRO DE UN AÑO** a partir de la fecha de venta, este electrodoméstico posee garantía contra defectos en los materiales o en la mano de obra cuando se instale, opere y mantenga correctamente de acuerdo con todas las instrucciones provistas.

**CON EL COMPROBANTE DE VENTA**, un electrodoméstico defectuoso será reemplazado gratuitamente.

Para ver los detalles de cobertura de la garantía a fin de obtener un reemplazo gratis, visite la página web: [www.kenmore.com/warranty](http://www.kenmore.com/warranty) Esta garantía no cubre la bombilla de luz interior, que es una pieza consumible que se puede desgastar con el uso normal dentro del periodo de garantía.

Esta garantía se anula si este electrodoméstico se usa para cualquier propósito que no sea el uso doméstico privado.

Esta garantía le otorga derechos legales específicos, y es posible que tenga también otros derechos, los cuales varían de un estado a otro. Transform SR Brands Management LLC, Hoffman Estates, IL 60179



## Use & Care Guide Manual de Uso y Cuidado English/ Español

# Kenmore® Compact Refrigerator 4.4 cu. ft. Compacto Refrigerador 4.4 cu. ft.

Models/Modelos : 111.99098 - Mint/Menta  
111.99083 - Silver/Plata  
111.99089 - Black/Negro

Customer Assistance / Asistencia al Cliente  
1-844-553-6667 press 2/presione 2

Transform SR Brands Management LLC  
Hoffman Estates, IL 60179 U.S.A.  
[www.kenmore.com](http://www.kenmore.com)  
[www.sears.com](http://www.sears.com)



## PARTS AND FEATURES

### Parts and Features

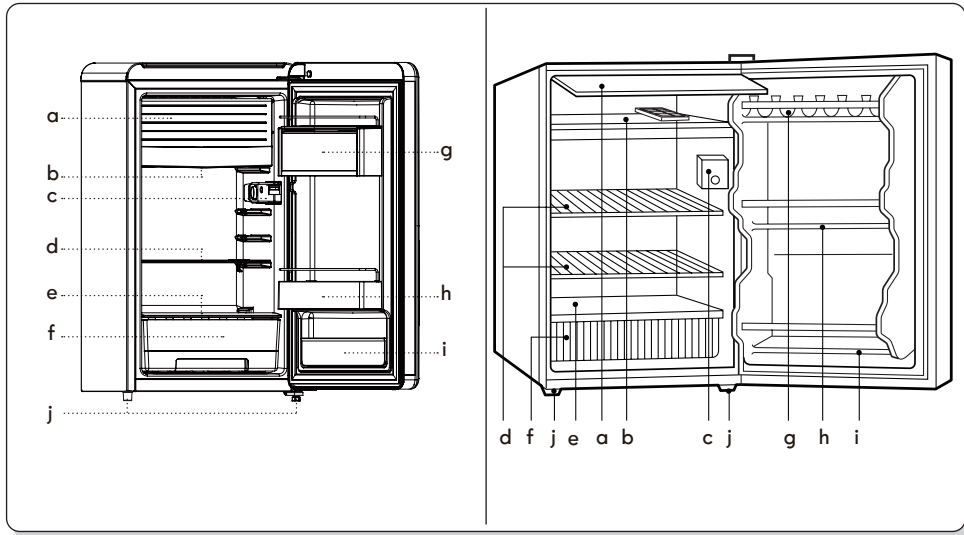

\*This instruction manual refers to several models. Features may vary according to model.

- |                        |                               |
|------------------------|-------------------------------|
| a. Freezer Compartment | f. Vegetable Keeper (Crisper) |
| b. Drip Tray           | g. Multi Keeper               |
| c. Temperature Control | h. Bottle Rack                |
| d. Shelf               | i. Lower Door Storage         |
| e. Crisper Cover       | j. Leveling Foot              |

### **⚠WARNING**

NEVER touch the interior of the Freezer Compartment or frozen foods in the compartment with wet hands as this could result in frostbite.

### Customer Assistance

For the more prompt assistance to order available replacement parts for this appliance, call 1-844-553-6667 and select 2 "If you have purchased your Kenmore item at any other store".

## SAVE THESE INSTRUCTIONS

# **⚠ DANGER**

Risk of child entrapment. Before you throw away your old refrigerator, take off the doors. Leave the shelves in place so that children may not easily climb inside.

### CFCs/HCFCs DISPOSAL

Your old refrigerator may have a cooling system that used CFCs or HCFCs (chloro fluoro-carbons or hydro-chloro-fluoro-carbons. CFCs and HCFCs are believed to harm stratospheric ozone if released to the atmosphere. Other refrigerants may also cause harm to the environment if released to the atmosphere. If you are throwing away your old refrigerator, make sure the refrigerant is removed for proper disposal by a qualified technician. If you intentionally release refrigerant, you may be subject to fines and imprisonment under provisions of environmental legislation.

**WARNING:** When handling, moving, using or cleaning this refrigerator, be careful to avoid damaging refrigerant tubing. Tubing damage may allow flammable refrigerant gas leakage, which can result in personal injury.

Thank you for purchasing this Kenmore product. This easy-to-use manual will guide you in getting the best use of your refrigerator.

### PRODUCT RECORD

Staple your receipt to this manual.

Record the model and serial number of your unit in the spaces provided to the right.

**Model number:**

**Serial number:**

**WARNING!** The use of this appliance can expose you to chemicals known to the state of California to cause cancer, birth defects, or other reproductive harm. For more information go to [www.P65Warnings.ca.gov](http://www.P65Warnings.ca.gov)

## PREPARING TO USE YOUR REFRIGERATOR

### Unpack the Refrigerator

#### Remove the Packaging

- Remove tape and glue residue from surfaces before turning on the refrigerator. Rub a small amount of liquid dish soap over the adhesive with your fingers. Wipe with warm water and dry.  
**NOTE:** Do not use sharp instruments, rubbing alcohol, flammable fluids, or abrasive cleaners to remove tape or glue. These products can damage the surface of your refrigerator.
- Dispose of/recycle all packaging materials.

**Important:** Do not remove the white foam air return insert that is located behind the control panel on the ceiling of the refrigerator (on some models). The insert is part of the refrigerator and not part of the packing material. If the insert is removed, ice may migrate down from the freezer and cause icicles to form.

#### When Moving Your Refrigerator:

Your refrigerator is heavy. When moving the refrigerator for cleaning or service, be sure to cover the floor with cardboard or hardboard to avoid floor damage. Always pull the refrigerator straight out when moving it. Do not wiggle or “walk” the refrigerator when trying to move it, as floor damage could occur.

### Clean Before Using

- After you remove all of the package materials, clean the inside of your refrigerator before using it.

#### Important information to know about glass shelves and covers:

Do not clean glass shelves or cover with warm water when they are cold. Shelves and covers may break if exposed to sudden temperature changes or impact, such as bumping. Tempered glass is designed to shatter into many small, pebble-size pieces. This is normal. Glass shelves and cover are heavy. Use both hands when removing them to avoid dropping.

### Location Requirements

**Important:** This refrigerator is designed for indoor household use only.

To ensure proper ventilation for your refrigerator, allow for 2”(5.08 cm) of space on each side and at the top. Allow for 2”(5.08 cm) of space behind the refrigerator. If your refrigerator has an icemaker, allow extra space at the back for the water line connections. When installing your refrigerator next to a fixed wall, leave a 2”(5.08 cm) minimum space on the hinge side (some models require more) to allow the door to swing open.

**NOTE:** This refrigerator is intended for use in a location where the temperature ranges from a minimum of 39°F (4°C) to a maximum of 110°F (43°C). The preferred room temperature range for optimum performance, which reduces electricity usage and provides superior cooling, is between 60°F(15°C) and 90°F(32°C). It is recommended that you do not install the refrigerator near a heat source, such as an oven or radiator. Use caution when installing the unit on vinyl or hardwood floors so as not to mark or otherwise damage the flooring. A piece of plywood, a rug or other material should be used to protect the floor while positioning the unit.

### Electrical Requirements

Before you move your refrigerator into its final location, it is important to make sure you have the proper electrical connection.

#### Recommended grounding Method.

A 115 volt, 60Hz, AC only, 15- or 20-amp fused, grounded electrical supply is required. It is recommended that a separate circuit serving only your refrigerator be provided.

Use an outlet that can not be turned off by a switch. Do not use an extension cord.

**NOTE:** Before performing any type of installation or cleaning, disconnect the refrigerator from the electrical source. When you are finished, reconnect the refrigerator to the electrical source.

## IMPORTANT SAFETY INSTRUCTIONS

### WARNING

These guidelines must be followed to ensure that safety mechanisms in this unit will operate properly.

The unit must be plugged into its own dedicated 10 amp, 120 Volt, 60 Hz. AC only electrical outlet.

The power cord of the appliance is equipped with a three-prong grounding plug for your protection against shock hazards. It must be plugged directly into a properly grounded three-prong receptacle. The receptacle must be installed in accordance with local codes and ordinances. Consult a qualified electrician.

**WARNING:** Do not use an extension cord or adapter plug.

Do not use appliance if power cord is damaged or frayed. Take appliance to qualified service dealer for inspection and possible repair.

Never unplug the appliance by pulling on the power cord. Always grip the plug firmly, and pull straight from the receptacle to prevent damaging the power cord. If your unit has an internal light, unplug the appliance before cleaning and before replacing a light bulb to avoid electrical shock.

Performance may be affected if the voltage varies by 10% or more. Operating the unit with insufficient power can damage the motor. Such damage is not covered under the warranty.

Do not plug the unit into an outlet controlled by a wall switch or pull cord to prevent the appliance from being turned off accidentally.

Avoid connecting unit to a Ground Fault Circuit Interrupter (GFCI).

### DANGER

Risk of fire or explosion.  
Flammable refrigerant used.  
To be repaired only by trained service personnel. Do not use mechanical instruments to remove frost from interior walls.  
Do not puncture refrigerant tubing.

### WARNING Grounding type wall receptacle

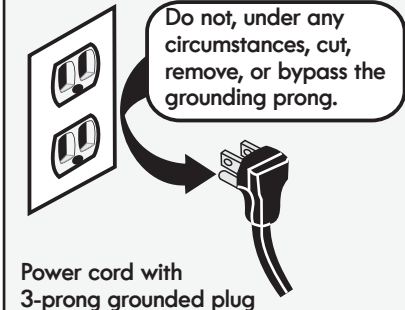

## OPERATING YOUR REFRIGERATOR

### How to install

- Install refrigerator in a convenient location away from extreme heat and cold. Allow sufficient clearance between the refrigerator and side wall so the door will open for a fully usable interior. Refrigerator is not designed for recessed installation.
- Select a place with strong level floor.
- Allow 5 inches of space between the refrigerator's side and the wall.

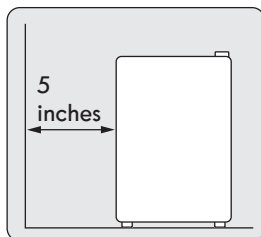

### How to level

There is a leveling foot on each side of the cabinet bottom.

- Turn foot to the left to raise that side of the cabinet up.
- Turn foot to the right to lower that side of the cabinet down.

The front of the cabinet should be slightly higher than the back so that the door will not swing open once closed.

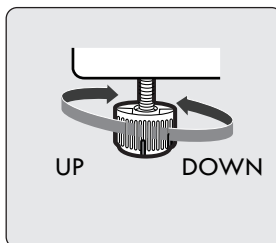

### Caution

- 1) This appliance is not intended for use by persons (including children) with reduced physical, sensory or mental capabilities, or lack of experience and knowledge, unless they have been given supervision or instruction concerning use of the appliance by a person responsible for their safety.
- 2) Children should be supervised to ensure that they do not play with the appliance.
- 3) Do not store explosive substances such as aerosol cans with a flammable propellant in this appliance.
- 4) This appliance is intended to be used in household and similar applications such as
  - staff kitchen areas in shops, offices and other working environments;
  - farm houses and by clients in hotels, motels and other residential type environments;
  - bed and breakfast type environments;
  - catering and similar non-retail applications.
- 5) CAUTION: To prevent a child from being entrapped, keep out of reach of children and not in the vicinity of refrigerator.

## FEATURES AND USE

### Starting your new Refrigerator

1. Clean the refrigerator thoroughly. Wipe the outside with a soft dry cloth, the inside with a damp cloth.
2. Keep the door open and insert the power supply cord into the socket.
3. Turn the thermostat dial to "3". Close the door and allow refrigerator to run 15-20 minutes to cool down sufficiently before adding food.

**Note :** If the refrigerator has been placed in a horizontal or tilted position for any period of time, wait 24 hours before plugging it in.

### Temperature control

You can control the inside temperature by turning the temperature control dial. Higher numbers mean greater cooling power, smaller numbers mean less cooling power. The dial does not have to be set exactly on the numbers, but can be any place in between. To make ice cubes in the freezer compartment the fastest, set the dial to 7. Increasing to 7 will also make the refrigerator compartment much colder.

**Note :** Turning the temperature control knob to the 0 position will stop the cooling cycle but does not shut off power to the unit.

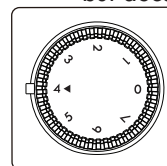

**NOTE:** If the refrigerator has been unplugged, wait 3 to 5 minutes after plugging back in before turning control dial to a cooling number position. The unit may fail to operate if cooling operation resumes too soon after plugging in.

### Defrosting the Freezer Compartment

#### WARNING

The built-in freezer compartment is designed to keep contents below 32°F. Defrost the freezer whenever frost accumulates to a thickness of 1/8" or more on freezer walls. Note that frost tends to accumulate more during summer months.

To defrost freezer, set the control dial to OFF. Unplug the refrigerator from the electrical outlet.

Remove all food from refrigerator and freezer compartments. Place the drip tray on the shelf immediately beneath the freezer. Defrosting may take several hours, so store food in another refrigerator in the meantime.

To speed up defrost time, keep the door open and place a bowl of warm water in the refrigerator.

During defrosting water will accumulate in the freezer compartment. After defrosting is complete, empty water from drip tray and freezer compartment. Wipe down both compartments.

Plug refrigerator back into electrical outlet and set control dial to desired number. Once interior has sufficiently cooled, place food back into refrigerator and freezer.

**CAUTION:** DO NOT use boiling water to melt frost accumulation on freezer walls, as it may damage plastic parts.

## CARE AND CLEANING

### Normal Operating Sounds You May Hear

Gurgling sounds or slight vibrations that are the result of the refrigerant circulating through the cooling coils.

The thermostat control will click when it cycles on and off.

### Cleaning and Maintenance

**WARNING:** To avoid electric shock, always unplug your refrigerator before cleaning. Ignoring this warning may result in injury or death.

**CAUTION:** Before using cleaning products, always read and understand the cleaning processes explained in this manual. Follow cleaning product manufacturer's instructions and warnings to avoid personal injury or product damage.

### General Cleaning

Prepare a cleaning solution of 1 to 2 tablespoons of baking soda mixed with warm water. Use a sponge or soft cloth, dampened with the cleaning solution, to wipe down your refrigerator.

Rinse sponge or cloth with clean water, and wipe surfaces clear of any cleaning solution residue.

Wipe all surfaces and racks dry with a soft cloth before resuming operation.

Do not use harsh chemicals, abrasives, ammonia, chlorine bleach, concentrated detergents, solvents for metal scouring pads. Some of these chemicals may dissolve, damage and/or discolor your refrigerator.

### Door Gaskets

Clean door gaskets every three months according to the instructions described above in General Cleaning.

Gaskets must be kept clean and pliable to ensure a proper seal.

Petroleum jelly Applied lightly on the hinge side of gaskets will keep the gaskets pliable and ensure a good seal.

### Power Interruptions

Occasionally there may be power interruptions due to thunderstorms or other causes. Remove the power cord plug from the AC outlet when a power outage occurs. When power has been restored after a prolonged outage, inspect all food for spoilage. Clean the inside of the refrigerator and freezer compartment before reuse.

### Vacation and Moving Care

For long vacations or absences, unplug the unit, empty food from both compartments, move the temperature dial to the OFF position and clean the door gaskets according to the General Cleaning section. Prop door open, so air can circulate inside. When moving, always move the refrigerator vertically. Do not move unit when in a horizontal position, as possible damage to the sealed system could occur.

**WARNING:** When handling, moving, using or cleaning this refrigerator, be careful to avoid damaging refrigerant tubing. Tubing damage may allow flammable refrigerant gas leakage, which can result personal injury.

## TROUBLESHOOTING

CONCERN	POTENTIAL CAUSE	COMMON SOLUTION
Does not work	<ol style="list-style-type: none"> <li>1. No power to unit</li> <li>2. Power cord is unplugged</li> <li>3. Wrong voltage is being used</li> </ol>	<ol style="list-style-type: none"> <li>1. Check connection of power cord to power source</li> <li>2. Plug in the unit</li> <li>3. Use proper voltage</li> </ol>
Refrigerator runs continuously	<ol style="list-style-type: none"> <li>1. Temperature set too low (too cold)</li> <li>2. Door is not closed</li> <li>3. Hot food inserted</li> <li>4. Door opened to long or too often</li> <li>5. Close proximity to heat source or direct sunlight</li> </ol>	<ol style="list-style-type: none"> <li>1. Set the temperature higher (warmer)</li> <li>2. Close door securely</li> <li>3. Be sure food is at room temperature before inserting</li> <li>4. Minimize door openings/duration</li> <li>5. Do not place unit close to heat sources or direct sunlight</li> </ol>
Internal temperature not cold enough	<ol style="list-style-type: none"> <li>1. No power to unit</li> <li>2. Power cord is unplugged</li> <li>3. Temperature control set too high (too warm)</li> <li>4. Door is not closed</li> <li>5. Hot food inserted</li> <li>6. Door opened too long or too often</li> <li>7. Airflow obstruction</li> <li>8. Wrong voltage is being used</li> <li>9. Close proximity to heat source or direct sunlight</li> </ol>	<ol style="list-style-type: none"> <li>1. Check connection of power cord to power source</li> <li>2. Plug in unit</li> <li>3. Check the setting and change as needed</li> <li>4. Close door securely</li> <li>5. Be sure that food is at room temperature</li> <li>6. Minimize door openings/duration</li> <li>7. Allow room for air to circulate around the unit</li> <li>8. Use proper voltage</li> <li>9. Do not place unit close to heat sources or direct sunlight</li> </ol>

## NOMBRE DE PARTES

### NOMBRE DE PARTES

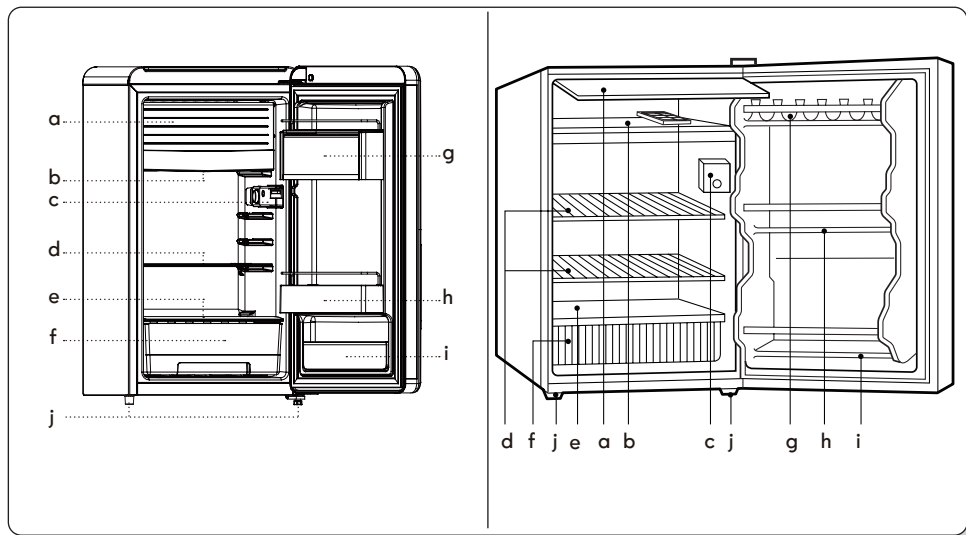

\* Este manual de instrucciones se refiere a varios modelos.  
Las características pueden variar de acuerdo con el modelo

- |                                  |                          |
|----------------------------------|--------------------------|
| a. Compartimiento del congelador | f. Cajón verdulero       |
| b. Depósito de drenaje           | g. Bolsillo múltiple     |
| c. Caja de control               | h. Rejilla para botellas |
| d. Anaquel                       | i. Pie de nivelación     |
| e. Cubierta del cajón verdulero  |                          |

### ⚠ PRECAUCIÓN

NUNCA toque el interior del compartimento del congelador ni los alimentos congelados en el compartimento con las manos mojadas, ya que esto podría provocar congelación.

### Asistencia al cliente

Para obtener una asistencia más rápida y solicitar piezas de repuesto disponibles para este electrodoméstico, llame al 1-844-553-6667 y seleccione 2 "Si ha comprado su artículo Kenmore en cualquier otra tienda".

## GUARDA ESTAS INSTRUCCIONES

# ⚠ PELIGRO

Riesgo de atrapamiento de niños. Antes de tirar su refrigerador viejo, quítese las puertas. Deje los estantes en su lugar para que los niños no puedan subir fácilmente al interior.

### ELIMINACIÓN DE CFC / HCFC

Su refrigerador viejo puede tener un sistema de enfriamiento que use CFC o HCFC (clorofluorocarbonos o hidroclorofluorocarbonos. CFC y HCFC se cree que dañan el ozono estratosférico si se libera a la atmósfera. Otro los refrigerantes también pueden causar daños al medio ambiente si se liberan a la atmósfera. Si está tirando su refrigerador viejo, asegúrese de que el refrigerante esté eliminado para su eliminación adecuada por un técnico calificado. Si intencionalmente libera refrigerante, puede estar sujeto a multas y encarcelamiento según las disposiciones de legislación medioambiental.

### ADVERTENCIA:

cuando maneje, mueva, use o limpie este refrigerador, tenga cuidado para evitar dañar el tubo de refrigerante. El daño del tubo puede permitir el inflamable fuga de gas refrigerante, que puede provocar lesiones personales.

Gracias por comprar este producto Kenmore. Este manual fácil de usar guiará usted en obtener el mejor uso de su refrigerador.

### REGISTRO DE PRODUCTO

Engape su recibo a este manual.

Registre el modelo y el número de serie de su unidad en los espacios provistos a la derecha.

Número de modelo:

Número de serie:

**¡ADVERTENCIA!** El uso de este electrodoméstico puede exponerlo a productos químicos conocidos por el estado de California para causar cáncer, defectos de nacimiento u otros daños reproductivos. Para más información vaya a [www.P65Warnings.ca.gov](http://www.P65Warnings.ca.gov)

## PREPARACIÓN PARA USAR SU REFRIGERADOR

### Desempaquetar el refrigerador

#### Retire el embalaje

- Retire la cinta adhesiva y los residuos de pegamento de las superficies antes de encender el refrigerador. Frote una pequeña cantidad de jabón líquido sobre el adhesivo con los dedos. Limpie con agua tibia y seque.
- NOTA:** No use instrumentos cortantes, alcohol, líquidos inflamables o limpiadores abrasivos para quitar la cinta adhesiva o el pegamento. Estos productos pueden dañar la superficie de su refrigerador.
- Deseche / recicle todos los materiales de empaque.

**Importante:** No quite el inserto de retorno de aire de espuma blanca que se encuentra detrás del panel de control en el techo del refrigerador (en algunos modelos). El inserto es parte del refrigerador y no parte del material de embalaje. Si se quita el inserto, el hielo puede migrar hacia abajo desde el congelador y provocar la formación de carámbanos.

#### Al mover su refrigerador:

Tu refrigerador es pesado. Cuando mueva el refrigerador para limpiarlo o repararlo, asegúrese de cubrir el piso con cartón o madera prensada para evitar daños en el piso. Siempre jale el refrigerador hacia afuera cuando lo mueva. No mueva o "camine" el refrigerador cuando trate de moverlo, ya que podría dañarse el piso.

#### Limpiar antes de usar

- Después de quitar todos los materiales del paquete, limpie el interior de su refrigerador antes de usarlo.

#### Información importante para saber sobre estantes y cubiertas de vidrio:

No limpie los estantes de vidrio ni los cubra con agua tibia cuando estén fríos. Los estantes y las cubiertas pueden romperse si están expuestos a cambios repentinos de temperatura o a un impacto, como golpes. El vidrio templado está diseñado para romperse en muchas piezas pequeñas del tamaño de un guijarro. Esto es normal. Los estantes y la tapa de vidrio son pesados. Use ambas manos cuando las quite para evitar que caigan.

#### Requisitos de ubicación

**Importante:** este refrigerador está diseñado solo para uso doméstico en interiores. Para garantizar una ventilación adecuada para su refrigerador, deje 2 "(5,08 cm) de espacio en cada lado y en la parte superior. Deje 2 "(5,08 cm) de espacio detrás del refrigerador. Si tu refrigerador tiene una máquina para hacer hielo, deje espacio adicional en la parte posterior para las conexiones de la línea de agua. Cuando instale su refrigerador junto a una pared fija, deje un espacio mínimo de 2 "(5,08 cm) en el lado de la bisagra (algunos modelos requieren más) para permitir que la puerta se abra.

**NOTA:** Este refrigerador está diseñado para usarse en un lugar donde la temperatura varía desde un mínimo de 39 °F (39 °F) hasta un máximo de 110 °F (43 °C). El rango de temperatura ambiente preferido para un rendimiento óptimo, que reduce el consumo de electricidad y proporciona un enfriamiento superior, está entre 60 °F (15 °C) y 90 °F (32 °C). Se recomienda que no instale el refrigerador cerca de una fuente de calor, como un horno o radiador. Tenga cuidado al instalar la unidad en pisos de vinilo o madera dura para no marcar ni dañar el piso. Una pieza de madera contrachapada, una alfombra u otro material debe usarse para proteger el piso mientras coloca la unidad.

#### Requisitos eléctricos

Antes de mover el refrigerador a su ubicación final, es importante asegurarse de tener la conexión eléctrica adecuada.

#### Método de conexión a tierra recomendado.

Se requiere un suministro eléctrico con conexión a tierra con fusible de 115 voltios, 60 Hz, solo CA, 15 o 20 amperios. Se recomienda que se proporcione un circuito separado que sirva solo su refrigerador.

Use una salida que no pueda apagarse con un interruptor. No utilice un cable de extensión.

**NOTA:** antes de realizar cualquier tipo de instalación o limpieza, desconecte el refrigerador de la fuente de electricidad. Cuando termine, vuelva a conectar el refrigerador a la fuente de electricidad.

## INSTRUCCIONES DE SEGURIDAD IMPORTANTES

### ⚠ ADVERTENCIA

Estas pautas deben seguirse para garantizar que los mecanismos de seguridad en esta unidad operen apropiadamente

La unidad debe estar conectada a su propio 10 amp, 120 voltios, 60 Hz. Enchufe eléctrico de CA solamente. El cable de alimentación del electrodoméstico está equipado con un enchufe de conexión a tierra de tres patas para su protección contra los riesgos de descargas eléctricas. Debe ser enchufado directamente en un receptáculo de tres patas con conexión a tierra. El receptáculo debe instalarse de acuerdo con los códigos y ordenanzas locales. Consulte a un electricista calificado.

**ADVERTENCIA:** No use un cable de extensión o un enchufe adaptador

No use el aparato porque el cable de alimentación está dañado o deshilachado. Lleve el aparato a distribuidor de servicio calificado para la inspección y posible reparación. Nunca desenchufe el aparato tirando del cable de alimentación. Siempre sujete firmemente el enchufe y tire directamente del receptáculo para evitar dañar el cable de alimentación. Si su unidad tiene una luz interna, desenchufe el artefacto antes de limpiarlo y antes de reemplazar una bombilla para evitar descargas eléctricas. El rendimiento puede verse afectado si el voltaje varía en un 10% o más. Operar la unidad con potencia insuficiente puede dañar el motor. Tal daño no está cubierto por la garantía. No conecte la unidad a una toma de corriente controlada por un interruptor de pared o tire del cable para evitar que se apague accidentalmente. Evite conectar la unidad a un Interruptor de circuito de falla a tierra (GFCI).

### ⚠ PELIGRO

Riesgo de incendio o explosión. Refrigerante inflamable utilizado. Para ser reparado solo por un servicio capacitado personal. No use mecánica instrumentada para eliminar las heladas de paredes interiores. No perforo tubería refrigerante.

### ⚠ ADVERTENCIA TIPO DE PUESTA A TIERRA RECEPTÁCULO DE PARED

Bajo ninguna circunstancia, corte, quite o evite la punta de conexión a tierra.

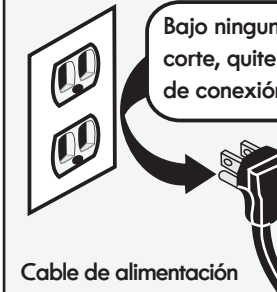

Cable de alimentación con Enchufe con conexión a tierra de 3 patas

## OPERANDO SU REFRIGERADOR

### CÓMO INSTALAR

- Instale el refrigerador en una ubicación conveniente, lejos del calor y el frío extremo. Deje suficiente espacio entre el refrigerador y la pared lateral de manera que la puerta abra totalmente para un funcionamiento óptimo. El refrigerador no ha sido diseñado para una instalación empotrada.
- Seleccione un lugar con un piso nivelado.
- Deje 5 pulgadas de espacio entre el lado lateral del refrigerador y la pared.

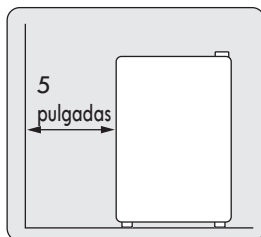

### CÓMO NIVELAR

Hay un pie nivelador a cada lado del fondo del gabinete.

1. El artefacto se inclina hacia la izquierda. Gire la pata ajustable izquierda en la dirección de la flecha hasta que el artefacto se nivele.
2. El artefacto se inclina hacia la derecha. Gire la pata ajustable derecha en la dirección de la flecha hasta que el artefacto se nivele.

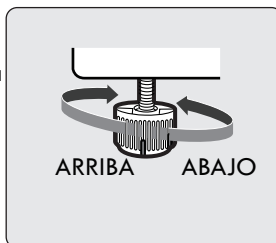

El frente del gabinete debe ser un poco más alto que el de vuelta para que la puerta no se abra una vez cerrada.

### ⚠ precaución

- 1) Este aparato no está diseñado para ser utilizado por personas (incluidos niños) con reducción de la capacidad física, sensorial o capacidades mentales, o falta de experiencia y conocimiento, a menos que hayan sido supervisados o instrucciones sobre el uso del aparato por una persona responsable de su seguridad.
- 2) Los niños deben ser supervisados para asegurarse de que no jueguen con el aparato.
- 3) No almacene sustancias explosivas como latas de aerosol con un propelente inflamable en este aparato.
- 4) Este aparato está diseñado para ser utilizado en aplicaciones domésticas y similares, como
  - Personal de las áreas de cocina en tiendas, oficinas y otros ambientes de trabajo;
  - Casas rurales y por clientes en hoteles, moteles y otros entornos de tipo residencial;
  - Entornos tipo bed and breakfast;
  - Catering y aplicaciones similares no minoristas.
- 5) PRECAUCIÓN: Para evitar que un niño quede atrapado, manténgalo fuera del alcance de los niños y no cerca del refrigerador.

## CARACTERÍSTICAS Y USO

### Utilizando su refrigeradora por primera vez

1. Limpie a fondo el refrigerador. Limpie el exterior con un paño seco suave y el interior con un paño húmedo.
2. Deje la puerta abierta e introduzca el cable de alimentación en la toma.
3. Gire el termostato hacia "3". Cierre la puerta y deje que el refrigerador funcione por 15 a 20 minutos.

**Nota :** Si el refrigerador se ha colocado en una posición horizontal o inclinada durante cualquier período de tiempo, espere 24 horas antes de enchufarlo.

### Control de Temperatura

Puede controlar la temperatura en el interior del refrigerador girando el dial del termostato. Los números más altos indican una mayor potencia de refrigeración y los números más bajos significan menor potencia de refrigeración. Para hacer cubitos de hielo en el compartimiento del congelador, ajuste el dial en "7". El dial no tiene que ajustarse de manera que coincida exactamente con un número, sino que puede ajustarse en un punto intermedio.

**Nota :** Girar la perilla de control de temperatura a la posición 0 detendrá el ciclo de enfriamiento pero no desconectará la energía de la unidad.

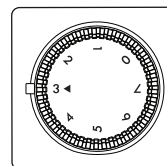

### NOTA:

si desconecta la unidad, espere de 3 a 5 minutos antes de volver a encenderla. Si la vuelve a encender demasiado pronto, puede que no funcione correctamente.

### Descongelación del compartimiento congelador

#### ⚠ Aviso

El compartimiento congelador incorporado está diseñado para mantener los contenidos por debajo de 32 °F.

Descongele el refrigerador cuando el grosor de la escarcha acumulada en el evaporador sea de unos 5 mm. Tenga en cuenta que las heladas tienden a acumularse más durante los meses de verano.

Ajuste el dial del termostato en "OFF". Saque la comida. Deje la bandeja de recolección de agua de descongelación en su sitio. La descongelación normalmente tarda unas horas. Para una descongelación rápida, saque toda la comida del frigorífico y deje la puerta abierta. No utilice cuchillos u otros instrumentos de metal para quitar el hielo o la escarcha del evaporador.

Después de la descongelación vacíe el agua de la bandeja de recolección de agua de descongelación y vuelva a ajustar el dial del termostato en la posición deseada para volver a refrigerar.

**PRECAUCIÓN:** NO use agua hirviendo para derretir la acumulación de escarcha en las paredes del congelador, ya que puede dañar las piezas de plástico.

## CUIDADO Y LIMPIEZA

### Sonidos normales de funcionamiento que puede escuchar

Ruidos de gorgoteo o ligeras vibraciones que son el resultado de la circulación del refrigerante a través de las bobinas de enfriamiento.

El control del termostato hará clic cuando se enciende y se apaga.

### Limpieza y mantenimiento

**ADVERTENCIA:** Para evitar choque eléctrico, siempre desenchufe su refrigerador antes de limpiarlo. Ignorar esta advertencia puede provocar lesiones o la muerte.

**PRECAUCIÓN:** antes de usar productos de limpieza, siempre lea y entienda la limpieza procesos explicados en este manual. Siga las instrucciones del fabricante del producto de limpieza y advertencias para evitar lesiones personales o daños al producto.

### Limpieza general

Prepare una solución de limpieza de 1 a 2 cucharadas de bicarbonato de sodio mezclado con agua tibia agua. Use una esponja o un paño suave, humedecido con la solución de limpieza, para limpiar tu refrigerador Enjuague la esponja o el paño con agua limpia y limpie las superficies sin limpiar residuo de solución.

Limpie todas las superficies y bastidores dr y con un paño suave antes de reanudar la operación. No use productos químicos agresivos, abrasivos, amoníaco, blanqueador de cloro, concentrado detergentes, solventes para estropajos metálicos. Algunos de estos productos químicos pueden disolverse, dañar y / o decolorar su refrigerador.

### Juntas de puerta

Limpie las juntas de las puertas cada tres meses de acuerdo con las instrucciones descritas anteriormente en Limpieza general.

Las empaquetaduras deben mantenerse limpias y flexibles para garantizar un sellado adecuado. Jalea de petróleo aplicada ligeramente en el lado de la bisagra de las juntas mantendrá el juntas flexibles y aseguran un buen sello.

### Interrupciones de energía

Ocasionalmente puede haber interrupciones de energía debido a tormentas eléctricas u otras causas. Retire el enchufe del cable de alimentación de la toma de CA cuando ocurra un corte de energía. Viento el poder se ha restablecido después de una interrupción prolongada, inspeccionar todos los alimentos en busca de deterioro. Limpiar el interior del refrigerador y congelador antes de volver a usar.

### Vacaciones y cuidado de mudanzas

Para largas vacaciones o ausencias, desenchufe la unidad, vacíe la comida de ambos compartimentos, mueva el dial de temperatura a la posición OFF y limpie las juntas de la puerta de acuerdo con la sección de Limpieza general. La puerta de la tapa está abierta, por lo que el aire puede circular por dentro. Cuando moviendo, siempre mueva el refrigerador verticalmente. No mueva la unidad cuando esté en una horizontal posición, ya que podría dañarse el sistema sellado.

**ADVERTENCIA:** cuando maneje, mueva, use o limpie este refrigerador, tenga cuidado de evite dañar el tubo de refrigerante. El daño del tubo puede permitir el refrigerante inflamable fuga de gas, que puede ocasionar lesiones personales.

## SOLUCIÓN DE PROBLEMAS

CAUSA POTENCIAL	CAUSA POTENCIAL	SOLUCIÓN
NO FUNCIONA	<ol style="list-style-type: none"> <li>1. Sin energía a la unidad</li> <li>2. El cable de alimentación está desenchufado</li> <li>3. Se está utilizando un voltaje incorrecto</li> </ol>	<ol style="list-style-type: none"> <li>1. Verifique la conexión de poder cable a la fuente de alimentación</li> <li>2. Conecte la unidad</li> <li>3. Use la tensión adecuada</li> </ol>
El refrigerador funciona continuamente	<ol style="list-style-type: none"> <li>1. Temperatura demasiado baja (muy frío)</li> <li>2. La puerta no está cerrada</li> <li>3. Comida caliente insertada</li> <li>4. Puerta abierta a largo o demasiado a menudo</li> <li>5. Cerrar la proximidad al calor fuente o luz solar directa</li> </ol>	<ol style="list-style-type: none"> <li>1. Establecer la temperatura más alto (más cálido)</li> <li>2. Cierre la puerta de forma segura</li> <li>3. Asegúrate de que la comida esté en la habitación temperatura antes de insertar</li> <li>4. Minimiza la puerta aberturas / duración</li> <li>5. No coloque la unidad cerca de fuentes de calor o directa luz de sol</li> </ol>
Interno temperatura no lo suficientemente frío	<ol style="list-style-type: none"> <li>1. Sin energía a la unidad</li> <li>2. El cable de alimentación está desenchufado</li> <li>3. Control de temperatura también configurado alto (demasiado cálido)</li> <li>4. La puerta no está cerrada</li> <li>5. Comida caliente insertada</li> <li>6. La puerta se abrió demasiado tiempo o demasiado a menudo</li> <li>7. Obstrucción del flujo de aire</li> <li>8. Se usa voltaje incorrecto</li> <li>9. Cerca de calor fuente o luz solar</li> </ol>	<ol style="list-style-type: none"> <li>1. Verifique la conexión de poder cable a la fuente de alimentación</li> <li>2. Conecte la unidad</li> <li>3. Verifique la configuración y cambiar según sea necesario</li> <li>4. Cierre la puerta de forma segura</li> <li>5. Asegúrate de que la comida esté en temperatura ambiente</li> <li>6. Minimiza la puerta aberturas / duración</li> <li>7. Deje espacio para que el aire circula alrededor de la unidad</li> <li>8. Use la tensión adecuada</li> <li>9. No coloque la unidad cerca de fuentes de calor o directa luz de sol</li> </ol>