

TWIN/FULL BUNK BED

Model Number:	UPC Code:	Color:
DL1008TFBB-1	0-65857-17189-1	Mocha
DL1008TFBB-2	0-65857-17190-7	Mocha

Congratulations on your latest furniture purchase! **Dorel Living** furniture has been developed with quality, convenience and style in mind. We trust it will provide you with many years of exceptional comfort and service.

Before beginning assembly, we encourage you to familiarize yourself with your new furniture piece by taking a few minutes to go through this booklet. It contains important information on our warranty and care tips to keep your furniture looking as good as new.

Customer satisfaction is important to us at Dorel Asia. Our agents are available Monday to Friday 8am to 5pm (EST) to answer any question you may have. For faster service, always have the model number ready when calling our toll free number **1-800-295-1980** or emailing us at **das@dorel.com**.

For more great furniture ideas, check out our website at www.dorelliving.com
You can also keep up to date on all the latest trends by liking our [Facebook page](#).

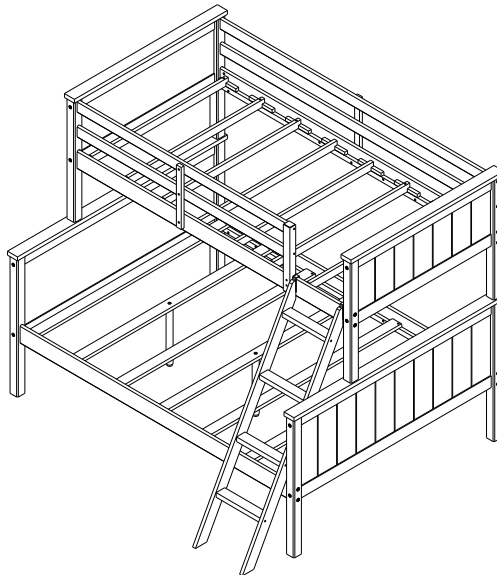

Date of Purchase: ____ / ____ / ____

Lot Number: _____
(taken from carton)

DO NOT RETURN PRODUCT TO THE STORE. If a part is missing or damaged, contact our customer service department. We will replace the part **FREE** of charge.

NOTE: THIS INSTRUCTION BOOKLET CONTAINS **IMPORTANT** SAFETY INFORMATION.
PLEASE READ AND KEEP FOR FUTURE REFERENCE.

CUSTOMER SERVICE

If you are missing parts or have any questions about this product, contact our customer service representative first!



CALL 1-800-295-1980

You can also order parts by writing to the address listed below. Please include the product model number, color and a detailed description of the part.

**Customer Service Department No. 413
12345 Albert-Hudon Boulevard, Suite 100
Montreal, Quebec
Canada, H1G 3L1**

E-MAIL: das@dorel.com



WARNING

- * **STRANGULATION HAZARD** - NEVER ATTACH OR HANG ITEMS TO ANY PART OF THE BUNK BED THAT ARE NOT DESIGNED FOR USE WITH THE BED; FOR EXAMPLE, BUT NOT LIMITED TO HOOKS, BELTS AND JUMP ROPES.
- * FOLLOW THE INFORMATION ON THE WARNINGS APPEARING ON THE UPPER BUNK END STRUCTURE AND ON THE CARTON. DO NOT REMOVE WARNING LABEL FROM BED.
- * THE MATTRESS PLATFORM IS DESIGNED TO SUPPORT A MATTRESS WITHOUT THE NEED FOR A POSTURE BOARD OR BOX SPRING.
- * ALWAYS USE THE RECOMMENDED SIZE MATTRESS OR MATTRESS SUPPORT, OR BOTH, TO HELP PREVENT THE LIKELIHOOD OF ENTRAPMENT OR FALLS.
- * **USE ONLY COIL SPRING MATTRESSES ON BOTH THE UPPER AND LOWER BUNKS. FAILURE TO DO SO CAN RESULT IN INJURY.**
- * USE ONLY MATTRESSES WHICH ARE 74"-75" LONG AND 37 1/2" - 38 1/2" WIDE ON UPPER BED AND 74"-75" LONG AND 53" - 54" WIDE ON LOWER BED. ENSURE THICKNESS OF MATTRESS DOES NOT EXCEED 6". SURFACE OF MATTRESS MUST BE AT LEAST 5" (127MM) BELOW THE UPPER EDGE OF GUARDRAILS.
- * DO NOT ALLOW CHILDREN UNDER 6 YEARS OF AGE TO USE THE UPPER BUNK.
- * MAXIMUM WEIGHT CAPACITY: 165 LBS. (75KGS) PER LEVEL.
- * ALWAYS USE GUARDRAILS ON BOTH LONG SIDES OF THE UPPER BUNK. IF THE BUNK BED WILL BE PLACED NEXT TO THE WALL, THE GUARDRAIL THAT RUNS THE FULL LENGTH OF THE BED SHOULD BE PLACED AGAINST THE WALL TO PREVENT ENTRAPMENT BETWEEN THE BED AND WALL (APPLICABLE FOR BUNK BEDS WITH FULL LENGTH GUARDRAILS ON ONE SIDE).
- * PERIODICALLY CHECK AND ENSURE THAT THE GUARDRAIL, LADDER AND OTHER COMPONENTS ARE IN THEIR PROPER POSITION, FREE FROM DAMAGE, AND THAT ALL CONNECTORS ARE TIGHT.
- * DO NOT ALLOW HORSEPLAY ON OR UNDER THE BED AND PROHIBIT JUMPING ON THE BED.
- * DO NOT USE SUBSTITUTE PARTS. CONTACT CUSTOMER SERVICE FOR REPLACEMENT PARTS.
- * USE OF A NIGHT LIGHT MAY PROVIDE ADDED SAFETY PRECAUTION FOR A CHILD USING THE UPPER BUNK.
- * THE USE OF WATER OR SLEEP FLOTATION MATTRESSES IS PROHIBITED.
- * ALWAYS USE THE LADDER FOR ENTERING AND LEAVING THE UPPER BUNK.
- * PROHIBIT MORE THAN ONE PERSON ON UPPER BUNK.
- * KEEP THESE INSTRUCTIONS FOR FUTURE USE.

NOTES

- * READ EACH STEP CAREFULLY BEFORE STARTING. IT IS VERY IMPORTANT THAT EACH STEP OF INSTRUCTION IS PERFORMED IN THE CORRECT ORDER. IF THESE STEPS ARE NOT FOLLOWED IN SEQUENCE, ASSEMBLY DIFFICULTIES WILL OCCUR AND CAN RESULT IN INJURY.
- * **CAUTION:** ADULT ASSEMBLY REQUIRED
- * MAKE SURE ALL PARTS ARE INCLUDED. WORK IN SPACIOUS AREA, PREFERABLY ON A SMOOTH SOFT SURFACE.
- * ASSEMBLY WILL REQUIRE TWO PEOPLE.
- * MOST BOARD PARTS ARE LABELED OR STAMPED ON THE RAW EDGE.
- * PHILLIPS SCREWDRIVER (NOT INCLUDED) IS REQUIRED.
- * A RUBBER Mallet (NOT INCLUDED) IS RECOMMENDED TO FACILITATE ASSEMBLY.
- * BED IS DESIGNED FOR CHILDREN RANGING FROM 6 YEARS OF AGE TO YOUNG TEENAGERS.
- * ESTIMATED ASSEMBLY TIME 60 MINUTES.

CARE AND CLEANING

Dust regularly with a soft, lint-free cloth to prevent soil build-up. A damp cloth may be used occasionally to clean surface. Dry immediately. Do not use any abrasives that may damage finish. Excessive exposure to sunlight and extreme changes in temperature and moisture can damage wood furniture.

MAINTENANCE

Check bolts/screws periodically and tighten them if necessary.

LIMITED WARRANTY

Dorel warrants its product to be free from defects in material and workmanship and agrees to remedy any such defect. This warranty covers 1 year from the date of original purchase. This warranty is valid only upon presentation of proof of purchase. This is solely limited to the repair or replacement of defective furniture components and no assembly labor is included. This warranty does not apply to any product which has been improperly assembled, subjected to misuse or abuse or which has been altered or repaired in any way. This warranty gives you specific legal rights and you may also have other rights which vary from State to State.





WARNING: Should this product become damaged, and/or components are broken or missing, DO NOT USE.

TWIN/FULL BUNK BED

DL1008TFBB-1, DL1008TFBB-2

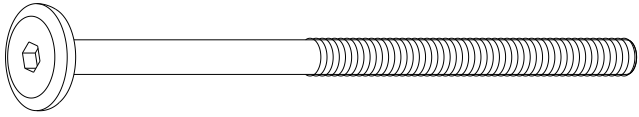
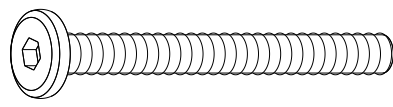
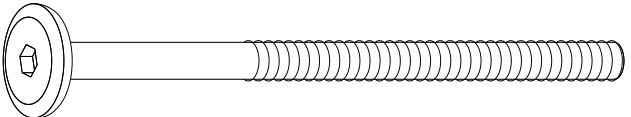
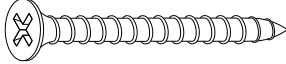
HARDWARE LIST

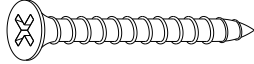
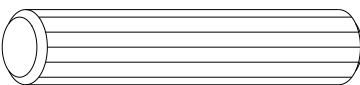
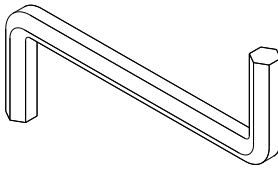
<p style="text-align: center;">1</p>  <p style="text-align: center;">Φ 1/4" x 100mm</p>	<p style="text-align: center;">2</p>  <p style="text-align: center;">Φ 6.5mm x 48mm</p>
<p style="text-align: center;">JOINT CONNECTOR (4mm HEX HEAD)</p> <p style="text-align: center;">16 PCS</p>	<p style="text-align: center;">WOOD JOINT CONNECTOR (4mm HEX HEAD)</p> <p style="text-align: center;">8 PCS</p>
<p style="text-align: center;">3</p>  <p style="text-align: center;">Φ 6.5mm x 100mm</p>	<p style="text-align: center;">4</p>  <p style="text-align: center;">Φ 4mm x 35mm</p>
<p style="text-align: center;">WOOD JOINT CONNECTOR (4mm HEX HEAD)</p> <p style="text-align: center;">24 PCS</p>	<p style="text-align: center;">FLAT HEAD SCREW</p> <p style="text-align: center;">26 PCS</p>
<p style="text-align: center;">5</p>  <p style="text-align: center;">Φ 10mm x 100mm</p>	<p style="text-align: center;">6</p>  <p style="text-align: center;">Φ 4mm x 30mm</p>
<p style="text-align: center;">METAL DOWEL</p> <p style="text-align: center;">4 PCS</p>	<p style="text-align: center;">FLAT HEAD SCREW</p> <p style="text-align: center;">6 PCS</p>
<p style="text-align: center;">7</p>  <p style="text-align: center;">Φ 10mm x 50mm</p>	<p style="text-align: center;">8</p> 
<p style="text-align: center;">WOOD DOWEL</p> <p style="text-align: center;">40 PCS</p>	<p style="text-align: center;">HEX KEY</p> <p style="text-align: center;">1 PC</p>

TWIN/FULL BUNK BED

DL1008TFBB-1, DL1008TFBB-2



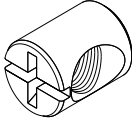
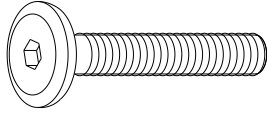
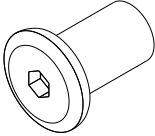
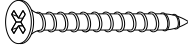
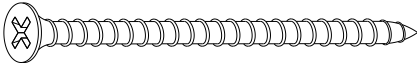

HARDWARE LIST

<div style="border: 1px solid black; padding: 5px; margin-bottom: 5px;"> <div style="border: 1px solid black; display: inline-block; padding: 2px 5px; font-weight: bold;">9</div> <div style="text-align: center; margin: 10px 0;">  </div> <p style="text-align: center;">Φ 11.8mm x 15mm</p> </div> <div style="border: 1px solid black; padding: 5px; margin-bottom: 5px;"> <p style="text-align: center;">BARREL NUT</p> <p style="text-align: center;">16 PCS</p> </div>	<div style="border: 1px solid black; padding: 5px; margin-bottom: 5px;"> <div style="border: 1px solid black; display: inline-block; padding: 2px 5px; font-weight: bold;">10</div> <div style="text-align: center; margin: 10px 0;">  </div> <p style="text-align: center;">Φ 1/4" x 32mm</p> </div> <div style="border: 1px solid black; padding: 5px; margin-bottom: 5px;"> <p style="text-align: center;">JOINT CONNECTOR (4mm HEX HEAD)</p> <p style="text-align: center;">5 PCS</p> </div>
<div style="border: 1px solid black; padding: 5px; margin-bottom: 5px;"> <div style="border: 1px solid black; display: inline-block; padding: 2px 5px; font-weight: bold;">11</div> <div style="text-align: center; margin: 10px 0;">  </div> <p style="text-align: center;">Φ 9mm x 17mm</p> </div> <div style="border: 1px solid black; padding: 5px; margin-bottom: 5px;"> <p style="text-align: center;">HEX CAP</p> <p style="text-align: center;">2 PCS</p> </div>	<div style="border: 1px solid black; padding: 5px; margin-bottom: 5px;"> <div style="border: 1px solid black; display: inline-block; padding: 2px 5px; font-weight: bold;">12</div> <div style="text-align: center; margin: 10px 0;">  </div> <p style="text-align: center;">Φ 3.5mm x 19mm</p> </div> <div style="border: 1px solid black; padding: 5px; margin-bottom: 5px;"> <p style="text-align: center;">FLAT HEAD SCREW</p> <p style="text-align: center;">2 PCS</p> </div>
<div style="border: 1px solid black; padding: 5px; margin-bottom: 5px;"> <div style="border: 1px solid black; display: inline-block; padding: 2px 5px; font-weight: bold;">13</div> <div style="text-align: center; margin: 10px 0;">  </div> <p style="text-align: center;">Φ 4mm x 60mm</p> </div> <div style="border: 1px solid black; padding: 5px; margin-bottom: 5px;"> <p style="text-align: center;">FLAT HEAD SCREW</p> <p style="text-align: center;">18 PCS</p> </div>	

TWIN/FULL BUNK BED

DL1008TFBB-1, DL1008TFBB-2

PARTS LIST

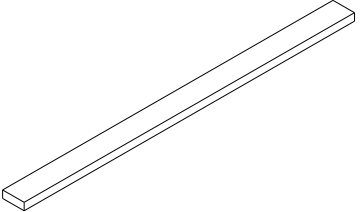

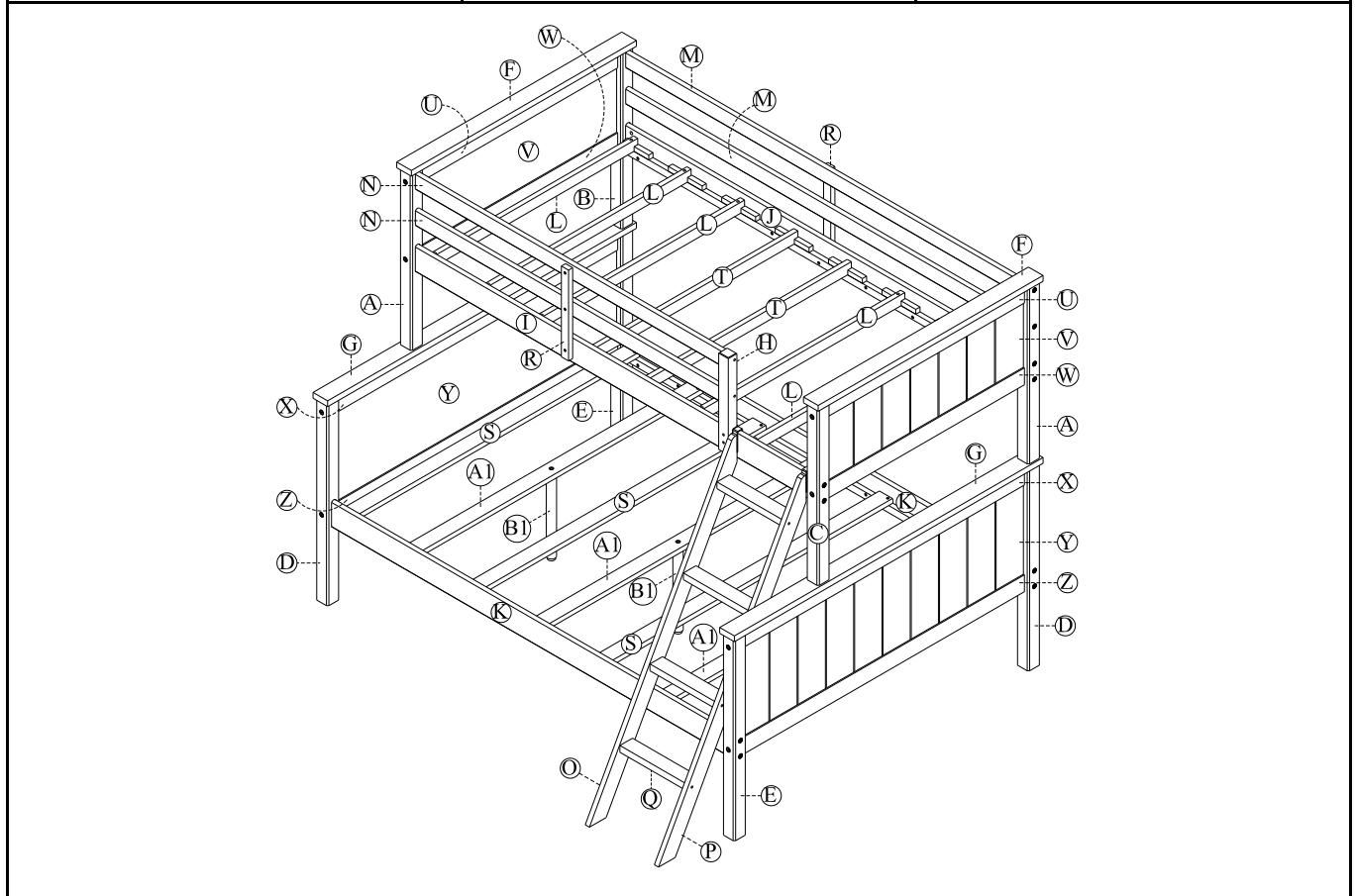
A 	B 	C 
TOP POST 2 PCS	TOP POST 1 PC	TOP POST 1 PC
D 	E 	F 
BOTTOM POST 2 PCS	BOTTOM POST 2 PCS	TWIN HEADBOARD TOP RAIL 2 PCS



TWIN/FULL BUNK BED

DL1008TFBB-1, DL1008TFBB-2

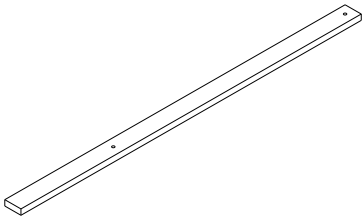
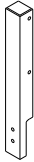
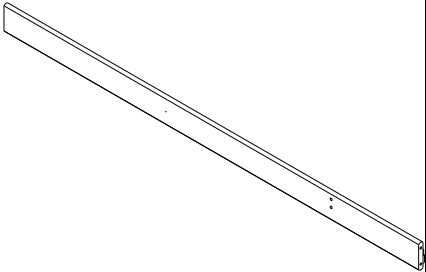
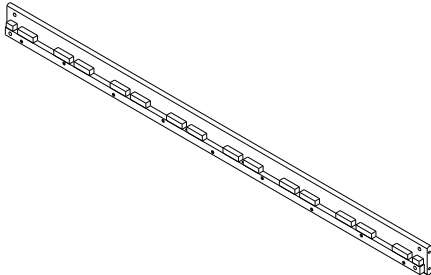
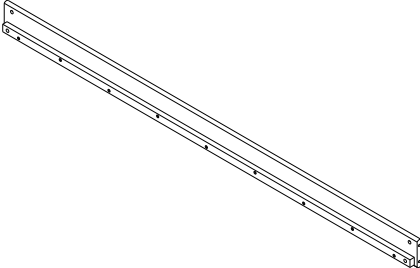
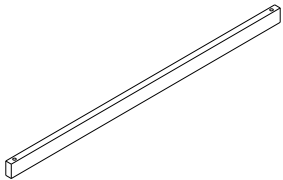
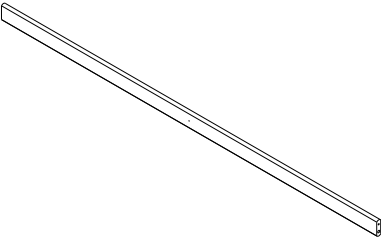
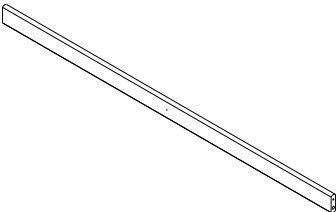
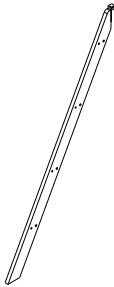
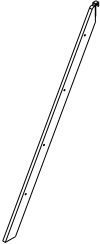
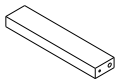

PARTS LIST

<p>G</p> 	<p>H</p> 	<p>I</p> 
<p>FULL HEADBOARD TOP RAIL 2 PCS</p>	<p>SHORT GUARDRAIL POST 1 PC</p>	<p>FRONT SIDE RAIL 1 PC</p>
<p>J</p> 	<p>K</p> 	<p>L</p> 
<p>BACK SIDE RAIL 1 PC</p>	<p>BOTTOM SIDE RAIL 2 PCS</p>	<p>TOP SLAT WITHOUT WOOD DOWEL 6 PCS</p>
<p>M</p> 	<p>N</p> 	<p>O</p> 
<p>LONG GUARDRAIL 2 PCS</p>	<p>SHORT GUARDRAIL 2 PCS</p>	<p>LEFT LADDER END 1 PC</p>
<p>P</p> 	<p>Q</p> 	<p>R</p> 
<p>RIGHT LADDER END 1 PC</p>	<p>LADDER STEP 4 PCS</p>	<p>GUARDRAIL LEG 2 PCS</p>

TWIN/FULL BUNK BED

DL1008TFBB-1, DL1008TFBB-2

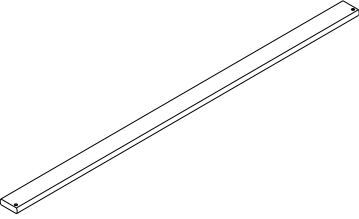
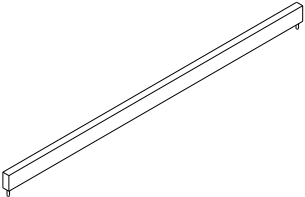
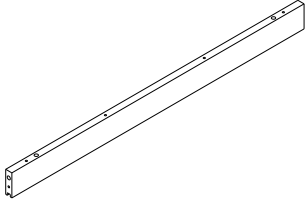
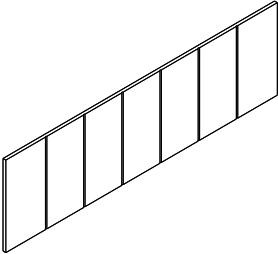
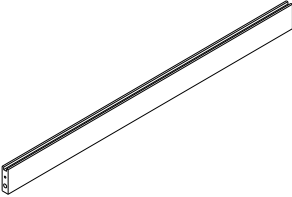
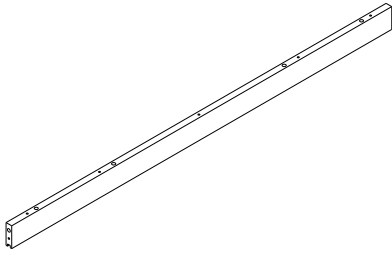
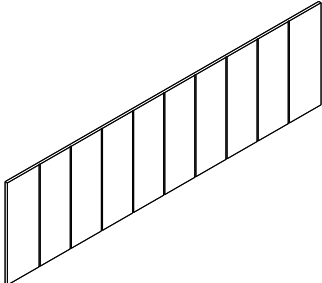
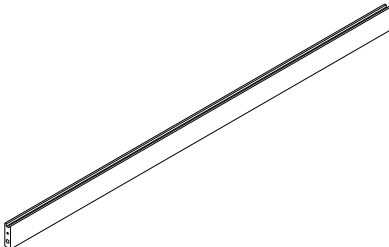
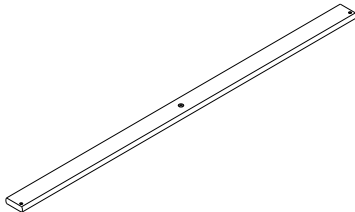
PARTS LIST

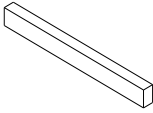
<p>S</p> 	<p>T</p> 	<p>U</p> 
<p>BOTTOM SLAT WITHOUT HOLE 4 PCS</p>	<p>TOP SLAT WITH WOOD DOWEL 2 PCS</p>	<p>TWIN HEADBOARD TOP CROSS 2 PCS</p>
<p>V</p> 	<p>W</p> 	<p>X</p> 
<p>TWIN HEADBOARD PANEL 2 PCS</p>	<p>TWIN HEADBOARD BOTTOM CROSS 2 PCS</p>	<p>FULL HEADBOARD TOP CROSS 2 PCS</p>
<p>Y</p> 	<p>Z</p> 	<p>A1</p> 
<p>FULL HEADBOARD PANEL 2 PCS</p>	<p>FULL HEADBOARD BOTTOM CROSS 2 PCS</p>	<p>BOTTOM SLAT WITH HOLE 3 PCS</p>
<p>B1</p> 	<p>C1</p> 	
<p>SUPPORT POST 3 PCS</p>	<p>SPACE BLOCK 2 PCS</p>	

TWIN/FULL BUNK BED

DL1008TFBB-1, DL1008TFBB-2

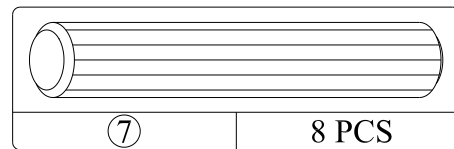
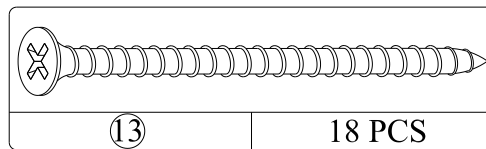
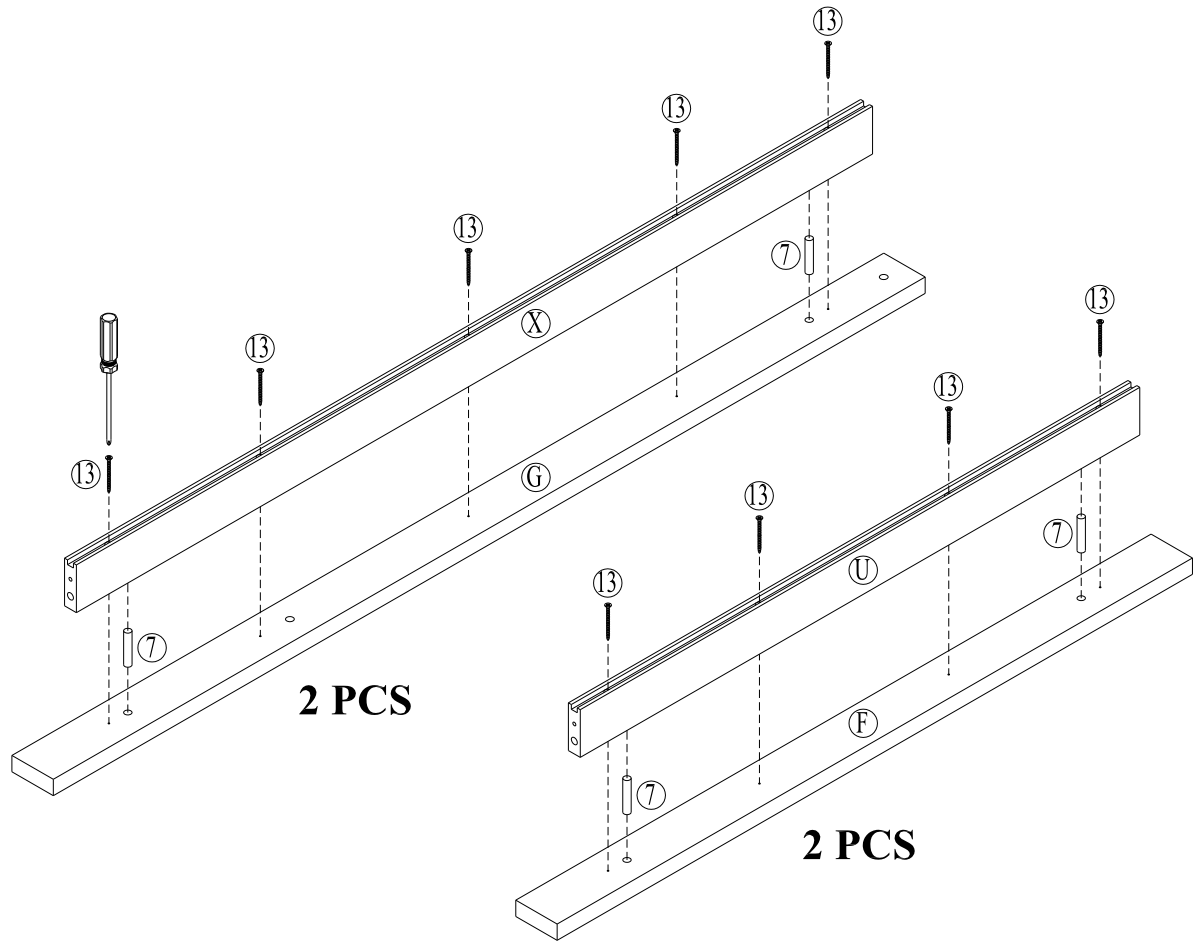

STEP 1

Insert wood dowels (7) into the holes of the twin headboard top rail (F).
Attach twin headboard top cross (U) to twin headboard top rail (F) with flat head screws (13) using a Phillips screwdriver (not included).

Repeat this step to attach full headboard top cross (X) to full headboard top rail (G).

TWIN/FULL BUNK BED

DL1008TFBB-1, DL1008TFBB-2

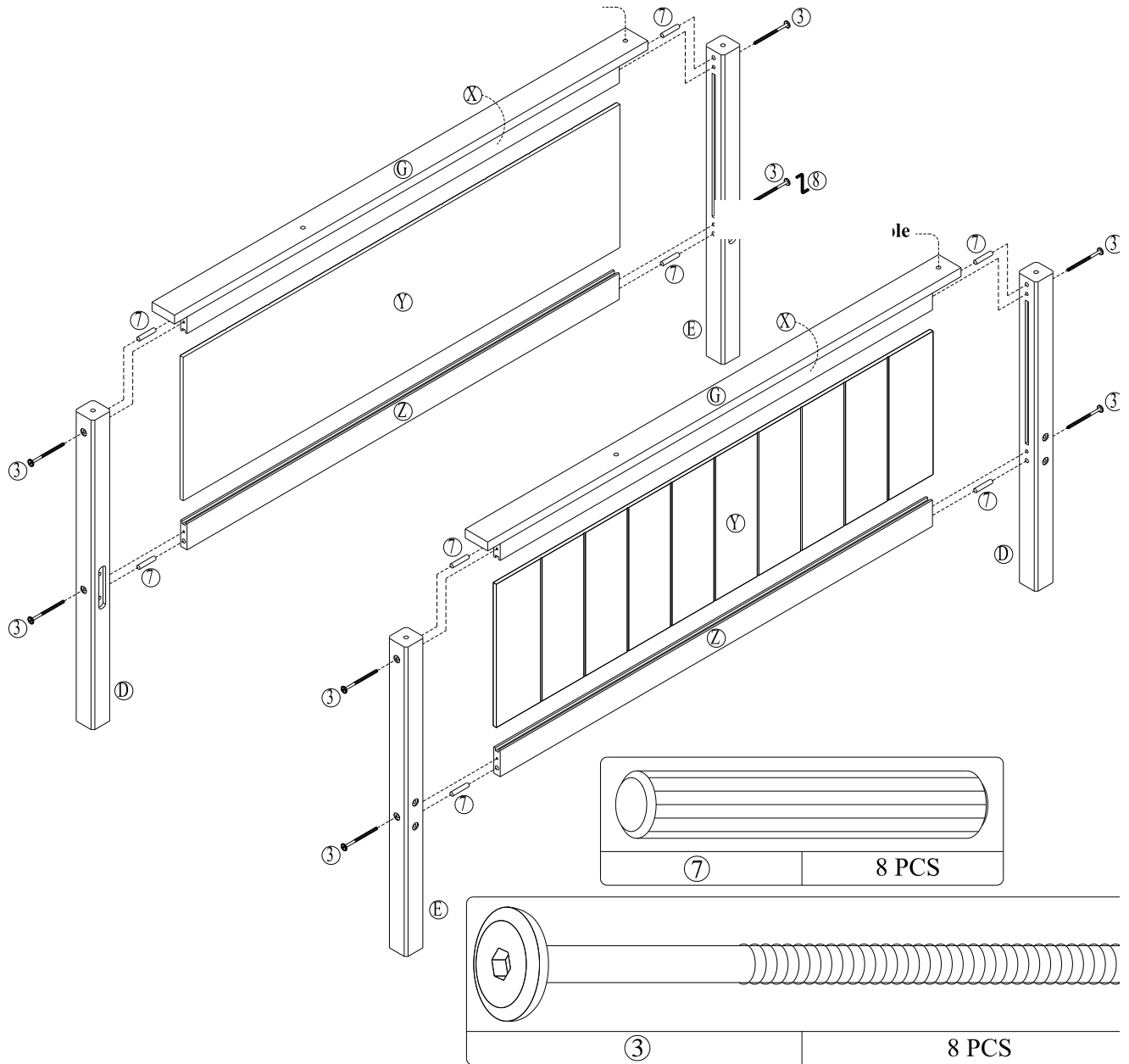

STEP 2

Insert wood dowels (7) into the ends of full headboard top cross (X) and full headboard bottom cross (Z). Insert full headboard panel (Y) into the grooves of the full headboard top cross (X), then push the full headboard bottom cross (Z) up to firmly secure it in place. Attach bottom posts (D) & (E) with wood joint connectors (3) using hex key (8).

NOTE: It may require to make full headboard top cross (X) and full headboard bottom cross (Z) further apart or closer in order to align wood dowels (7) with holes in bottom posts (D and E).

NOTE: One of the end of full headboard top rail (G) has metal dowel hole on it. Be sure to attach the bottom post (E) in this end for first headboard and attach the bottom post (D) in this end for second headboard.

TWIN/FULL BUNK BED

DL1008TFBB-1, DL1008TFBB-2

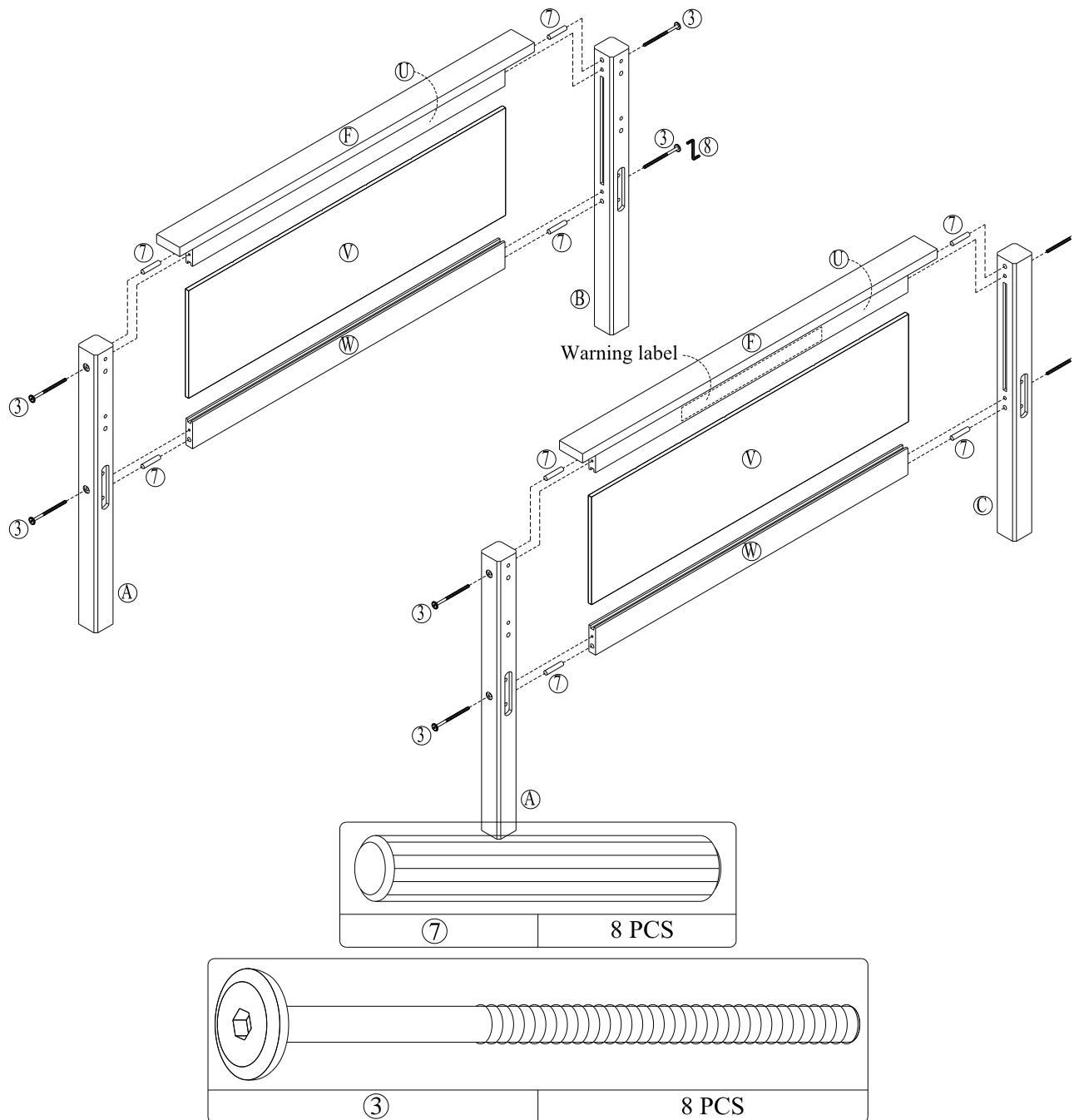

STEP 3

Insert wood dowels (7) into the ends of twin headboard top cross (U) and twin headboard bottom cross (W). Insert twin headboard panel (V) into the grooves of the twin headboard top cross (U), then push the twin headboard bottom cross (W) up to firmly secure it in place. Attach top posts (A & B) using wood joint connectors (3) as shown. Tighten the wood joint connectors (3) with the hex key (8).

Repeat this step to assemble the other twin headboard using top posts (A & C).

NOTE: Be sure to use twin headboard top cross (U) with warning label attached to it between top posts (A) and (C). See illustration for label orientation.

TWIN/FULL BUNK BED

DL1008TFBB-1, DL1008TFBB-2

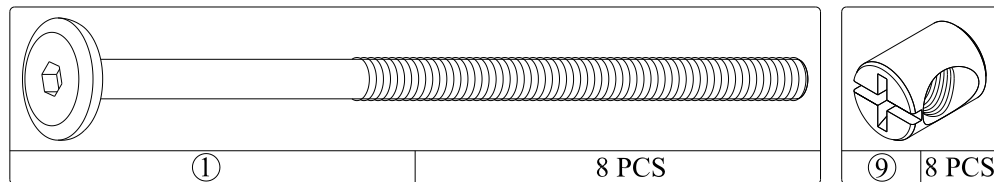
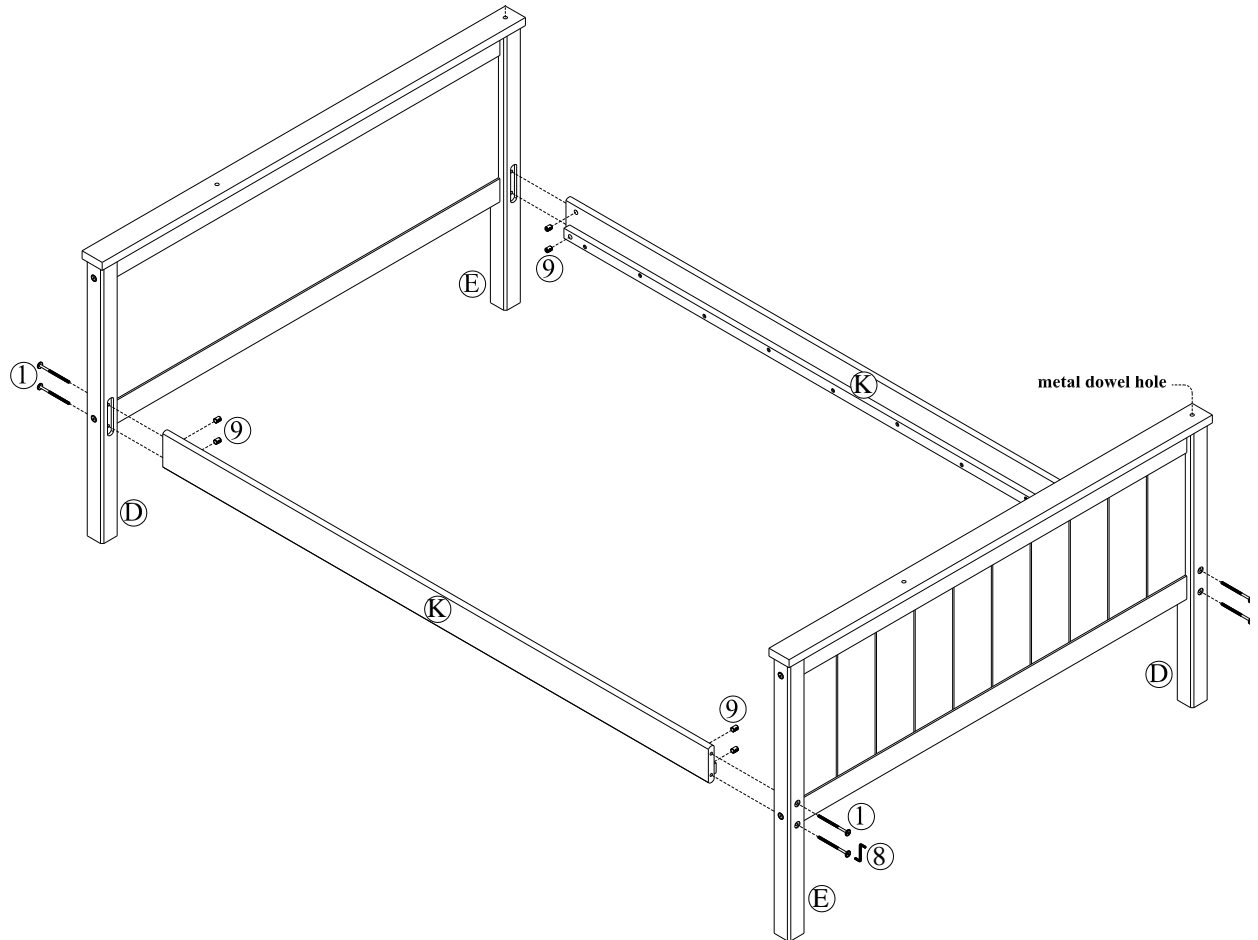

STEP 4

Attach the two full size headboards to bottom side rails (K) with joint connectors (1) and barrel nuts (9) using the hex key (8).

Note: This is the lower bunk.

TWIN/FULL BUNK BED

DL1008TFBB-1, DL1008TFBB-2

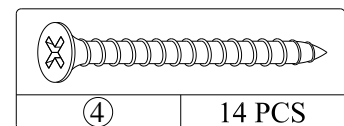
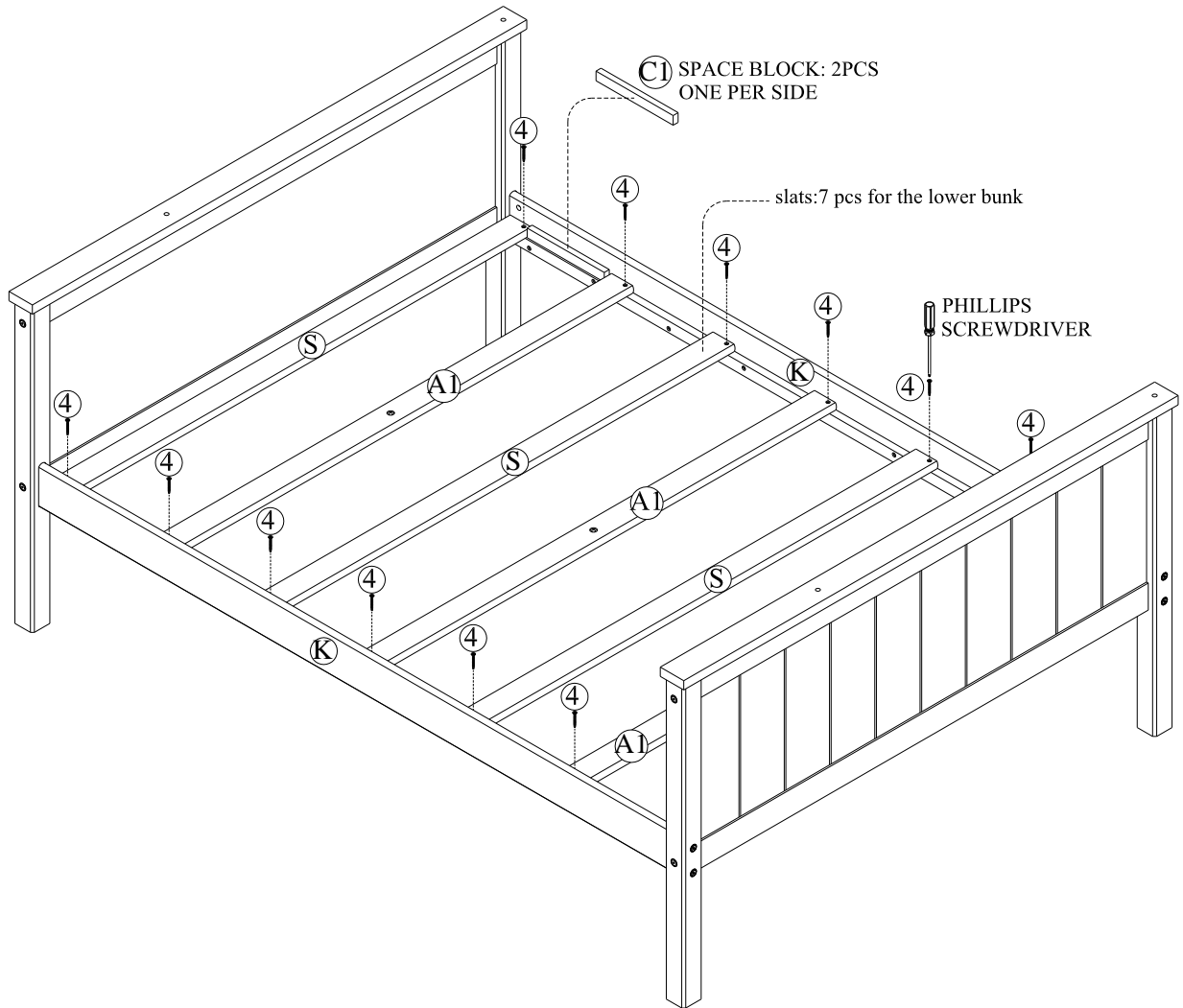

STEP 5

Attach a bottom slat without hole (S) to the bottom side rails (K) with flat head screws (4). Make sure the slat touches the corner posts (as close to the headboard as possible). Attach slats (A1) to the bottom side rails (K) with flat head screws (4). Use space block (C1) to space them out evenly as shown. Use a Phillips screwdriver (not included) to tighten the flat head screws.

NOTE: If you notice that any of the slats (S & A1) are not perfectly flat, be sure to assemble them so that the slats (S & A1) curves up in the middle and down on the ends.

TWIN/FULL BUNK BED

DL1008TFBB-1, DL1008TFBB-2

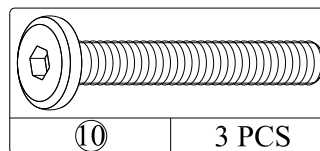
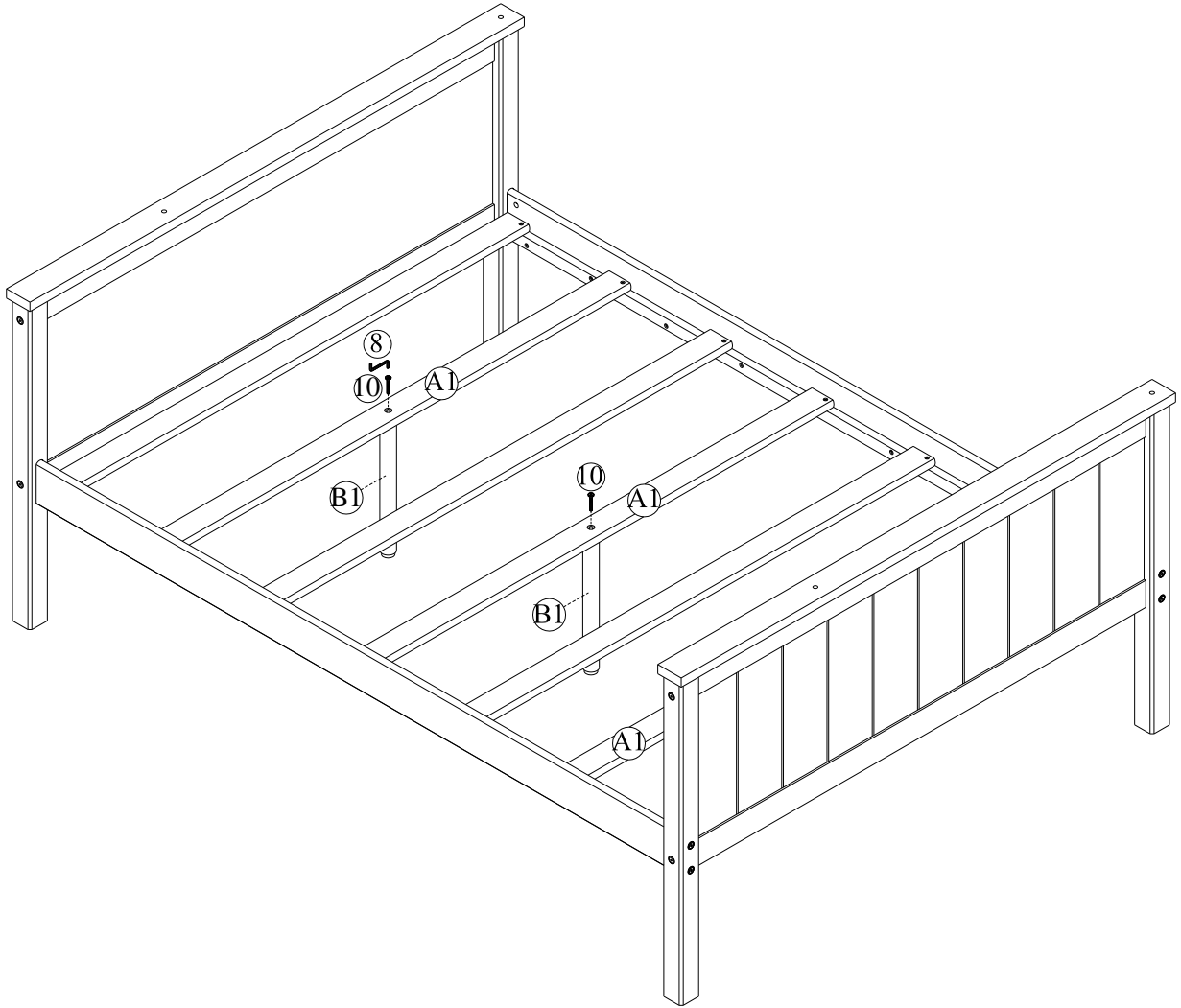

STEP 6

Attach the support posts (B1) to bottom slats with holes (A1) with joint connectors (10) using the hex key (8).

TWIN/FULL BUNK BED

DL1008TFBB-1, DL1008TFBB-2

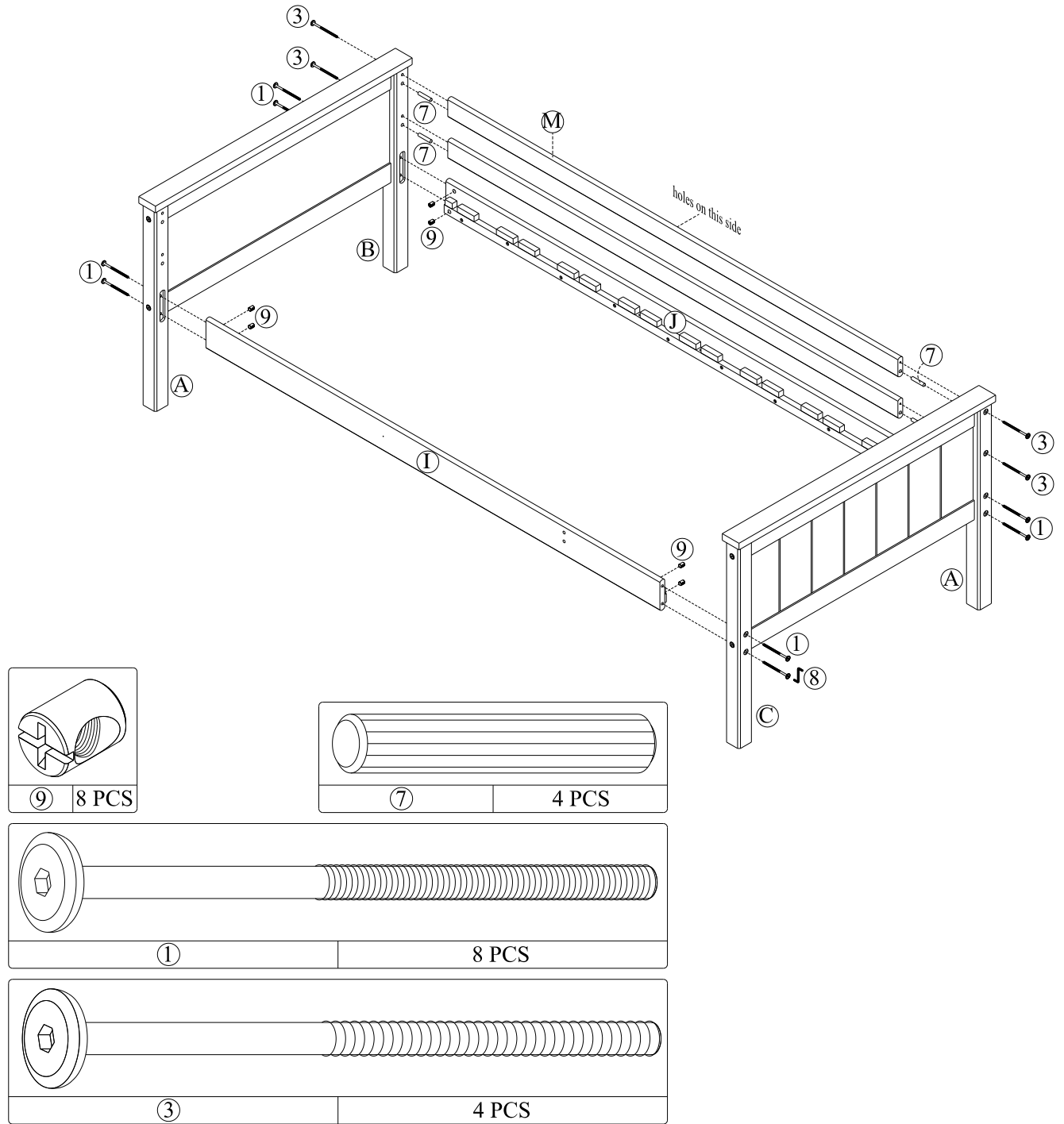

STEP 7

Insert barrel nuts (9) into the top side rails (I and J).
 Insert wood dowel (7) into each end of the long guardrails (M).
 Attach top side rails (I and J) to the top posts (A, B & C) as shown above with joint connectors (1) and barrel nuts (9).
 Attach long guardrails (M) to the top posts (B & A) with wood joint connectors (3).
 Tighten the joint connectors (1) and wood joint connectors (3) with the hex key (8).
 Note: This is the upper bunk.

TWIN/FULL BUNK BED

DL1008TFBB-1, DL1008TFBB-2

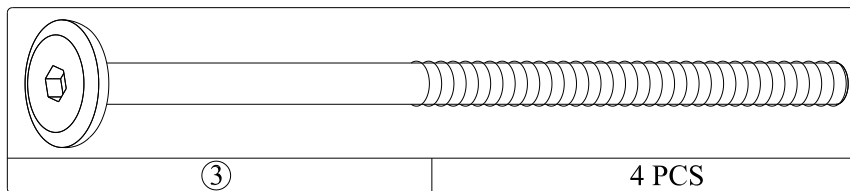
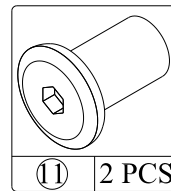
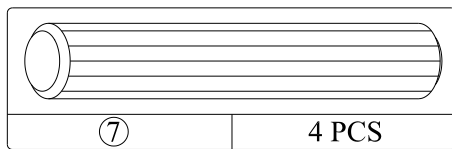
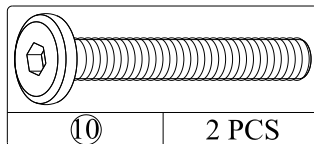
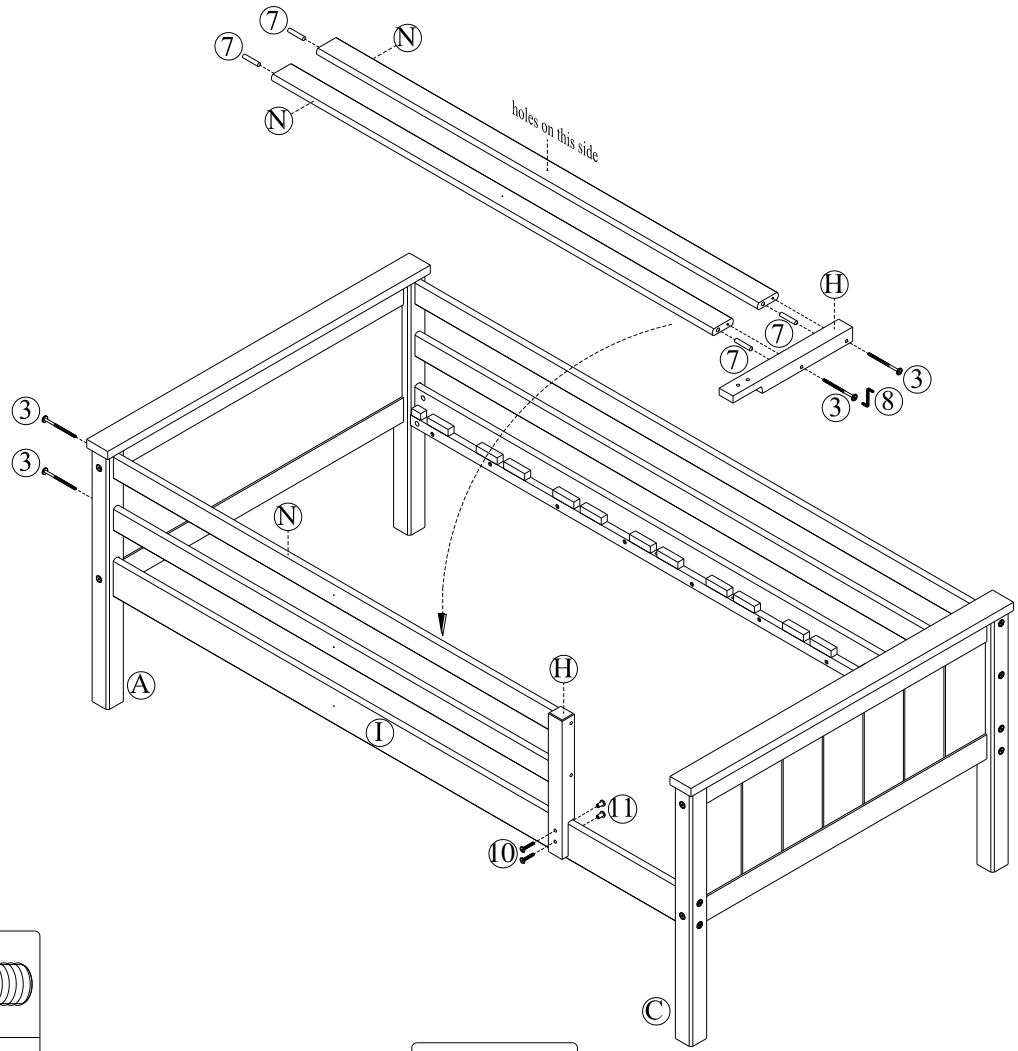

STEP 8

Insert wood dowel (7) into each end of the short guardrails (N).

Attach two short guardrails (N) to short guardrail post (H) with wood joint connectors (3).

Fasten two short guardrails (N) to top post (A) with wood joint connectors (3).

Fasten the short guardrail post (H) to front side rail (l) with joint connectors (10) and hex caps (11) as shown.

TWIN/FULL BUNK BED

DL1008TFBB-1, DL1008TFBB-2

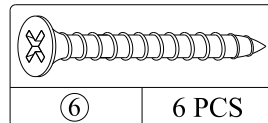
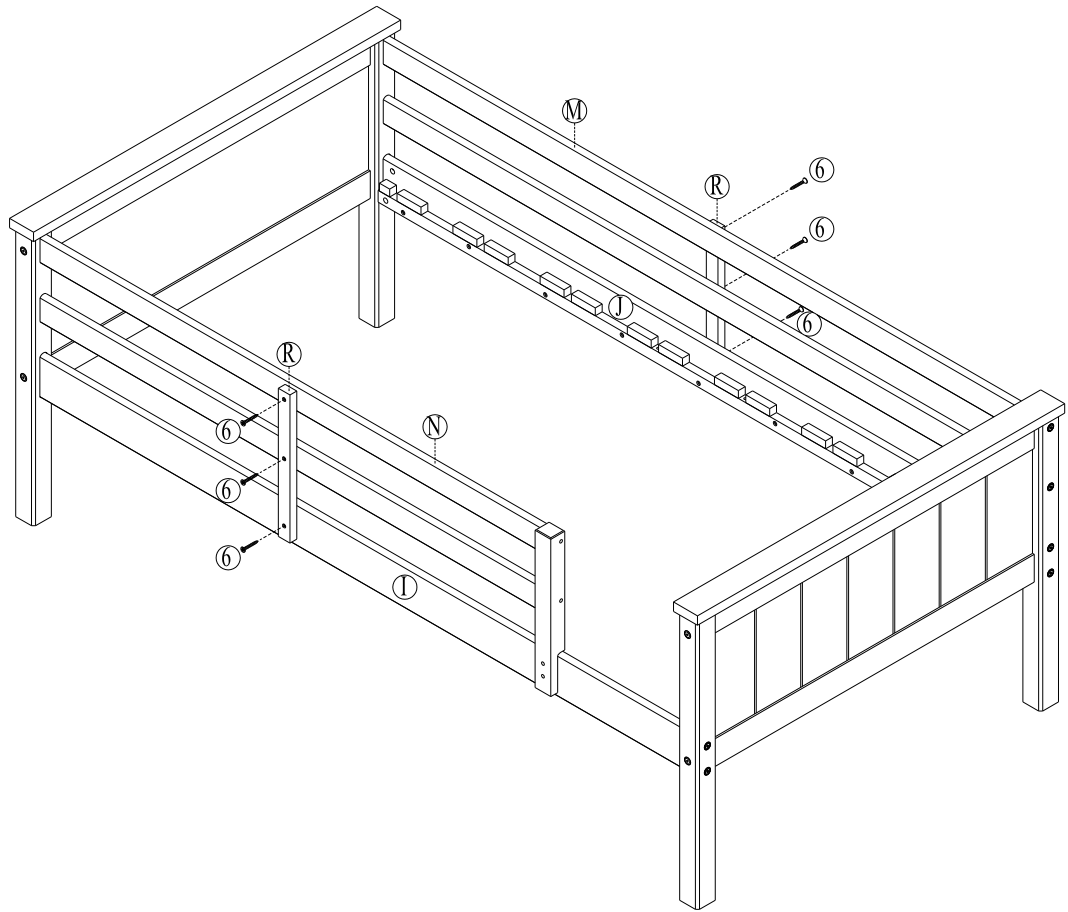

STEP 9

Attach the guardrail leg (R) to short guardrails (N) and front side rail (I) with flat head screws (6).

Attach the other guardrail leg (R) to long guardrails (M) and back side rail (J) with flat head screws (6).

Use a Phillips screwdriver (not included) to tighten the flat head screws.

TWIN/FULL BUNK BED

DL1008TFBB-1, DL1008TFBB-2

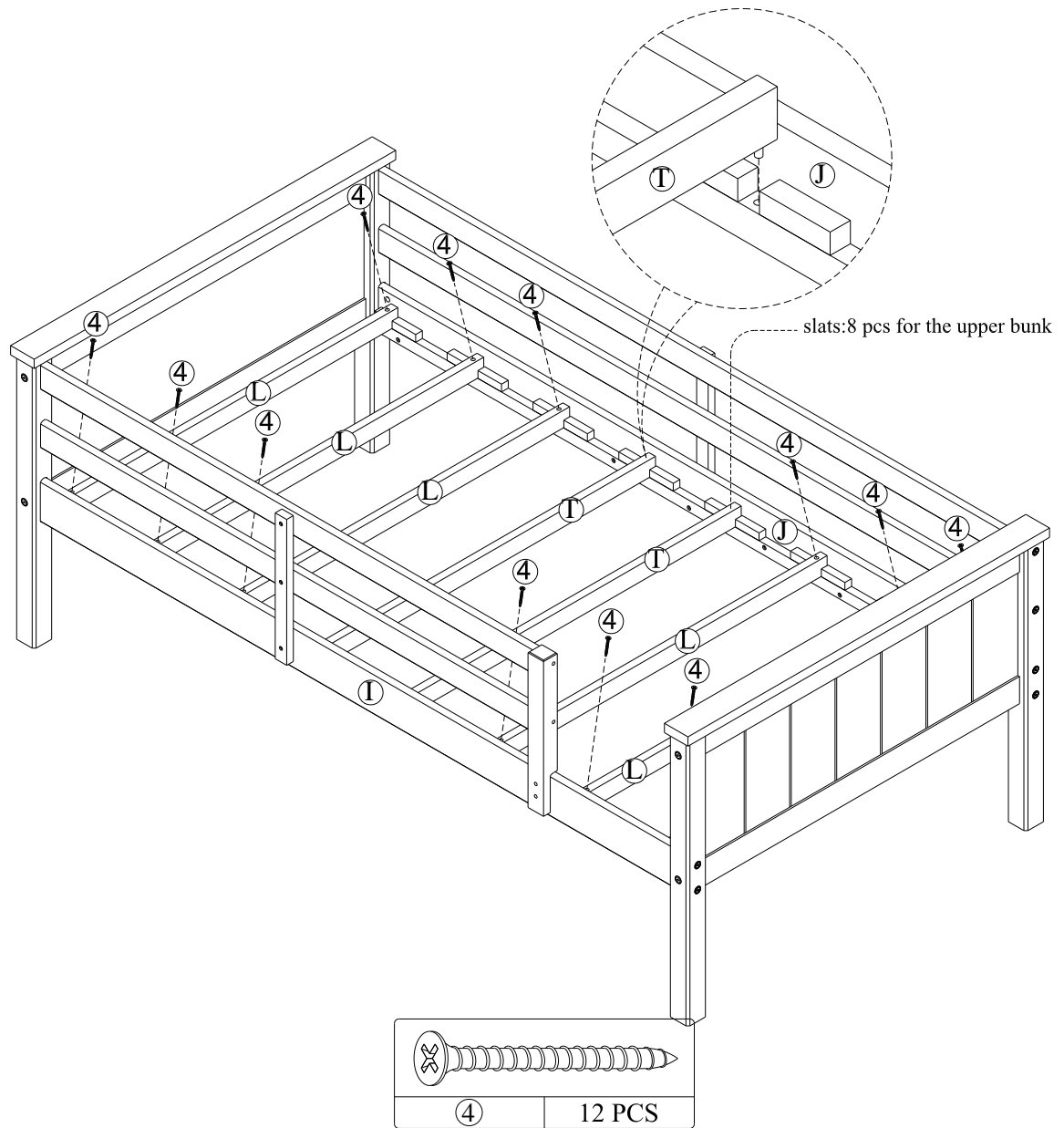

STEP 10

Insert two slats (T) into the center slots of the top side rails (I & J) of the upper bunk as shown.

Insert slats (L) into the remaining holes on the top side rails (I & J) of the upper bunk. Secure slats (L) to the top side rails (I & J) with flat head screws (4) using a Phillips screwdriver (not included).

TWIN/FULL BUNK BED

DL1008TFBB-1, DL1008TFBB-2

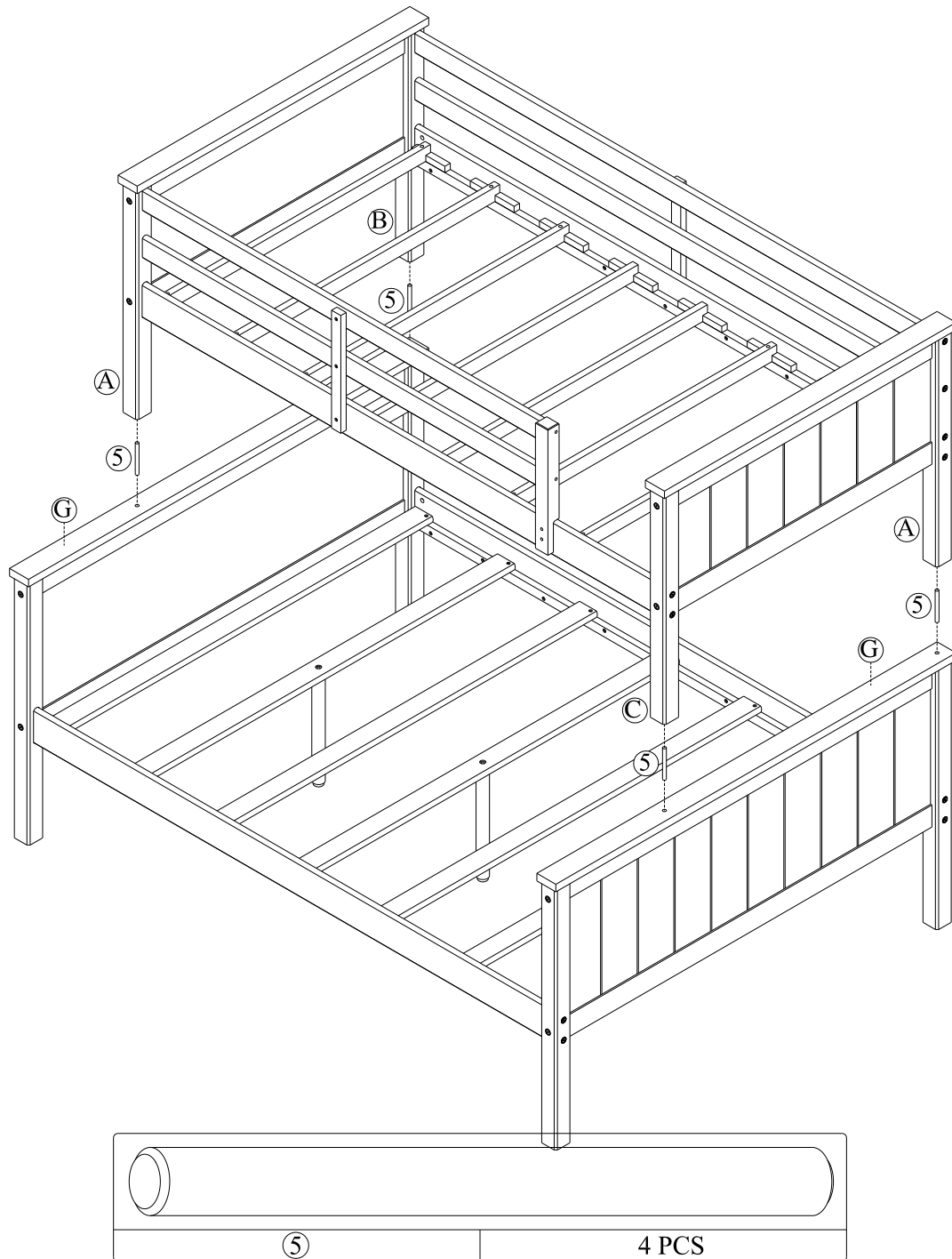

STEP 11

Insert four metal dowels (5) into the holes in the full headboard top rails (G).
Stack the top bunk onto the bottom bunk with the help of another person.

TWIN/FULL BUNK BED

DL1008TFBB-1, DL1008TFBB-2

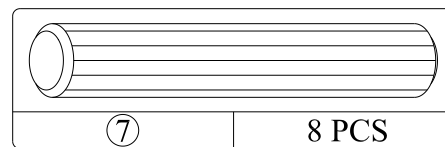
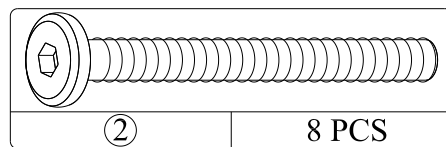
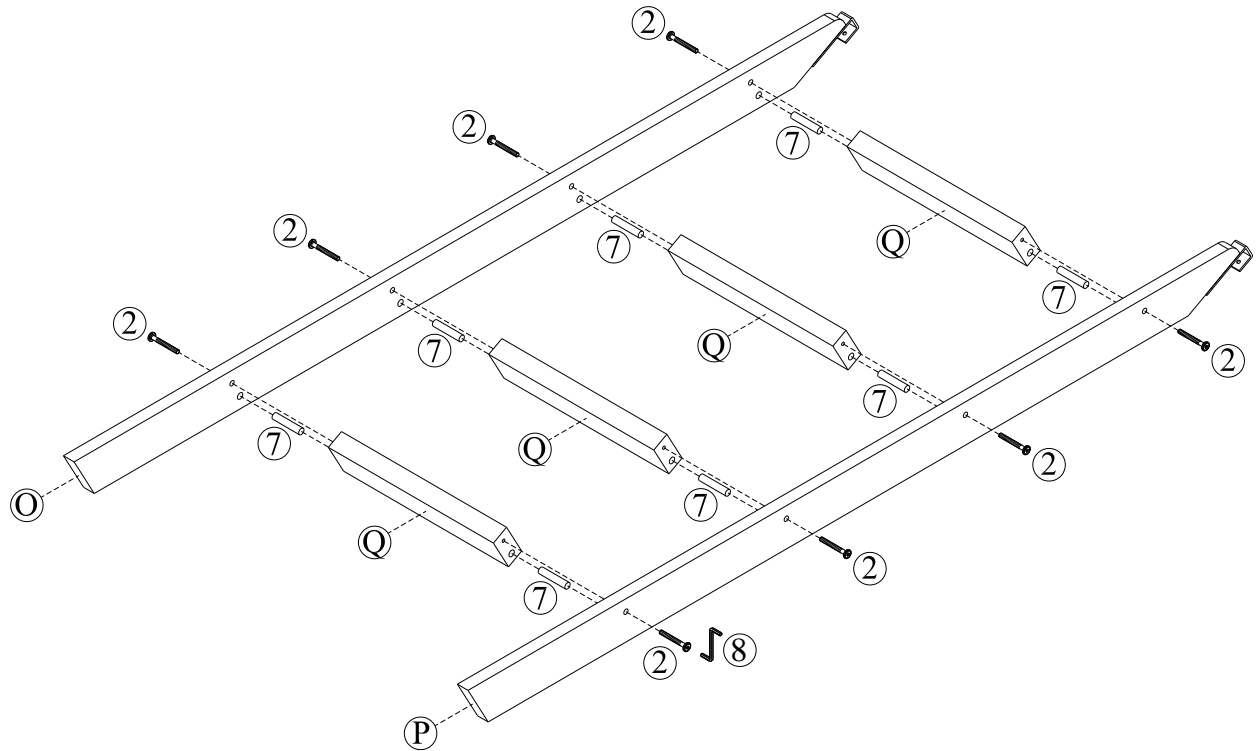

STEP 12

To assemble the ladder, insert wood dowels (7) into the end of the ladder steps (Q). Attach left ladder end (O) and right ladder end (P) to ladder steps (Q) with wood joint connectors (2).

Tighten the wood joint connectors (2) with the hex key (8).

TWIN/FULL BUNK BED

DL1008TFBB-1, DL1008TFBB-2

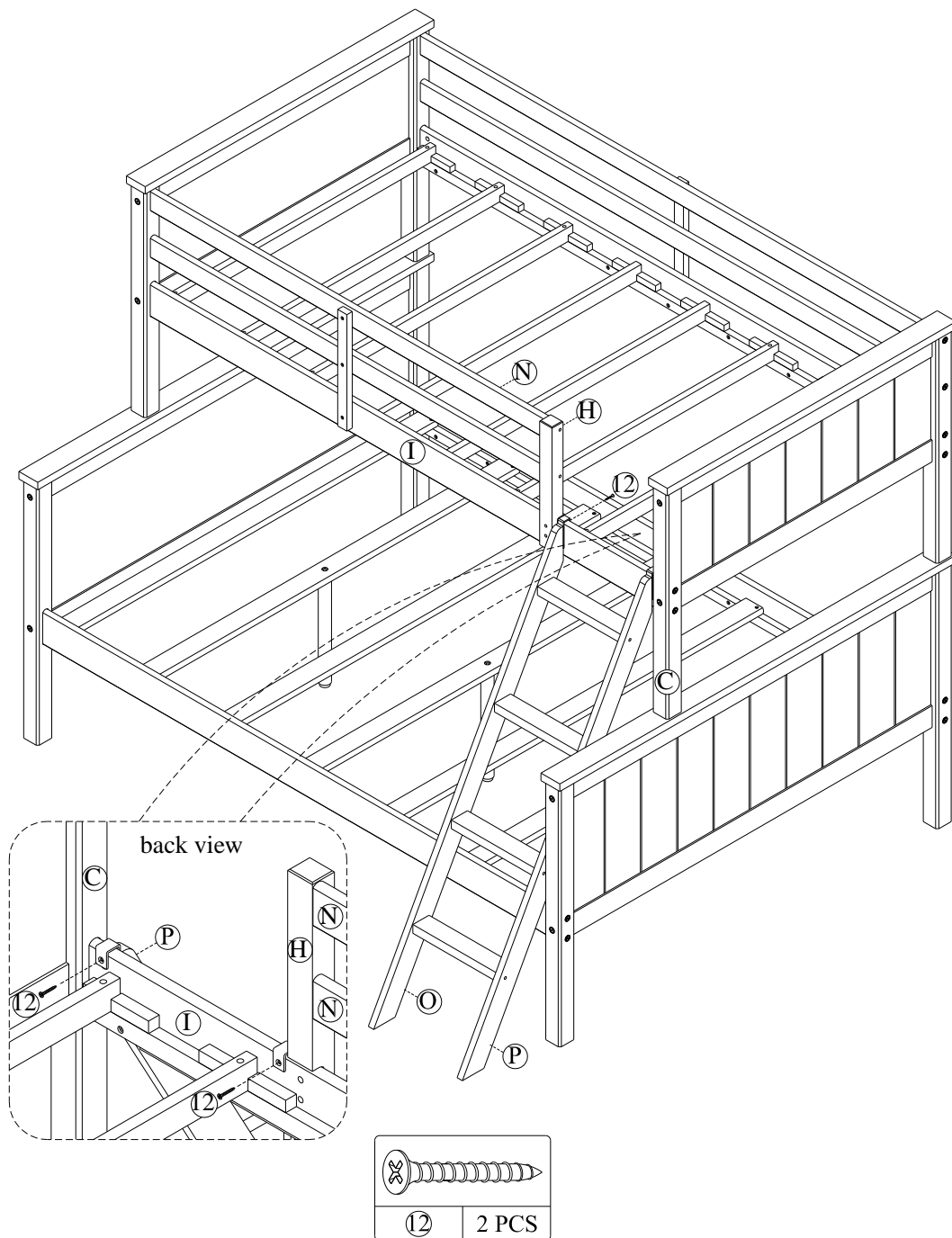

STEP 13

Attach the ladder to the front side rail (I) with flat head screws (12) using a Phillips screwdriver (not included).

TWIN/FULL BUNK BED

DL1008TFBB-1, DL1008TFBB-2

Instructions for converting the bunk bed into the twin bed and full size bed

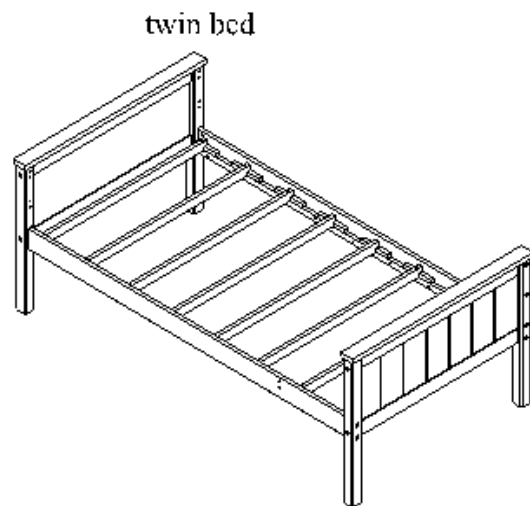
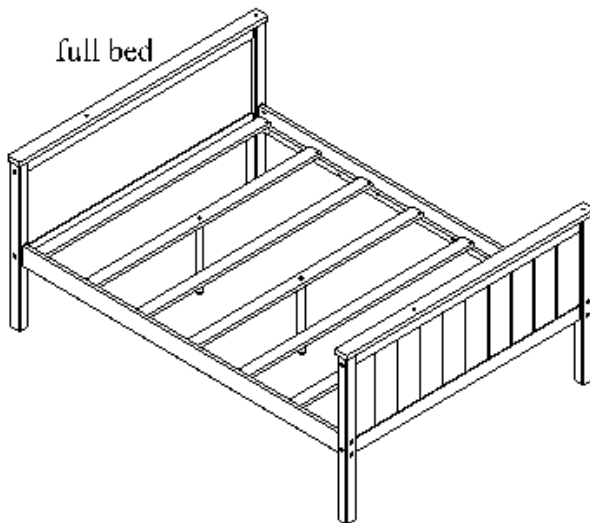
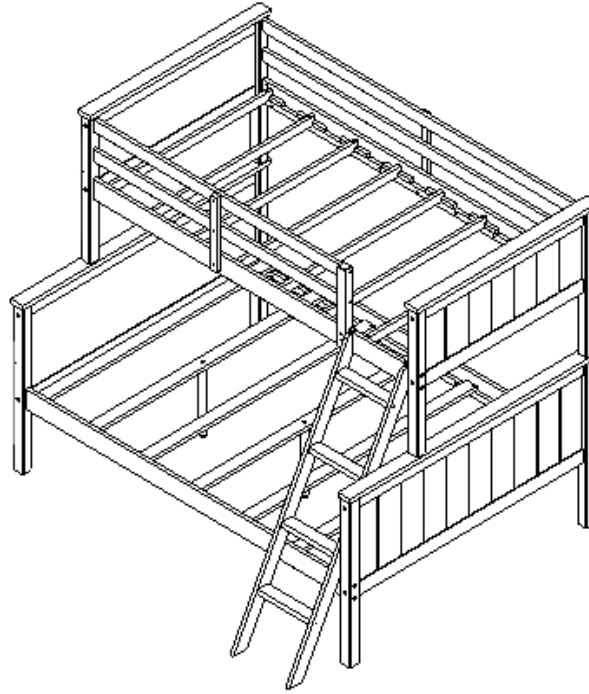

Remove the ladder and all the guardrails.

With the help of another person, remove the top bunk from the lower bunk.

TWIN/FULL BUNK BED

DL1008TFBB-1, DL1008TFBB-2



CAUTION: This unit is intended for use only with the products and/or maximum weights indicated. Use with other products and/or products heavier than the maximum weights indicated may result in instability or cause possible injury.

DO NOT ALLOW HORSEPLAY ON OR UNDER THE BED AND PROHIBIT JUMPING ON THE BED.

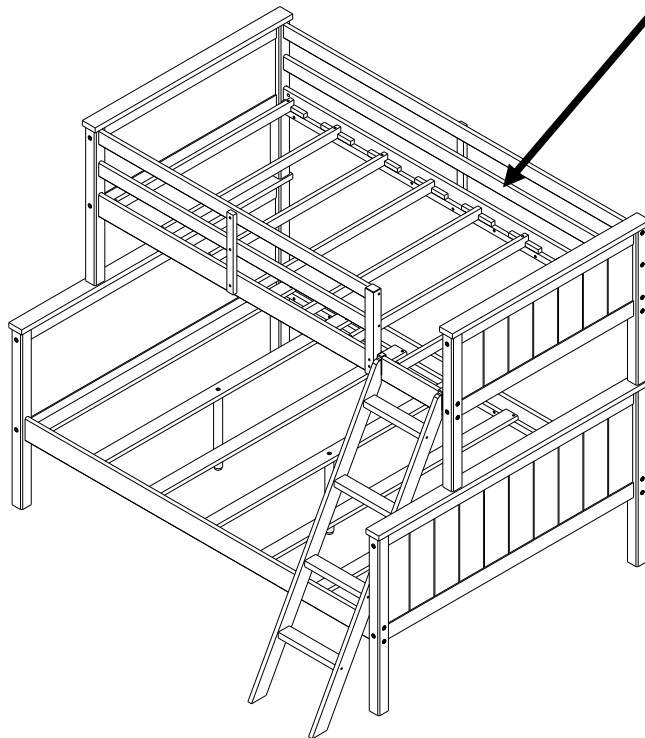

DO NOT ALLOW CHILDREN UNDER 6 YEARS OF AGE TO USE THE UPPER BUNK. BED IS DESIGNED FOR CHILDREN RANGING FROM 6 YEARS OF AGE TO YOUNG TEENAGERS.

USE ONLY COIL SPRING MATTRESSES ON BOTH THE UPPER AND LOWER BUNKS. FAILURE TO DO SO CAN RESULT IN INJURY.

MAXIMUM WEIGHT CAPACITY:
165 LBS. (75KGS) PER LEVEL.

USE ONLY MATTRESSES WHICH ARE 74"-75" LONG AND 37 1/2" - 38 1/2" WIDE ON UPPER BED AND 74"-75" LONG AND 53" - 54" WIDE ON LOWER BED. ENSURE THICKNESS OF MATTRESS DOES NOT EXCEED 6". SURFACE OF MATTRESS MUST BE AT LEAST 5" (127MM) BELOW THE UPPER EDGE OF GUARDRAILS.

That's it! You've finished assembling your twin/full bunk bed.

DO NOT RETURN PRODUCT TO THE STORE.

If a part is missing or damaged, contact our customer service department. We will replace the part FREE of charge.



Tel #: 1-800-295-1980
E-Mail: das@dorel.com
Fax #: 514-353-7819

Customer Service

PLEASE DO NOT RETURN THIS PRODUCT TO THE STORE

PLEASE CONTACT CUSTOMER SERVICE REPRESENTATIVES AT THE FOLLOWING NUMBERS SHOULD THERE BE ANY MISSING OR DEFECTIVE PART(S).

Customer Service Phone Number 1-800-295-1980	Email: das@dorel.com
Customer Service Fax Number 514-353-7819	

Request Date:

Name:

Shipping Address:

Street & Number:

City & State:

Zip Code:

Day Time Phone Number:

(including area code)

Date & Place of Purchase:

Part(s) description and quantity: (Please be sure to list model number or SKN number)

Customer Service Representative Mailing Address:

Customer Service Department No. 413, 12345 Albert-Hudon Boulevard, Suite 100, Montreal, QC, Canada, H1G 3L1

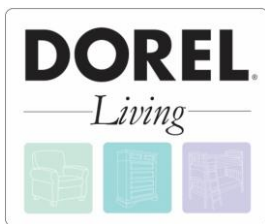

CAMA CUCHETA SIMPLE/GRANDE

Modelo No:	CODIGO UPC:	Color:
<u>DL1008TFBB-1</u>	<u>0-65857-17189-1</u>	<u>Moca</u>
<u>DL1008TFBB-2</u>	<u>0-65857-17190-7</u>	<u>Moca</u>

¡Felicitaciones por su nueva compra de un mueble! Los muebles de la línea **Dorel Living** han sido diseñados con la calidad, la comodidad y el estilo en mente. Estamos seguros de que este mueble le servirá por muchos años con su comodidad excepcional.

Le recomendamos que antes de comenzar a armarlo se familiarice con su nueva compra y tome unos minutos de su tiempo para leer este manual. Contiene información importante sobre nuestra garantía y consejos de cuidados para que su mueble siempre conserve su apariencia de nuevo.

Le damos mucha importancia a Dorel Asia a la satisfacción de nuestros clientes. Nuestros representantes están disponibles de lunes a viernes de 8 h a 17 h (hora del este) para responder a todas sus preguntas. Con el fin de acelerar el servicio, por favor tenga a mano el número de modelo cuando llame a nuestro número sin coste **1-800-295-1980** o por correo electrónico a **das@dorel.com**.

Para obtener más ideas de muebles inspirantes, visite nuestro sitio web en www.dorelliving.com

También puede mantenerse informado de todas las últimas tendencias suscribiéndose a nuestra página en [Facebook](#).

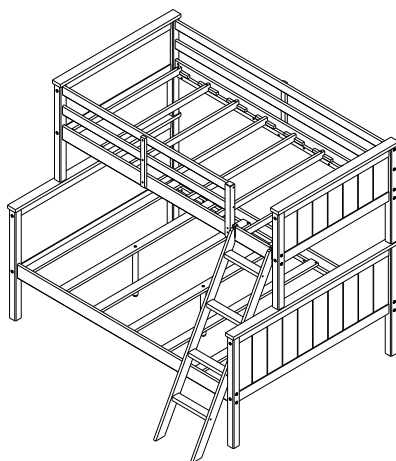

Fecha de compra: ____ / ____ / ____

Número de lote: _____
(en la caja)

NO DEVUELVA EL PRODUCTO A LA TIENDA. Si falta una pieza o está dañada, contacte nuestro departamento de servicio a la clientela. Reemplazaremos la pieza SIN cargo.

NOTA: ESTE MANUAL DE INSTRUCCIONES CONTIENE INFORMACIÓN DE SEGURIDAD **IMPORTANTE**. POR FAVOR, LÉALO Y CONSÉRVELO PARA CONSULTARLO EN EL FUTURO.

SERVICIO AL CLIENTE

Si faltan piezas o si tiene alguna pregunta sobre este producto, ¡comuníquese con nuestro representante de servicio!

 **LLAME AL 1-800-295-1980**

También puede pedir piezas escribiendo a la siguiente dirección. Por favor incluya el número de modelo, color y una descripción detallada de la pieza.

Departamento de Servicio al Cliente No. 413

12345 Albert-Hudon Boulevard, Suite 100

Montreal, Quebec

Canada, H1G 3L1

CORREO ELECTRÓNICO: das@dorel.com

ADVERTENCIAS

- * **PELIGRO DE ESTRANGULAMIENTO** - NUNCA CUELQUE O ATE EN LA CAMA ARTÍCULOS QUE NO ESTÉN DISEÑADOS PARA USARLOS CON LA CAMA; POR EJEMPLO, PERO NO LIMITADO A ESTO, GANCHOS, CINTURONES Y CUERDAS DE SALTAR.
 - * SIGA LA INFORMACIÓN DE LAS ADVERTENCIAS INSCRITAS EN LA ESTRUCTURA DE LA CUCHETA SUPERIOR Y EN EL CARTÓN. NO RETIRE LA ETIQUETA DE ADVERTENCIAS DE LA CAMA.
 - * LA BASE DEL COLCHÓN ESTÁ DISEÑADA PARA SOPORTAR UN COLCHÓN SIN NECESIDAD DE USAR UNA TABLA PARA MANTENER LA POSICIÓN O UN SOPORTE CON RESORTES.
 - * SIEMPRE UTILICE EL TAMAÑO DE COLCHÓN O DE SOPORTE DE COLCHÓN RECOMENDADO, O LOS DOS, PARA EVITAR LA POSIBILIDAD DE CAÍDAS O QUE EL NIÑO QUEDE ATRAPADO.
 - * **UTILICE SOLAMENTE COLCHONES CON RESORTES EN ESPIRAL EN LAS DOS CUCHETAS. EL NO RESPETAR ESTO PUEDE CAUSAR LESIONES.**
 - * UTILICE ÚNICAMENTE COLCHONES DE 74"-75" DE LARGO Y 37 1/2" - 38 1/2" DE ANCHO EN LA CUCHETA DE ARRIBA Y 74"-75" DE LARGO Y 53" - 54" DE ANCHO EN LA CUCHETA DE ABAJO. ASEGÚRESE DE QUE EL ESPESOR DEL COLCHÓN NO EXCEDA 6". LA SUPERFICIE DEL COLCHÓN DEBE QUEDAR POR LO MENOS 5"(127MM) POR DEBAJO DEL BORDE SUPERIOR DEL MARCO DE LAS CUCHETAS.
 - * NO PERMITA QUE NIÑOS MENORES DE 6 AÑOS DUERMAN EN LA CUCHETA SUPERIOR.
 - * PESO MÁXIMO: 165 LBS (75 KGS) POR NIVEL.
 - * SIEMPRE UTILICE LAS BARANDAS EN LOS DOS LADOS DE LA CUCHETA SUPERIOR. SI LA CUCHETA ESTÁ COLOCADA CERCA DE UNA PARED, LA BARANDA QUE CUBRE EL LADO LARGO DE LA CUCHETA DEBE SER COLOCADA CONTRA LA PARED PARA EVITAR QUE EL NIÑO QUEDE ATRAPADO ENTRE LA CAMA Y LA PARED (ESTO SE APLICA A LAS CUCHETAS CON BARANDA LARGA DE UN SOLO LADO).
- VERIFIQUE LA CAMA PERIÓDICAMENTE Y ASEGÚRESE DE QUE EL CUADRO, LA ESCALERILLA
- * Y OTROS COMPONENTES ESTÉN EN LA POSICIÓN CORRECTA, NO ESTÉN DAÑADOS Y TODAS LAS UNIONES ESTÉN BIEN AJUSTADAS.
 - * NO PERMITA QUE LOS NIÑOS HAGAN PAYASADAS SOBRE O DEBAJO DE LA CAMA Y PROHIBA QUE SALTEN SOBRE ELLA.
 - * NO UTILICE PIEZAS DE SUSTITUCIÓN. CONTACTE EL SERVICIO AL CLIENTE PARA OBTENER PIEZAS PARA REMPLAZAR.

- * EL USO DE UNA VELADORA SIRVE COMO MEDIDA DE PRECAUCIÓN PARA EL NIÑO QUE UTILIZA LA CUCHETA SUPERIOR.
- * SE PROHIBE EL USO DE COLCHONES DE AGUA O COLCHONETAS DE FLOTACIÓN.
- * SIEMPRE UTILICE LA ESCALERILLA PARA SUBIR A LA CUCHETA SUPERIOR O BAJAR DE ELLA.
- * PROHIBA QUE MÁS DE UN NIÑO SUBA A LA CUCHETA SUPERIOR.
- * CONSERVE ESTAS INSTRUCCIONES PARA REFERENCIA FUTURA.

NOTES

- * LEA ATENTAMENTE CADA ETAPA ANTES DE COMENZAR. ES MUY IMPORTANTE QUE CADA ETAPA SE LLEVE A CABO EN EL ORDEN CORRECTO. SI ESTAS ETAPAS NO SE SIGUEN EN ORDEN, PUEDEN SURGIR DIFICULTADES PARA ARMAR LA CAMA Y CAUSAR LESIONES A LOS NIÑOS QUE LA USAN.
- * **DEBE** SER ARMADA POR UN ADULTO.
- * ASEGÚRESE DE TENER TODAS LAS PIEZAS. TRABAJE EN UN LUGAR ESPACIOSO, DE PREFERENCIA SOBRE UN TAPIZ.
- * SE NECESITARÁN DOS PERSONAS PARA ARMARLA.
- * LA MAYORÍA DE LAS PIEZAS DE MADERA ESTÁN ETIQUETADAS O MARCADAS DEL LADO RÚSTICO.
- * SE NECESITA UN DESTORNILLADOR EN CRUZ (NO INCLUIDO).
- * SE RECOMIENDA EL USO DE UNA MAZA DE CAUCHO (NO INCLUIDA) PARA FACILITAR EL TRABAJO.
- * LA CAMA ESTA DISEÑADA PARA NINOS DESDE 6 ANOS HASTA LA ADOLESCENCIA TEMPRANA.
- * TIEMPO DE MONTAJE ESTIMADO: 60 MINUTOS

CUIDADO Y LIMPIEZA

Límpuela regularmente con un paño suave para evitar la acumulación de suciedad. Ocasionalmente se puede usar un paño húmedo para limpiar la superficie. Séquela inmediatamente. No utilice productos abrasivos que puedan dañar la terminación. Una exposición excesiva a la luz del sol y a cambios extremos de temperatura y humedad puede dañar los muebles de madera.

MANTENIMIENTO

Verifique los pernos y tornillos periódicamente y ajústelos si es necesario.

GARANTÍA LIMITADA

Dorel garantiza que el producto está libre de defectos de material y mano de obra y se compromete a remediar cualquier defecto de este tipo. Esta garantía cubre 1 año a partir de la fecha de compra original. Esta garantía es válida solamente con presentación de una prueba de compra. Esto se limita a la reparación o reemplazo de componentes defectuosos del mueble y no se incluye ningún trabajo de ensamblaje. Esta garantía no se aplica a ningún producto que haya sido mal armado, sujeto a mal uso o abuso, o que haya sido alterado o reparado de cualquier manera. Esta garantía le da las derechas legales específicas y usted puede también tener otras derechas que varíen de estado al estado.





ADVERTENCIA: Si este producto está dañado y/o ciertas piezas faltan o están rotas, NO LO USE.

CAMA CUCHETA SIMPLE/GRANDE

DL1008TFBB-1, DL1008TFBB-2

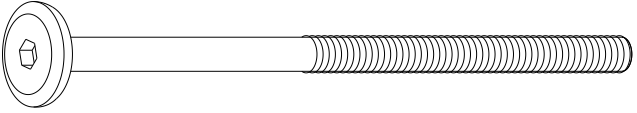
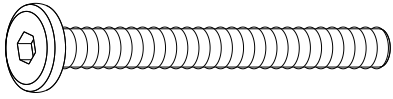
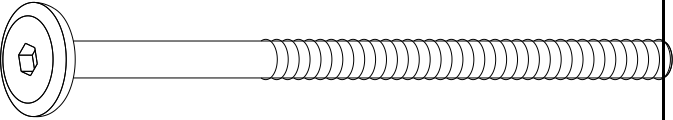
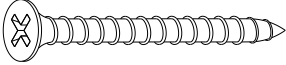
LISTA DE ACCESORIOS

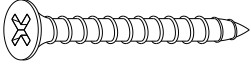
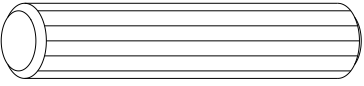
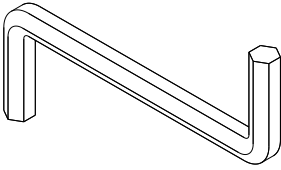
<p style="text-align: center;">1</p>  <p style="text-align: center;">Φ 1/4" x 100mm</p>	<p style="text-align: center;">2</p>  <p style="text-align: center;">Φ 6.5mm x 48mm</p>
<p style="text-align: center;">CONECTOR DE UNIÓN (4mm CABEZA HEXAGONAL)</p> <p style="text-align: center;">16 PZAS</p>	<p style="text-align: center;">CONECTOR PARA MADERA (4mm CABEZA HEXAGONAL)</p> <p style="text-align: center;">8 PZAS</p>
<p style="text-align: center;">3</p>  <p style="text-align: center;">Φ 6.5mm x 100mm</p>	<p style="text-align: center;">4</p>  <p style="text-align: center;">Φ 4mm x 35mm</p>
<p style="text-align: center;">CONECTOR PARA MADERA (4mm CABEZA HEXAGONAL)</p> <p style="text-align: center;">24 PZAS</p>	<p style="text-align: center;">TORNILLO DE CABEZA PLANA</p> <p style="text-align: center;">26 PZAS</p>
<p style="text-align: center;">5</p>  <p style="text-align: center;">Φ 10mm x 100mm</p>	<p style="text-align: center;">6</p>  <p style="text-align: center;">Φ 4mm x 30mm</p>
<p style="text-align: center;">CLAVIJA DE METAL</p> <p style="text-align: center;">4 PZAS</p>	<p style="text-align: center;">TORNILLO DE CABEZA PLANA</p> <p style="text-align: center;">6 PZAS</p>
<p style="text-align: center;">7</p>  <p style="text-align: center;">Φ 10mm x 50mm</p>	<p style="text-align: center;">8</p> 
<p style="text-align: center;">CLAVIJA DE MADERA</p> <p style="text-align: center;">40 PZAS</p>	<p style="text-align: center;">LLAVE HEXAGONAL</p> <p style="text-align: center;">1 PZA</p>

CAMA CUCHETA SIMPLE/GRANDE

DL1008TFBB-1, DL1008TFBB-2



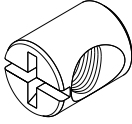
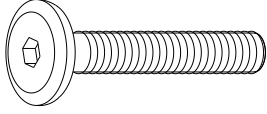
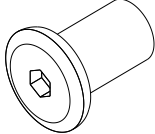
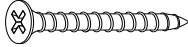
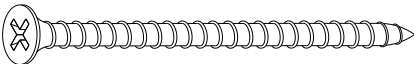

LISTA DE ACCESORIOS

<p style="text-align: center;">9</p> <div style="text-align: center;">  </div> <p style="text-align: center;">Φ 11.8mm x 15mm</p>	<p style="text-align: center;">10</p> <div style="text-align: center;">  </div> <p style="text-align: center;">Φ 1/4" x 32mm</p>
<p style="text-align: center;">TUERCA BARRILETE</p> <p style="text-align: center;">16 PZAS</p>	<p style="text-align: center;">CONECTOR DE UNIÓN (4mm CABEZA HEXAGONAL)</p> <p style="text-align: center;">5 PZAS</p>
<p style="text-align: center;">11</p> <div style="text-align: center;">  </div> <p style="text-align: center;">Φ 9mm x 17mm</p>	<p style="text-align: center;">12</p> <div style="text-align: center;">  </div> <p style="text-align: center;">Φ 3.5mm x 19mm</p>
<p style="text-align: center;">PERNO DE BRIDA HEXAGONAL</p> <p style="text-align: center;">2 PZAS</p>	<p style="text-align: center;">TORNILLO DE CABEZA PLANA</p> <p style="text-align: center;">2 PZAS</p>
<p style="text-align: center;">13</p> <div style="text-align: center;">  </div> <p style="text-align: center;">Φ 4mm x 60mm</p> <p style="text-align: center;">TORNILLO DE CABEZA PLANA</p> <p style="text-align: center;">18 PZAS</p>	

CAMA CUCHETA SIMPLE/GRANDE

DL1008TFBB-1, DL1008TFBB-2

LISTA DE PIEZAS

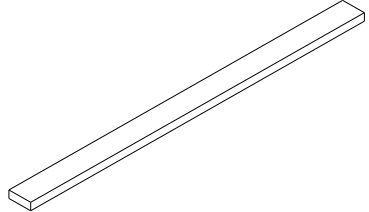

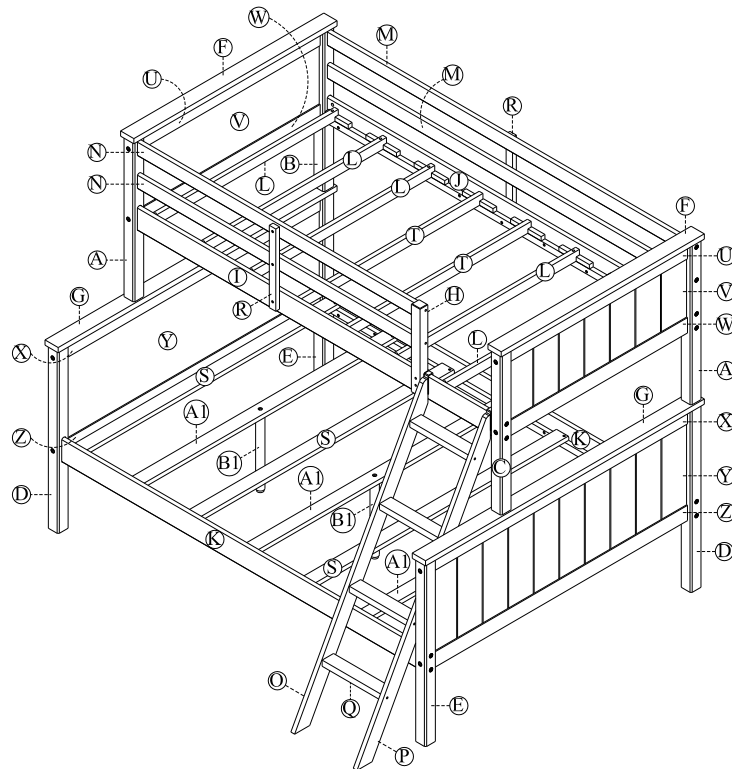
A 	B 	C 
PATA SUPERIOR 2 PZAS	PATA SUPERIOR 1 PZA	PATA SUPERIOR 1 PZA
D 	E 	F 
PATA INFERIOR 2 PZAS	PATA SUPERIOR 2 PZAS	BORDE SUPERIOR CABECERA SIMPLE 2 PZAS



CAMA CUCHETA SIMPLE/GRANDE

DL1008TFBB-1, DL1008TFBB-2

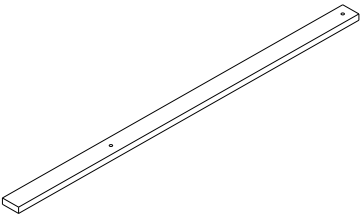

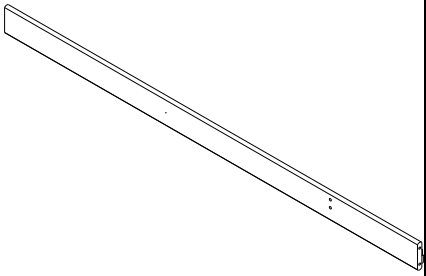
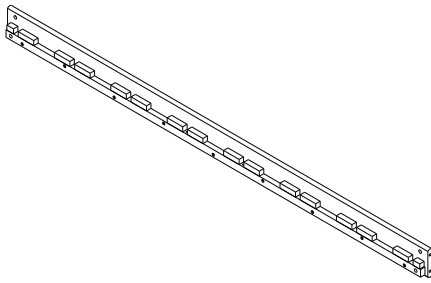
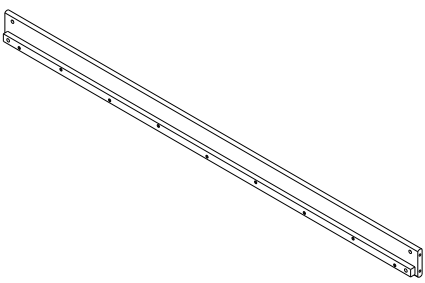
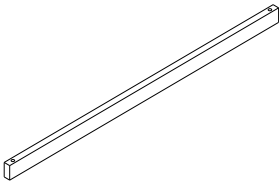
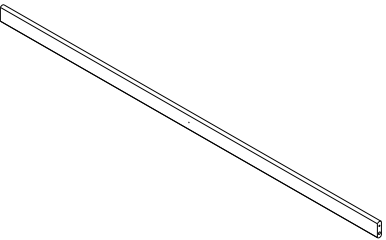
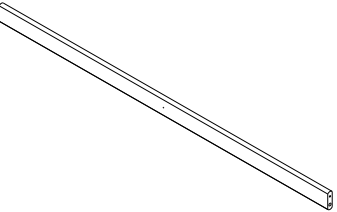
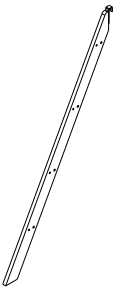
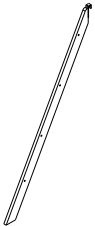
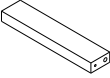
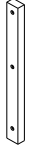
LISTA DE PIEZAS

<p>G</p> 	<p>H</p> 	<p>I</p> 
<p>BORDE SUPERIOR CABECERA GRANDE</p> <p>2 PZAS</p>	<p>PATA BARANDA CORTA</p> <p>1 PZA</p>	<p>LARGUERO LATERAL ANTERIOR</p> <p>1 PZA</p>
<p>J</p> 	<p>K</p> 	<p>L</p> 
<p>LARGUERO LATERAL POSTERIOR</p> <p>1 PZA</p>	<p>LARGUERO LATERAL INFERIOR</p> <p>2 PZAS</p>	<p>LISTÓN SUPERIOR SIN CLAVIJA DE MADERA</p> <p>6 PZAS</p>
<p>M</p> 	<p>N</p> 	<p>O</p> 
<p>BARANDA LARGA</p> <p>2 PZAS</p>	<p>BARANDA CORTA</p> <p>2 PZAS</p>	<p>LADO IZQUIERDO ESCALERA</p> <p>1 PZA</p>
<p>P</p> 	<p>Q</p> 	<p>R</p> 
<p>LADO DERECHO ESCALERA</p> <p>1 PZA</p>	<p>ESCALÓN</p> <p>4 PZAS</p>	<p>PATA DE BARANDA</p> <p>2 PZAS</p>

CAMA CUCHETA SIMPLE/GRANDE

DL1008TFBB-1, DL1008TFBB-2

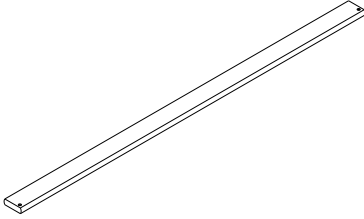
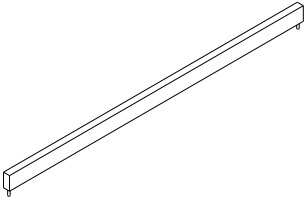
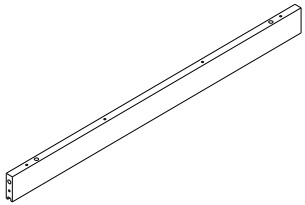
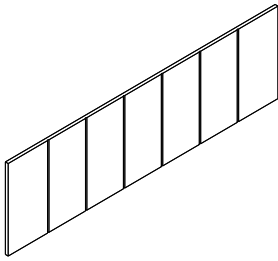
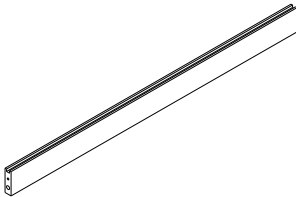
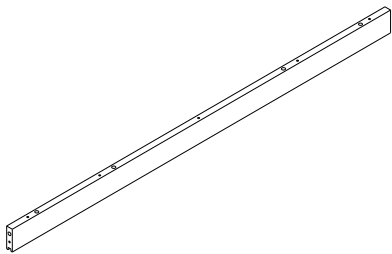
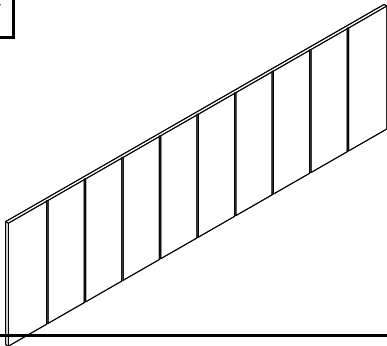
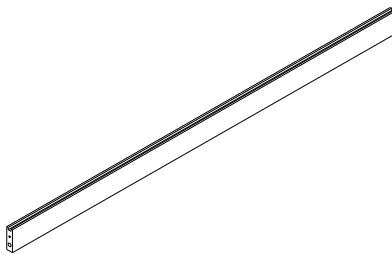
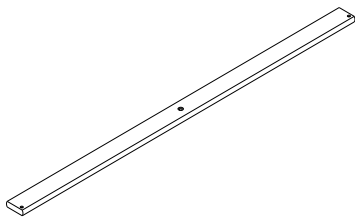
LISTA DE PIEZAS

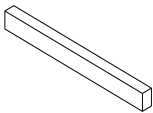
<p>S</p> 	<p>T</p> 	<p>U</p> 
<p>LISTÓN INFERIOR SIN AGUJERO 4 PZAS</p>	<p>LISTÓN SUPERIOR CON CLAVIJA DE MADERA 2 PZAS</p>	<p>BORDE SUPERIOR CABECERA SIMPLE 2 PZAS</p>
<p>V</p> 	<p>W</p> 	<p>X</p> 
<p>PANEL CABECERA SIMPLE 2 PZAS</p>	<p>BORDE INFERIOR CABECERA SIMPLE 2 PZAS</p>	<p>GRANDE 2 PZAS</p>
<p>Y</p> 	<p>Z</p> 	<p>A1</p> 
<p>PANEL CABECERA GRANDE 2 PZAS</p>	<p>BORDE INFERIOR CABECERA GRANDE 2 PZAS</p>	<p>LISTÓN INFERIOR CON AGUJERO 3 PZAS</p>
<p>B1</p> 	<p>C1</p> 	
<p>PATA DE SOPORTE 3 PZAS</p>	<p>SEPARADOR 2 PZAS</p>	

CAMA CUCHETA SIMPLE/GRANDE

DL1008TFBB-1, DL1008TFBB-2

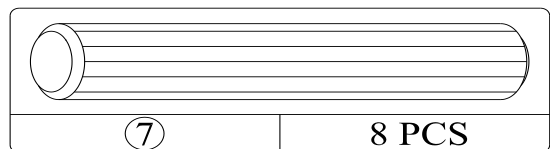
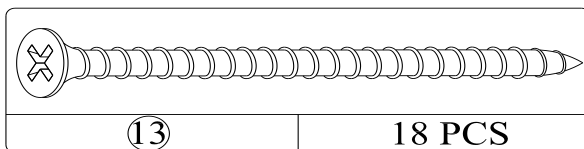
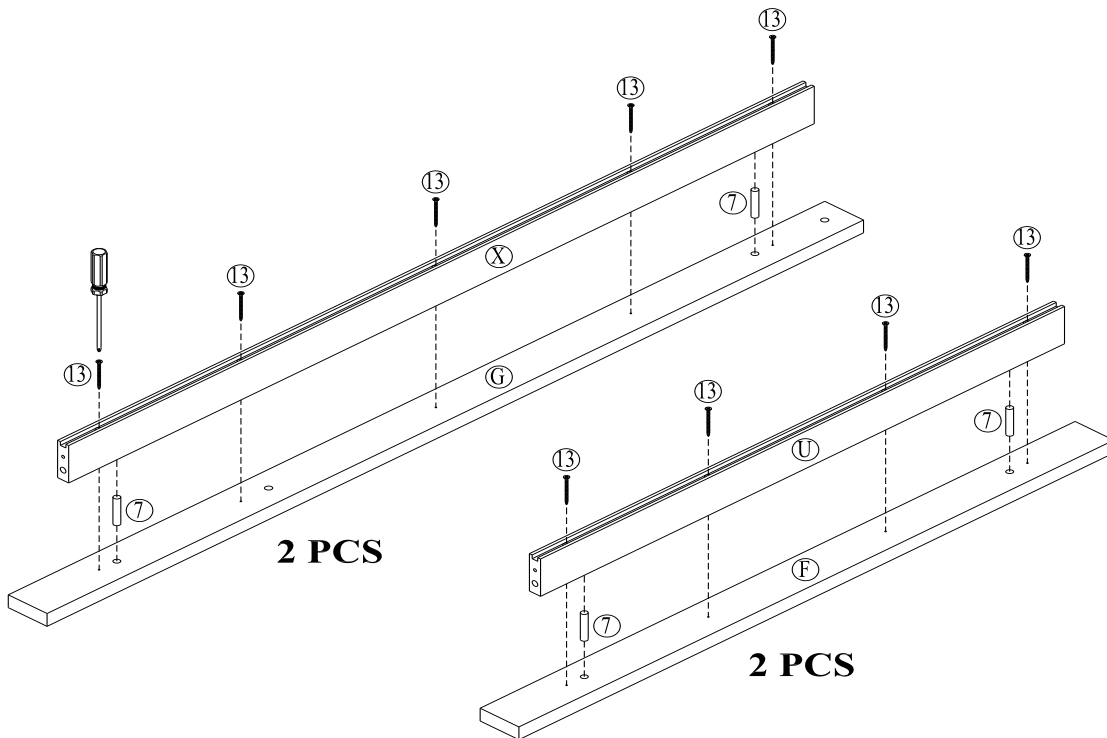

ETAPA 1

Inserte clavijas de madera (7) en los agujeros del borde superior de la cabecera simple (F).

Una el borde superior de la cabecera simple (U) al borde superior de la cabecera simple (F) con tornillos de cabeza plana (13) y un destornillador Phillips (no incluido).

Repita esta etapa para unir el borde superior de la cabecera grande (X) con el borde superior de la cabecera grande (G).

CAMA CUCHETA SIMPLE/GRANDE

DL1008TFBB-1, DL1008TFBB-2

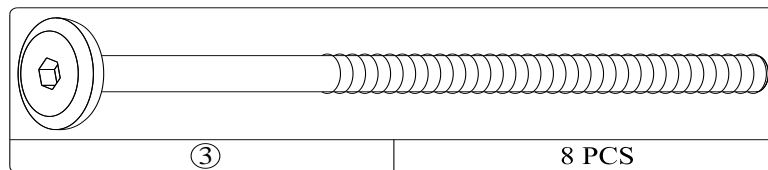
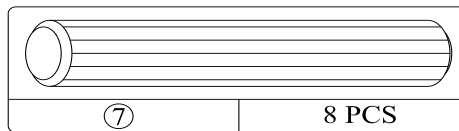
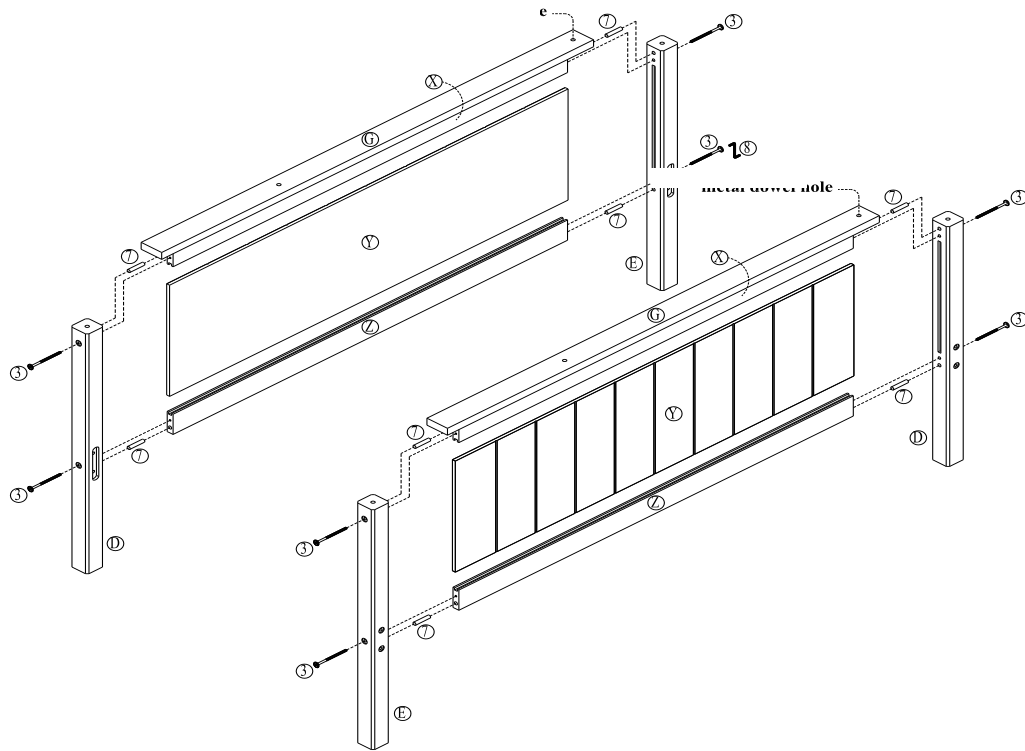

ETAPA 2

Inserte clavijas de madera (7) en los extremos del travesaño superior de la cabecera de cama grande (X) y del travesaño inferior de la cabecera de cama grande (Z). Inserte el panel de la cabecera grande (Y) en las ranuras del travesaño superior de la cabecera grande (X), luego empuje el travesaño inferior de la cabecera grande (Z) hacia arriba para fijarlo bien en su lugar. Una las patas inferiores (D) y (E) con conectores para madera (3) utilizando la llave hexagonal (8).

NOTAS: Puede ser necesario separar o acercar el borde superior de la cabecera grande (X) y el borde inferior de la cabecera grande (Z) para alinear las clavijas de madera (7) con los agujeros en las patas inferiores (D y E).

NOTAS: Uno de los extremos del borde superior de la cabecera grande (G) tiene un agujero para una clavija de metal. Asegúrese de unir la pata inferior (E) en este extremo para la primera cabecera y de unir la pata inferior (D) en este extremo para la segunda cabecera.

CAMA CUCHETA SIMPLE/GRANDE

DL1008TFBB-1, DL1008TFBB-2

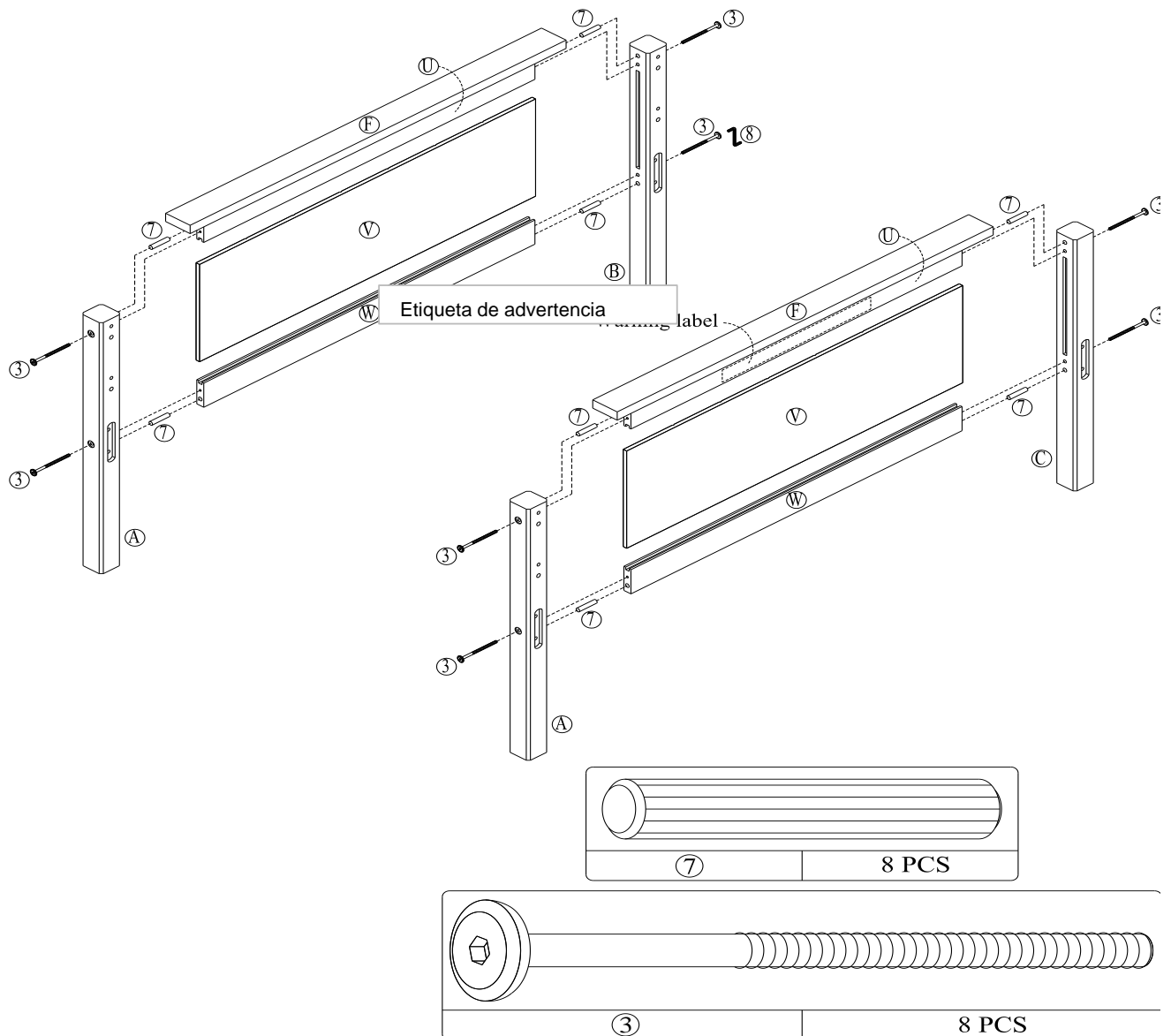

ETAPA 3

Inserte clavijas de madera (7) en los extremos del borde superior de la cabecera simple (U) y del borde inferior de la cabecera simple (W). Inserte el panel de la cabecera simple (V) en las ranuras del borde superior de la cabecera simple (U), luego empuje el borde inferior de la cabecera simple (W) hacia arriba para fijarlo en su lugar. Una las patas superiores (A y B) con conectores para madera (3) como ilustrado. Ajuste los conectores para madera (3) con la llave hexagonal (8).

Repita esta etapa para ensamblar la otra cabecera simple utilizando las patas superiores (A y C).

NOTA: Asegúrese de utilizar el borde superior de la cabecera simple (U) que tiene la etiqueta de advertencia junto con las patas superiores (A) y (C). Observe la ilustración para ver la orientación de la etiqueta.

CAMA CUCHETA SIMPLE/GRANDE

DL1008TFBB-1, DL1008TFBB-2

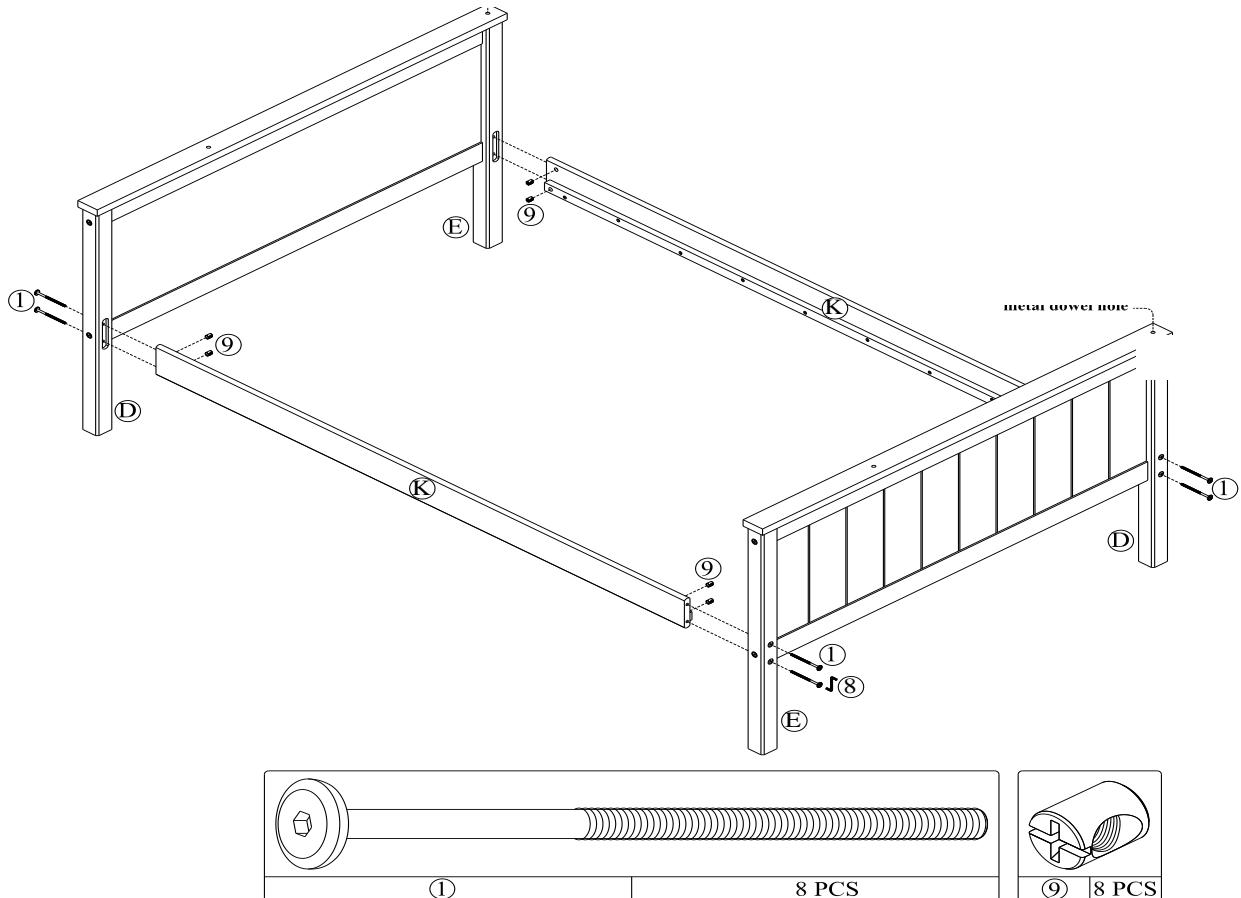

ETAPA 4

Una los dos largueros laterales inferiores (K) con pernos conectores (1) y tuercas barrilete (9) utilizando la llave hexagonal (8).

Nota: Esta es la cucheta de abajo.

CAMA CUCHETA SIMPLE/GRANDE

DL1008TFBB-1, DL1008TFBB-2

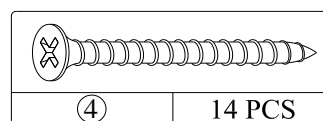
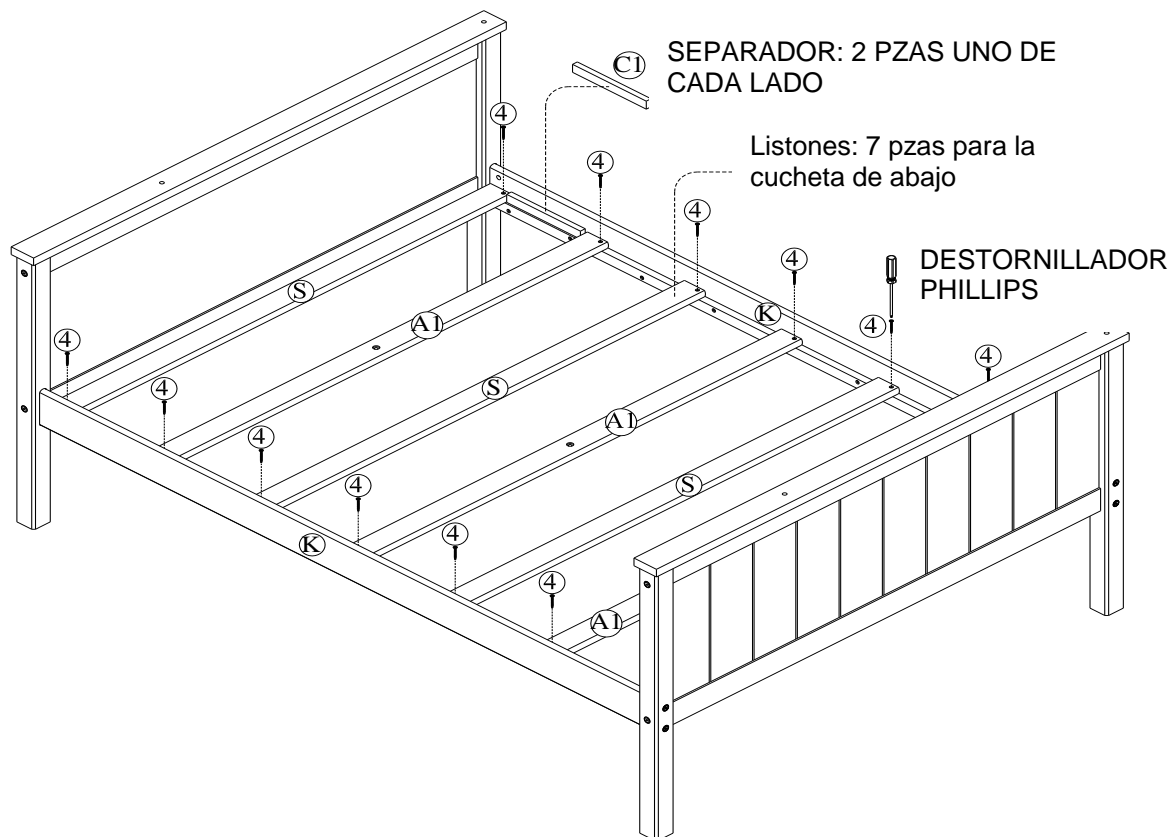

ETAPA 5

Una un listón inferior sin agujero (S) a los largueros laterales inferiores (K) con tornillos de cabeza plana (4). Asegúrese de que el listón toque las patas en los ángulos (lo más cerca posible de la cabecera).

Una listones (A1) con los largueros laterales inferiores (K) con tornillos de cabeza plana (4). Utilice el separador (C1) para distribuir los listones de manera regular, como ilustrado. Utilice un destornillador Phillips (no incluido) para ajustar los tornillos.

NOTA: Si observa que cualquiera de los listones (S y A1) no está perfectamente plano, asegúrese de colocarlo de manera que la curva del listón (S y A1) quede hacia arriba en el centro y hacia abajo en los extremos.

CAMA CUCHETA SIMPLE/GRANDE

DL1008TFBB-1, DL1008TFBB-2

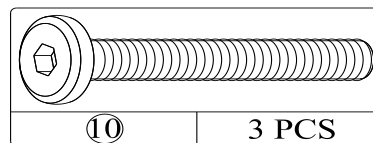
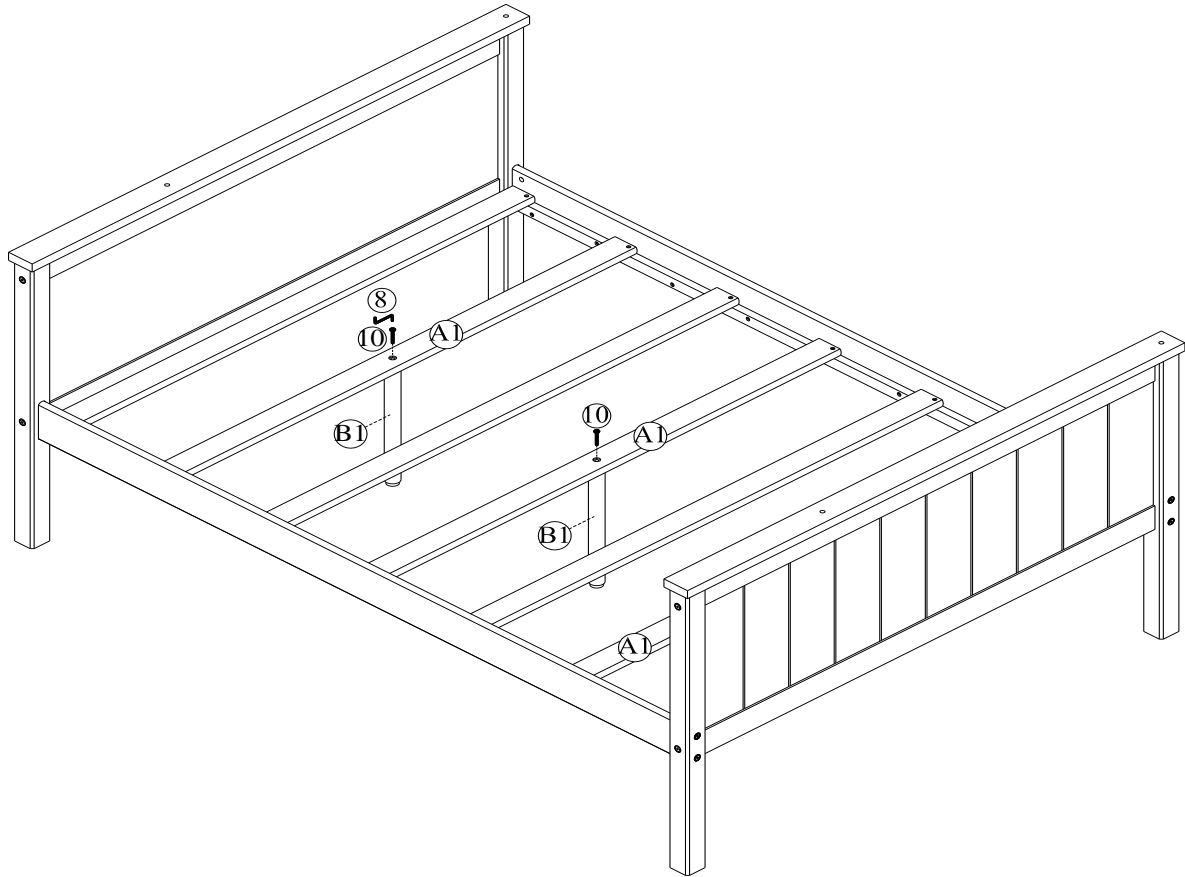

ETAPA 6

Una las patas de soporte (B1) con los listones inferiores con agujeros (A1) con pernos conectores (10) utilizando la llave hexagonal (8).

CAMA CUCHETA SIMPLE/GRANDE

DL1008TFBB-1, DL1008TFBB-2

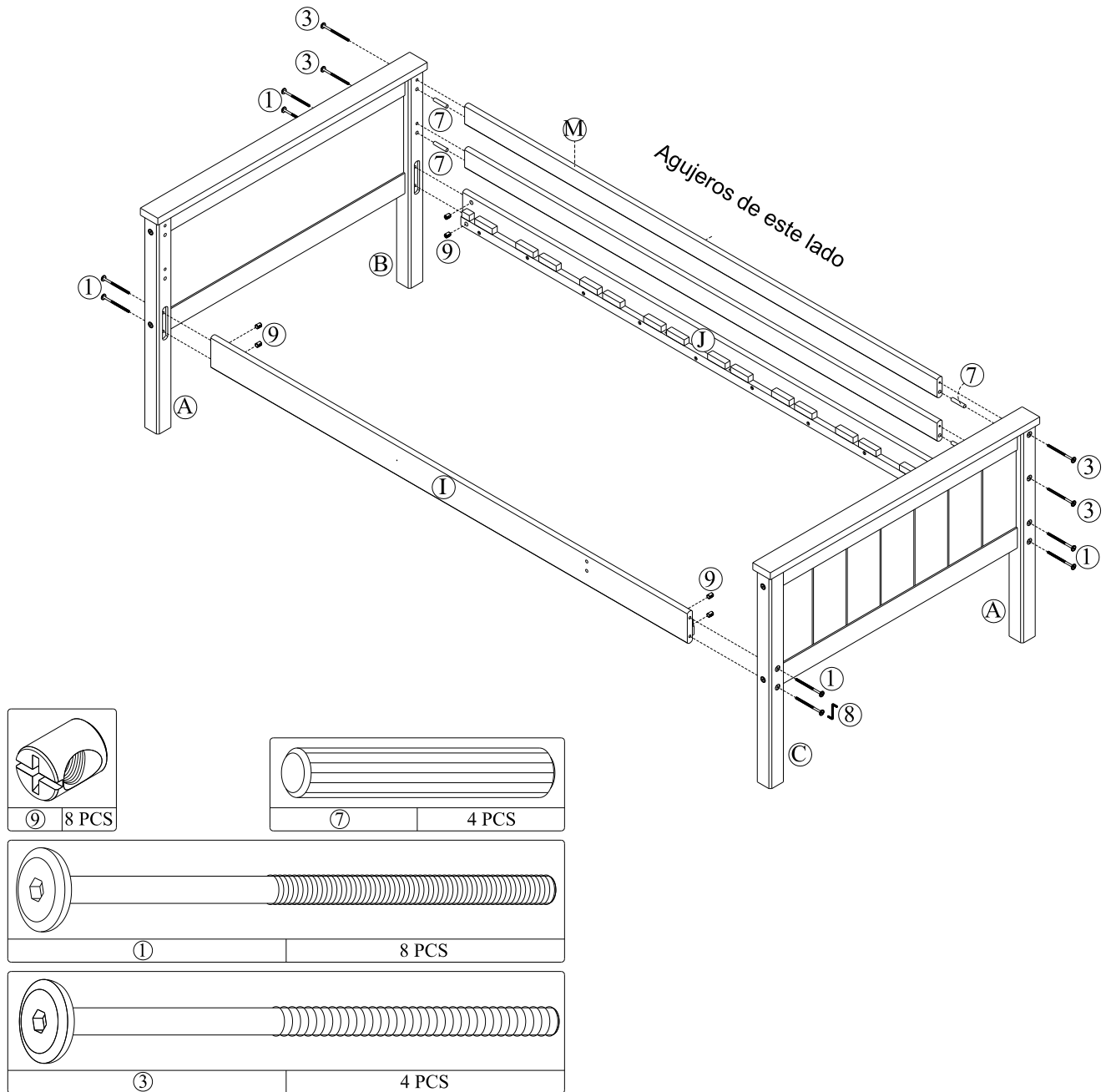

ETAPA 7

Inserte tuercas barrilete (9) en los largueros laterales superiores (I y J).

Inserte clavijas de madera (7) en cada uno de los extremos de las barandas largas (M).

Una los largueros laterales superiores (I y J) con las patas superiores (A, B y C) como ilustrado con pernos conectores (1) y tuercas barrilete (9).

Una las barandas largas (M) con las patas superiores (B y A) con conectores para madera (3).

Ajuste los pernos conectores (1) y los conectores para madera (3) con la llave hexagonal (8).

Nota: Esta es la cucheta de arriba.

CAMA CUCHETA SIMPLE/GRANDE

DL1008TFBB-1, DL1008TFBB-2

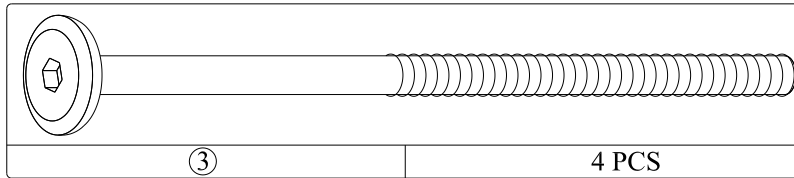
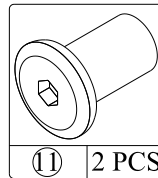
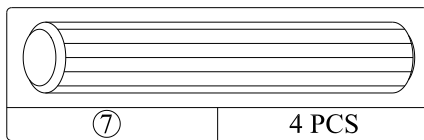
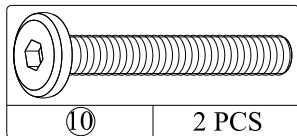
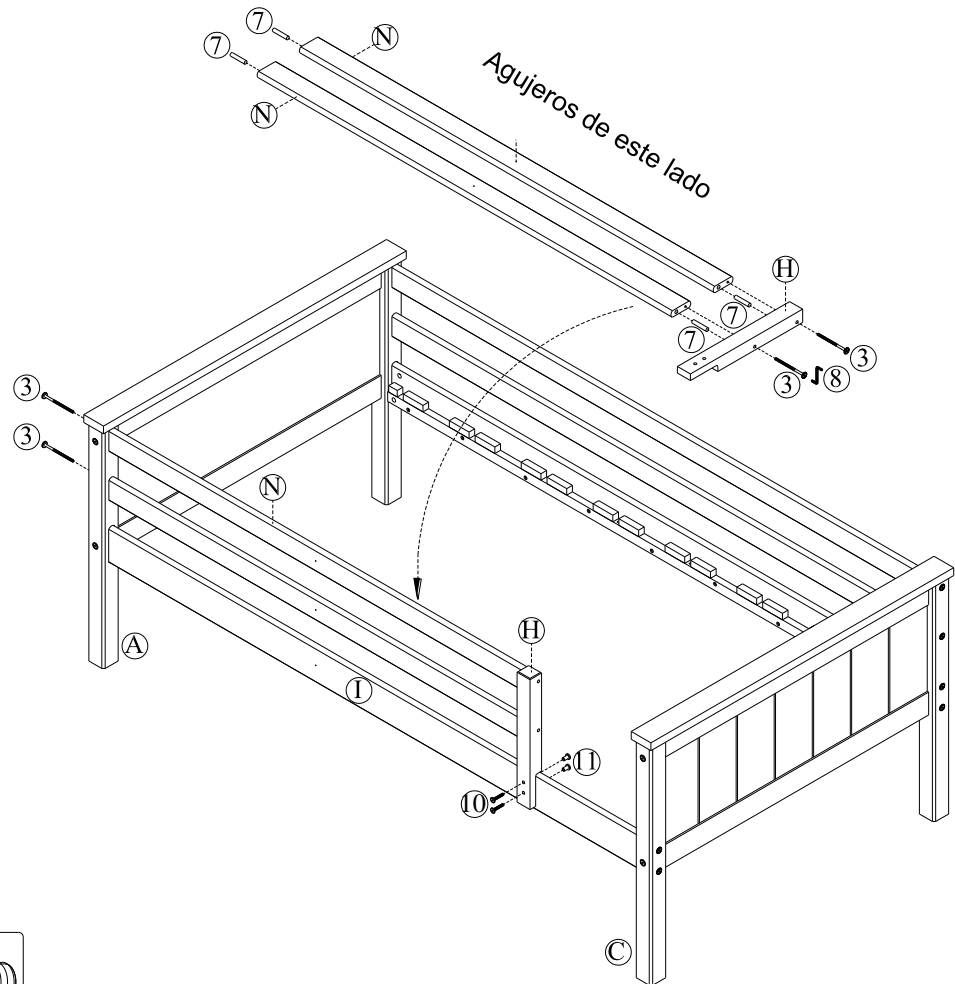

ETAPA 8

Inserte clavijas de madera (7) en cada extremo de las barandas cortas (N).

Una dos barandas cortas (N) con la pata de las barandas cortas (H) con conectores para madera (3).

Fije dos barandas cortas (N) a la pata superior (A) con conectores para madera (3).

Fije la pata de la baranda corta (H) al larguero lateral anterior (I) con pernos conectores (10) y pernos de brida hexagonal (11) como ilustrado.

CAMA CUCHETA SIMPLE/GRANDE

DL1008TFBB-1, DL1008TFBB-2

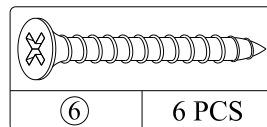
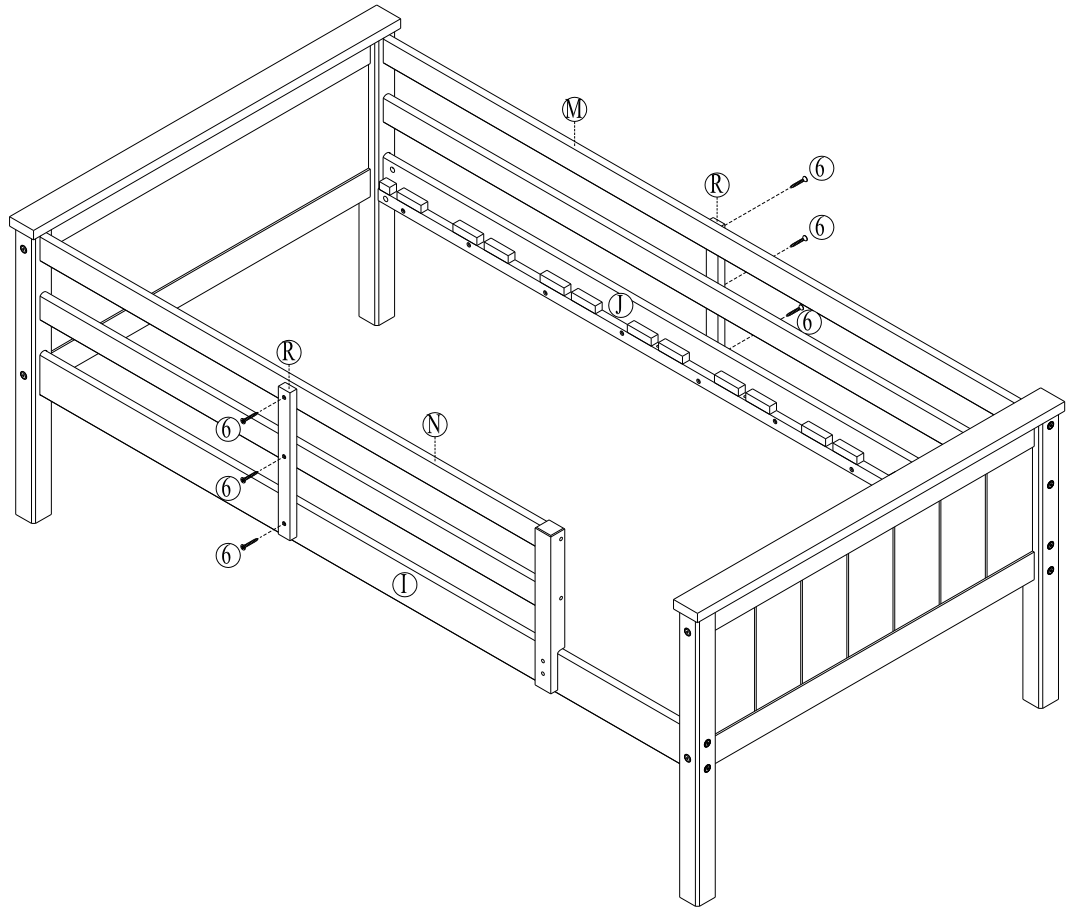

ETAPA 9

Una el soporte de baranda (R) con las barandas cortas (N) y el larguero lateral anterior (I) con tornillos de cabeza plana (6).

Una el otro soporte de baranda (R) con las barandas largas (M) y el larguero lateral posterior (J) con tornillos de cabeza plana (6).

Utilice un destornillador Phillips (no incluido) para ajustar los tornillos.

CAMA CUCHETA SIMPLE/GRANDE

DL1008TFBB-1, DL1008TFBB-2

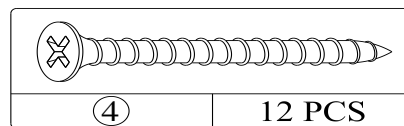
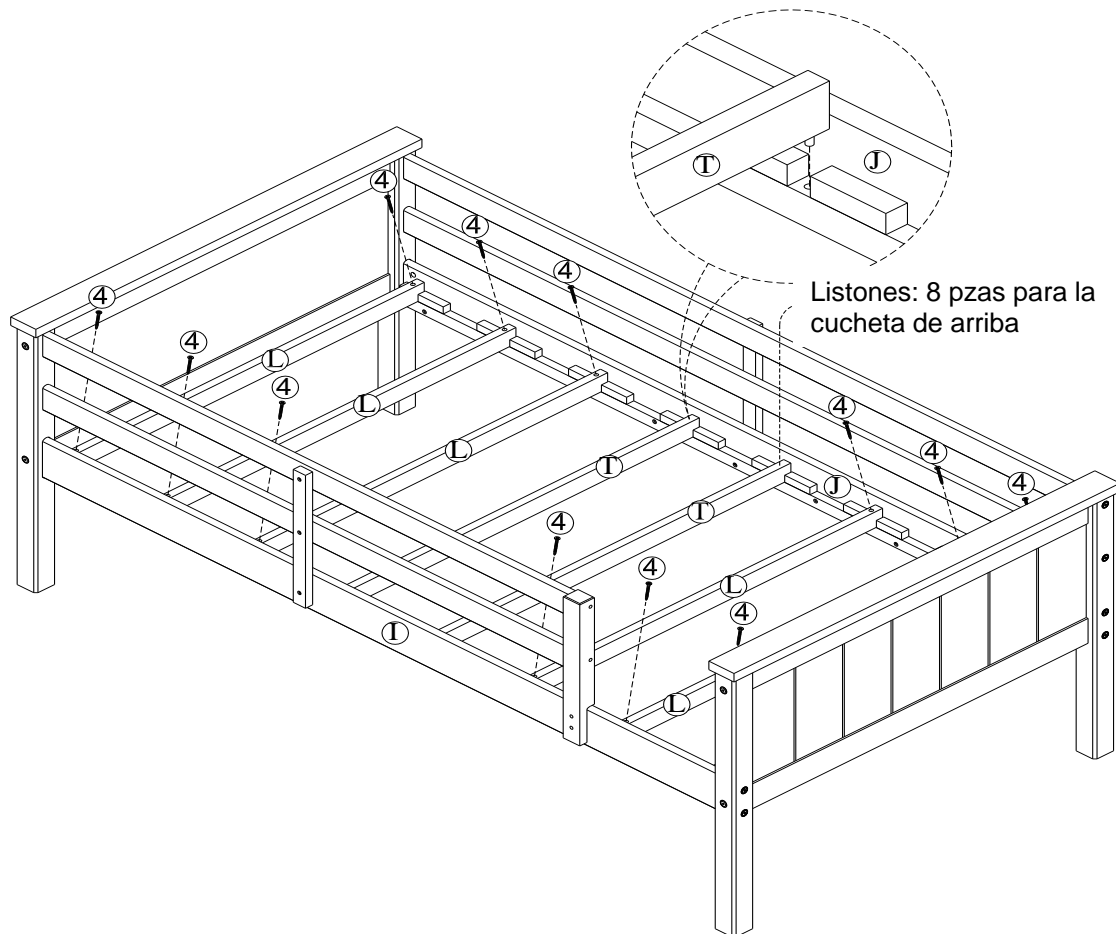

ETAPA 10

Inserte dos listones (T) en las ranuras ubicadas en el centro de los largueros laterales superiores (I y J) de la cucheta de arriba como ilustrado.

Inserte listones (L) en los agujeros que quedan en los largueros laterales superiores (I y J) de la cucheta de arriba. Fije los listones (L) a los largueros laterales superiores (I y J) con tornillos de cabeza plana (4) y un destornillador Phillips (no incluido).

CAMA CUCHETA SIMPLE/GRANDE

DL1008TFBB-1, DL1008TFBB-2

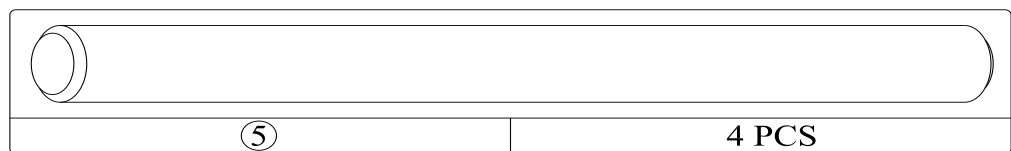
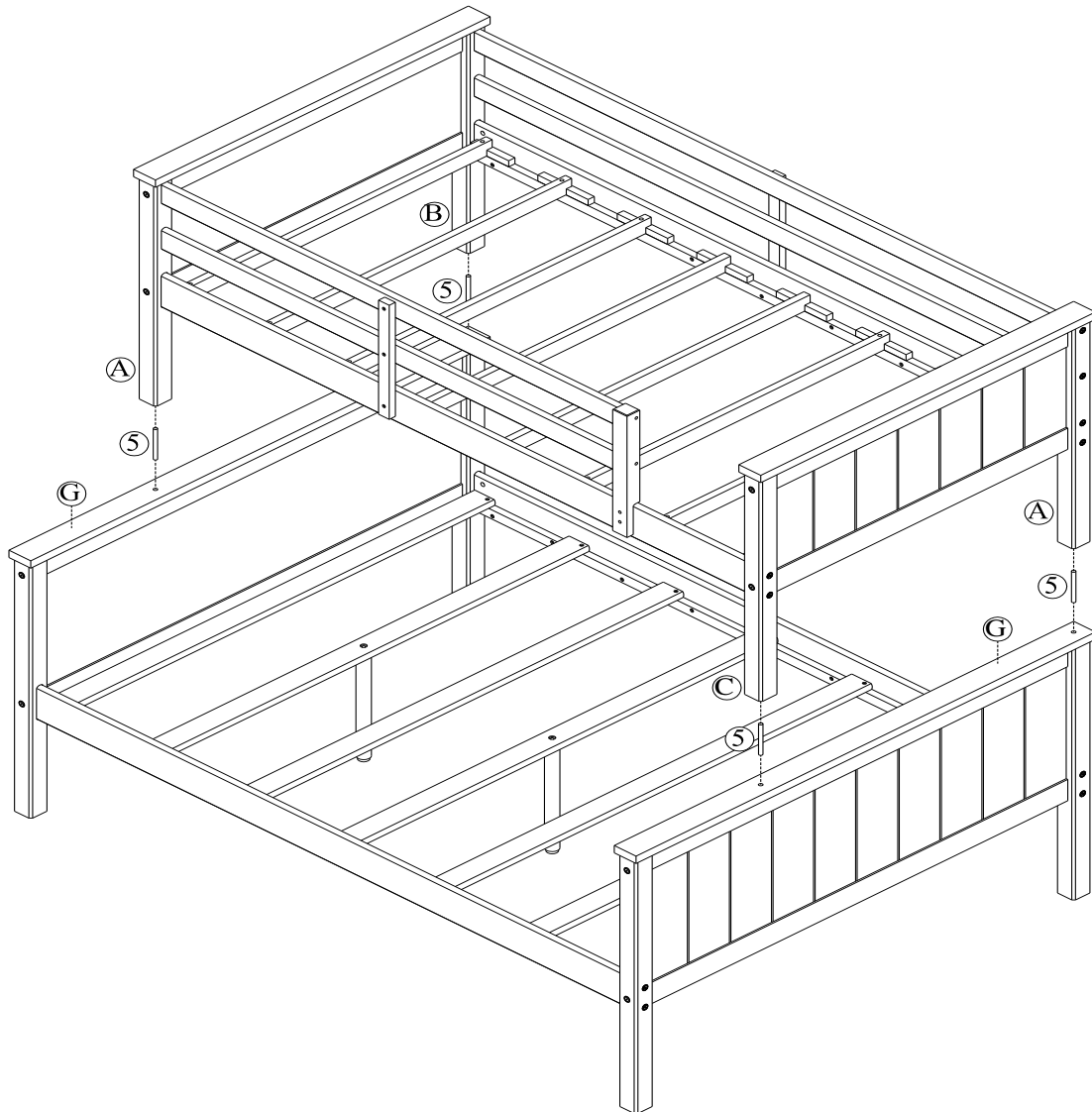

ETAPA 11

Inserte cuatro clavijas de metal (5) en los agujeros de los bordes superiores de la cabecera doble (G).

Con la ayuda de otra persona, coloque la cucheta de arriba sobre la cucheta de abajo.

CAMA CUCHETA SIMPLE/GRANDE

DL1008TFBB-1, DL1008TFBB-2

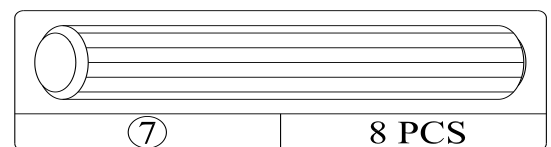
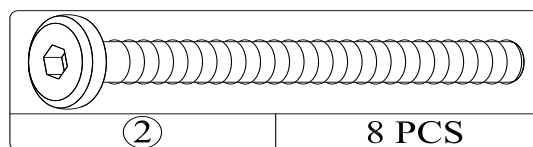
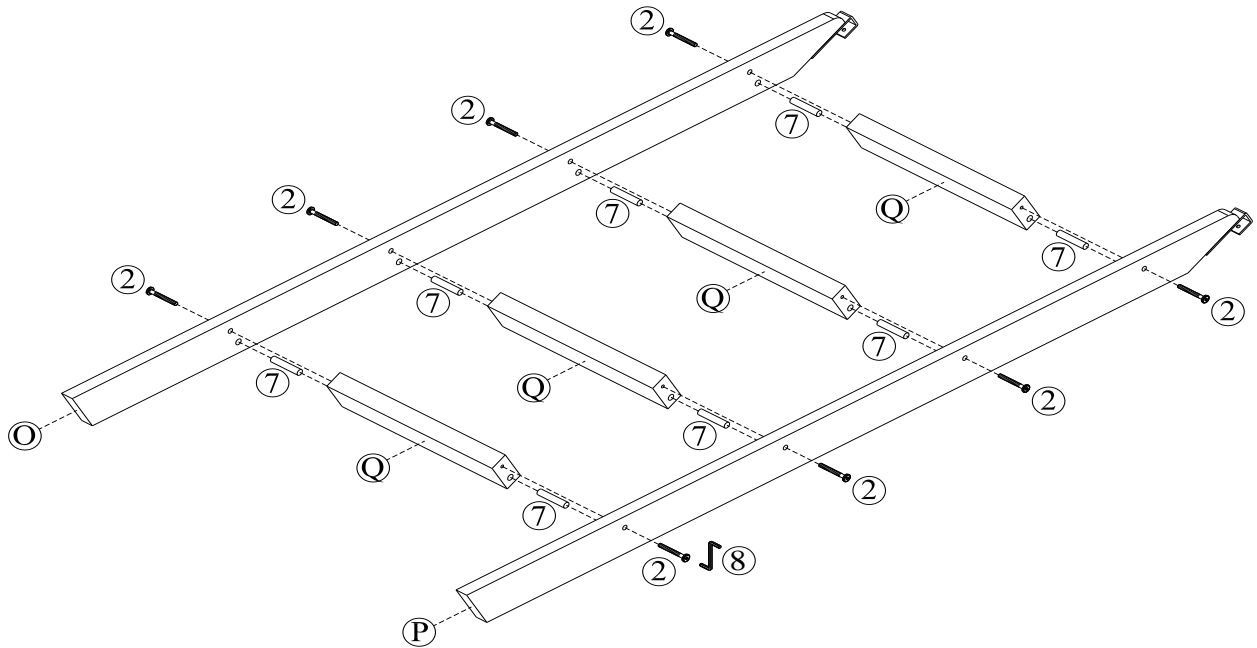

ETAPA 12

Para ensamblar la escalera, inserte clavijas de madera (7) en los extremos de los escalones (Q).

Una el lado izquierdo de la escalera (O) y el lado derecho de la escalera (P) con los escalones (Q) con conectores para madera (2).

Ajuste los conectores para madera (2) con la llave hexagonal (8).

CAMA CUCHETA SIMPLE/GRANDE

DL1008TFBB-1, DL1008TFBB-2

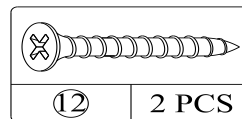
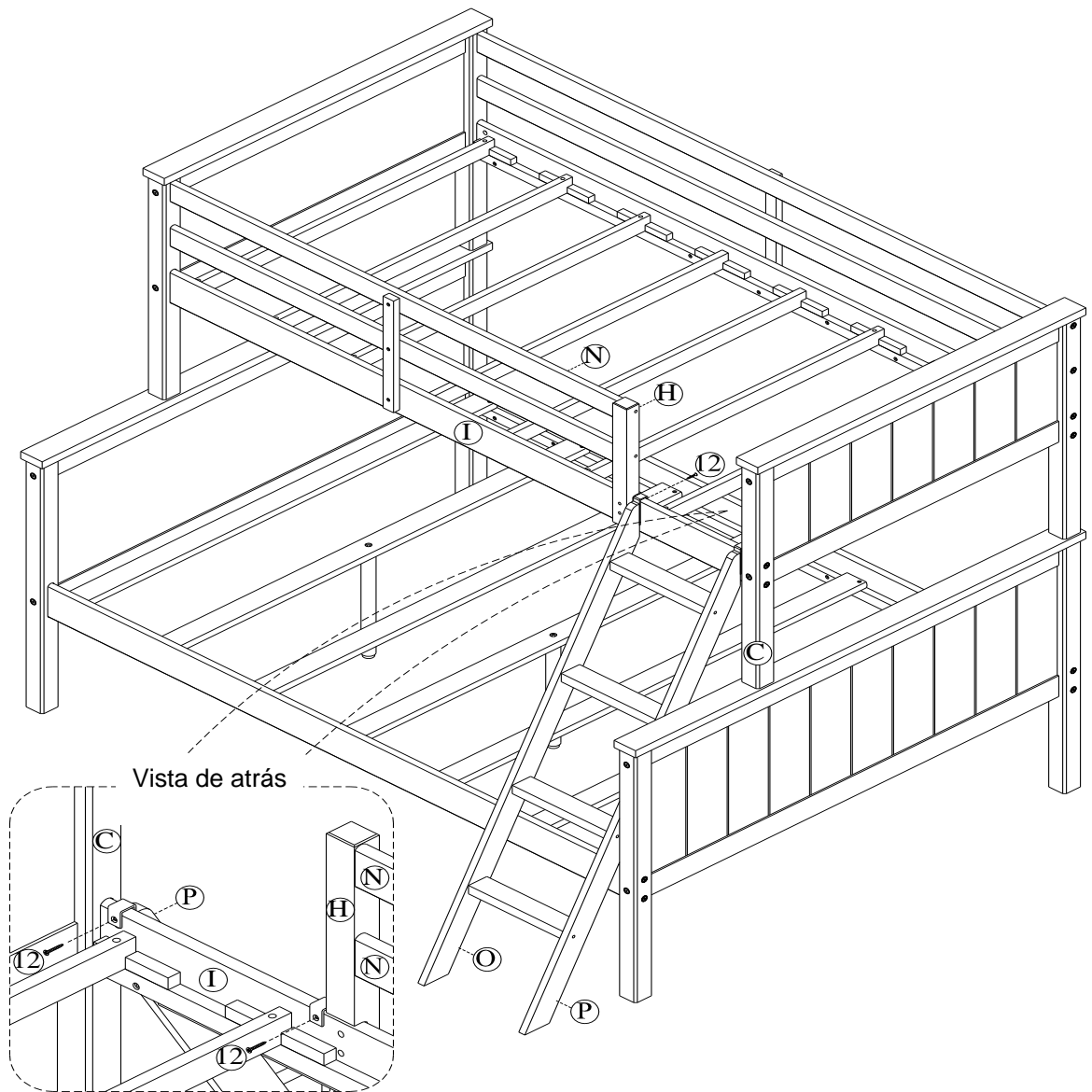

ETAPA 13

Una la escalera con el larguero lateral anterior (I) con tornillos de cabeza plana (12) y un destornillador Phillips (no incluido).

CAMA CUCHETA SIMPLE/GRANDE DL1008TFBB-1, DL1008TFBB-2

Instrucciones para la conversión de la litera en cama simple y cama grande.

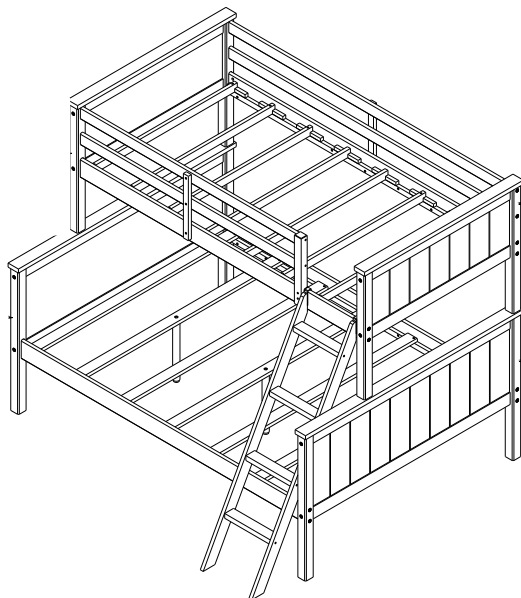

Cama Grande

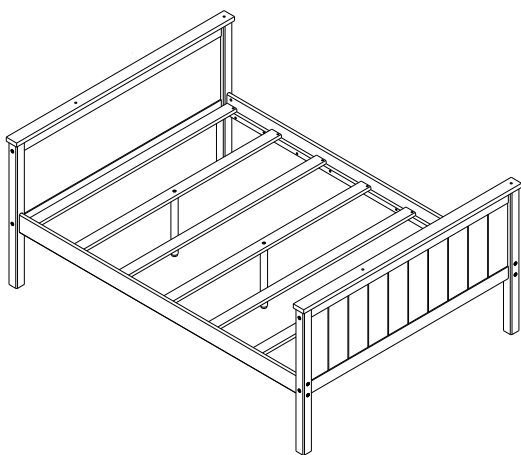

Cama Simple

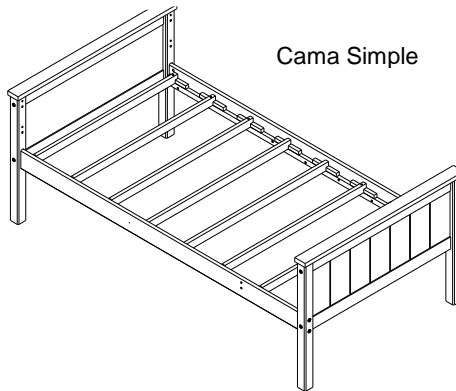

Retire la escalerilla y todas las barandas.
Con la ayuda de otra persona, retire la cucheta superior de la cucheta inferior.

CAMA CUCHETA SIMPLE/GRANDE DL1008TFBB-1, DL1008TFBB-2



PRECAUCIÓN: Esta unidad está diseñada para ser utilizada únicamente con los productos y/o pesos máximos indicados. Su uso con otros productos y/o productos más pesados que los pesos máximos indicados puede provocar inestabilidad o causar lesiones.

NO PERMITA QUE LOS NIÑOS HAGAN PAYASADAS SOBRE O DEBAJO DE LA CAMA Y PROHIBA QUE SALTEN SOBRE ELLA.

NO PERMITA QUE NIÑOS MENORES DE 6 AÑOS DUERMAN EN LA CUCHETA SUPERIOR. LA CAMA ESTÁ DISEÑADA PARA NIÑOS DESDE 6 AÑOS HASTA LA ADOLESCENCIA TEMPRANA.

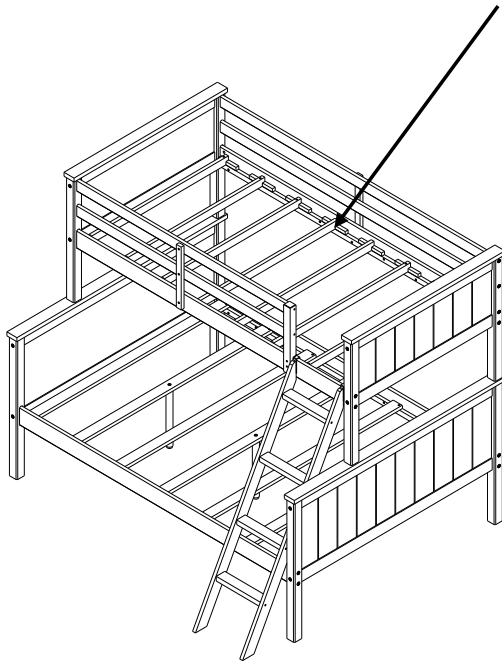

PESO MÁXIMO: 165 LBS (75 KGS) PARA CUCHETA

UTILICE SOLAMENTE COLCHONES CON RESORTES EN ESPIRAL EN LAS DOS CUCHETAS. EL NO RESPETAR ESTO PUEDE CAUSAR LESIONES.

UTILICE ÚNICAMENTE COLCHONES DE 74"-75" DE LARGO Y 37 1/2" - 38 1/2" DE ANCHO EN LA CUCHETA DE ARRIBA Y 74"-75" DE LARGO Y 53" - 54" DE ANCHO EN LA CUCHETA DE ABAJO. ASEGÚRESE DE QUE EL ESPESOR DEL COLCHÓN NO EXCEDA 6". LA SUPERFICIE DEL COLCHÓN DEBE QUEDAR POR LO MENOS 5" (127MM) POR DEBAJO DEL BORDE SUPERIOR DEL MARCO DE LAS CUCHETAS.

¡Listo! ¡Ya ha terminado de ensamblar su cama cucheta simple/grande.

NO DEVUELVA EL PRODUCTO A LA TIENDA.

Si falta una pieza o está dañada, comuníquese con nuestro Departamento de Servicio al Cliente. Reemplazaremos la pieza SIN costo alguno.



Tel: 1-800-295-1980
Correo electr.: das@dorel.com
Fax: 514-353-7819

Servicio a la Clientela

POR FAVOR, NO DEVUELVA ESTE PRODUCTO A LA TIENDA

**POR FAVOR, CONTACTE LOS REPRESENTANTES DEL SERVICIO A LA CLIENTELA
A LOS SIGUIENTES NÚMEROS SI FALTA UNA PIEZA O ESTÁ DEFECTUOSA.**

Número de teléfono del Servicio a la Clientela 1-800-295-1980
Número de fax del Servicio a la Clientela 514-353-7819 Email: das@dorel.com

Fecha de pedido:

Nombre:

Dirección de envío:
Calle y número:
Ciudad y Estado:
Código postal:

Teléfono para llamar de día:
(incluyendo código regional)

Fecha y lugar de compra:

Descripción de pieza(s) y cantidad: (Por favor, asegúrese de incluir número de modelo o número SKN)

Dirección postal del Servicio a la Clientela:

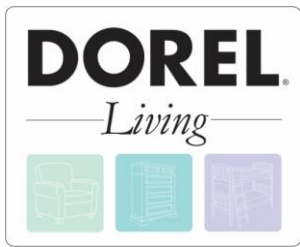

LIT COUCHETTE JUMEAU/GRAND LIT

Modèle No:	Code CUP:	Couleur:
<u>DL1008TFBB-1</u>	<u>0-65857-17189-1</u>	<u>Moka</u>
<u>DL1008TFBB-2</u>	<u>0-65857-17190-7</u>	<u>Moka</u>

Félicitations pour votre dernier achat d'un meuble ! Les meubles de la ligne **Dorel Living** ont été conçus ayant en tête la qualité, la commodité et le style. Nous sommes convaincus que ce meuble vous servira durant de nombreuses années avec un confort exceptionnel.

Nous vous encourageons à vous familiariser avec les caractéristiques de votre nouveau meuble avant de commencer l'assemblage ; prenez donc quelques minutes pour lire ce manuel. Il contient de l'information importante concernant notre garantie et des conseils d'entretien pour vous assurer de garder votre meuble aussi beau qu'aux premiers jours.

La satisfaction de nos clients est important pour nous chez Dorel Asia. Nos représentants sont disponibles du lundi au vendredi de 8 h à 17 h (heure de l'est) pour répondre à toutes vos questions. Afin d'accélérer le service, ayez toujours en main le numéro de modèle lorsque vous contacterez notre numéro sans frais **1-800-295-1980** ou par courriel à **das@dorel.com**.

Pour trouver d'autres idées inspirantes, veuillez visiter notre site web à www.dorelliving.com.

Vous pouvez aussi souscrire à notre page **Facebook** pour être à la fine pointe de toutes les dernières tendances.

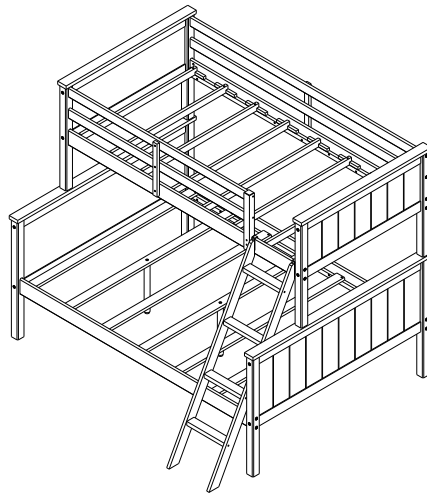

Date d'achat : ____ / ____ / ____

Numéro de lot : _____
(sur la boîte)

NE RETOURNEZ PAS LE PRODUIT AU MAGASIN. Si une pièce est manquante ou endommagée, veuillez communiquer avec notre service à la clientèle. Nous la remplacerons **GRATUITEMENT.**

NOTE: CE MANUEL D'INSTRUCTIONS CONTIENT INFORMATION DE SÉCURITÉ **IMPORTANTE.** VEUILLEZ LE LIRE ET LE CONSERVER POUR RÉFÉRENCE ULTÉRIEURE.

SERVICE À LA CLIENTÈLE

Si des pièces sont manquantes ou si vous avez des questions concernant ce produit, contactez un représentant de notre service à la clientèle d'abord!



APPELEZ 1-800-295-1980

Vous pouvez aussi commander des pièces en écrivant à l'adresse indiquée ci-dessous. Veuillez inclure le numéro de modèle du produit, la couleur et une description détaillée de la pièce.

Service à la clientèle, Département No. 413

12345 boul. Albert-Hudon, Suite 100

Montreal, Quebec

Canada, H1G 3L1

Courriel: das@dorel.com



MISES EN GARDE:

- * **DANGER D'ÉTRANGLEMENT** – NE JAMAIS ATTACHER OU SUSPENDRE D'ARTICLES SUR AUCUNE PARTIE DU LIT SUPERPOSÉ QUI NE SONT PAS CONÇUS POUR ÊTRE UTILISÉ AVEC LE LIT; PAR EXEMPLE, MAIS NE SE LIMITANT PAS À DES CROCHETS, CEINTURES ET CORDES À DANSER.
- * SUIVEZ LES INFORMATIONS SUR LES MISES EN GARDE INSCRITES SUR LA STRUCTURE DU LIT SUPERPOSÉ SUPÉRIEUR ET SUR LA BOÎTE. NE PAS ENLEVER L'ÉTIQUETTE DE MISE EN GARDE SUR LE LIT.
- * LA PLATEFORME DE MATELAS EST CONÇUE POUR SUPPORTER UN MATELAS SANS AVOIR BESOIN D'UN SUPPORT DE MATELAS OU D'UN SOMMIER.
- * TOUJOURS UTILISER LE FORMAT DE MATELAS OU DE SUPPORT DE MATELAS RECOMMANDÉ, OU LES DEUX, POUR AIDER À PRÉVENIR LES RISQUES PROBABLES DE PIÉGAGE OU DE CHUTES.
- * **UTILISEZ UNIQUEMENT DES MATELAS À RESSORTS SUR LES DEUX LITS SUPÉRIEUR ET INFÉRIEUR. SINON DES BLESSURES PEUVENT EN RÉSULTER.**
- * UTILISEZ SEULEMENT DES MATELAS DE 74"-75" DE LONG ET 37 1/2" - 38 1/2" DE LARGE SUR LE LIT SUPÉRIEUR ET 74"-75" DE LONG ET 53" - 54" DE LARGE SUR LE LIT INFÉRIEUR. ASSUREZ-VOUS QUE L'ÉPAISSEUR DU MATELAS N'EXCÈDE PAS 6" (15 CM). LA SURFACE DU MATELAS DOIT ÊTRE À ENVIRON 5" (12.7CM) EN DESSUS DU BORD SUPÉRIEUR DES BARRIÈRES DE LIT.
- * NE PAS PERMETTRE AUX ENFANTS DE MOINS DE 6 ANS D'UTILISER LE LIT SUPÉRIEUR.
- * CAPACITÉ DE POIDS MAXIMUM: 165 LB (75 KG) PAR NIVEAU
- * TOUJOURS UTILISER LES BARRIÈRES SUR LES DEUX CÔTÉS LONGS DU LIT SUPÉRIEUR. SI LE LIT SUPERPOSÉ SERA PLACÉ À CÔTÉ D'UN MUR. LA BARRIÈRE DE LA PLEINE GRANDEUR DU LIT DOIT ÊTRE PLACÉE CONTRE LE MUR POUR PRÉVENIR LES RISQUES DE PIÉGAGE ENTRE LE LIT ET LE MUR (APPLICABLE POUR LES LITS SUPERPOSÉS AVEC BARRIÈRES PLEINE LONGUEUR SUR UN CÔTÉ).
- * VÉRIFIEZ PÉRIODIQUEMENT ET ASSUREZ-VOUS QUE LA BARRIÈRE, L'ÉCHELLE ET LES AUTRES COMPOSANTS SONT EN PLACE CORRECTEMENT, SANS DOMMAGES, ET QUE TOUTES LES VIS DE RACCORDEMENT SONT BIEN SERRÉES.
- * NE PAS JOUER SUR OU SOUS LE LIT ET INTERDICTION DE SAUTER SUR LE LIT.
- * NE PAS SUBSTITUER DE PIÈCES. CONTACTEZ LE SERVICE À LA CLIENTÈLE POUR DES PIÈCES DE REMPLACEMENT.
- * L'UTILISATION D'UNE VEILLEUSE REPRÉSENTE UNE PRÉCAUTION DE SÉCURITÉ SUPPLÉMENTAIRE POUR L'ENFANT QUI OCCUPE LE LIT SUPÉRIEUR.
- * L'UTILISATION D'UN MATELAS D'EAU OU MATELAS GONFLABLE EST INTERDITE.
- * TOUJOURS UTILISER L'ÉCHELLE POUR MONTER OU DESCENDRE DU LIT SUPÉRIEUR.
- * INTERDIRE PLUS D'UNE PERSONNE SUR LE LIT SUPÉRIEUR.
- * CONSERVEZ CES INSTRUCTIONS POUR RÉFÉRENCE ULTÉRIEURE.

NOTES

- LIRE ATTENTIVEMENT CHAQUE ÉTAPE AVANT DE COMMENCER. IL EST TRÈS IMPORTANT QUE
- * CHAQUE ÉTAPE SOIT EXÉCUTÉE DANS L'ORDRE APPROPRIÉ. SI CES ÉTAPES NE SONT PAS SUIVIES DANS L'ORDRE, DES DIFFICULTÉS D'ASSEMBLAGE SE PRODUIRONT ET PEUVENT ENTRAÎNER DES BLESSURES.
 - * **ATTENTION:** ASSEMBLAGE PAR UN ADULTE REQUIS.
 - * ASSUREZ-VOUS QUE TOUTES LES PIÈCES SONT INCLUSES. TRAVAILLEZ DANS UN ENDROIT SPACIEUX, PRÉFÉRABLEMENT SUR UNE SURFACE LISSE ET DOUCE.
 - * DEUX PERSONNES SONT REQUISES POUR L'ASSEMBLAGE.
 - * LA PLUPART DES PLANCHES SONT ÉTIQUETÉES OU ESTAMPILLÉES SUR LE CÔTÉ NON-FINI.
 - * UN TOURNEVIS À TÊTE CRUCIFORME (NON INCLUS) EST NÉCESSAIRE.
 - * UN MAILLET EN CAOUTCHOUC (NON INCLUS) EST RECOMMANDÉ POUR FACILITER L'ASSEMBLAGE.
 - * LE LIT EST CONÇU POUR DES ENFANTS DE 6 ANS JUSQU'À JEUNES ADOLESCENTS.
 - * EL TIEMPO DE ARMADO SE ESTIMA EN 60 MINUTOS.

SOIN ET ENTRETIEN

Époussetez régulièrement avec un chiffon doux et sans charpie pour empêcher la poussière de s'accumuler. Essayez immédiatement. N'utilisez pas des produits nettoyants abrasifs sur le cadre de métal, car cela pourrait endommager la finition. Une exposition excessive au soleil et aux changements extrêmes de température et de l'humidité peut endommager le bois.

ENTRETIEN

Vérifiez les boulons/vis périodiquement et serrez-les si nécessaire.

GARANTIE LIMITÉE

Dorel garantit que son produit est exempt de vices de matériaux et de fabrication et s'engage à remédier à un tel défaut. Cette garantie couvre 1 an à partir de la date d'achat originale. Cette garantie n'est valable que sur présentation d'une preuve d'achat. Elle est uniquement limitée à la réparation ou au remplacement de composants défectueux du mobilier et aucun travail de montage n'est inclus. Cette garantie ne s'applique pas à un produit qui a été mal assemblé, soumis à une mauvaise utilisation ou abus, ou qui a été altéré ou réparé d'une façon quelconque. Cette garantie vous donne des droits légaux spécifiques et vous pouvez également avoir d'autres droits qui varient d'une province à l'autre.





MISE EN GARDE: Si ce produit est endommagé et/ou si des pièces sont brisées ou manquantes, NE PAS UTILISER.

LIT COUCHETTE JUMEAU/GRAND LIT

DL1008TFBB-1, DL1008TFBB-2

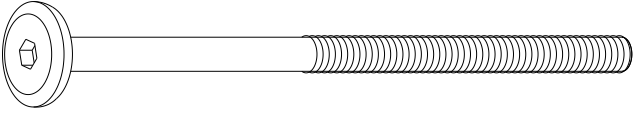
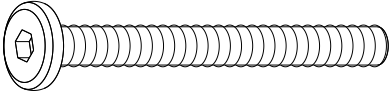
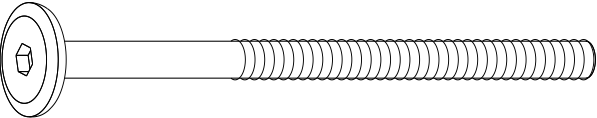
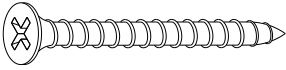
LISTE DE QUINCAILLERIE

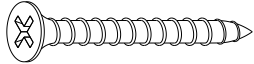
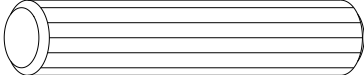
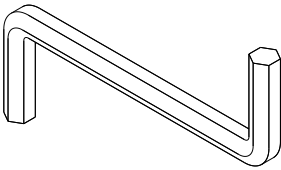
<p>1</p>  <p>Φ 1/4" x 100mm</p>	<p>2</p>  <p>Φ 6.5mm x 48mm</p>
<p>BOULON DE RACCORDEMENT (4mm TÊTE HEXAGONALE)</p> <p>16 PCES</p>	<p>RACCORDEMENT POUR BOIS (4mm TÊTE HEXAGONALE)</p> <p>8 PCES</p>
<p>3</p>  <p>Φ 6.5mm x 100mm</p>	<p>4</p>  <p>Φ 4mm x 35mm</p>
<p>RACCORDEMENT POUR BOIS (4mm TÊTE HEXAGONALE)</p> <p>24 PCES</p>	<p>VIS À TÊTE PLATE</p> <p>26 PCES</p>
<p>5</p>  <p>Φ 10mm x 100mm</p>	<p>6</p>  <p>Φ 4mm x 30mm</p>
<p>GOUJON DE MÉTAL</p> <p>4 PCES</p>	<p>VIS À TÊTE PLATE</p> <p>6 PCES</p>
<p>7</p>  <p>Φ 10mm x 50mm</p>	<p>8</p> 
<p>GOUJON DE BOIS</p> <p>40 PCES</p>	<p>CLÉ HEXAGONALE</p> <p>1 PCE</p>

LIT COUCHETTE JUMEAU/GRAND LIT

DL1008TFBB-1, DL1008TFBB-2



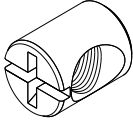
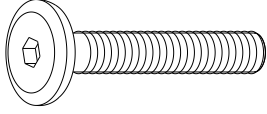
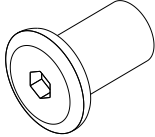
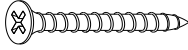
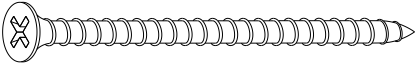

LISTE DE QUINCAILLERIE

<p>9</p>  <p>Φ 11.8mm x 15mm</p>	<p>10</p>  <p>Φ 1/4" x 32mm</p>
<p>ÉCROU TRANSVERSAL</p> <p>16 PCES</p>	<p>BOULON DE RACCORDEMENT (4mm TÊTE HEXAGONALE)</p> <p>5 PCES</p>
<p>11</p>  <p>Φ 9mm x 17mm</p>	<p>12</p>  <p>Φ 3.5mm x 19mm</p>
<p>VIS À TÊTE HEXAGONALE CREUSE</p> <p>2 PCES</p>	<p>VIS À TÊTE PLATE</p> <p>2 PCES</p>
<p>13</p>  <p>Φ 4mm x 60mm</p> <p>VIS À TÊTE PLATE</p> <p>18 PCES</p>	

LIT COUCHETTE JUMEAU/GRAND LIT

DL1008TFBB-1, DL1008TFBB-2

LISTE DE PIÈCES

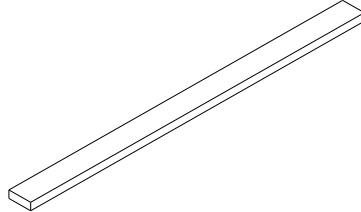

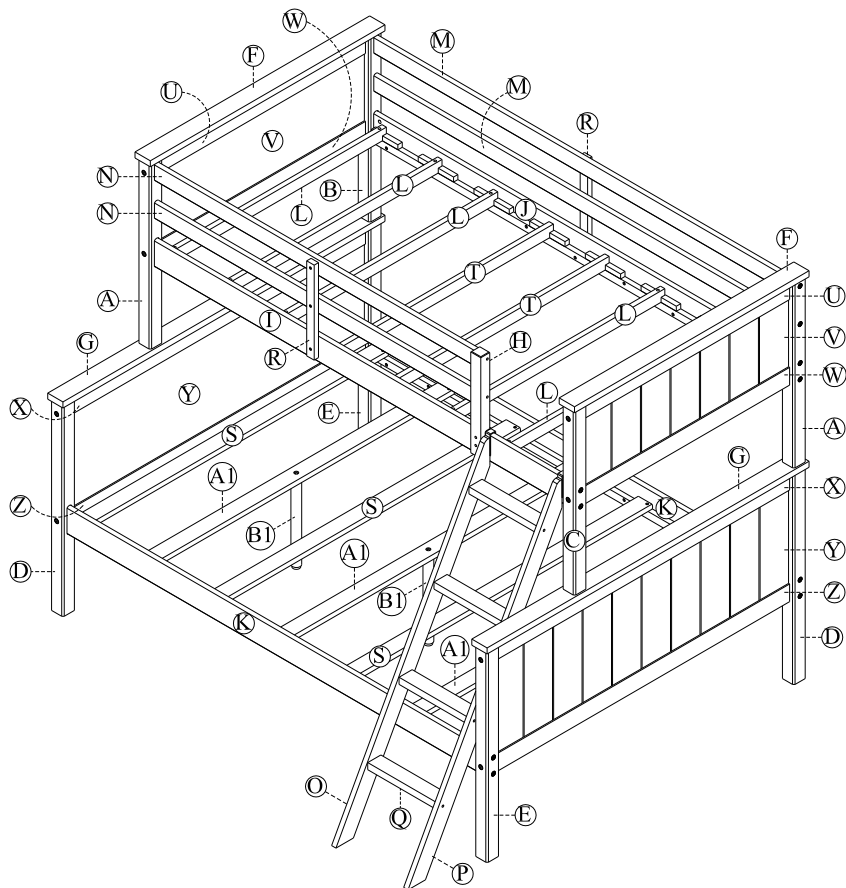

<p>A</p> 	<p>B</p> 	<p>C</p> 
<p>PIED SUPÉRIEUR 2 PCS</p>	<p>PIED SUPÉRIEUR 1 PCE</p>	<p>PIED SUPÉRIEUR 1 PCE</p>
<p>D</p> 	<p>E</p> 	<p>F</p> 
<p>PIED INFÉRIEUR 2 PCS</p>	<p>PIED INFÉRIEUR 2 PCS</p>	<p>BORDURE SUPÉRIEURE TÊTE LIT JUMEAU 2 PCS</p>

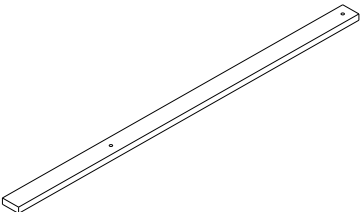

LIT COUCHETTE JUMEAU/GRAND LIT

DL1008TFBB-1, DL1008TFBB-2

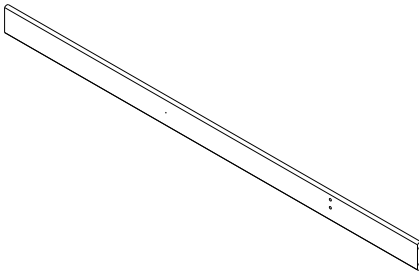
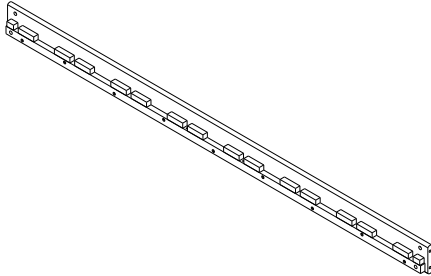
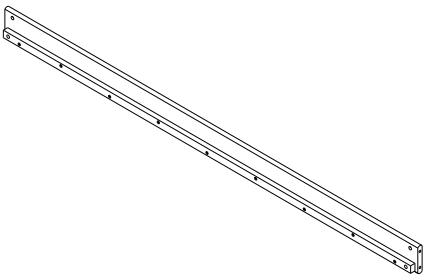
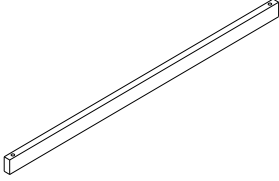
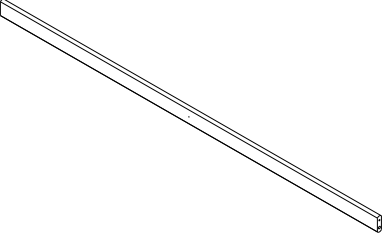
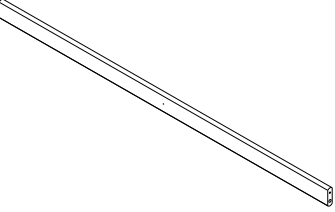
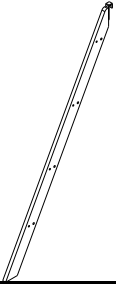
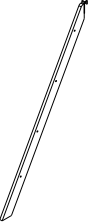
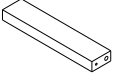

LISTE DE PIÈCES

<p>G</p> 	<p>H</p> 	<p>I</p> 
<p>BORDURE SUPÉRIEURE TÊTE GRAND LIT</p> <p>2 PCES</p>	<p>SUPPORT BARRIÈRE COURTE</p> <p>1 PCE</p>	<p>BARRE LATÉRALE AVANT</p> <p>1 PCE</p>
<p>J</p> 	<p>K</p> 	<p>L</p> 
<p>BARRE LATÉRALE ARRIÈRE</p> <p>1 PCE</p>	<p>BARRE LATÉRALE INFÉRIEURE</p> <p>2 PCES</p>	<p>LATTE SUPÉRIEURE SANS GOUJON DE BOIS</p> <p>6 PCES</p>
<p>M</p> 	<p>N</p> 	<p>O</p> 
<p>BARRIÈRE LONGUE</p> <p>2 PCES</p>	<p>BARRIÈRE COURTE</p> <p>2 PCES</p>	<p>CÔTÉ GAUCHE ÉCHELLE</p> <p>1 PCE</p>
<p>P</p> 	<p>Q</p> 	<p>R</p> 
<p>CÔTÉ DROIT ÉCHELLE</p> <p>1 PCE</p>	<p>MARCHE</p> <p>4 PCES</p>	<p>SUPPORT DE BARRIÈRE</p> <p>2 PCES</p>

LIT COUCHETTE JUMEAU/GRAND LIT

DL1008TFBB-1, DL1008TFBB-2

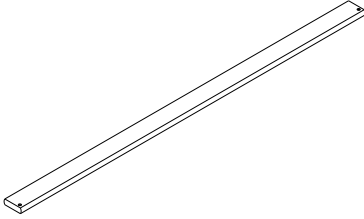
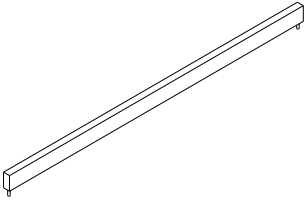
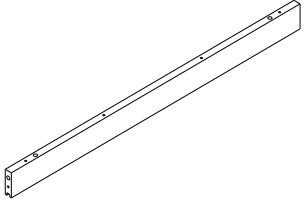
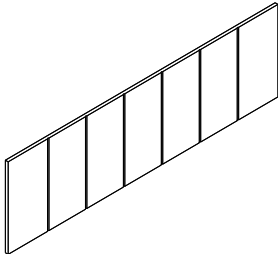
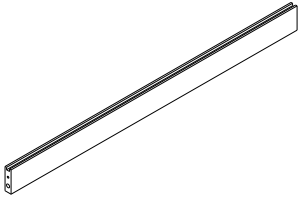
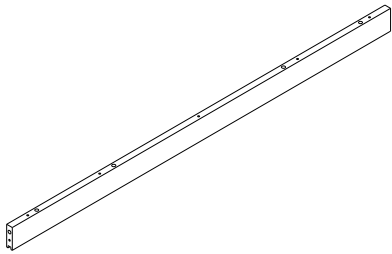
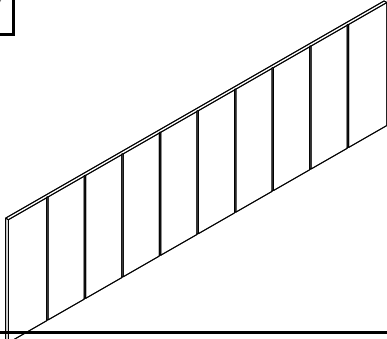
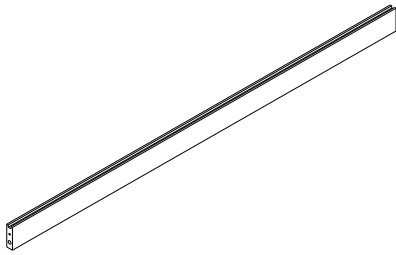
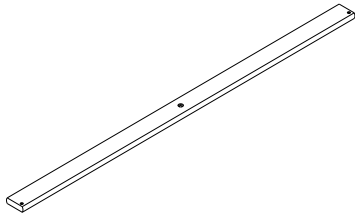
LISTE DE PIÈCES

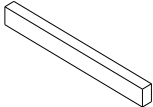
<p>S</p> 	<p>T</p> 	<p>U</p> 
<p>LATTE INFÉRIEURE SANS TROUS 4 PCES</p>	<p>LATTE SUPÉRIEURE AVEC GOUJON DE BOIS 2 PCES</p>	<p>TRAVERSE SUPÉRIEURE TÊTE DE LIT JUMEAU 2 PCES</p>
<p>V</p> 	<p>W</p> 	<p>X</p> 
<p>PANNEAU TÊTE DE LIT JUMEAU 2 PCES</p>	<p>TRAVERSE INFÉRIEURE TÊTE DE LIT JUMEAU 2 PCES</p>	<p>TRAVERSE SUPÉRIEURE TÊTE DE GRAND LIT 2 PCES</p>
<p>Y</p> 	<p>Z</p> 	<p>A1</p> 
<p>PANNEAU TÊTE DE GRAND LIT 2 PCES</p>	<p>TRAVERSE INFÉRIEURE TÊTE DE GRAND LIT 2 PCES</p>	<p>LATTE INFÉRIEURE AVEC DES TROUS 3 PCES</p>
<p>B1</p> 	<p>C1</p> 	
<p>PIED DE SUPPORT 3 PCES</p>	<p>BLOC D'ESPACEMENT 2 PCES</p>	

LIT COUCHETTE JUMEAU/GRAND LIT

DL1008TFBB-1, DL1008TFBB-2

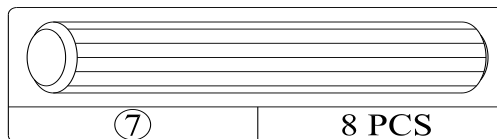
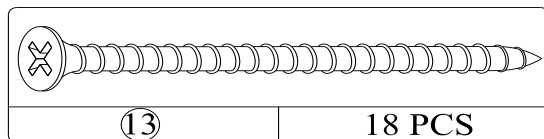
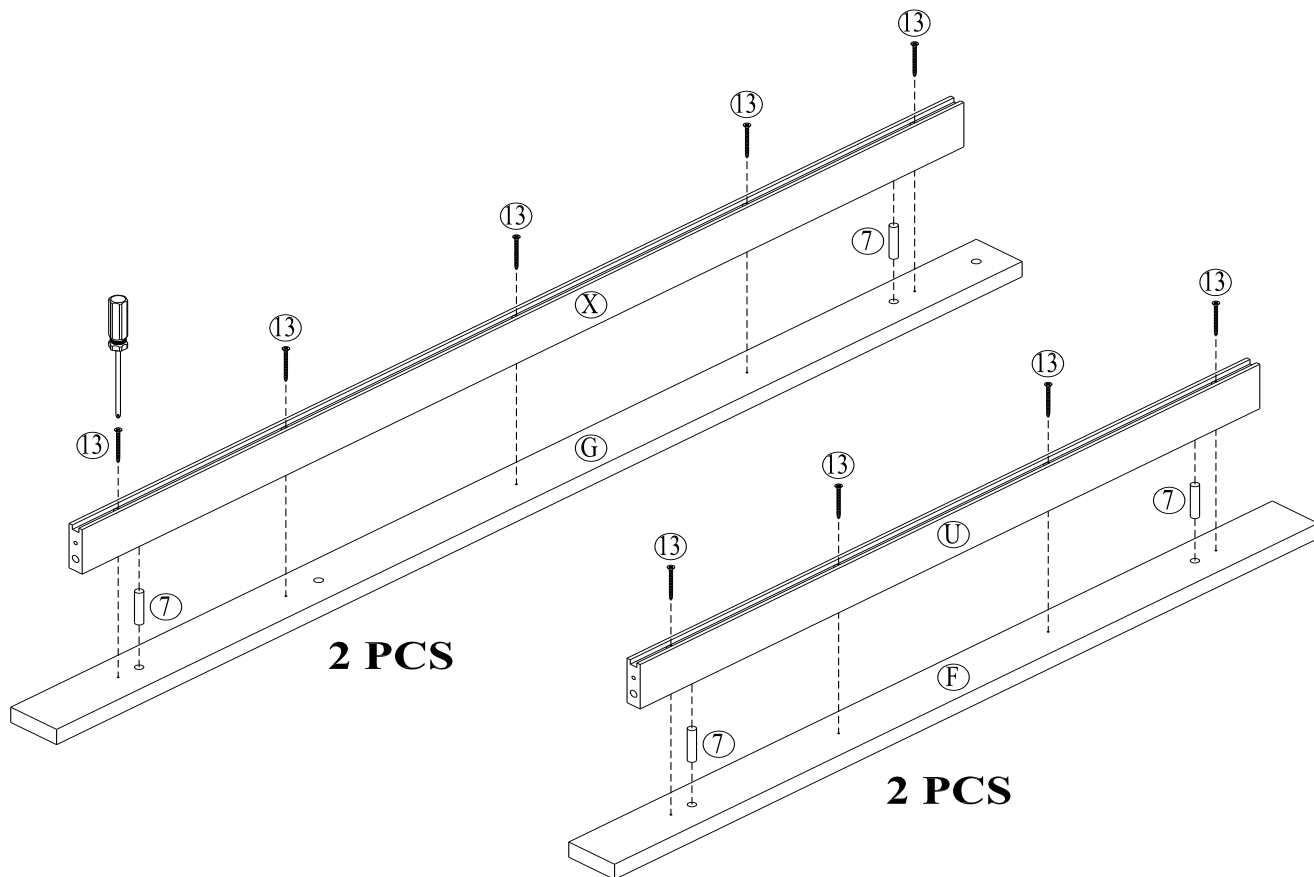

ÉTAPE 1

Insérez des goujons de bois (7) dans les trous de la bordure supérieure de la tête de lit jumeau (F). Attachez la traverse supérieure de la tête de lit jumeau (U) à la bordure supérieure de la tête de lit jumeau (F) avec des vis à tête plate (13) à l'aide d'un tournevis cruciforme (non compris).

Répétez cette étape pour attacher la traverse supérieure de la tête de grand lit (X) à la bordure supérieure de la tête de grand lit (G).

LIT COUCHETTE JUMEAU/GRAND LIT

DL1008TFBB-1, DL1008TFBB-2

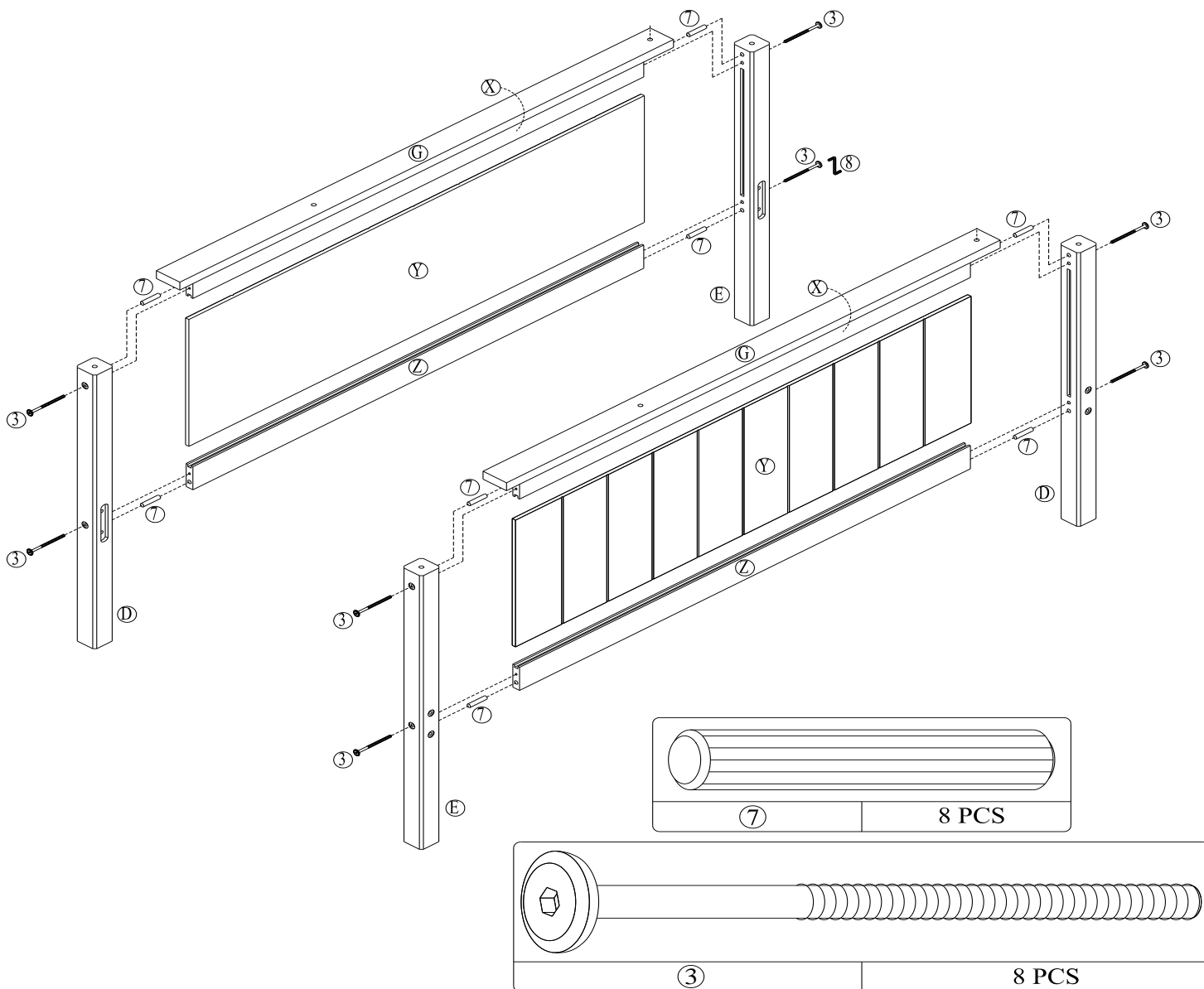

ÉTAPE 2

Insérez des goujons de bois (7) dans les bouts de la traverse supérieure de la tête de grand lit (X) et de la traverse inférieure de la tête de grand lit (Z). Insérez le panneau de la tête de grand lit (Y) dans les rainures de la traverse supérieure de la tête de grand lit (X), et poussez la traverse inférieure de la tête de grand lit (Z) vers le haut pour bien la fixer à sa place. Attachez les pieds inférieurs (D) et (E) avec des raccordements pour bois (3) à l'aide de la clé hexagonale (8).

NOTE : Il peut être nécessaire d'éloigner ou de rapprocher la traverse supérieure de la tête de grand lit (X) et la traverse inférieure de la tête de grand lit (Z) afin d'aligner les goujons de bois (7) avec les trous des pieds inférieurs (D et E).

NOTE : Une des extrémités de la bordure supérieure de la tête de grand lit (G) a un trou pour un goujon de métal. Assurez-vous d'attacher le pied inférieur (E) à cette extrémité pour la première tête de lit assemblée, et d'attacher le pied inférieur (D) à cette extrémité pour la deuxième tête de lit.

LIT COUCHETTE JUMEAU/GRAND LIT

DL1008TFBB-1, DL1008TFBB-2

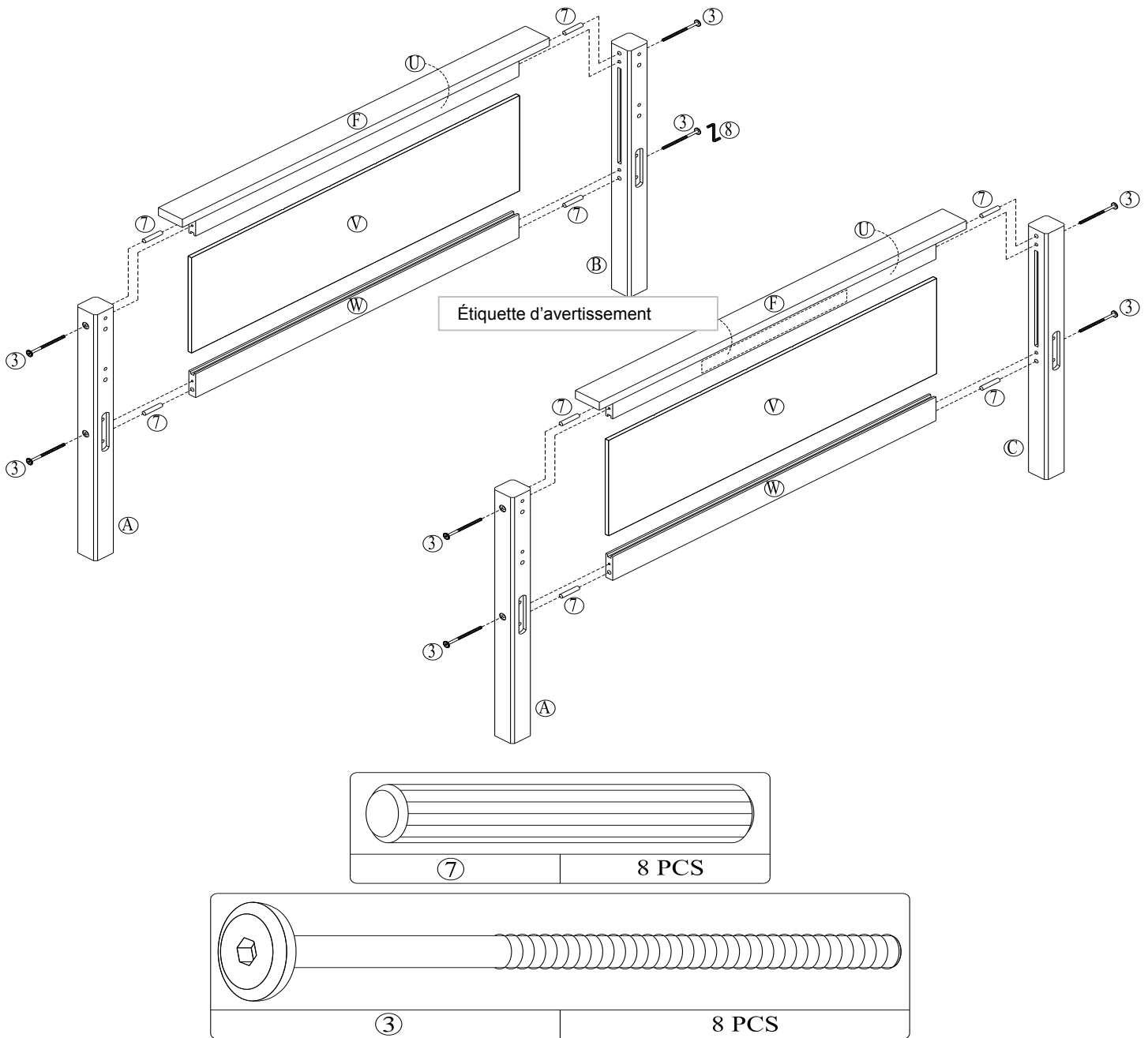

ÉTAPE 3

Insérez des goujons de bois (7) dans les bouts de la traverse supérieure de la tête de lit jumeau (U) et de la traverse inférieure de la tête de lit jumeau (W). Insérez le panneau de la tête de lit jumeau (V) dans les rainures de la traverse de la tête de lit jumeau (U), et poussez la traverse inférieure de la tête de lit jumeau (W) vers le haut pour bien la fixer à sa place. Attachez les pieds supérieurs (A et B) avec des raccordements pour bois (3) comme illustré. Serrez les raccordements pour bois (3) à l'aide de la clé hexagonale (8).

Répétez cette étape pour assembler l'autre tête de lit jumeau avec les pieds supérieurs (A et C).

NOTE: Assurez-vous d'utiliser la traverse supérieure de la tête de lit jumeau (U) qui a une étiquette d'avertissement entre les pieds supérieurs (A) et (C). Observez l'illustration pour voir l'orientation de l'étiquette.

LIT COUCHETTE JUMEAU/GRAND LIT

DL1008TFBB-1, DL1008TFBB-2

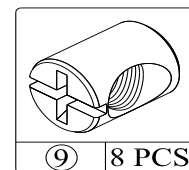
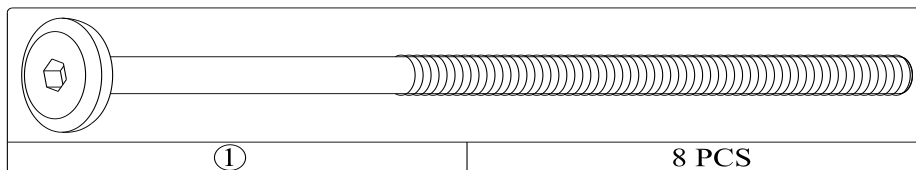
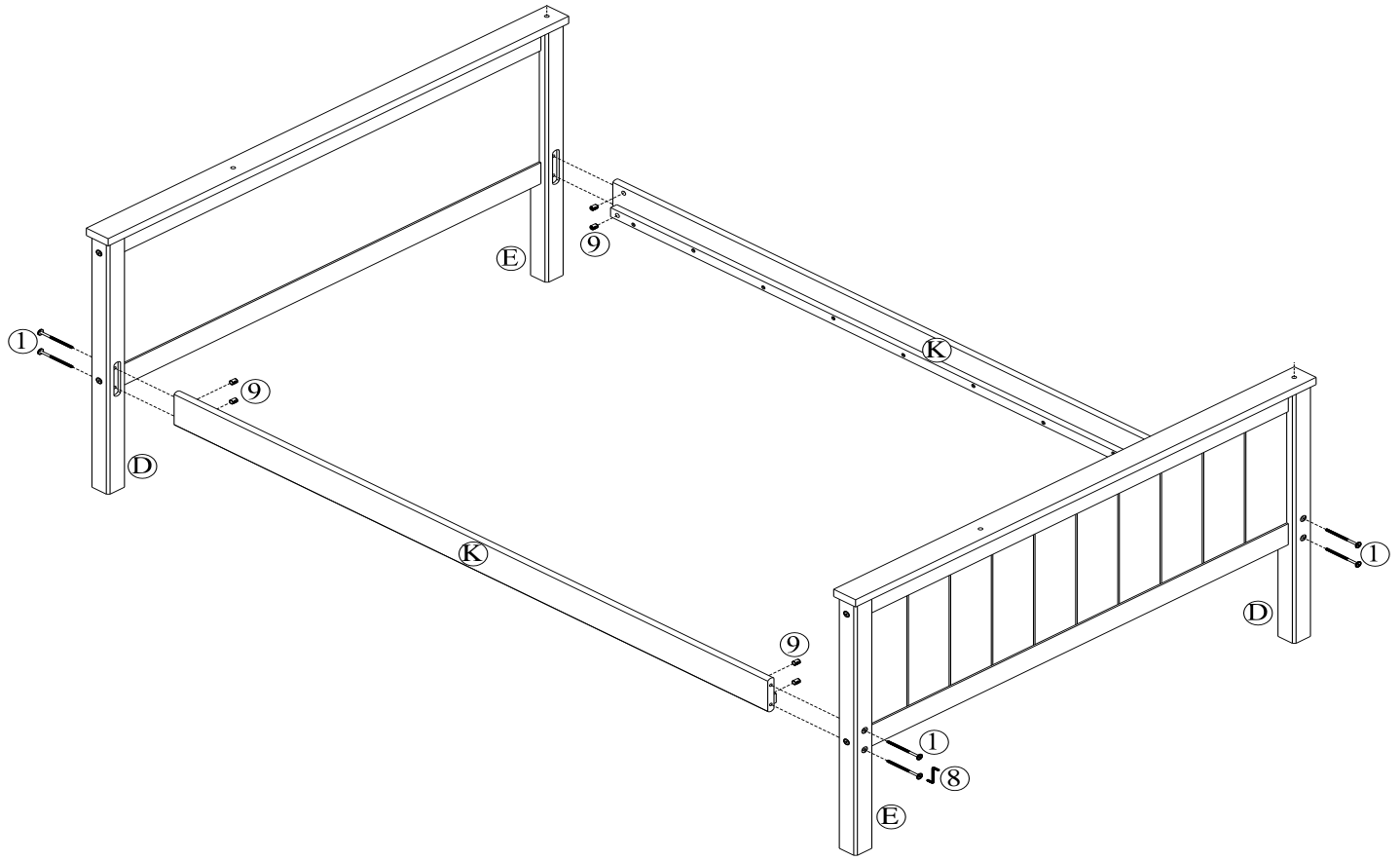

ÉTAPE 4

Attachez les deux têtes de grand lit aux barres latérales inférieures (K) avec des boulons de raccordement (1) et des écrous transversals (9) à l'aide de la clé hexagonale (8).

Note: Ceci est la couchette du bas.

LIT COUCHETTE JUMEAU/GRAND LIT

DL1008TFBB-1, DL1008TFBB-2

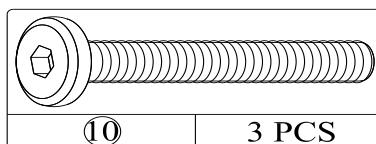
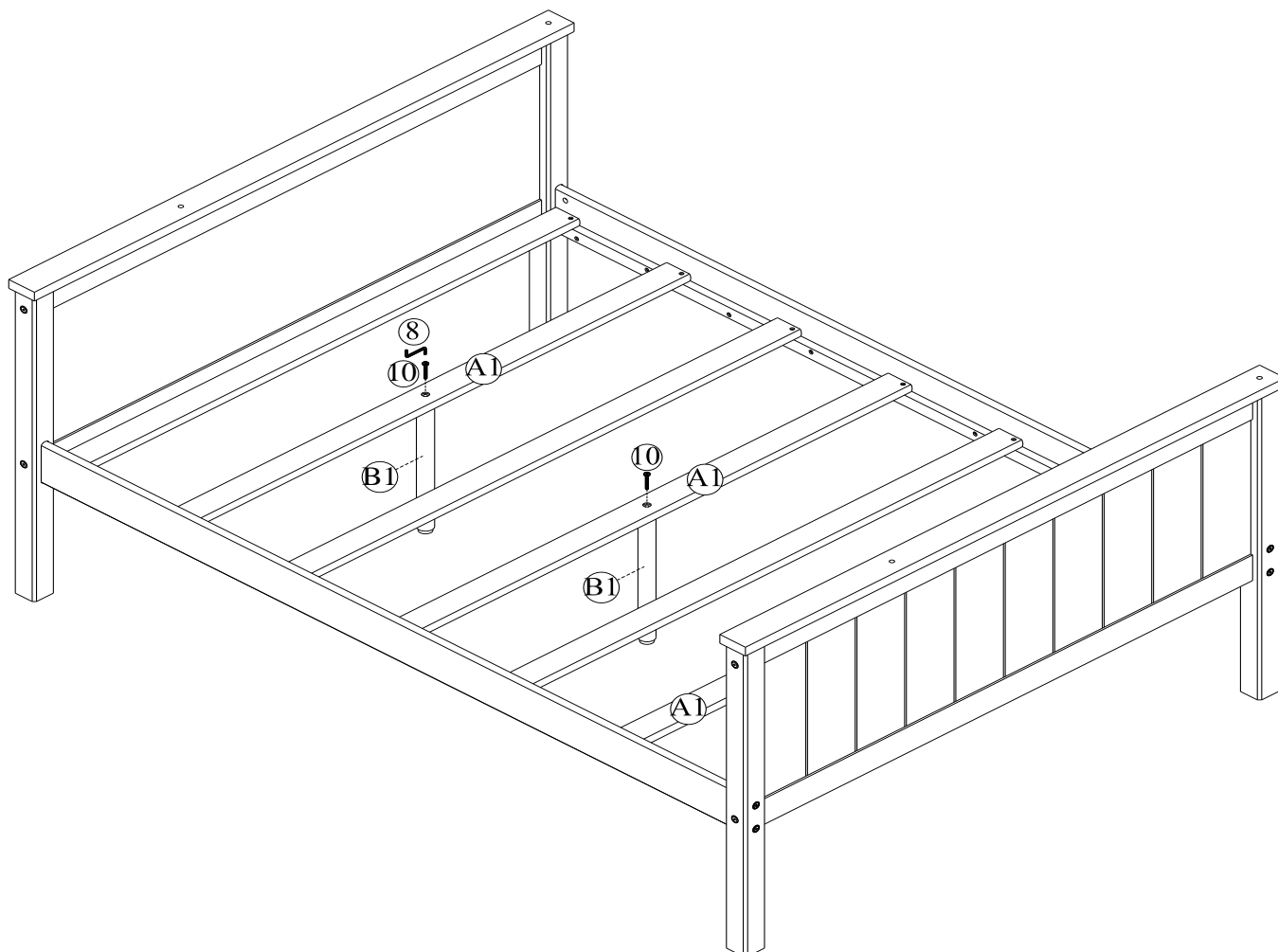

ÉTAPE 6

Attachez le pied de support (B1) aux lattes inférieures avec des trous (A1) avec des boulons de raccordement (10) à l'aide de la clé hexagonale (8).

LIT COUCHETTE JUMEAU/GRAND LIT

DL1008TFBB-1, DL1008TFBB-2

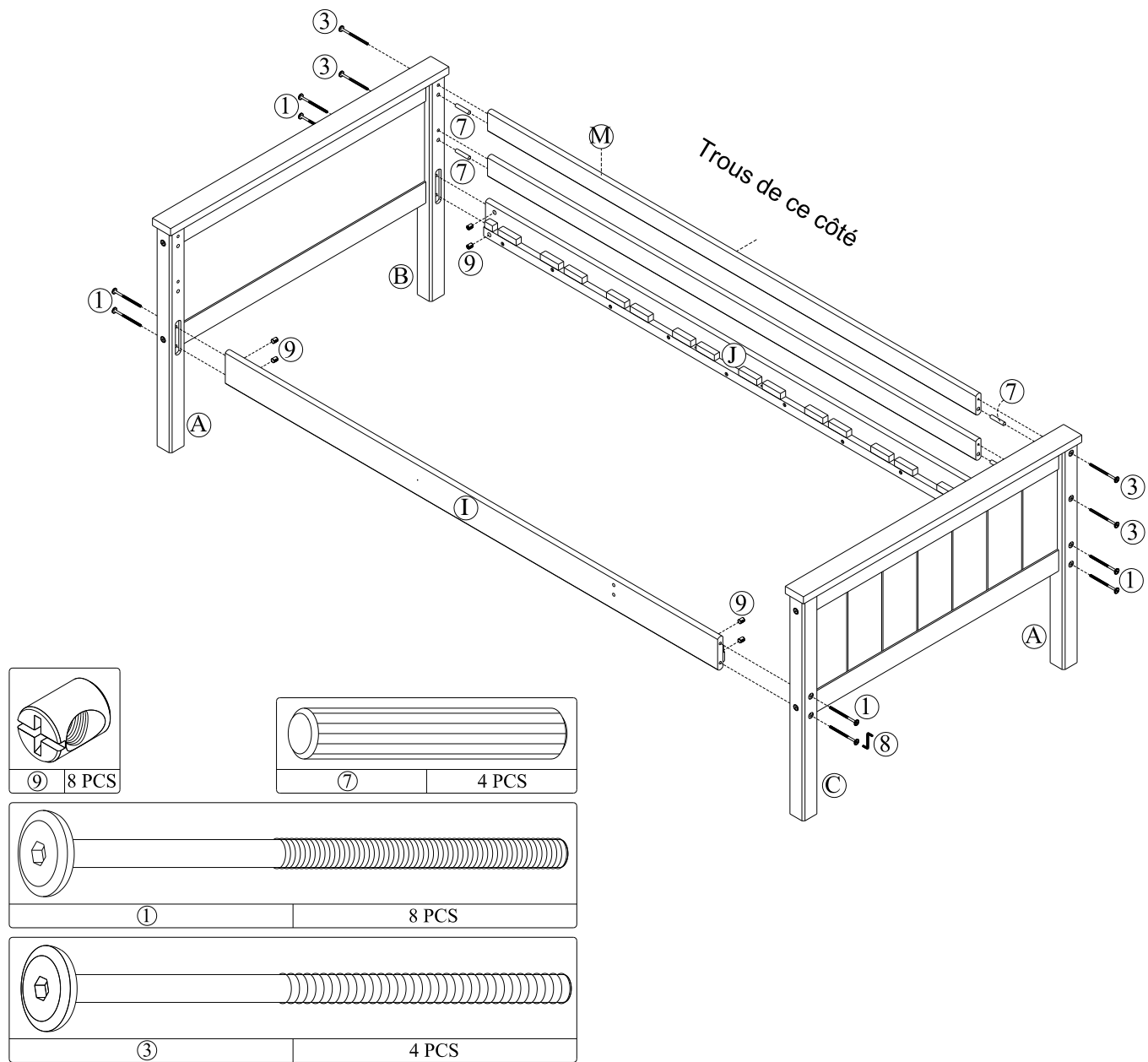

ÉTAPE 7

Insérez des écrous transversaux (9) dans les barres latérales supérieures avant et arrière (I et J).

Insérez des goujons de bois (7) dans les deux extrémités des longues barrières (M).

Attachez les barres latérales supérieures (I et J) aux pieds supérieurs (A, B et C) comme illustré, avec des boulons de raccordement (1) et des écrous transversaux (9).

Attachez les longues barrières (M) aux pieds supérieurs (B et A) avec des raccords pour bois (3).

Serrez les boulons de raccordement (1) et les raccords pour bois (3) à l'aide de la clé hexagonale (8).

Note: Ceci est la couchette du haut.

LIT COUCHETTE JUMEAU/GRAND LIT

DL1008TFBB-1, DL1008TFBB-2

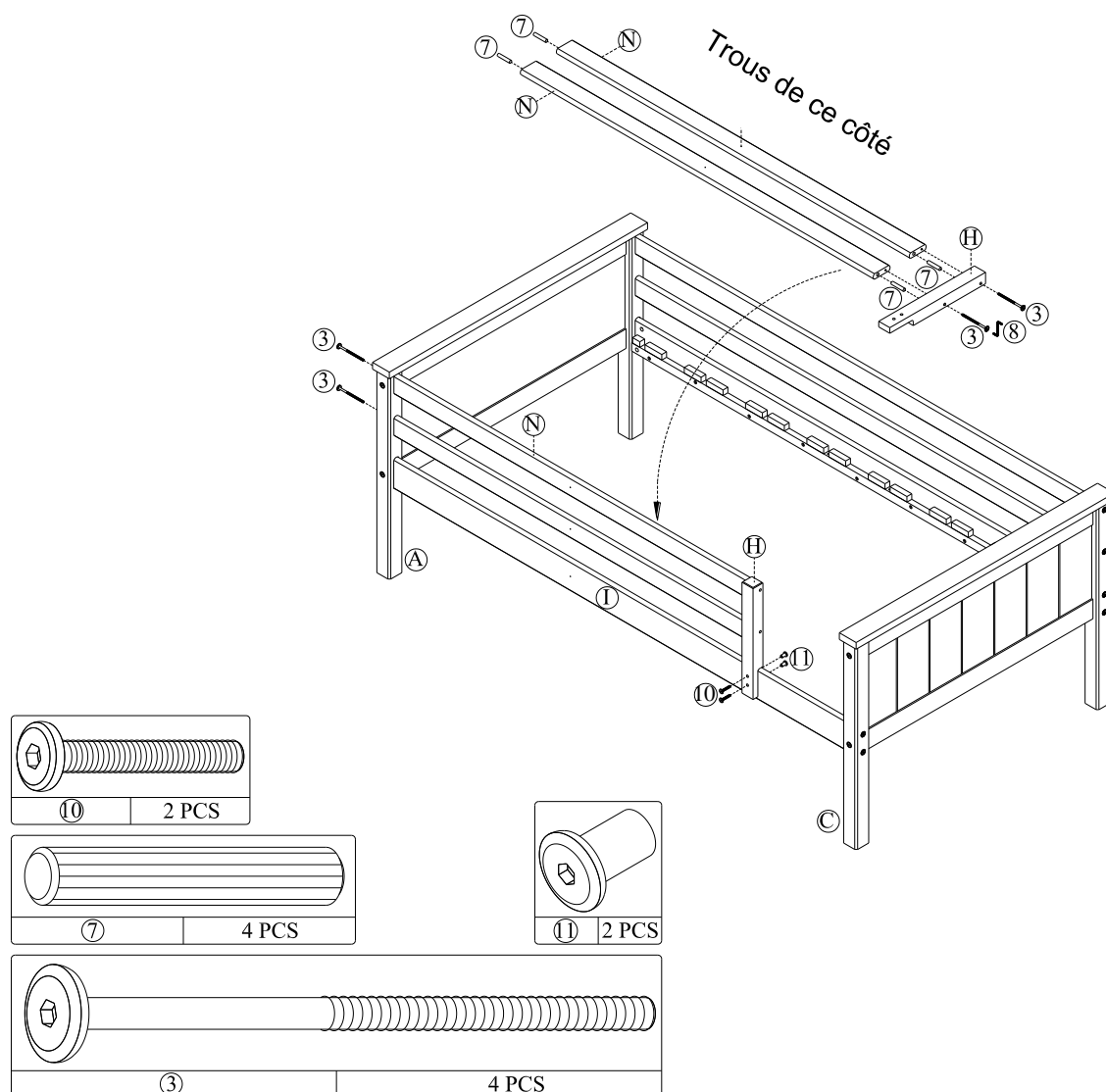

ÉTAPE 8

Insérez des goujons de bois (7) dans les extrémités des barrières courtes (N).
Attachez deux barrières courtes (N) au support de barrière (H) avec des raccords pour bois (3).

Fixez deux barrières courtes (N) au pied supérieur (A) avec des raccords pour bois (3).

Fixez le support de barrière courte (H) à la barre latérale avant (1) avec des boulons de raccordement (10) et des vis à tête hexagonale creuse (11) comme illustré.

LIT COUCHETTE JUMEAU/GRAND LIT

DL1008TFBB-1, DL1008TFBB-2

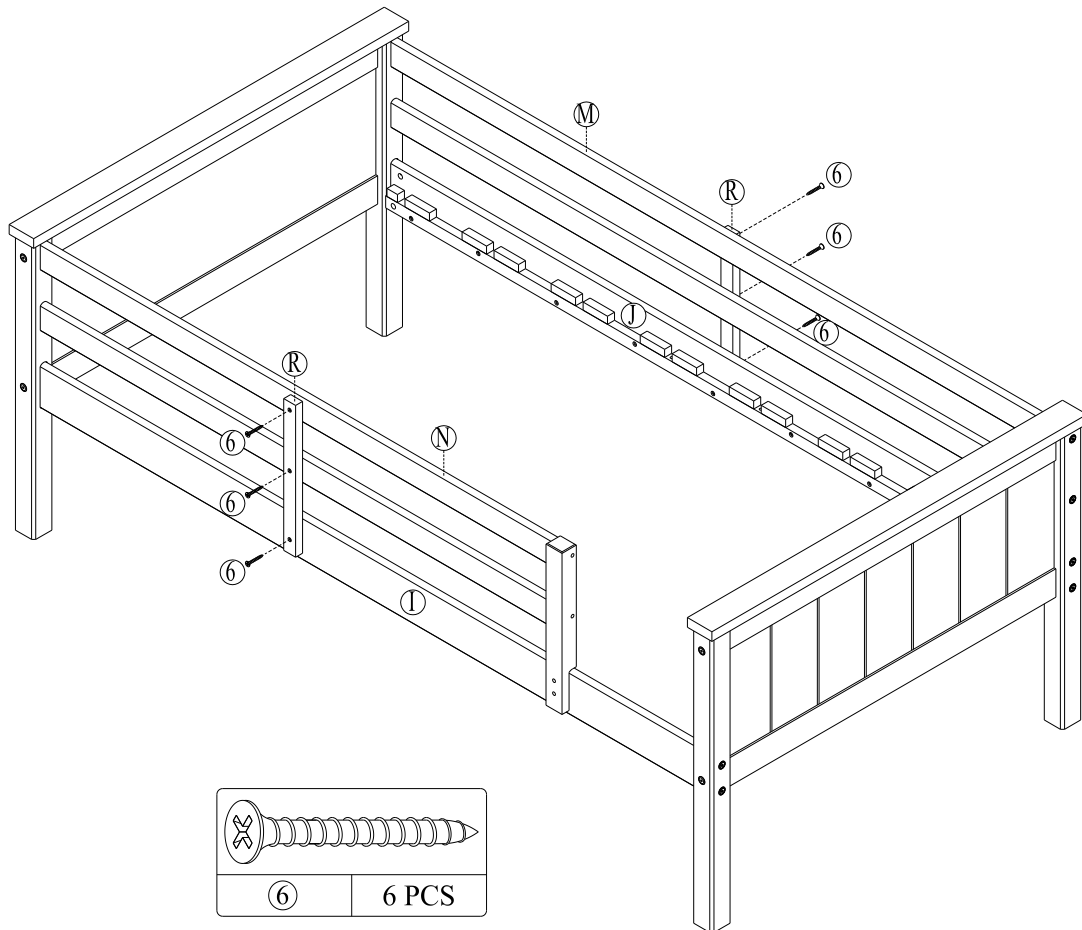

ÉTAPE 9

Attachez un support de barrière (R) aux barrières courtes (N) et aux barrières latérales avant (I) avec des vis à tête plate (6).

Attachez l'autre support de barrière (R) aux barrières longues (M) et à la barre latérale arrière (J) avec des vis à tête plate (6).

Utilisez un tournevis cruciforme (non compris) pour serrer les vis.

LIT COUCHETTE JUMEAU/GRAND LIT

DL1008TFBB-1, DL1008TFBB-2

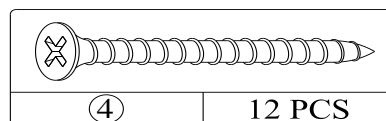
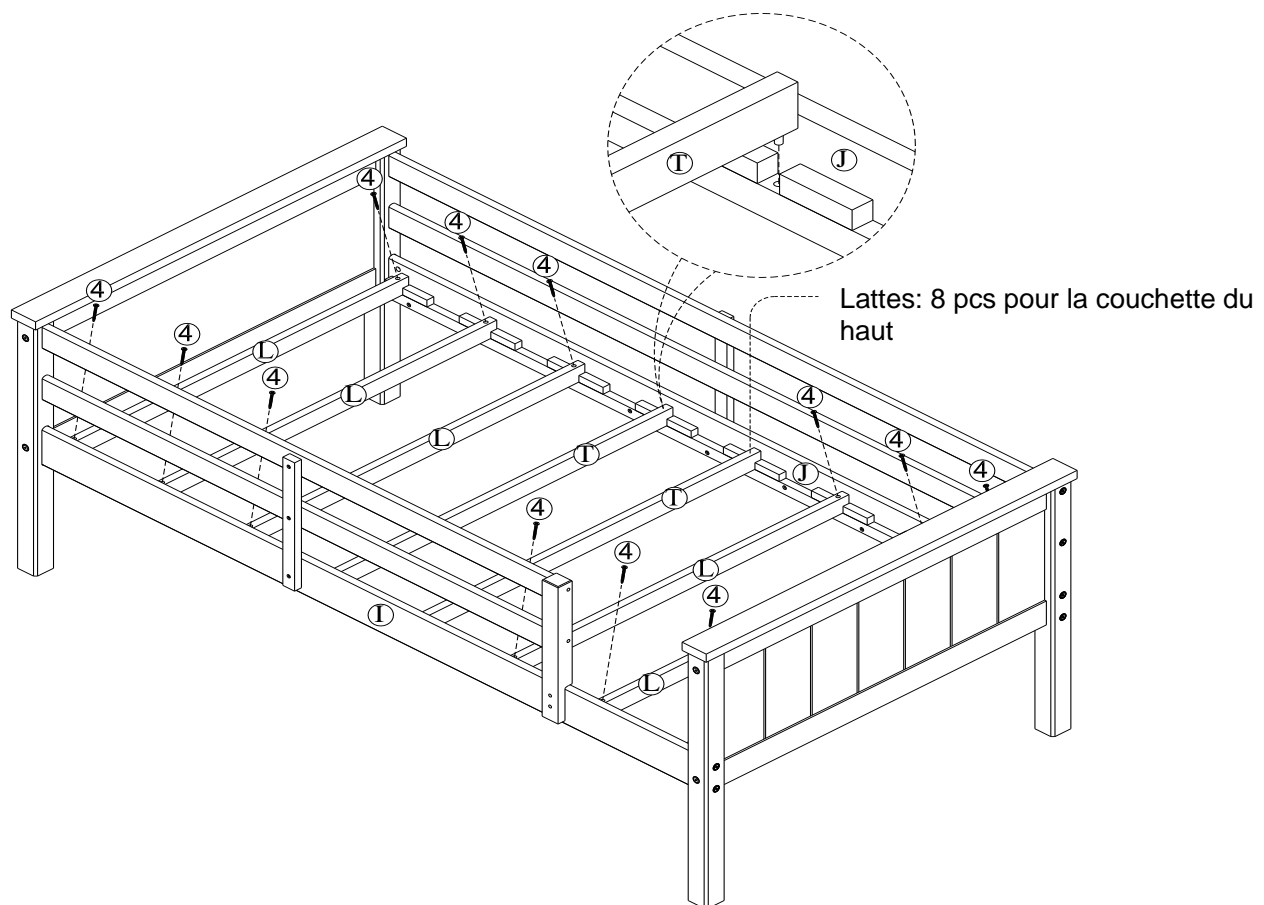

ÉTAPA 10

Insérez deux lattes (T) dans les rainures placées dans le centre des barres latérales supérieures (I et J) de la couchette du haut comme illustré.

Insérez des lattes (L) dans les trous qui restent dans les barres latérales supérieures (I et J) de la couchette du haut. Fixez les lattes (L) aux barres latérales supérieures (I et J) avec des vis à tête plate (4) à l'aide d'un tournevis cruciforme (non compris).

LIT COUCHETTE JUMEAU/GRAND LIT DL1008TFBB-1, DL1008TFBB-2

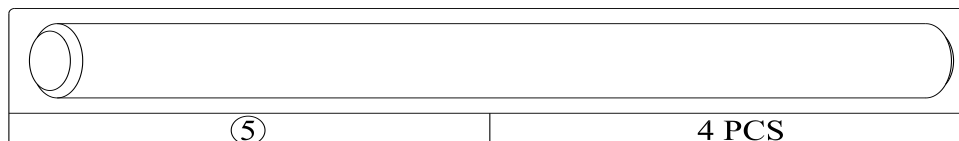
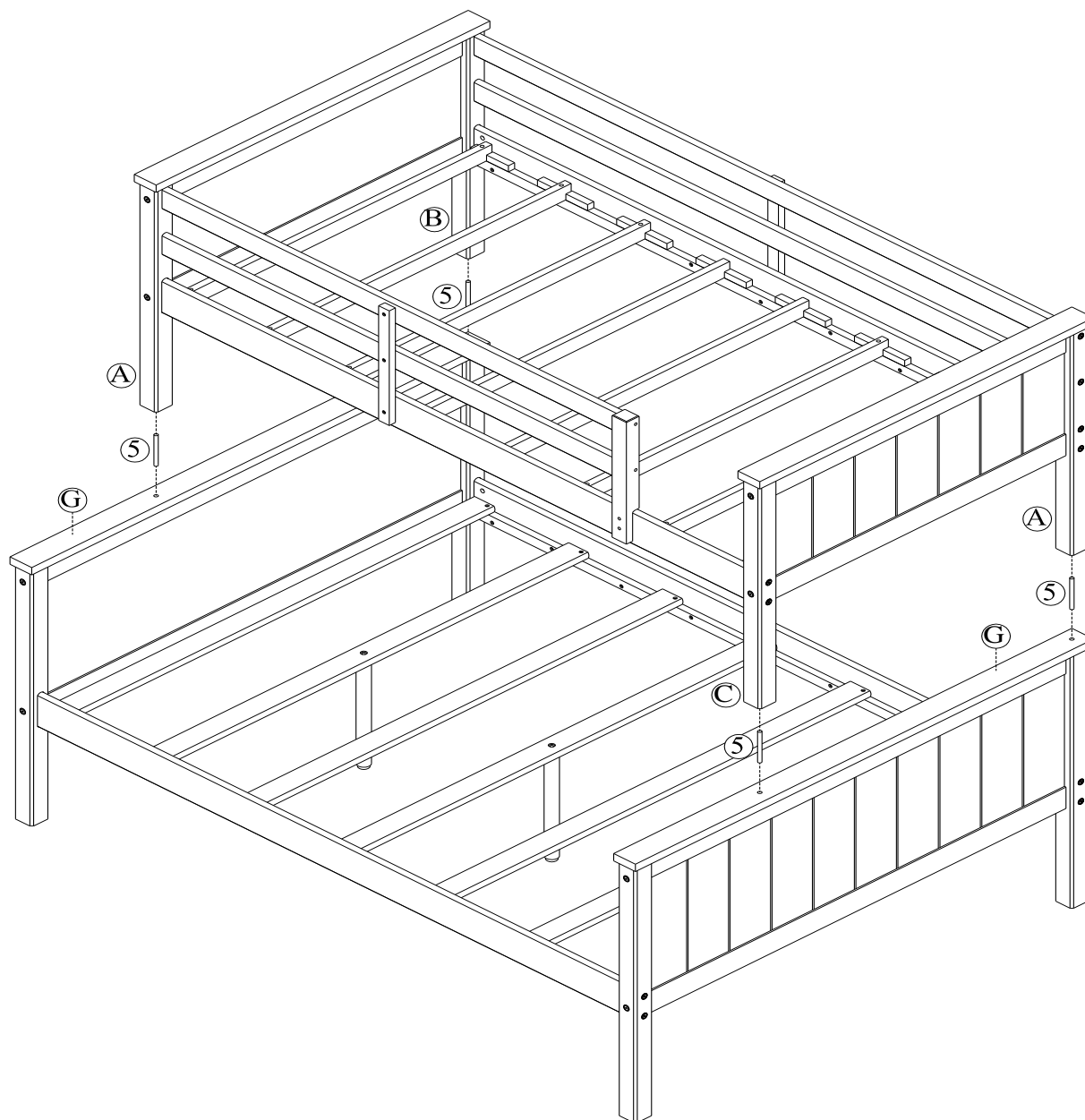

ÉTAPE 11

Insérez quatre goujons de métal (5) dans les trous des bordures supérieures de la tête de grand lit (G). Avec l'aide d'une autre personne, placez la couchette du haut sur la couchette du bas.

LIT COUCHETTE JUMEAU/GRAND LIT

DL1008TFBB-1, DL1008TFBB-2

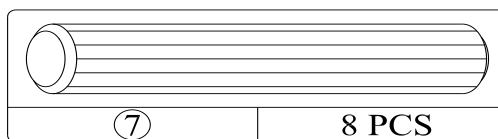
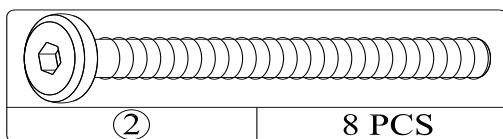
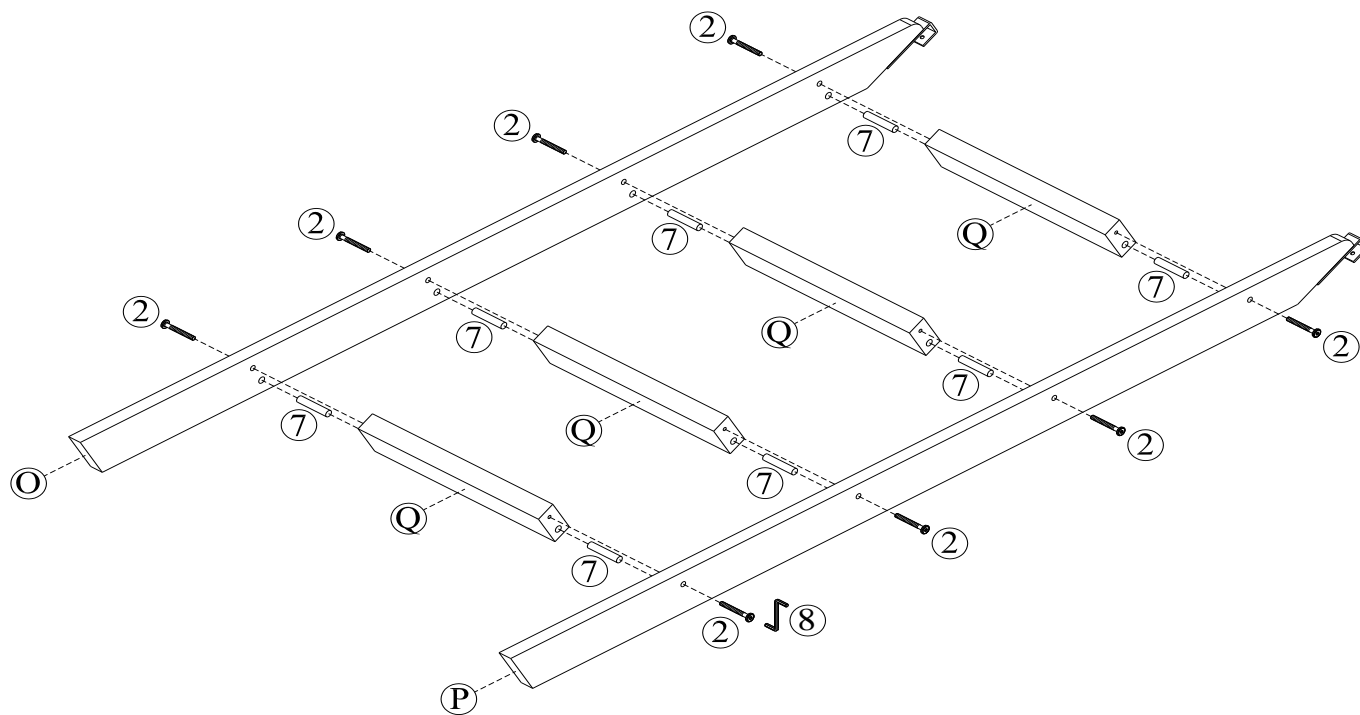

ÉTAPE 12

Pour assembler l'échelle, insérez des goujons de bois (7) dans les bouts des marches (Q). Attachez le côté gauche de l'échelle (O) et le côté droit de l'échelle (P) aux marches (Q) avec des raccordements pour bois (2).

Serrez les raccordements pour bois (2) à l'aide de la clé hexagonale (8).

LIT COUCHETTE JUMEAU/GRAND LIT

DL1008TFBB-1, DL1008TFBB-2

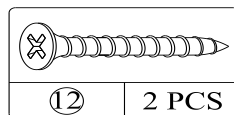
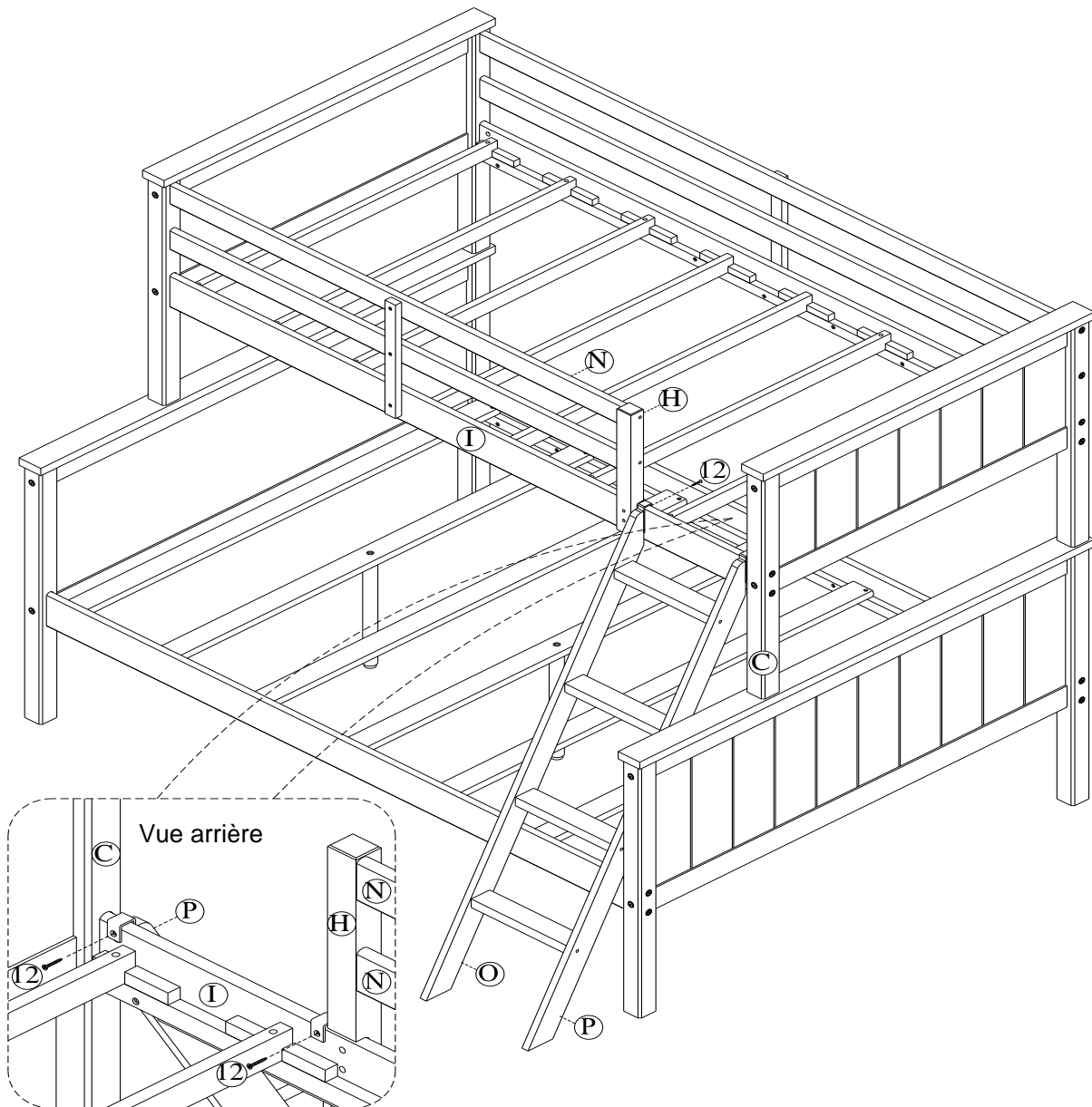

ÉTAPE 13

Attachez l'échelle à la barre latérale avant (I) avec des vis à tête plate (12) à l'aide d'un tournevis cruciforme (non compris).

LIT COUCHETTE JUMEAU/GRAND LIT DL1008TFBB-1, DL1008TFBB-2

TRANSFORMER LE LIT SUPERPOSÉ EN DEUX LIT JUMEAUX ET LIT GRAND

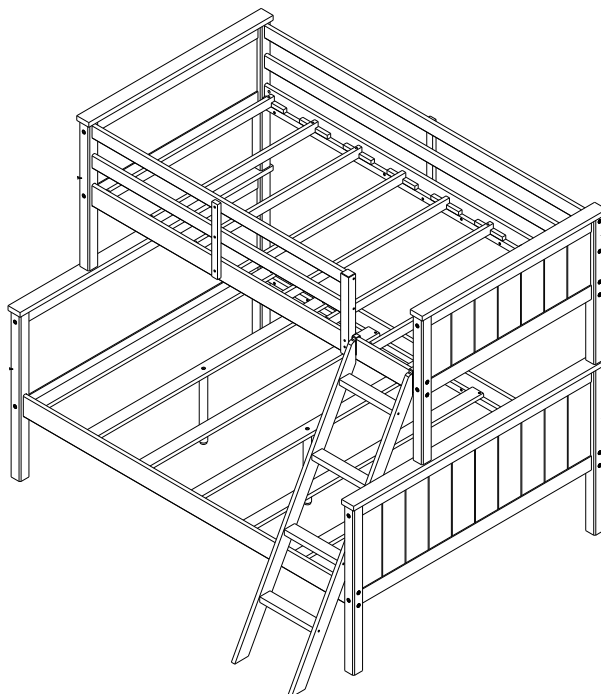

Lit Grand

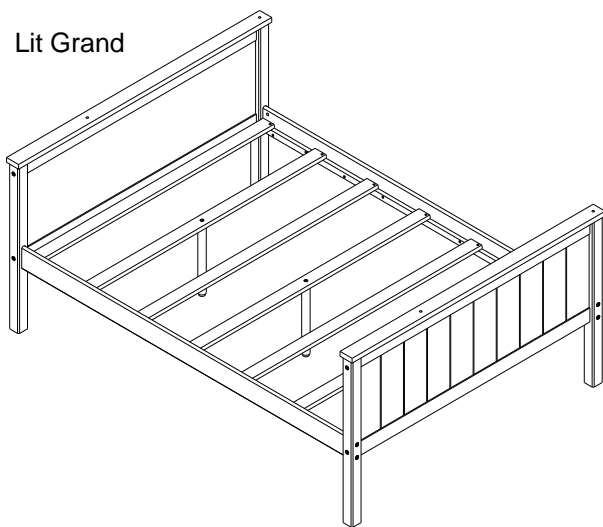

Lit Jumeau

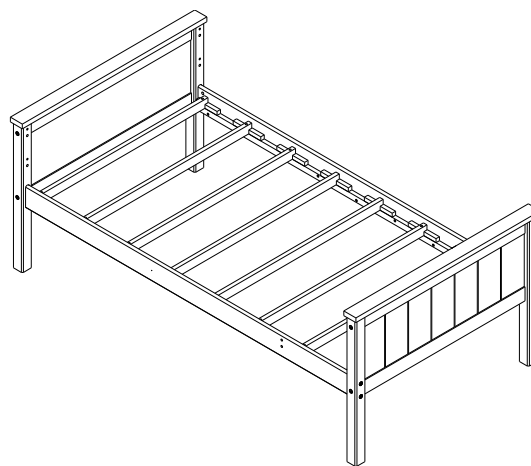

Enlevez l'échelle et toutes les barrières.
Avec l'aide d'une autre personne, enlevez le lit supérieur du lit inférieur.

LIT COUCHETTE JUMEAU/GRAND LIT DL1008TFBB-1, DL1008TFBB-2

⚠ ATTENTION: Cette unité est destinée à être utilisée seulement avec des produits et/ou les poids maximum indiqués. L'utilisation avec d'autres produits et/ou des produits plus lourds que les poids maximum indiqués peut entraîner une instabilité ou causer des blessures.

NE PAS PERMETTRE À DES ENFANTS ÂGÉS DE MOINS DE 6 ANS D'UTILISER LE LIT SUPÉRIEUR. LE LIT EST CONÇU POUR DES ENFANTS DONT L'ÂGE SE SITUE À PARTIR DE 6 ANS JUSQU'À JEUNES ADOS.

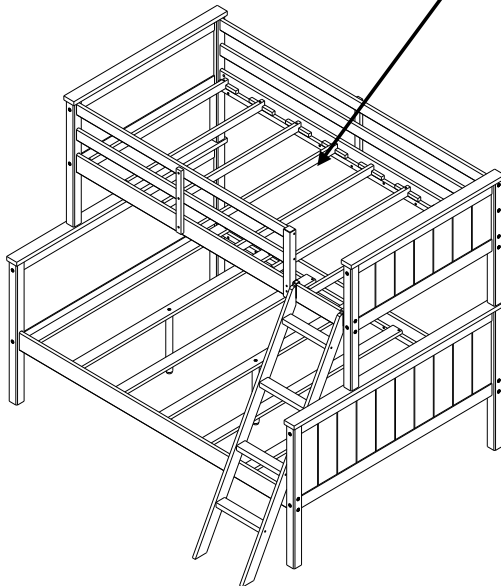

NE PAS PERMETTRE DE JEUX BRUTAUX SUR OU SOUS LE LIT ET INTERDIRE DE SAUTER SUR LE LIT.

CAPACITÉ DE POIDS MAXIMUM: 165 LB (75 KG) PAR NIVEAU.

UTILISEZ SEULEMENT DES MATELAS À RESSORTS SUR LES LITS SUPÉRIEUR ET INFÉRIEUR. À DÉFAUT DE QUOI, DES BLESSURES PEUVENT SE PRODUIRE.

UTILISEZ SEULEMENT DES MATELAS DE 74"-75" DE LONG ET 37 1/2" - 38 1/2" DE LARGE SUR LE LIT SUPÉRIEUR ET 74"-75" DE LONG ET 53" - 54" DE LARGE SUR LE LIT INFÉRIEUR. ASSUREZ-VOUS QUE L'ÉPAISSEUR DU MATELAS N'EXCÈDE PAS 6" (15 CM). LA SURFACE DU MATELAS DOIT ÊTRE À ENVIRON 5" (12.7CM) EN DESSUS DU BORD SUPÉRIEUR DES BARRIÈRES DE LIT.

C'est tout! Vous avez terminé le montage de votre lit couchette jumeau/grand lit .

NE PAS RETOURNER CE PRODUIT AU MAGASIN. Si une pièce est manquante ou endommagée, contactez notre Service à la clientèle. Nous remplacerons la pièce **GRATUITEMENT**.



TÉL. # : 1-800-295-1980
Courriel : das@dorel.com
Télécopieur # : 514-353-7819

Service à la Clientèle

S.V.P. NE PAS RETOURNER CE PRODUIT AU MAGASIN

S.V.P. CONTACTEZ NOS REPRÉSENTANTS DU SERVICE À LA CLIENTÈLE AUX NUMÉROS SUIVANTS SI VOUS AVEZ DES PIÈCES MANQUANTES OU DÉFECTUEUSES.

No. de téléphone du Service à la clientèle: 1-800-295-1980 Courriel: das@dorel.com
No. du télécopieur du Service à la clientèle: 514-353-7819

Date de la demande :

Nom :

Adresse de livraison :
Numéro & Rue :
Ville & Province :
Code Postal :

No. de téléphone (jour) :
(incluant le code régional)

Date & Nom du Magasin :

Description & quantité de pièce(s): S.V.P. ne pas oublier le numéro de modèle ou de SKU)

Adresse postale du Service à la clientèle :

Département du Service à la clientèle No. 413, 12345, boul. Albert-Hudon, Suite 100, Montréal, QC, H1G 3L1