

# 5-Drawer Chest

**Model Number:**

DL1010-6

**UPC Code:**

0-65857-17162-4

**Color:**

White

Congratulations on your latest furniture purchase! **Dorel Living** furniture has been developed with quality, convenience and style in mind. We trust it will provide you with many years of exceptional comfort and service.

Before beginning assembly, we encourage you to familiarize yourself with your new furniture piece by taking a few minutes to go through this booklet. It contains important information on our warranty and care tips to keep your furniture looking as good as new.

Customer satisfaction is important to us at Dorel Asia. Our agents are available Monday to Friday 8am to 5pm (EST) to answer any question you may have. For faster service, always have the model number ready when calling our toll free number **1-800-295-1980** or emailing us at **das@dorel.com** .

For more great furniture ideas, check out our website at [www.dorelliving.com](http://www.dorelliving.com)  
You can also keep up to date on all the latest trends by liking our [Facebook page](#).



Date of Purchase: \_\_\_\_ / \_\_\_\_ / \_\_\_\_

Lot Number: \_\_\_\_\_

(taken from carton)

**DO NOT RETURN PRODUCT TO THE STORE.** If a part is missing or damaged, contact our customer service department. We will replace the part **FREE** of charge.

NOTE: THIS INSTRUCTION BOOKLET CONTAINS **IMPORTANT** SAFETY INFORMATION.  
PLEASE READ AND KEEP FOR FUTURE REFERENCE.

## CUSTOMER SERVICE

If you have any questions about this product, contact our customer service representative first!



**CALL 1-800-295-1980**

You can also order parts by writing to the address listed below. Please include the product model number, color and a detailed description of the part.

**Customer Service Department No. 413  
12345 Albert-Hudon Boulevard, Suite 100  
Montreal, Quebec  
Canada H1G 3L1**

**E-MAIL: [das@dorel.com](mailto:das@dorel.com)**

## NOTES

- \* Ensure all parts and components are present before beginning assembly.
- \* Assemble on a soft, smooth surface to prevent damage to the product finish.
- \* Use the wall safety strap provided to secure the unit to the wall.
- \* A Phillips head screw driver is not included.
- \* DO NOT use power tools.
- \* CAUTION: Adult assembly required.
- \* Assembly will require two people.
- \* To avoid unnecessary damage, when levelers have been extended, DO NOT drag across surface when moving. Be sure to lift and carry the item to its location.
- \* Estimated assembly time: 60 minutes.

## ▲WARNING

**Serious or fatal crushing injuries can occur from furniture tipover. To help prevent tipover:**

- \* Install tipover restraint provided.
- \* Place heaviest items in the lower drawers.
- \* Unless specifically designed to accommodate, do not set TVs or other heavy objects on top of this product.
- \* Never allow children to climb or hang on drawers, doors or shelves.
- \* Never open more than one drawer at a time.
- \* Do not defeat or remove the drawer interlock system.
- \* Use of tipover restraints may only reduce, but not eliminate, the risk of tipover.

## CARE AND CLEANING

Dust regularly with a soft, lint-free cloth to prevent soil build-up. A damp cloth may be used occasionally to clean surface. Dry immediately. Do not use any abrasives that may damage finish. Excessive exposure to sunlight and extreme changes in temperature and moisture can damage wood furniture.

## MAINTENANCE

Check bolts/screws periodically and tighten them if necessary.

## LIMITED WARRANTY





Dorel warrants its product to be free from defects in material and workmanship and agrees to remedy any such defect. This warranty covers 1 year from the date of original purchase. This warranty is valid only upon presentation of proof of purchase. This is solely limited to the repair or replacement of defective furniture components and no assembly labor is included. This warranty does not apply to any product which has been improperly assembled, subjected to misuse or abuse or which has been altered or repaired in any way. This warranty gives you specific legal rights and you may also have other rights which vary from State to State.

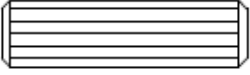
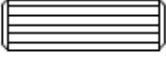

**WARNING: Should this product become damaged, and/or components are broken or missing, DO NOT USE.**

# 5-Drawer Chest DL1010-6

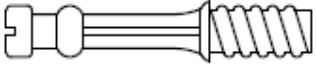
## HARDWARE LIST

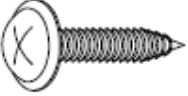
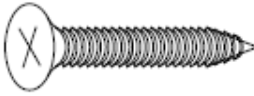
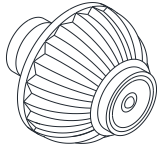
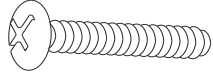
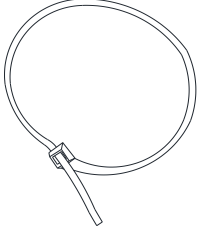
<p style="text-align: center;">1</p>  <p style="text-align: center;">Ø8 X 30 mm</p>	<p style="text-align: center;">2</p>  <p style="text-align: center;">Ø6 X 20 mm</p>	<p style="text-align: center;">3</p>  <p style="text-align: center;">Ø15 X 11 mm</p>
<p style="text-align: center;">LARGE WOOD DOWEL 14 PCS</p>	<p style="text-align: center;">SMALL WOOD DOWEL 18 PCS</p>	<p style="text-align: center;">LARGE CAM LOCK 14 PCS</p>
<p style="text-align: center;">4</p>  <p style="text-align: center;">Ø7 X 36 mm</p>	<p style="text-align: center;">5</p>  <p style="text-align: center;">Ø13 X 10 mm</p>	<p style="text-align: center;">6</p>  <p style="text-align: center;">Ø7 X 28 mm</p>
<p style="text-align: center;">LARGE CAM BOLT 14 PCS</p>	<p style="text-align: center;">SMALL CAM LOCK 20 PCS</p>	<p style="text-align: center;">SMALL CAM BOLT 20 PCS</p>
<p style="text-align: center;">7</p>  <p style="text-align: center;">Ø3 X 15 mm</p>	<p style="text-align: center;">8</p>  <p style="text-align: center;">Ø4 X 25 mm</p>	<p style="text-align: center;">9</p> 
<p style="text-align: center;">ROUND HEAD SCREW 20 PCS</p>	<p style="text-align: center;">FLAT HEAD SCREW 22 PCS</p>	<p style="text-align: center;">KNOB 10 PCS</p>
<p style="text-align: center;">10</p>  <p style="text-align: center;">Ø5/32" X 7/8"</p>	<p style="text-align: center;">11</p> 	
<p style="text-align: center;">SMALL BOLT 10 PCS</p>	<p style="text-align: center;">SAFETY STRAP 1 KIT</p>	

# 5-Drawer Chest DL1010-6

## PARTS LIST

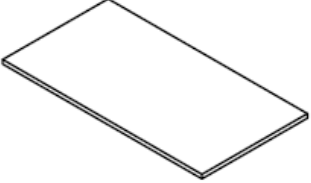
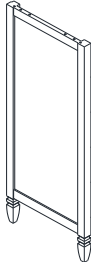
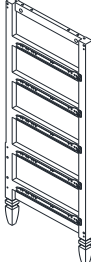
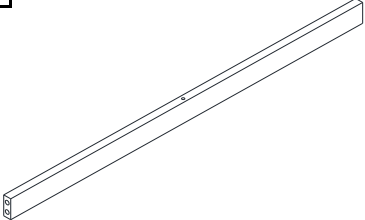
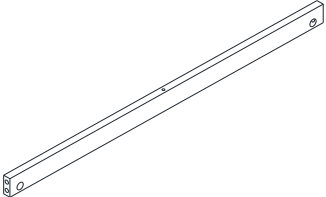
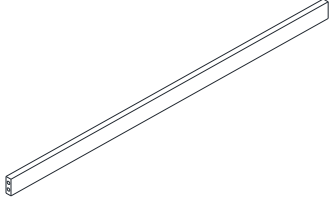
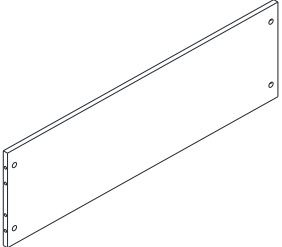
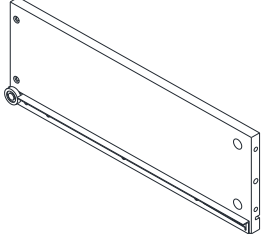
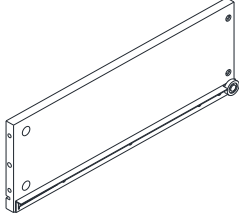
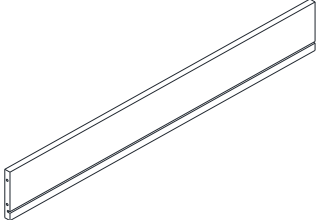
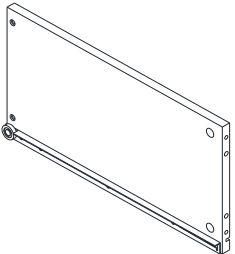
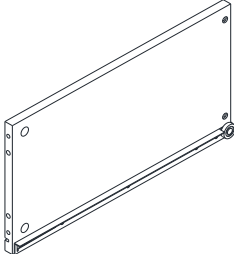
<p><b>A</b></p> 	<p><b>B</b></p> 	<p><b>C</b></p> 
<p>TOP PANEL 1 PC</p>	<p>LEFT SIDE FRAME 1 PC</p>	<p>RIGHT SIDE FRAME 1 PC</p>
<p><b>D</b></p> 	<p><b>E</b></p> 	<p><b>F</b></p> 
<p>FRONT TOP RAIL 1 PC</p>	<p>BACK TOP RAIL 1 PC</p>	<p>FRONT BOTTOM RAIL 1 PC</p>
<p><b>G</b></p> 	<p><b>H</b></p> 	<p><b>I</b></p> 
<p>BACK BOTTOM PANEL 1 PC</p>	<p>SMALL DRAWER LEFT SIDE 1 PC</p>	<p>SMALL DRAWER RIGHTSIDE 1 PC</p>
<p><b>J</b></p> 	<p><b>K</b></p> 	<p><b>L</b></p> 
<p>SMALL DRAWER BACK 1 PC</p>	<p>LARGE DRAWER LEFT SIDE 4 PCS</p>	<p>LARGE DRAWER RIGHT SIDE 4 PCS</p>

# 5-Drawer Chest

## DL1010-6

### PARTS LIST

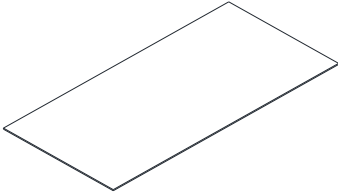
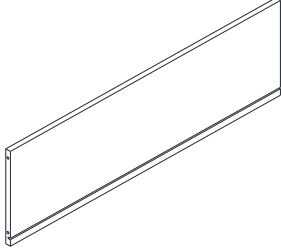
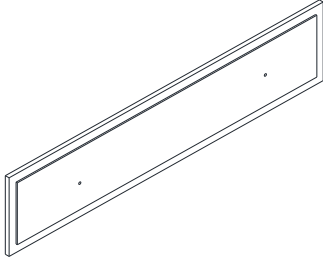
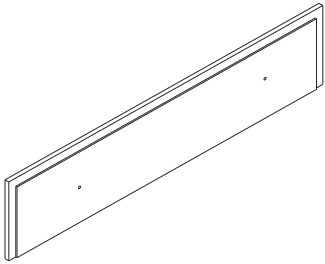
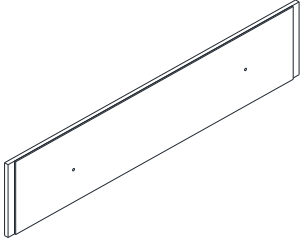
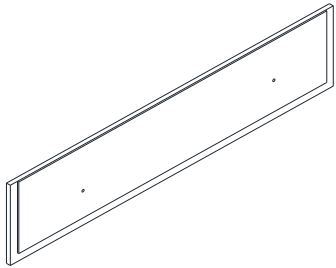
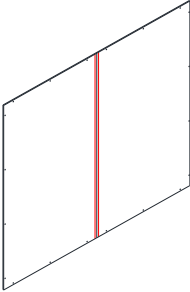
<b>M</b> 	<b>N</b> 	<b>O</b> 
DRAWER BOTTOM 5 PCS	LARGE DRAWER BACK 4 PCS	TOP DRAWER FRONT 1 PC
<b>P</b> 	<b>Q</b> 	<b>R</b> 
SECOND DRAWER FRONT 1 PC	MIDDLE DRAWER FRONT 2 PCS	BOTTOM DRAWER FRONT 1 PC
<b>S</b> 		
BACK PANEL 1 PC		

# 5-Drawer Chest DL1010-6

## STEP 1

Insert large cam bolts (4) into the left side frame (B) and right side frame (C) as shown.

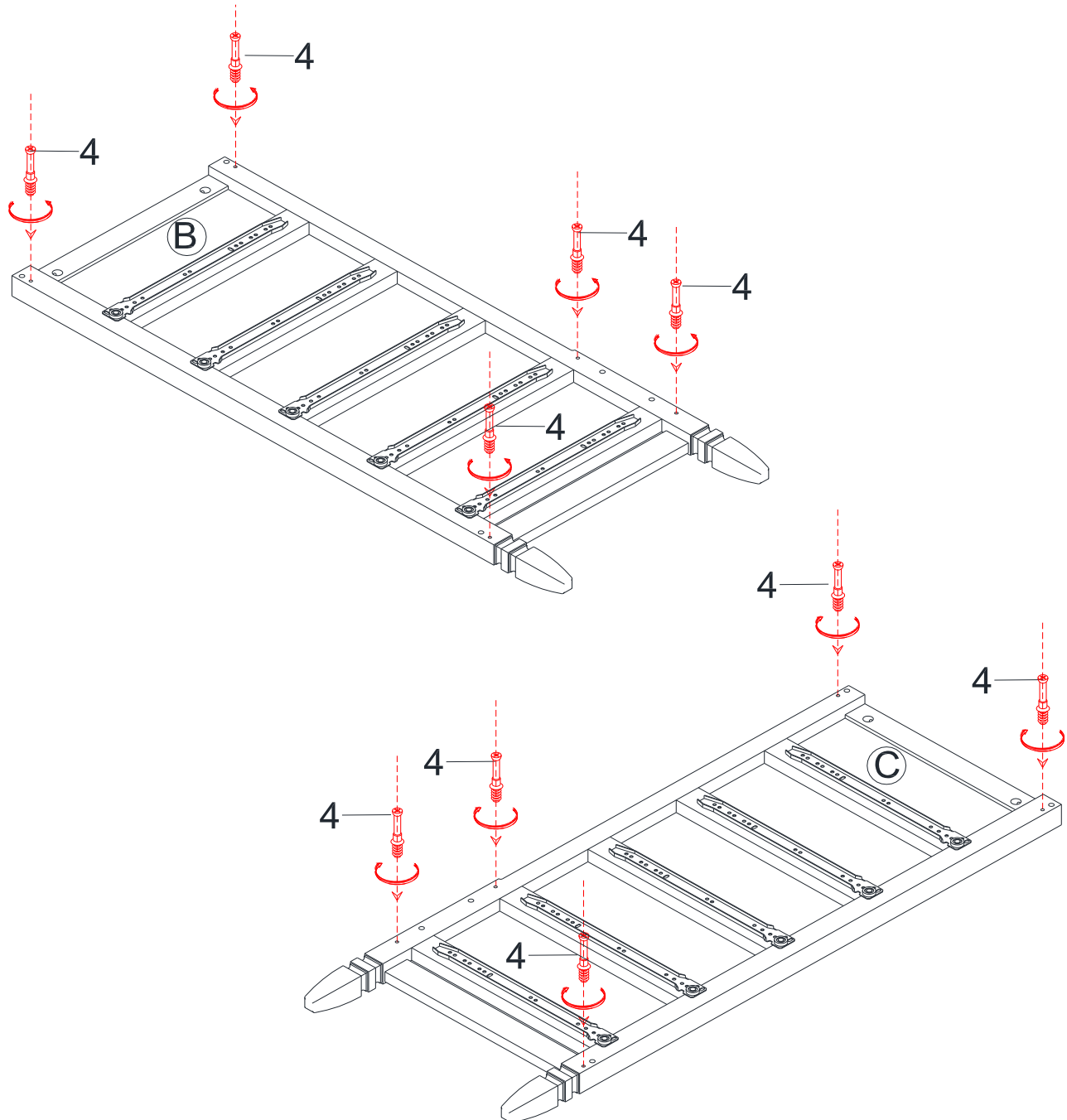

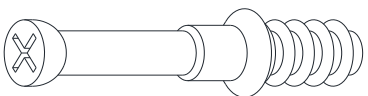
4		10 PCS
---	---	--------

# 5-Drawer Chest

## DL1010-6

### STEP 2

Insert large cam locks (3) into the rails (D, E & F) and back bottom rail (G).  
 Insert large wood dowels (1) into the left side frame (B) and right side frame (C).  
 Secure rails (D, E & F) and back bottom panel (G) to the left side frame (B) and right side frame (C) by rotating the large cam locks (3) 1/2 turn clockwise using a Phillips head screwdriver (not included).

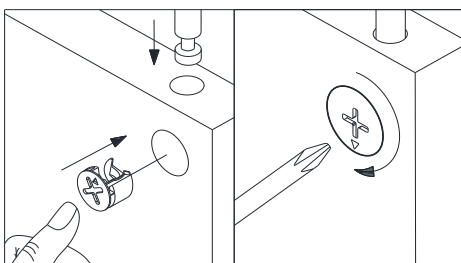
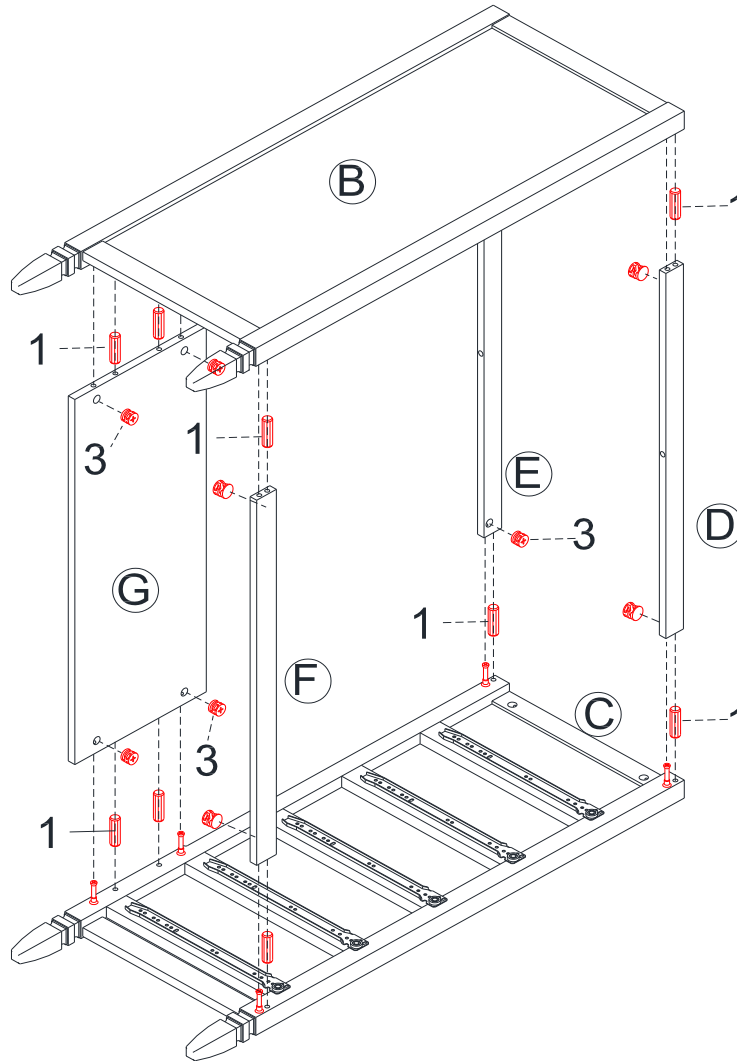

1		10 PCS
3		10PCS

# 5-Drawer Chest

## DL1010-6

### STEP 3

Insert large cam bolts (4) into the top panel (A).

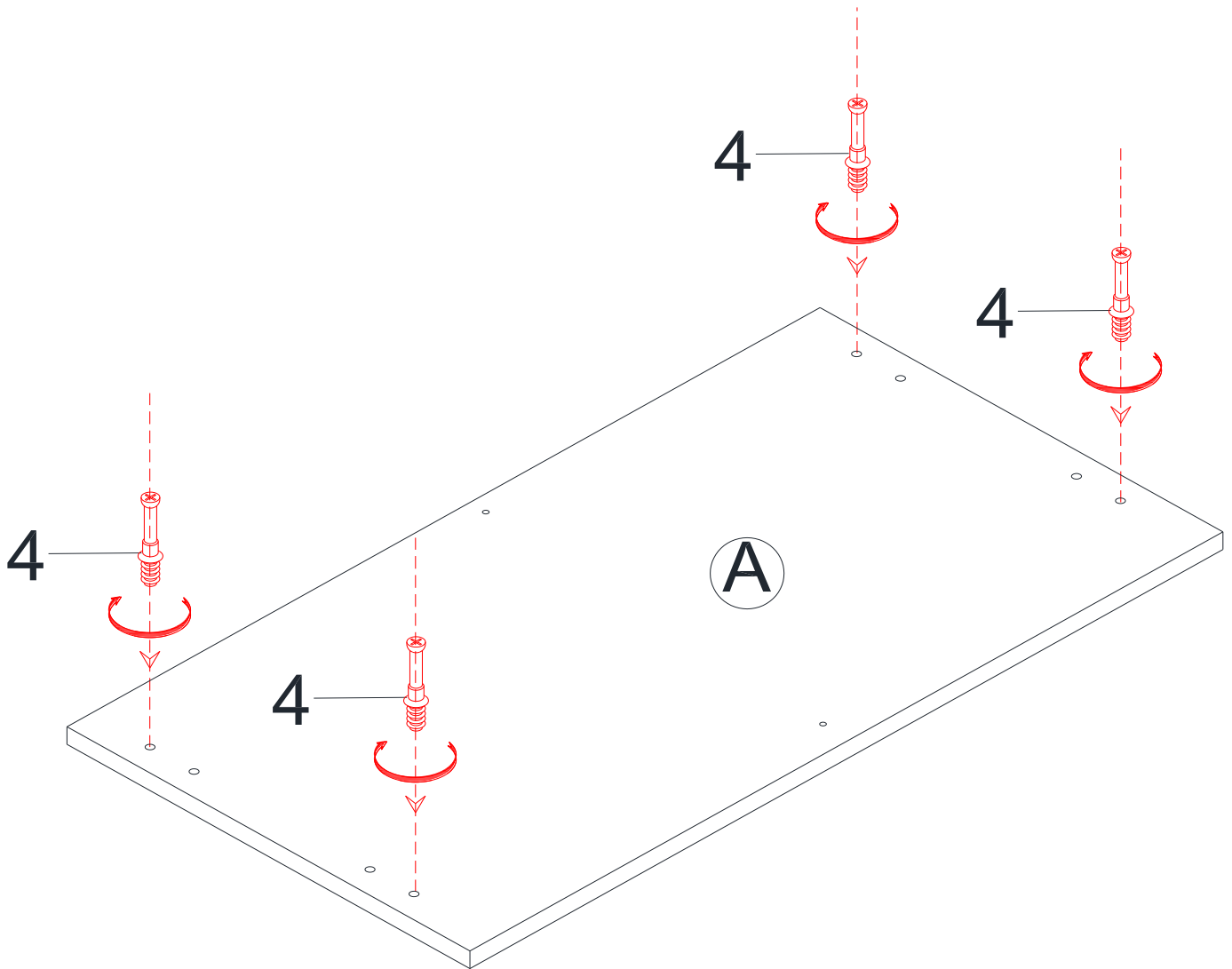

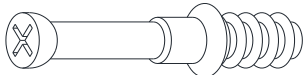
4		4 PCS
---	---	-------

# 5-Drawer Chest

## DL1010-6

### STEP 4

Insert large wood dowels (1) into the left side frame (B) and right side frame (C).



Insert large cam locks (3) into the left side frame (B) and right side frame (C).

Place the top panel (A) on the assembled unit.

Rotate large cam locks (3) on the side panels (B & C) 1/2-turn clockwise to secure the top panel (A).

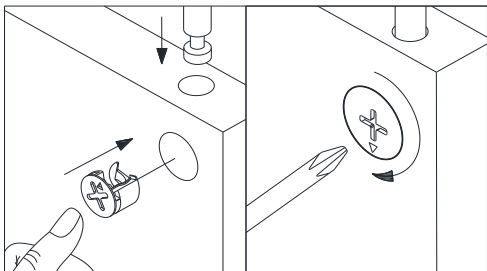
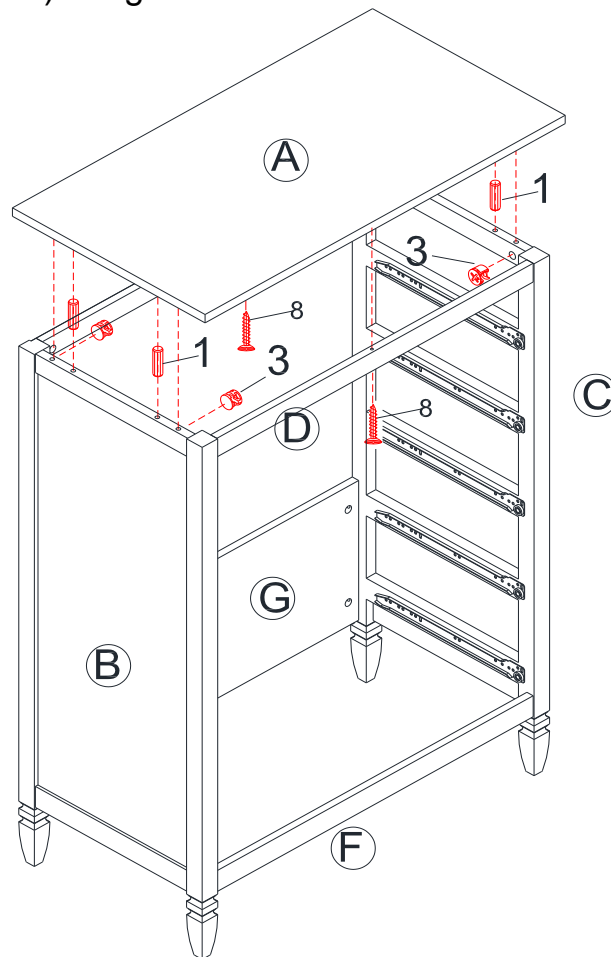
Further secure top panel (A) with screws (8) through rails (E & D). Use a Phillips head screwdriver (not included) to tighten the screws.



1		4 PCS
3		4PCS
8		2 PCS

# 5-Drawer Chest

## DL1010-6

### STEP 5

Attach back panel (S) to the assembled frame with round head screws (7).  
Use a Phillips head screwdriver (not included) to tighten the screws.

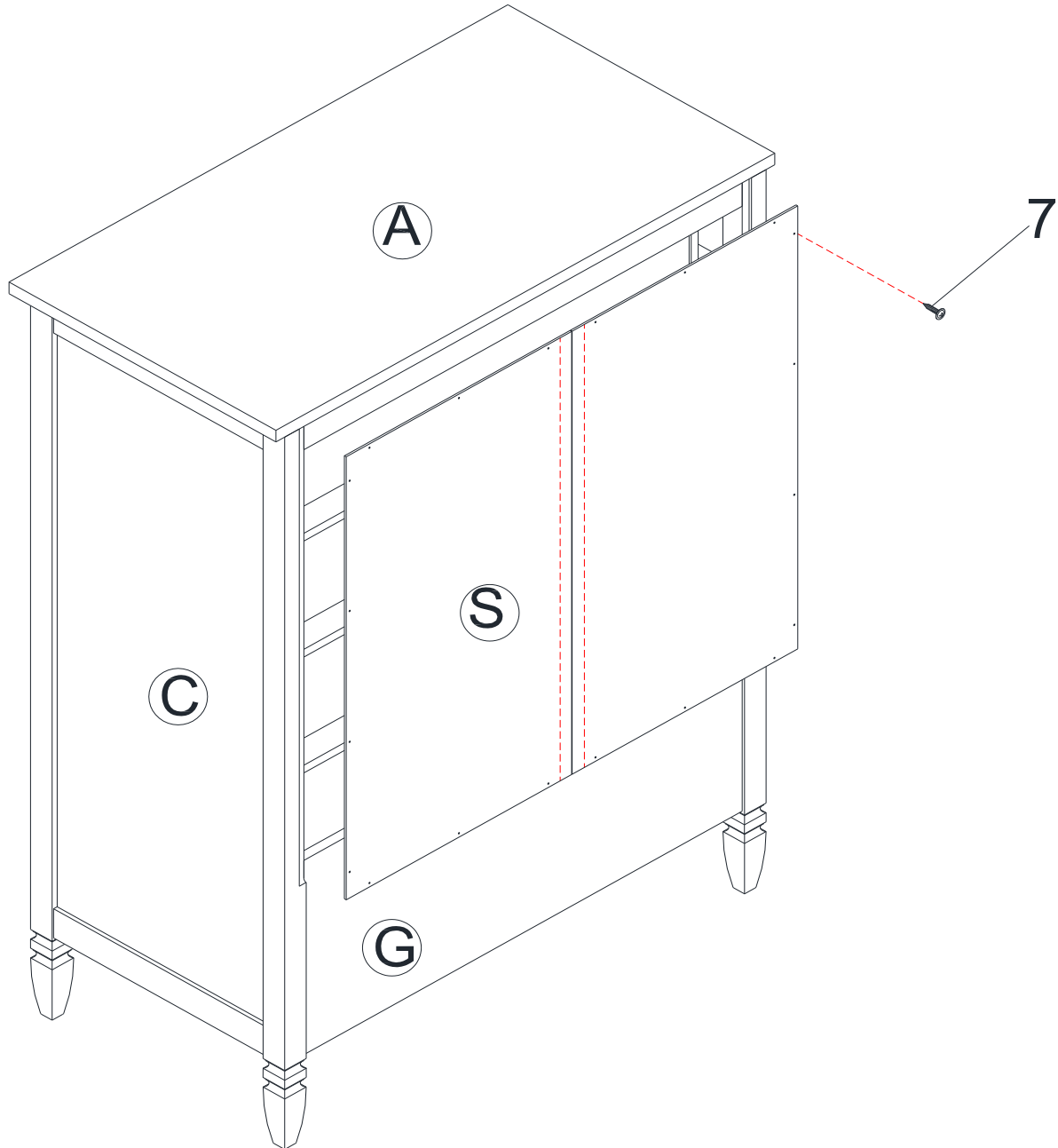

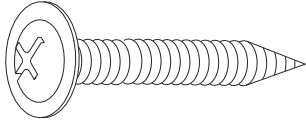
7		20 PCS
---	--	--------

# 5-Drawer Chest

## DL1010-6

### STEP 6

Insert small cam bolts (6) and small wood dowels (2) into the top drawer front (O). Insert small cam locks (5) into the top left drawer side (H) and top right drawer side (I). Attach drawer sides (H & I) to the top drawer front (O). Secure the drawer sides by rotating small cam locks (5) 1/2-turn clockwise using a Phillips head screwdriver (not included). Slide the drawer bottom (M) into the grooves of drawer sides (H & I) and top drawer front (O).

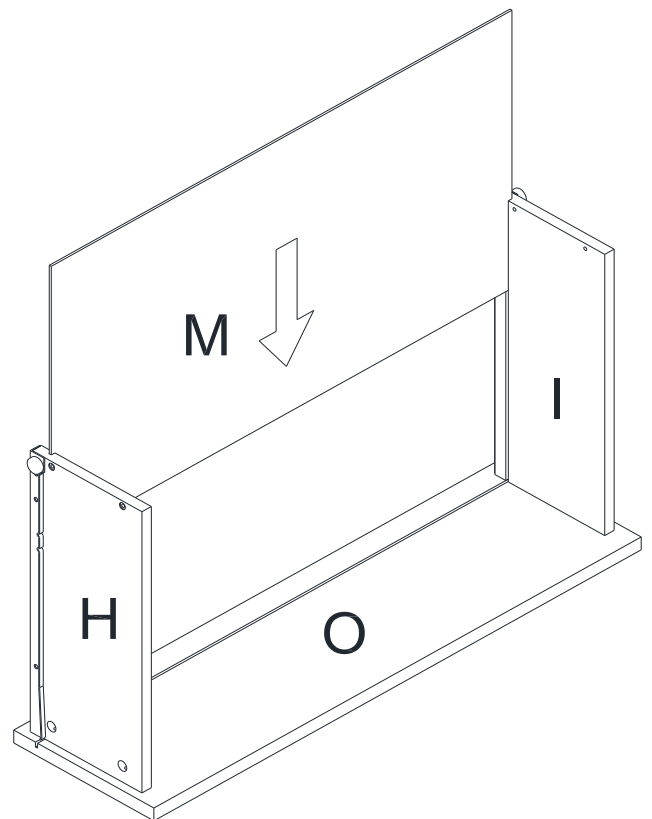
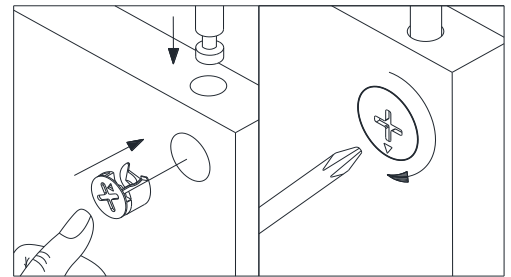
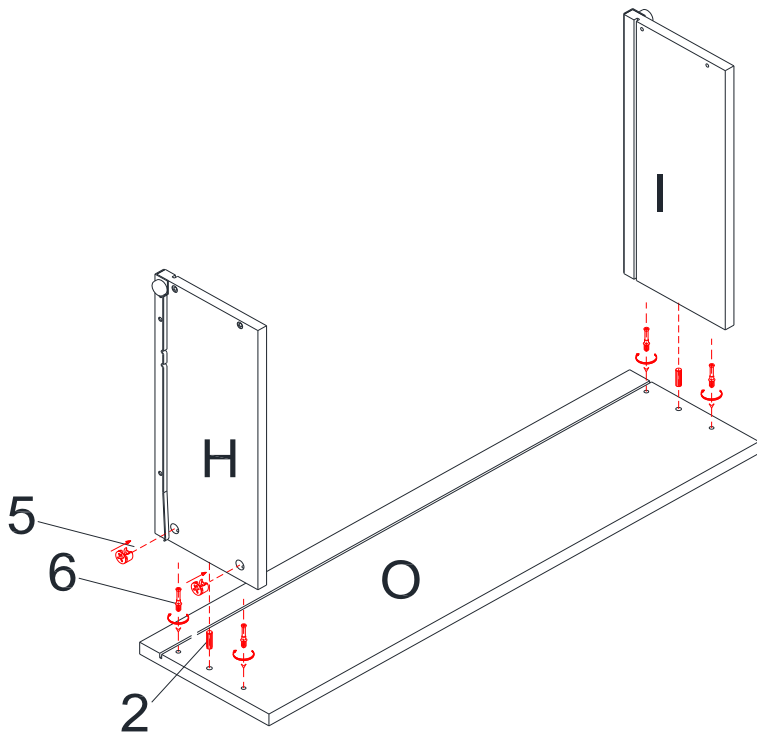

2		2 PCS
5		4 PCS
6		4 PCS



# 5-Drawer Chest

## DL1010-6

### STEP 7

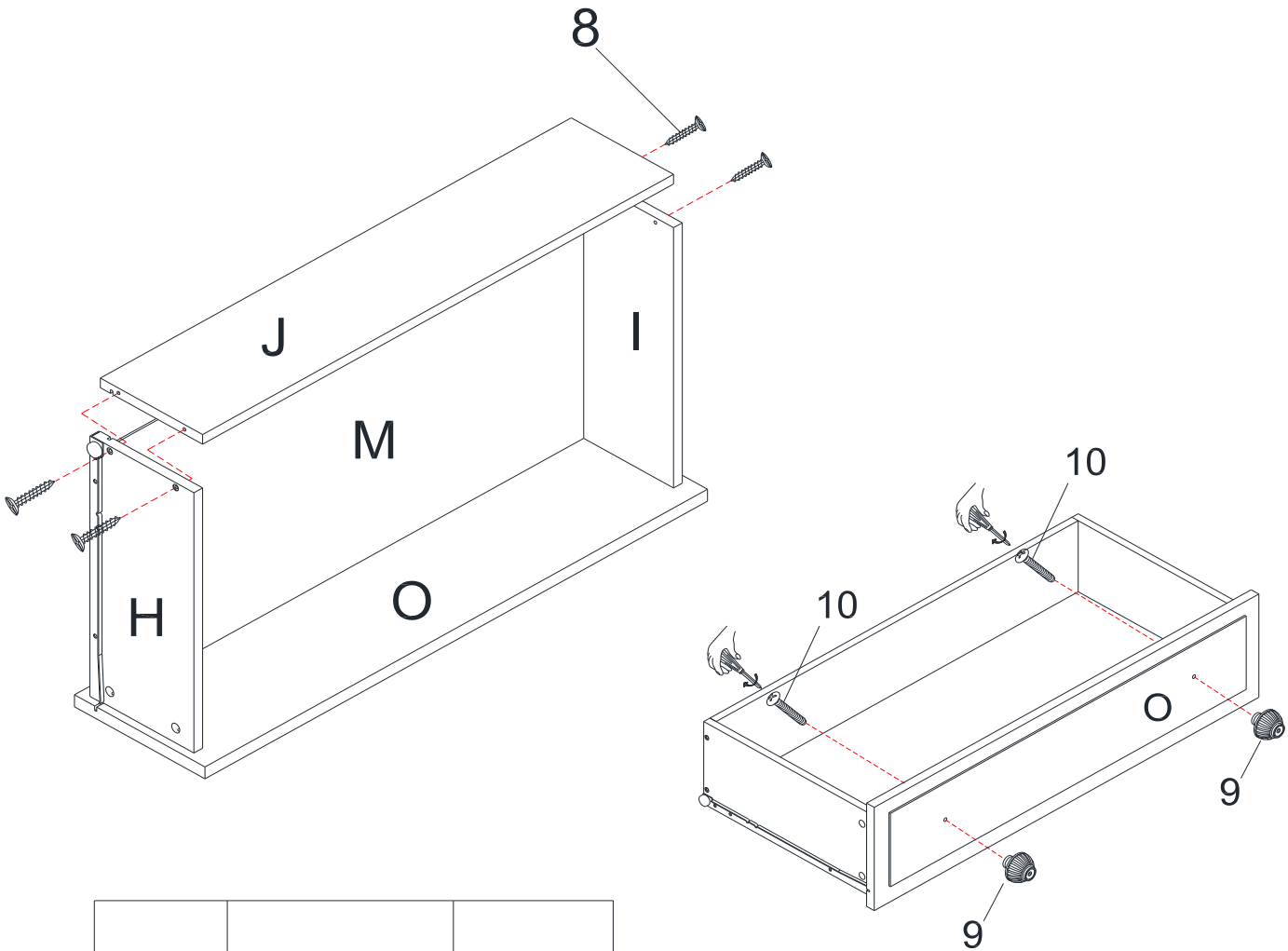
Attach drawer back (J) to drawer sides (H & I) with flat head screws (8).  
Use a Phillips head screwdriver (not included) to tighten the screws.  
Attach knobs (9) to top drawer front (O) with small bolts (10).  
Use a Phillips head screwdriver (not included) to tighten bolts.

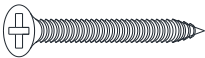

8		4 PCS
9		2 PCS
10		2 PCS

# 5-Drawer Chest

## DL1010-6

### STEP 8

Insert small cam bolts (6) and small wood dowels (2) into second drawer front (P).  
Insert small cam locks (5) into left drawer side (K) and right drawer side (L).  
Attach drawer sides (K & L) to second drawer front (P). Secure the drawer sides by rotating small cam locks (5) 1/2-turn clockwise using a Phillips head screwdriver (not included).  
Slide the drawer bottom (M) into the grooves of drawer sides (K & L) and second drawer front (P).

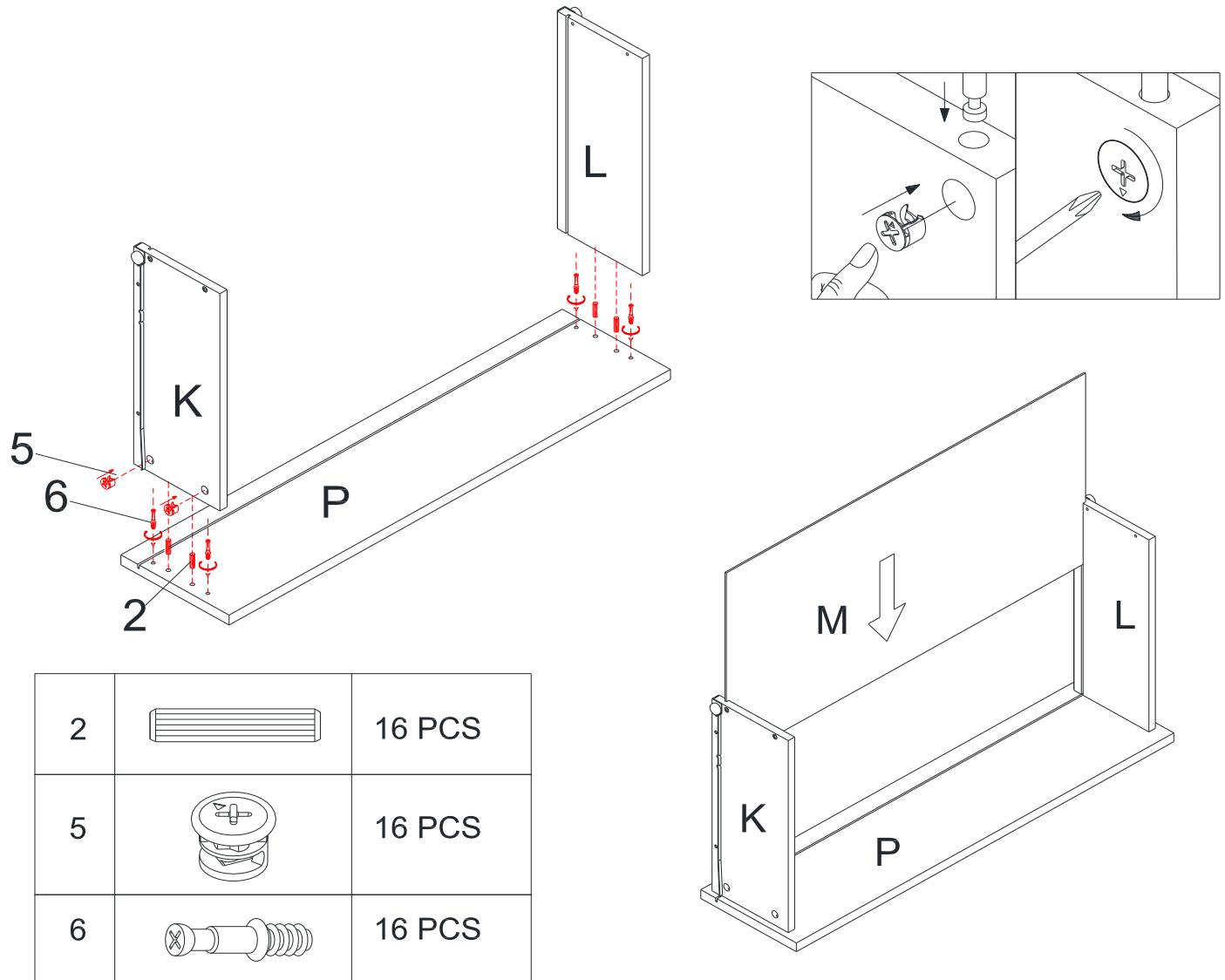

# 5-Drawer Chest



## DL1010-6

### STEP 9

Attach drawer back (N) to the drawer sides (K & L) with flat head screws (8).  
 Use a Phillips head screwdriver (not included) to tighten the screws.  
 Attach knobs (9) to second drawer front (P) with small bolts (10).  
 Use a Phillips head screwdriver (not included) to tighten the bolts.

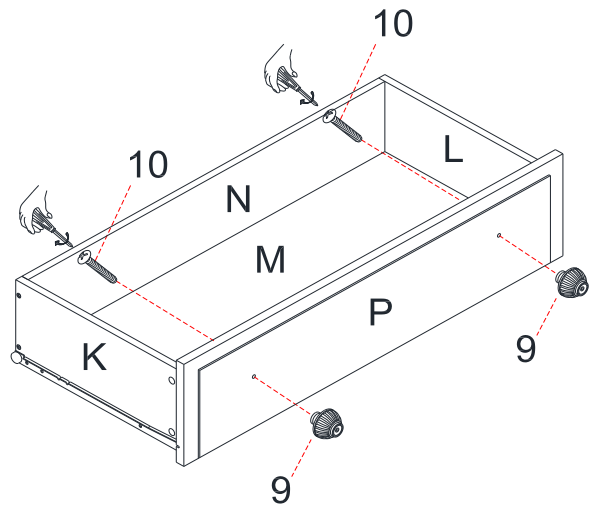
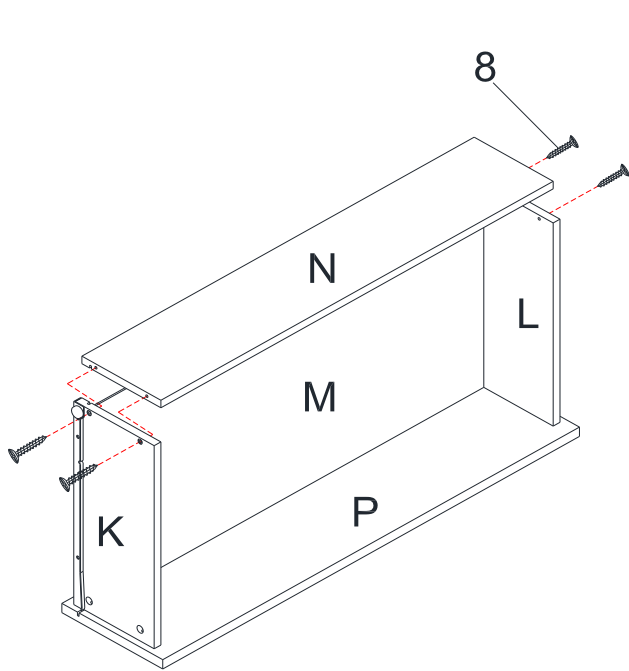
Repeat steps 8 and 9 to assemble the other drawers using drawer fronts (Q & R).

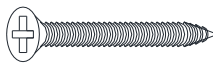

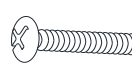
8		16 PCS
9		8 PCS
10		8 PCS

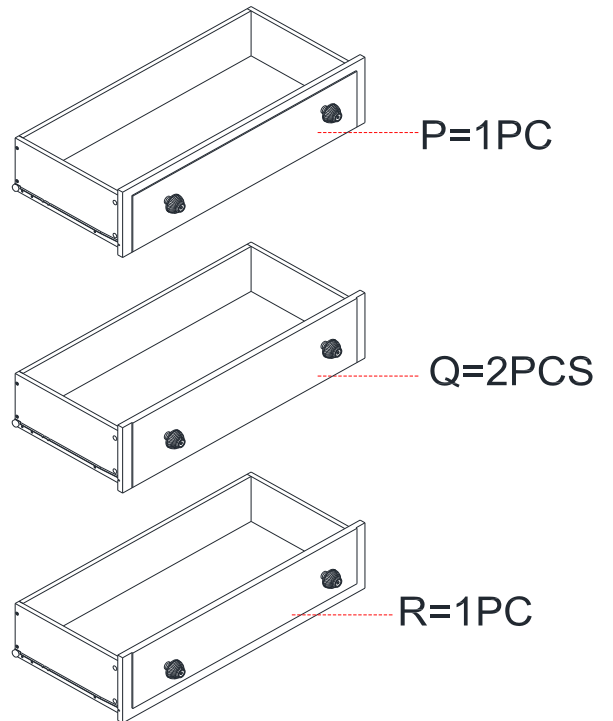

# 5-Drawer Chest DL1010-6

## STEP 10

Insert all drawers into the assembled unit as shown.

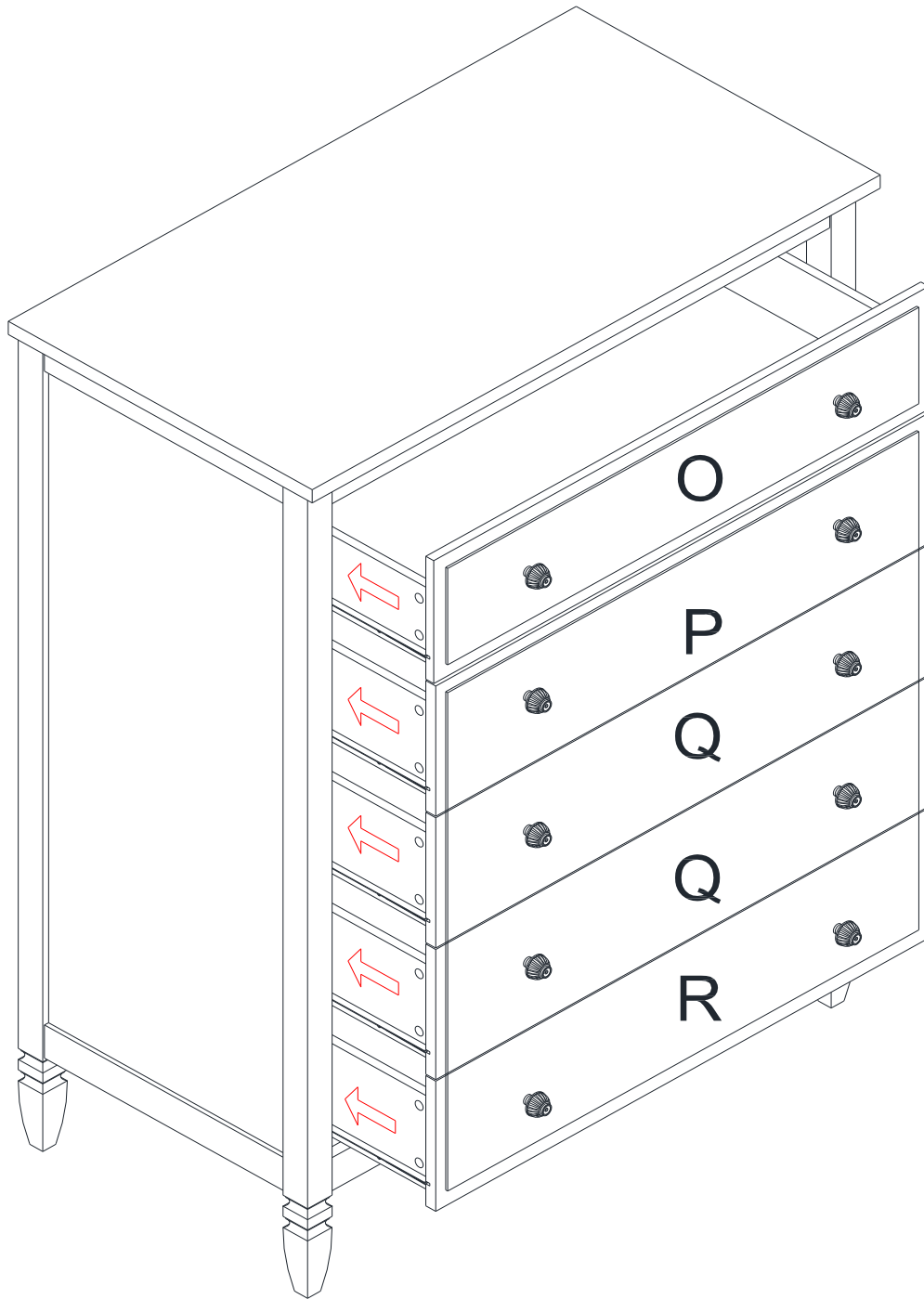

# 5-Drawer Chest DL1010-6



**CAUTION:** This unit is intended for use only with the products and/or maximum weights indicated. Use with other products and/or products heavier than the maximum weights indicated may result in instability or cause possible injury.

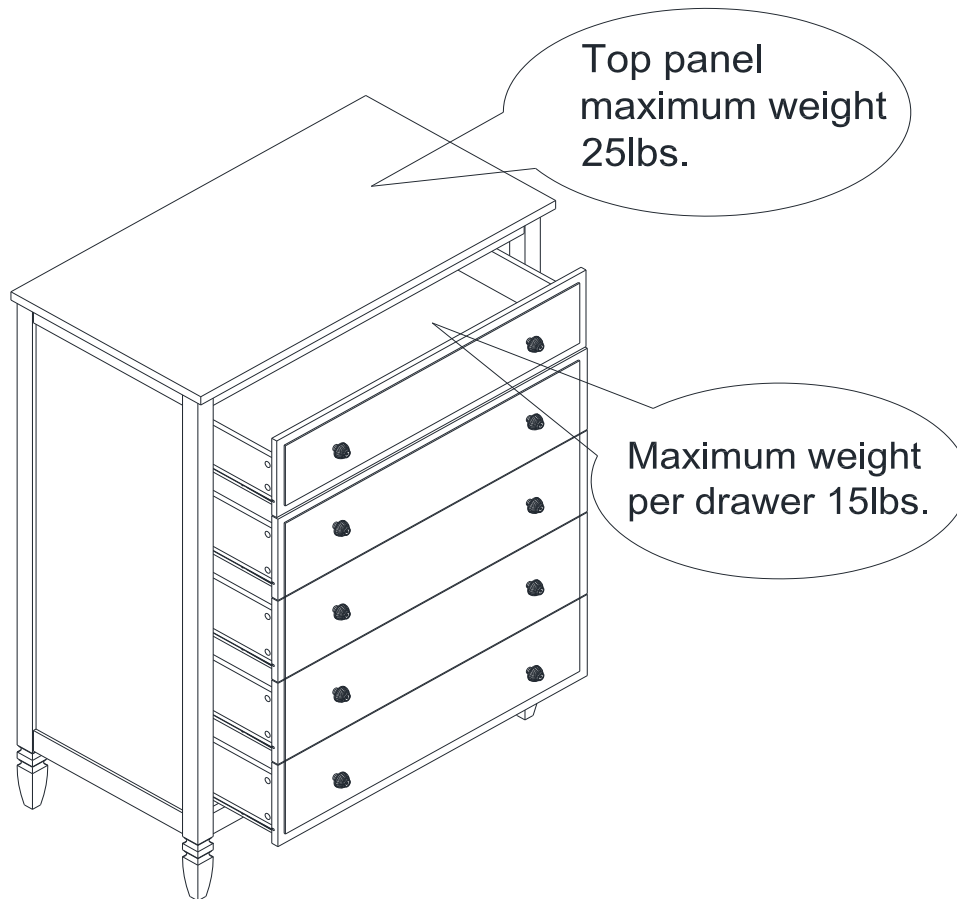

That's it! You've finished assembling your chest!





**DO NOT RETURN PRODUCT TO THE STORE.**

If a part is missing or damaged, contact our customer service department. We will replace the part **FREE** of charge.

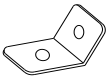

Tel #: 1-800-295-1980  
E-Mail: [das@dorel.com](mailto:das@dorel.com)  
Fax #: 514-353-7819

## Furniture Wall Safety Strap

<p>A</p> 	<p>B</p> 	<p>C</p> 	<p>D</p> 
<p>MOUNTING BRACKET 4 PCS</p>	<p>SAFETY WALL STRAP 2 PCS</p>	<p>LONG SCREW 2 PCS</p>	<p>SHORT SCREW 2 PCS</p>

**TOOLS NECESSARY: RUBBER MALLET AND PHILLIPS SCREW DRIVER ARE NOT INCLUDED.**

**NOTE: 3/8" DRILL BIT AND ELECTRIC DRILL ARE NOT PROVIDED.**

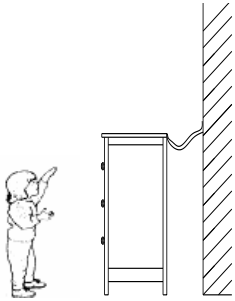

**WARNING: WHEN UPRIGHT, IT IS POSSIBLE THAT THE FURNITURE MAY TIP OVER. PLEASE INSTALL THE SAFETY WALL STRAP BEHIND THE FURNITURE TO ENSURE SAFETY.**

**PLEASE READ ALL INSTRUCTIONS CAREFULLY BEFORE USING THIS PRODUCT AND KEEP THESE INSTRUCTIONS FOR FUTURE REFERENCE. IF YOU HAVE ANY QUESTIONS, PLEASE CALL OUR CUSTOMER SERVICE NUMBER: 1-800-295-1980.**

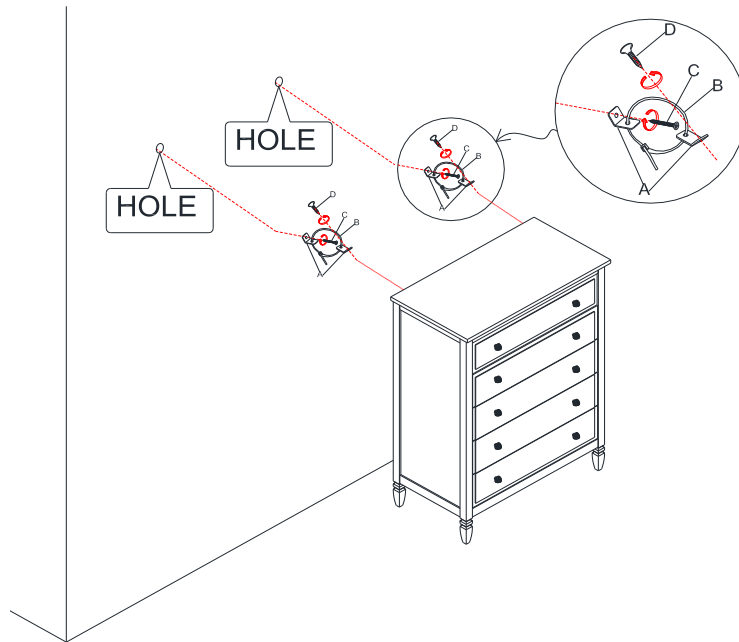

- Step 1:** ATTACH A MOUNTING BRACKET (A) SECURELY TO THE BACK EDGE OF THE FURNITURE USING THE SHORT SCREW (D), THROUGH THE SMALLER HOLE
- Step 2:** LOCATE THE OTHER MOUNTING BRACKET (A) ON THE WALL OVER A WALL STUD AND 2 INCHES BELOW THE MOUNTING BRACKET SECURED TO THE BACK OF YOUR UNIT. ATTACH TO THE WALL STUD USING THE LONG SCREW (C) PROVIDED, THROUGH THE SMALLER HOLE.
- Step 3:** PLACE THE FURNITURE INTO POSITION SO BOTH MOUNTING BRACKETS ARE VERTICALLY IN LINE. LACE THE END OF THE SAFETY WALL STRAP (B) THROUGH THE LARGER HOLE IN EACH MOUNTING BRACKET (A). BRING BOTH ENDS TOGETHER AND SLIDE THE FLAT END THROUGH THE LOCKING END AND DRAW IT THROUGH UNTIL ALL SLACK IS REMOVED.
- Step 4:** CONFIRM THAT THE STRAP IS SECURELY LACED AND LOCKED.

TO MOVE THE FURNITURE AFTER THE SAFETY WALL STRAP HAS BEEN INSTALLED, SIMPLY REMOVE THE SCREW FROM THE WALL TO LOOSEN THE SAFETY WALL STRAP.

MODEL #: DL1010-6

# Customer Service

**PLEASE DO NOT RETURN THIS PRODUCT TO THE STORE**

**PLEASE CONTACT CUSTOMER SERVICE REPRESENTATIVES AT THE FOLLOWING NUMBERS SHOULD THERE BE ANY MISSING OR DEFECTIVE PART(S).**

Customer Service Phone Number 1-800-295-1980	Email: das@dorel.com
Customer Service Fax Number 514-353-7819	

Request Date:

Name:

Shipping Address:

Street & Number:  
City & State:  
Zip Code:

Day Time Phone Number:   
(including area code)

Date & Place of Purchase:

Part(s) description and quantity (Please be sure to list model number or SKN number):

Customer Service Representative Mailing Address:

Customer Service Department No. 413, 12345 Albert-Hudon Boulevard, Suite 100, Montreal, QC, Canada, H1G 3L1



# Cómoda de 5 Cajones

Modelo No:

DL1010-6

CODIGO UPC:

0-65857-17162-4

Color:

Blanco

¡Felicitaciones por su nueva compra de un mueble! Los muebles de la línea **Dorel Living** han sido diseñados con la calidad, la comodidad y el estilo en mente. Estamos seguros de que este mueble le servirá por muchos años con su comodidad excepcional.

Le recomendamos que antes de comenzar a armarlo se familiarice con su nueva compra y tome unos minutos de su tiempo para leer este manual. Contiene información importante sobre nuestra garantía y consejos de cuidados para que su mueble siempre conserve su apariencia de nuevo.

Le damos mucha importancia a Dorel Asia a la satisfacción de nuestros clientes. Nuestros representantes están disponibles de lunes a viernes de 8 h a 17 h (hora del este) para responder a todas sus preguntas. Con el fin de acelerar el servicio, por favor tenga a mano el número de modelo cuando llame a nuestro número sin coste **1-800-295-1980** o por correo electrónico a **das@dorel.com**.

Para obtener más ideas de muebles inspirantes, visite nuestro sitio web en [www.dorelliving.com](http://www.dorelliving.com)

También puede mantenerse informado de todas las últimas tendencias suscribiéndose a nuestra página en [Facebook](https://www.facebook.com/dorelliving).



Fecha de compra: \_\_\_\_ / \_\_\_\_ / \_\_\_\_

Número de lote: \_\_\_\_\_

(en la caja)

**NO DEVUELVA EL PRODUCTO A LA TIENDA.** Si falta una pieza o está dañada, contacte nuestro departamento de servicio a la clientela. Reemplazaremos la pieza SIN cargo.

NOTA: ESTE MANUAL DE INSTRUCCIONES CONTIENE INFORMACIÓN DE SEGURIDAD **IMPORTANTE**. POR FAVOR, LÉALO Y CONSÉRVELO PARA CONSULTARLO EN EL FUTURO.

## SERVICIO A LA CLIENTELA

Si faltan piezas o tiene alguna pregunta sobre este producto, ¡primero contacte nuestro representante de servicio a la clientela!

 **LLAME AL 1-800-295-1980**

También puede pedir piezas escribiendo a la dirección indicada abajo. Por favor incluya el número de modelo, color y una descripción detallada de la pieza.

**Departamento de Servicio a la Clientela No. 413**

**12345 Albert-Hudon Boulevard, Suite 100**

**Montreal, Quebec**

**Canadá H1G 3L1**

**Correo electrónico: [das@dorel.com](mailto:das@dorel.com)**

## NOTA

- \* Para evitar que se raye, por favor retire todo el embalaje y ármelo sobre una superficie limpia y suave.
- \* Ensamble sobre una superficie suave, lisa para evitar daños en el acabado del producto.
- \* Utilice la correa de seguridad provista para fijar el mueble a la pared.
- \* El destornillador en cruz no está incluido.
- \* **No use** herramientas eléctricas.
- \* **PRECAUCIÓN:** Requiere ser armado por un adulto.
- \* El armado y la manipulación pueden requerir dos personas.
- \* Para evitar dañar la superficie, una vez instalados los niveladores, **NO** arrastrar el mueble para desplazarlo. Asegúrese de levantarlo.
- \* El tiempo de armado se estima en 60 minutos.

## **ADVERTENCIA:**

**Pueden producirse lesiones graves o fatales si el mueble se vuelca. Para prevenirlo:**

- \* Instalar la sujeción provista.
- \* Colocar los artículos más pesados en los cajones más bajos.
- \* No colocar aparatos de TV u otros objetos pesados sobre este producto, a menos que esté específicamente diseñado para ese uso.
- \* Nunca permitir que los niños trepen sobre los cajones, puertas o estantes o se cuelguen de ellos.
- \* Nunca abrir más de un cajón a la vez.
- \* No eliminar o retirar el dispositivo que asegura los cajones.
- \* El uso de la sujeción provista reduce el riesgo de que el mueble se vuelque, pero no lo elimina totalmente.

## CUIDADO Y LIMPIEZA

Límpiala regularmente con un paño suave para evitar la acumulación de suciedad. Ocasionalmente se puede usar un paño húmedo para limpiar la superficie. Séquela inmediatamente. No utilice productos abrasivos que puedan dañar la terminación. Una exposición excesiva a la luz del sol y a cambios extremos de temperatura y humedad puede dañar los muebles de madera.

## MANTENIMIENTO

Verifique las arandelas/tornillos periódicamente y ajústelos si es necesario.

## GARANTÍA LIMITADA

Dorel garantiza que este producto está libre de defectos de material y mano de obra y se compromete a remediar cualquiera de esos defectos. Esta garantía cubre 1 año a partir de la fecha de compra original. Esta garantía es válida únicamente si se presenta una prueba de compra. Esto se limita solamente a la reparación o reemplazo de componentes defectuosos de los muebles y no incluye el trabajo de armado. Esta garantía no se aplica a ningún producto que haya sido armado de manera inadecuada, sujeto a un mal uso o abuso o que haya sufrido cualquier tipo de alteración o reparación. Esta garantía le da las derechos legales específicas y usted puede también tener otras derechos que varíen de estado al estado.







**ADVERTENCIA: Si este producto se ha dañado, y/o sus componentes están rotos o faltan, NO LO USE.**

# Cómoda de 5 Cajones

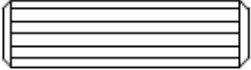
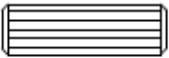
## DL1010-6

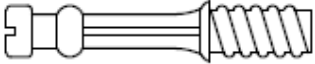
### LISTA DE ACCESORIOS

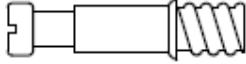
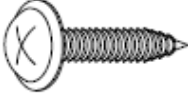
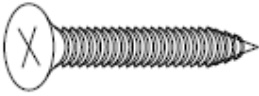
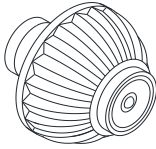
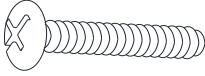
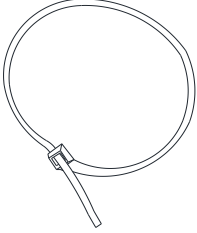
<p>1</p>  <p>Ø8 X 30 mm</p>	<p>2</p>  <p>Ø6 X 20 mm</p>	<p>3</p>  <p>Ø15 X 11 mm</p>
<p>CLAVIJAS MADERA GRANDES 14 PZAS</p>	<p>CLAVIJAS MADERA PEQUEÑAS 18 PZAS</p>	<p>SEGURO DE LEVA GRANDE 14 PZAS</p>
<p>4</p>  <p>Ø7 X 36 mm</p>	<p>5</p>  <p>Ø13 X 10 mm</p>	<p>6</p>  <p>Ø7 X 28 mm</p>
<p>PERNO DE LEVA GRANDE 14 PZAS</p>	<p>SEGURO DE LEVA PEQUEÑO 20 PZAS</p>	<p>PERNO DE LEVA PEQUEÑO 20 PZAS</p>
<p>7</p>  <p>Ø3 X 15 mm</p>	<p>8</p>  <p>Ø4 X 25 mm</p>	<p>9</p> 
<p>TORNILLO CABEZA REDONDA 20 PZAS</p>	<p>TORNILLO CABEZA PLANA 22 PZAS</p>	<p>POMO 10 PZAS</p>
<p>10</p>  <p>Ø5/32" X 7/8"</p>	<p>11</p> 	
<p>PERNO PEQUEÑO 10 PZAS</p>	<p>CORREA DE SEGURIDAD 1 KIT</p>	

# Cómoda de 5 Cajones

## DL1010-6

### LISTA DE PIEZAS

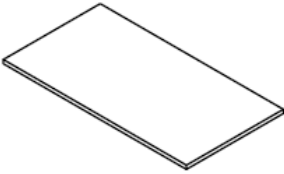
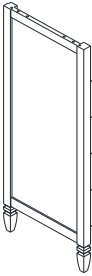
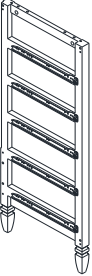
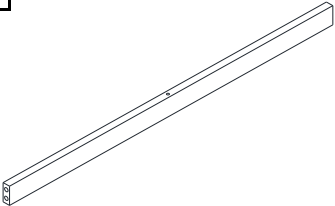
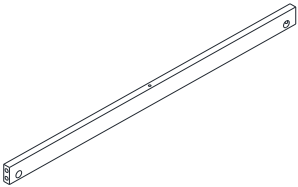
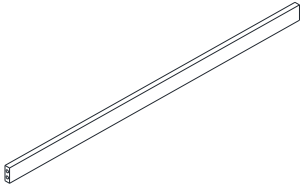
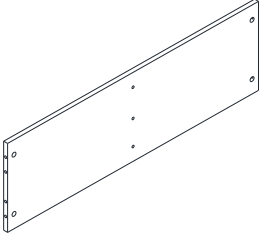
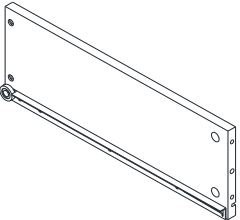
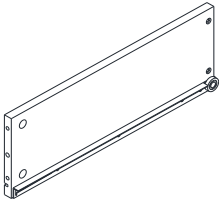
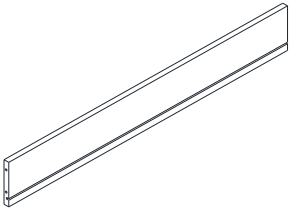
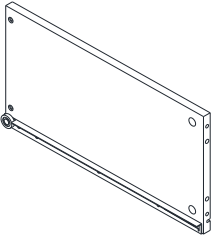
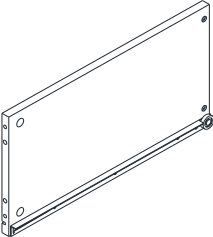
<p><b>A</b></p> 	<p><b>B</b></p> 	<p><b>C</b></p> 
<p>PANEL SUPERIOR 1 PZA</p>	<p>MARCO IZQUIERDO 1 PZA</p>	<p>MARCO DERECHO 1 PZA</p>
<p><b>D</b></p> 	<p><b>E</b></p> 	<p><b>F</b></p> 
<p>SOPORTE ANTERIOR SUPERIOR 1 PZA</p>	<p>SOPORTE POSTERIOR SUPERIOR 1 PZA</p>	<p>SOPORTE ANTERIOR INFERIOR 1 PZA</p>
<p><b>G</b></p> 	<p><b>H</b></p> 	<p><b>I</b></p> 
<p>PANEL POSTERIOR INFERIOR 1 PZA</p>	<p>LADO IZQUIERDO CAJON PEQUEÑO 1 PZA</p>	<p>LADO DERECHO CAJÓN PEQUEÑO 1 PZA</p>
<p><b>J</b></p> 	<p><b>K</b></p> 	<p><b>L</b></p> 
<p>LADO POSTERIOR CAJÓN PEQUEÑO 1 PZA</p>	<p>LADO IZQUIERDO CAJÓN GRANDE 4 PZAS</p>	<p>LADO DERECHO CAJÓN GRANDE 4 PZAS</p>

# Cómoda de 5 Cajones

## DL1010-6

### LISTA DE PIEZAS

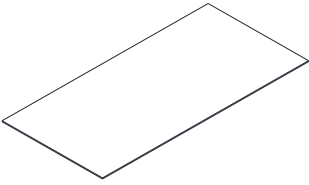
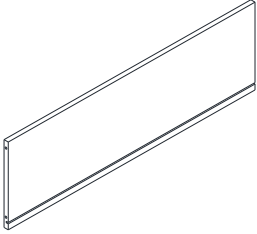
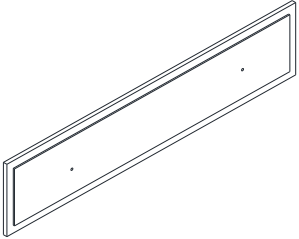
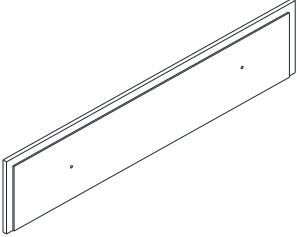
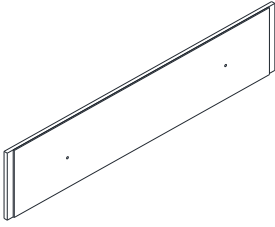
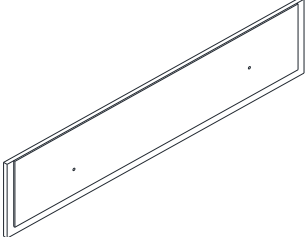
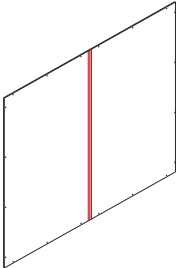
<b>M</b> 	<b>N</b> 	<b>O</b> 
FONDO DE CAJÓN 5 PZAS	LADO POSTERIOR CAJÓN GRANDE 4 PZAS	FRENTE CAJÓN SUPERIOR 1 PZA
<b>P</b> 	<b>Q</b> 	<b>R</b> 
FRENTE SEGUNDO CAJÓN 1 PZA	FRENTE CAJÓN MEDIO 2 PZAS	FRENTE CAJÓN INFERIOR 1 PZA
<b>S</b> 		
PANEL POSTERIOR 1 PZA		

# Cómoda de 5 Cajones DL1010-6

## ETAPA 1

Inserte pernos de leva grandes (4) en el marco izquierdo (B) y en el marco derecho (C) como ilustrado.

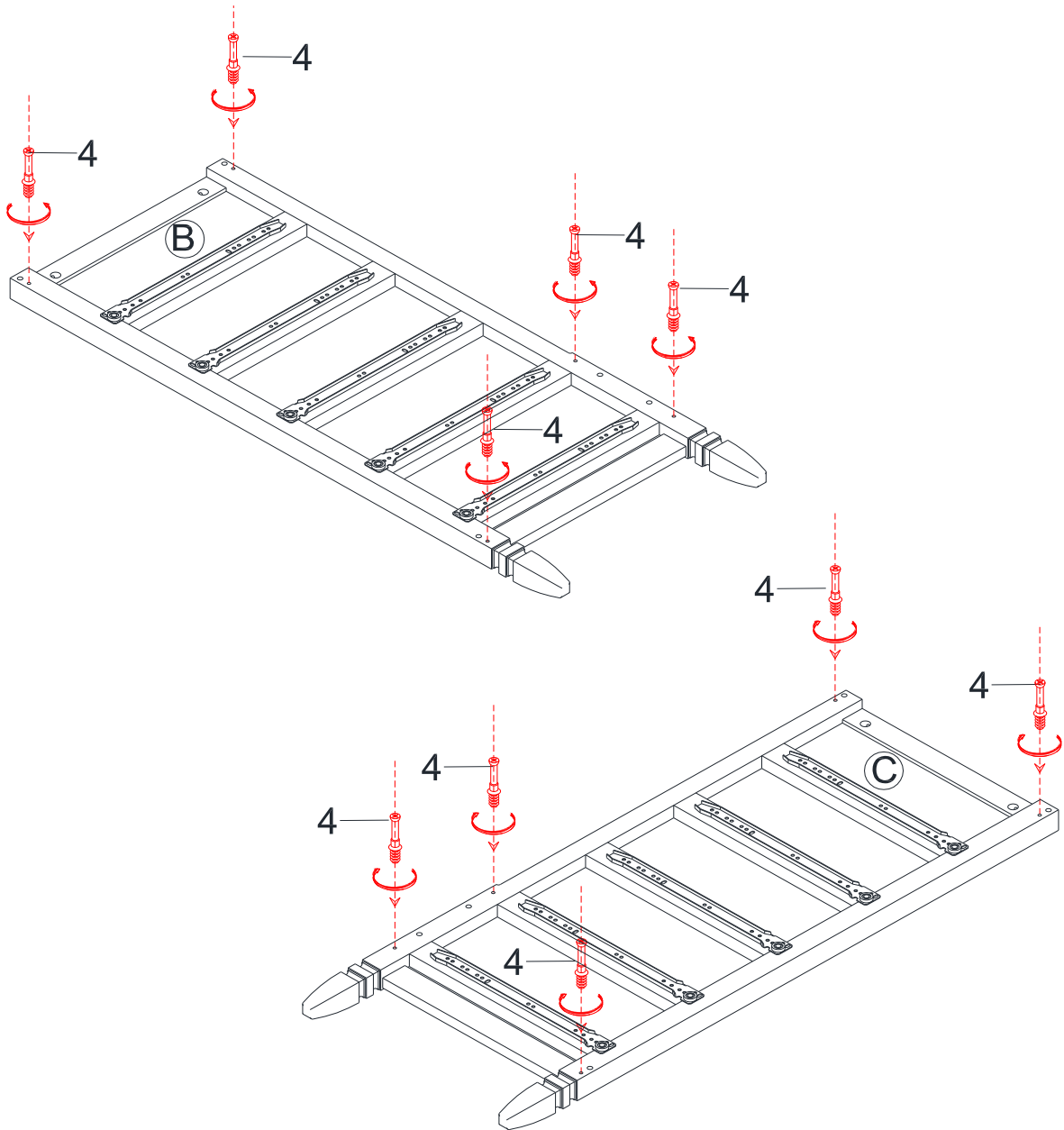

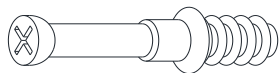
4		10 PCS
---	---	--------

# Cómoda de 5 Cajones

## DL1010-6

### ETAPA 2

Inserte seguros de leva grandes (3) en los soportes (D, E y F) y en el panel posterior inferior (G).  
Inserte clavijas de madera grandes (1) en el marco izquierdo (B) y en el marco derecho (C).  
Una los soportes (D, E y F) y el panel posterior inferior (G) con el marco izquierdo (B) y el marco derecho (C) girando los seguros de leva grandes (3) 1/2 vuelta en sentido horario con un destornillador Phillips (no incluido).

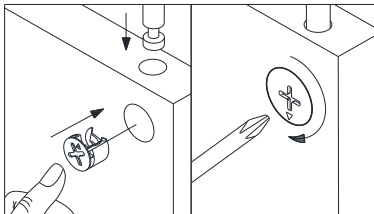
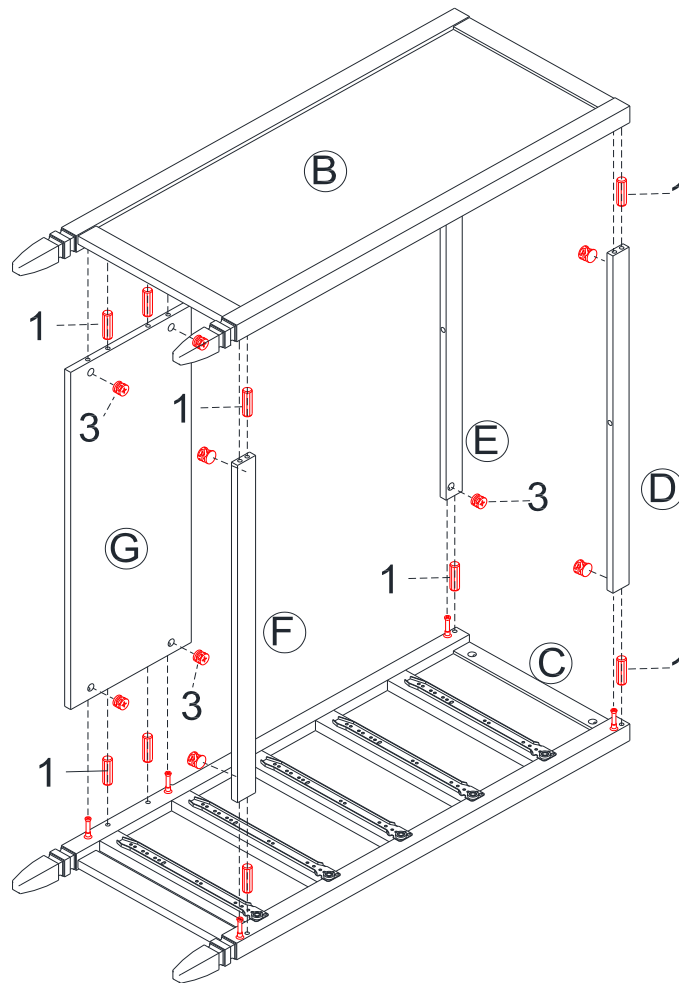

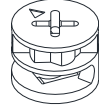
1		10 PCS
3		10PCS

# Cómoda de 5 Cajones DL1010-6

## ETAPA 3

Inserte pernos de leva grandes (4) en el panel superior (A).

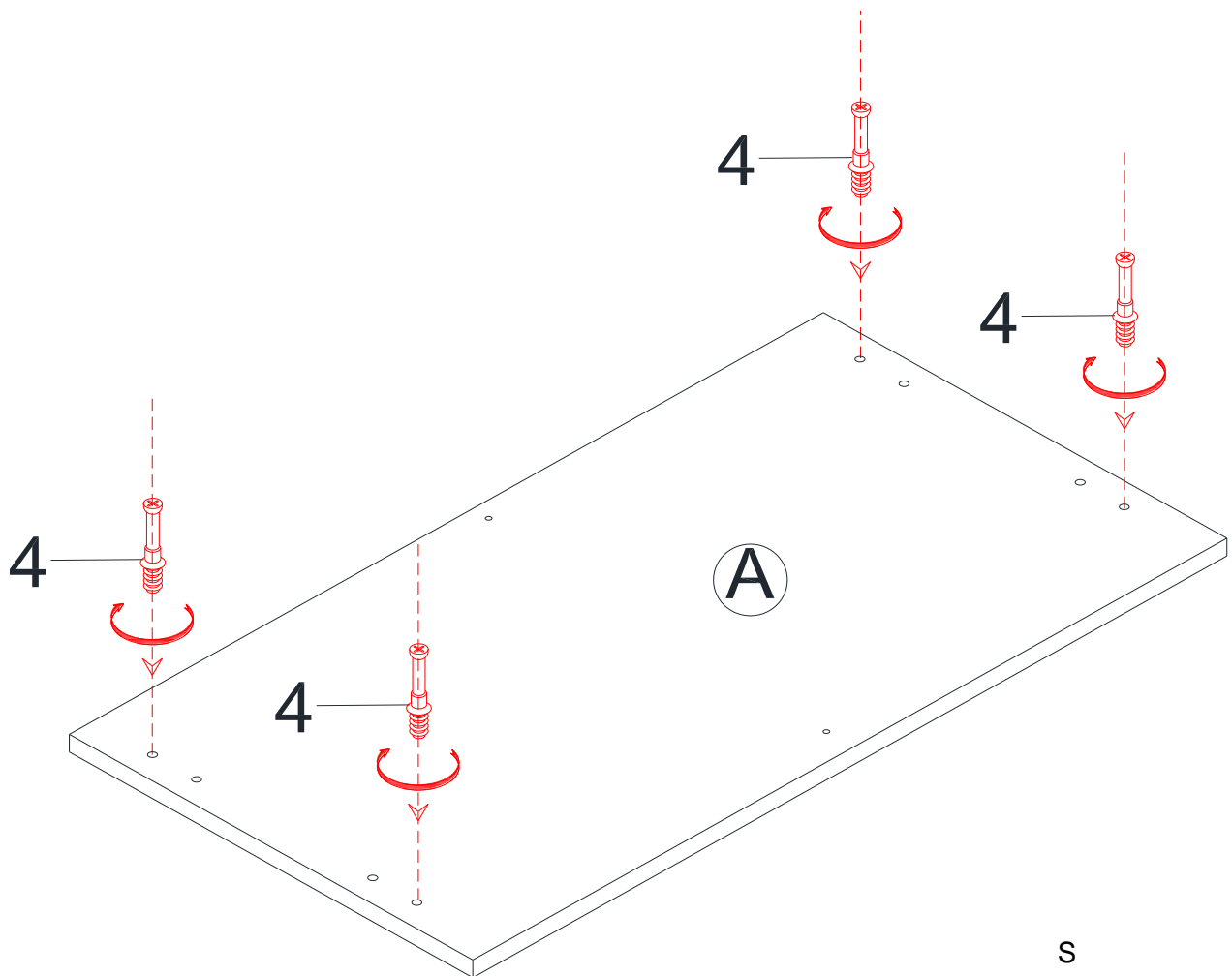

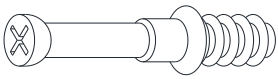
4		4 PCS
---	---	-------

# Cómoda de 5 Cajones

## DL1010-6

### ETAPA 4

Inserte clavijas de madera grandes (1) en el marco izquierdo (B) y el marco derecho (C).

Inserte seguros de leva grandes (3) en el marco izquierdo (B) y el marco derecho (C).

Coloque el panel superior (A) sobre la unidad ya armada.

Gire los seguros de leva grandes (3) en los marcos laterales (B y C) 1/2 vuelta en sentido horario para fijar el panel superior (A).

Fije más firmemente el panel superior (A) con tornillos (8) a través de los soportes (E y D). Utilice un destornillador Phillips (no incluido) para ajustar los tornillos.

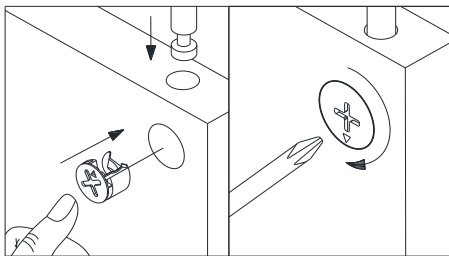
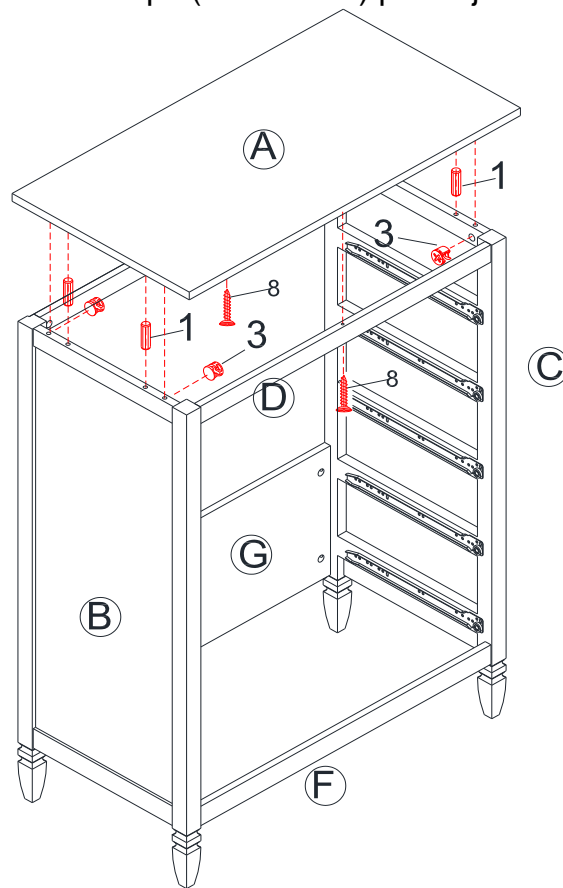

1		4 PCS
3		4 PCS
8		2 PCS

# Cómoda de 5 Cajones

## DL1010-6

### ETAPA 5

Una el panel posterior (S) al marco ya armado con tornillos de cabeza redonda (7).  
Utilice un destornillador Phillips (no incluido) para ajustar los tornillos.

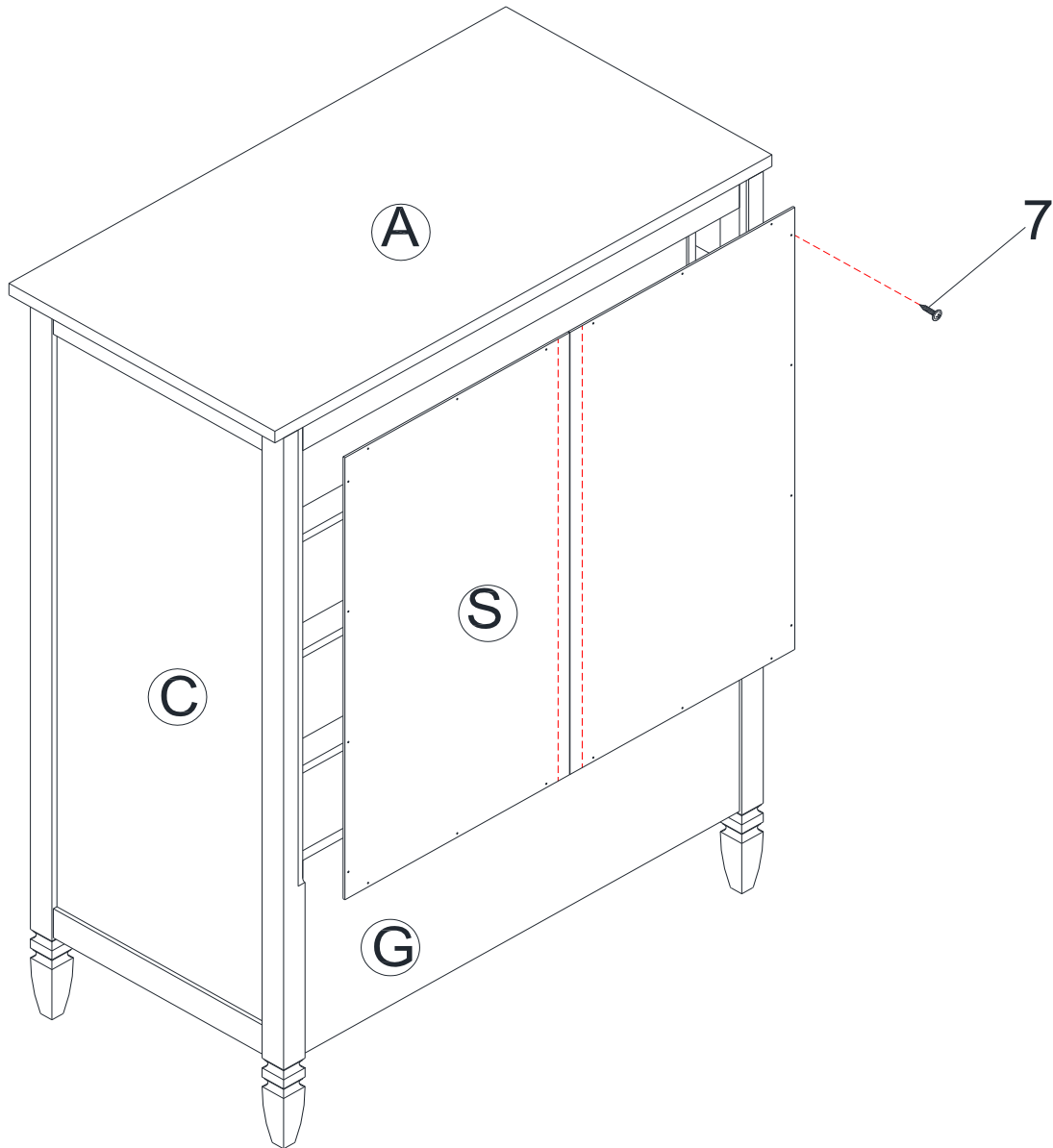

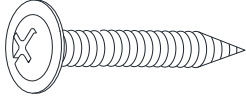
7		20 PCS
---	--	--------

# Cómoda de 5 Cajones

## DL1010-6

### ETAPA 6

Inserte pernos de leva pequeños (6) y clavijas de madera pequeñas (2) en el frente del cajón superior (O).

Inserte seguros de leva pequeños (5) en el lado izquierdo del cajón superior (H) y en el lado derecho del cajón superior (I).

Una los lados del cajón (H e I) con el frente del cajón superior (O). Fije los lados del cajón girando los seguros de leva pequeños (5) 1/2 vuelta en sentido horario con un destornillador Phillips (no incluido). Deslice el fondo del cajón (M) en las ranuras de los lados del cajón (H e I) y del frente del cajón (O).

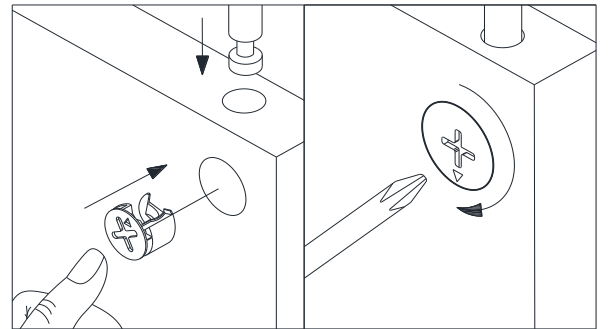
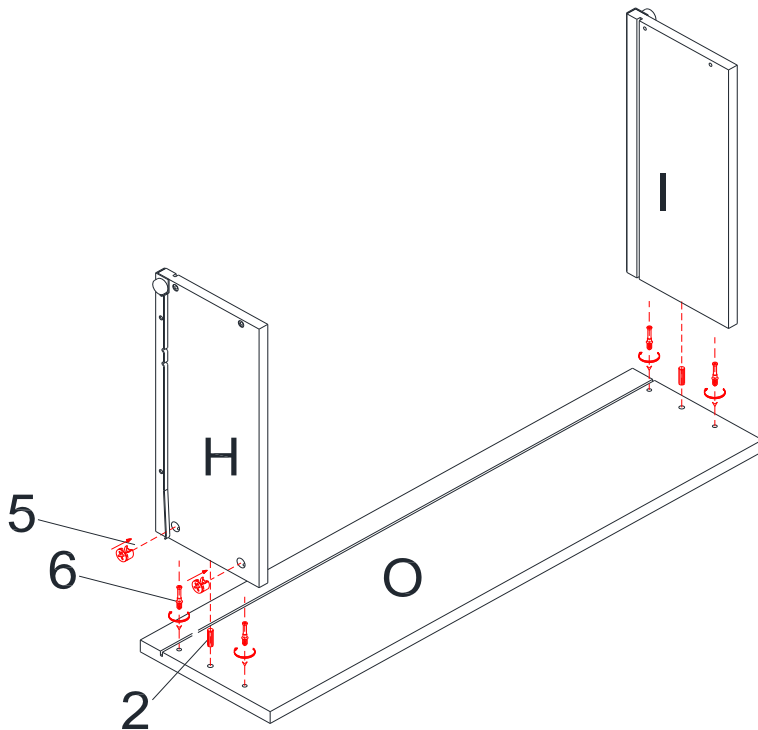

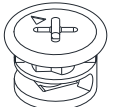
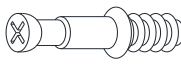
2		2 PCS
5		4 PCS
6		4 PCS

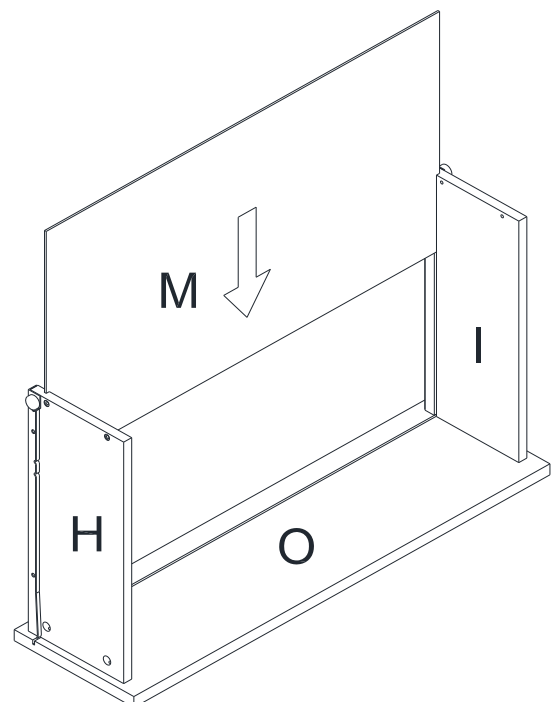

# Cómoda de 5 Cajones

## DL1010-6

### ETAPA 7



Una el lado posterior del cajón (J) con los lados del cajón (H e I) con tornillos de cabeza plana (8).

Utilice un destornillador Phillips (no incluido) para ajustar los tornillos.

Coloque pomos (9) en el frente del cajón superior (O) con pernos pequeños (10).

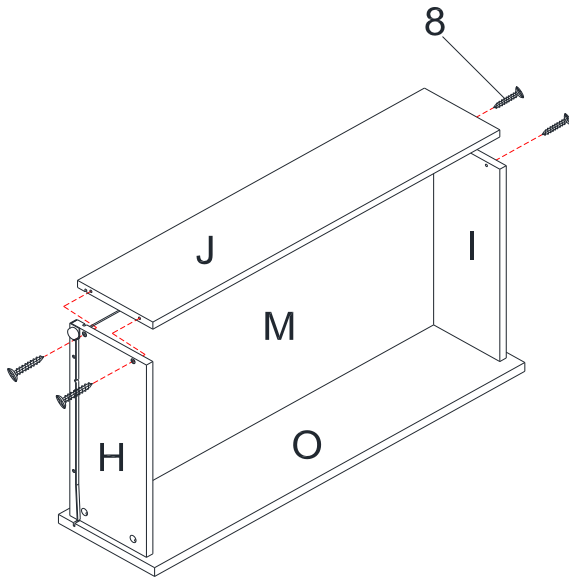
Utilice un destornillador Phillips (no incluido) para ajustar los pernos.



8		4 PCS
9		2 PCS
10		2 PCS

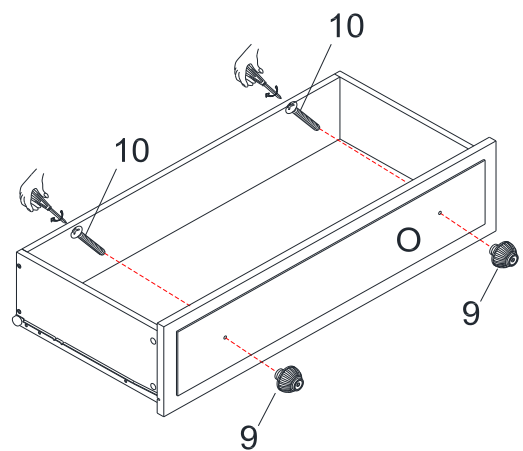

# Cómoda de 5 Cajones



## DL1010-6

### ETAPA 8

Inserte pernos de leva pequeños (6) y clavijas de madera pequeñas (2) en el frente del segundo cajón (P).

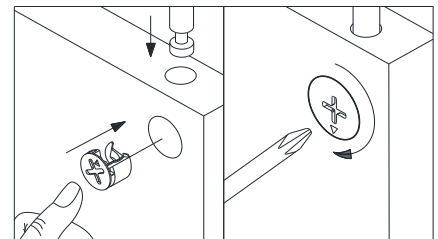
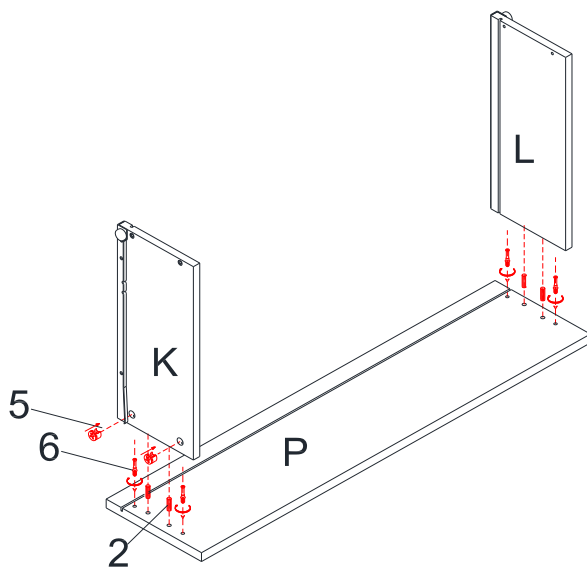
Inserte seguros de leva pequeños (5) en el lado izquierdo del cajón (K) y el lado derecho del cajón (L). Una los lados del cajón (K y L) con el frente del segundo cajón (P). Fije los lados del cajón girando los seguros de leva pequeños (5) 1/2 vuelta en sentido horario con un destornillador Phillips (no incluido). Deslice el fondo del cajón (M) en las ranuras de los lados del cajón (K y L) y el frente del segundo cajón (P).

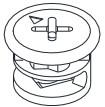

2		16 PCS
5		16 PCS
6		16 PCS

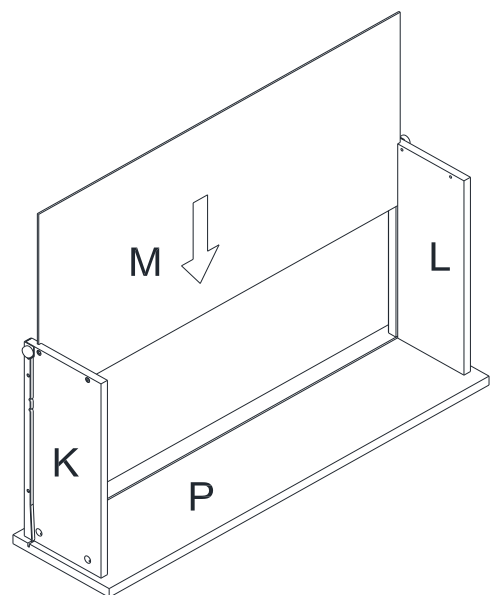

# Cómoda de 5 Cajones



## DL1010-6

### ETAPA 9

Una el lado posterior del cajón (N) con los lados del cajón (K y L) con tornillos de cabeza plana (8).  
 Utilice un destornillador Phillips (no incluido) para ajustar los tornillos.  
 Coloque pomos (9) en el frente del segundo cajón (P) con pernos pequeños (10).  
 Utilice un destornillador Phillips (no incluido) para ajustar los pernos.

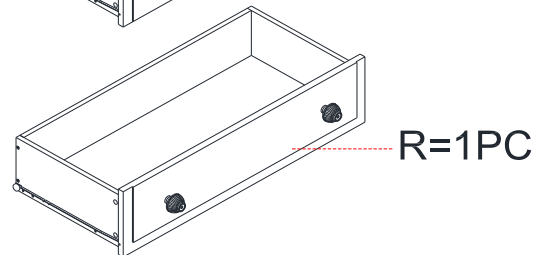
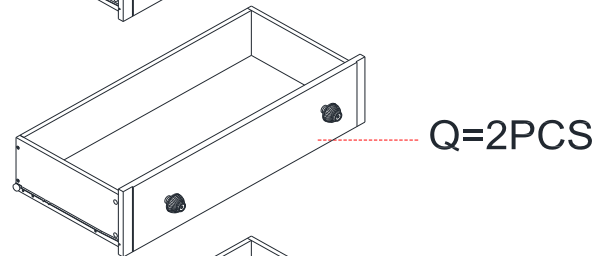
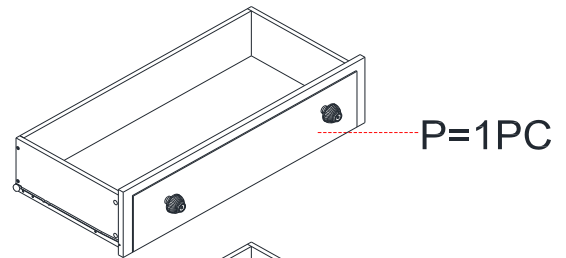
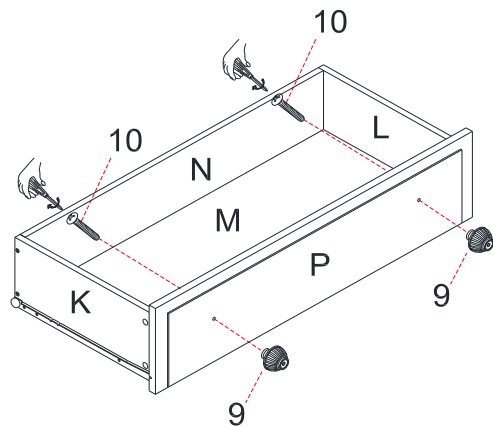
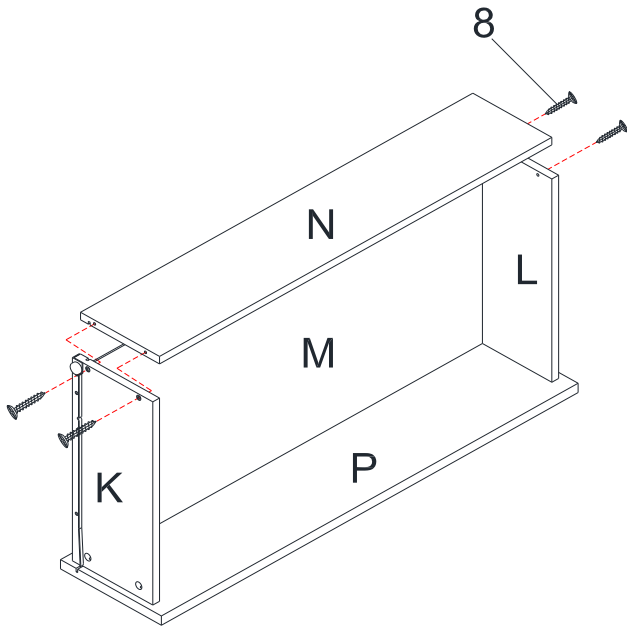
Repita las etapas 8 y 9 para ensamblar los otros cajones utilizando la frente cajóns (Q y R).



8		16 PCS
9		8 PCS
10		8 PCS

# Cómoda de 5 Cajones DL1010-6

## ETAPA 10

Coloque todos los cajones en la cómoda ya armada como ilustrado.

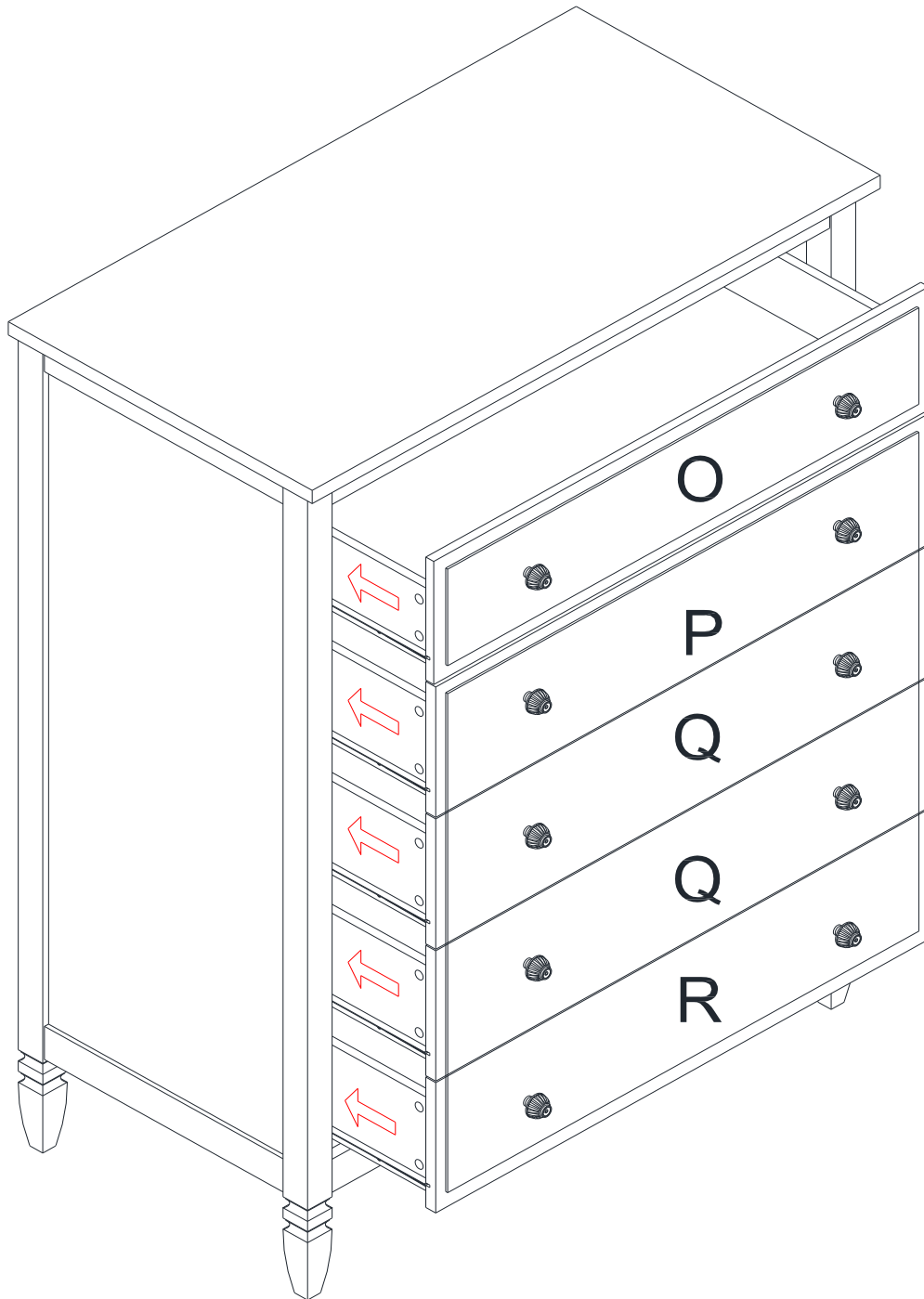

# Cómoda de 5 Cajones DL1010-6



**PRECAUCIÓN:** Esta unidad está prevista únicamente para ser usada con los productos y el peso máximo indicados. El usarla con otros productos más pesados que el peso máximo indicado puede provocar inestabilidad y causar heridas.

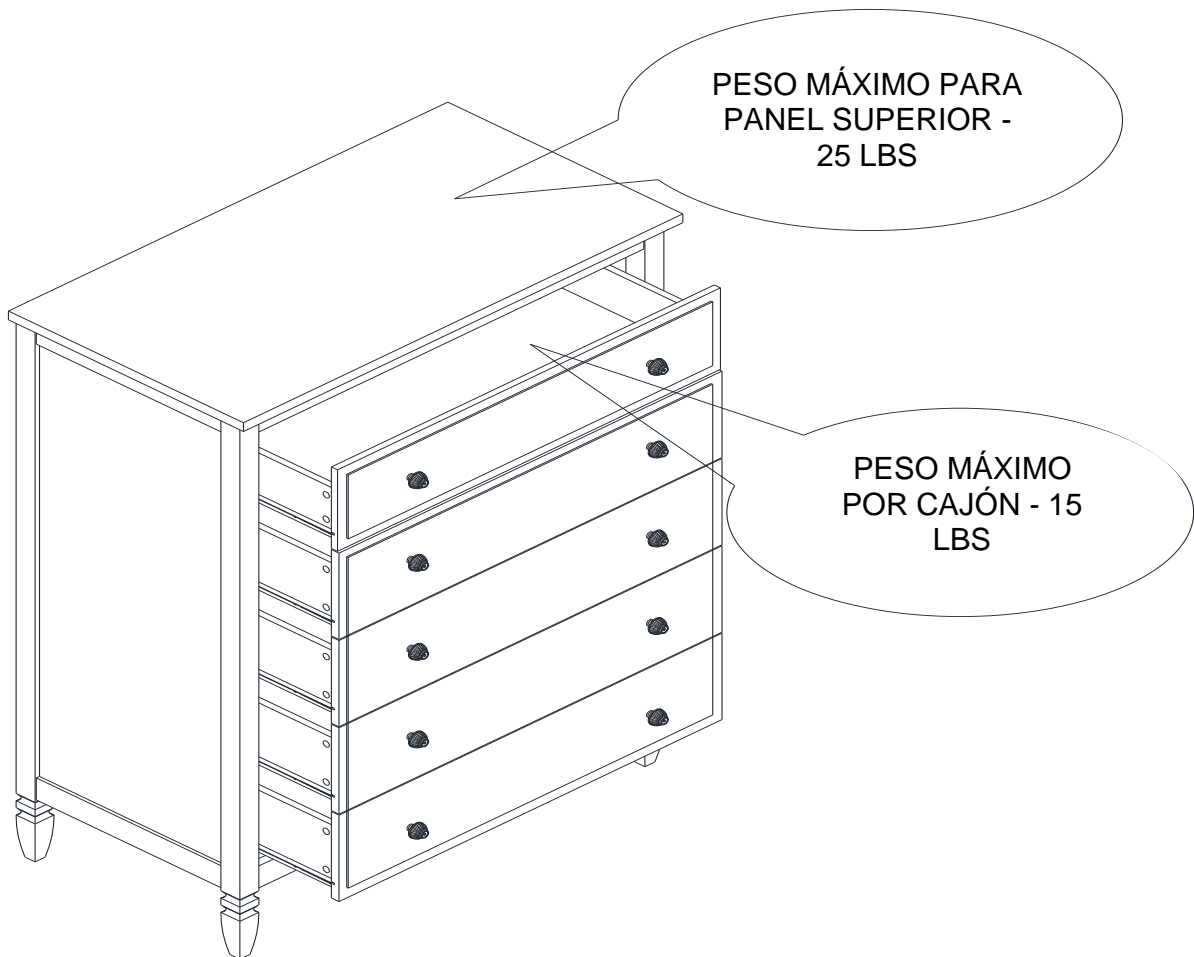

¡Listo! ¡Ya ha terminado de ensamblar la cómoda de 5 cajones.

## **NO DEVUELVA EL PRODUCTO A LA TIENDA.**





Si falta una pieza o está dañada, contacte nuestro departamento de servicio a la clientela. Reemplazaremos la pieza SIN cargo.

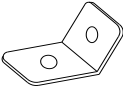

**Tel #:** 1-800-295-1980  
**Correo electrónico:** [das@dorel.com](mailto:das@dorel.com)  
**Fax #:** 514-353-7819

# Correa de seguridad para fijar el mueble a la pared

## Lista de tornillos y accesorios

A	B	C	D
			
GANCHO DE METAL 4 PZAS	CORREA DE SEGURIDAD PARA LA PARED 2 PZAS	TORNILLO LARGO 2 PZAS	TORNILLO CORTO 2 PZAS

HERRAMIENTAS NECESARIAS: LA MASA DE CAUCHO Y EL DESTORNILLADOR PHILLIPS NO ESTÁN INCLUIDOS.

NOTA: LA MECHA DE 5/16" Y EL TALADRO ELÉCTRICO NO ESTÁN INCLUIDOS.

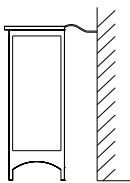

**⚠ ADVERTENCIA: ES POSIBLE QUE EL MUEBLE PUEDA VOLCARSE AL ESTAR DE PIE. INSTALE LA CORREA DE SEGURIDAD PARA LA PARED DETRÁS DEL MUEBLE PARA ASEGURARSE DE QUE NO SE VUELQUE.**

SÍRVASE LEER TODAS LAS INSTRUCCIONES CON ATENCIÓN ANTES DE UTILIZAR ESTE PRODUCTO Y SÍRVASE CONSERVARLAS PARA SU USO FUTURO. SI TIENE PREGUNTAS, POR FAVOR LLAME A NUESTRO NÚMERO DE ATENCIÓN AL CLIENTE: 1-800-295-1980.

ETAPA 1: CON EL TORNILLO CORTO (D), FIJE FIRMEMENTE UN GANCHO DE METAL (A) A LA BARRA TRANSVERSAL SUPERIOR POSTERIOR DEL MEUBLE, A TRAVÉS DEL AGUJERO MÁS PEQUEÑO

ETAPA 2: CON UN ANCLAJE, COLOQUE EL OTRO GANCHO DE METAL (A) SOBRE LA PARED 2 PULGADAS POR DEBAJO DEL GANCHO YA COLOCADO EN LA PARTE POSTERIOR DEL MUEBLE. FÍJELO AL ANCLAJE DE LA PARED CON EL TORNILLO LARGO (C), A TRAVÉS DEL AGUJERO MÁS PEQUEÑO.

ETAPA 3: COLOQUE EL MUEBLE EN SU POSICIÓN DE MANERA QUE LOS DOS GANCHOS ESTÉN ALINEADOS VERTICALMENTE. PASE EL EXTREMO DE LA CORREA DE SEGURIDAD (B) A TRAVÉS DEL AGUJERO MÁS GRANDE DE CADA GANCHO (A). COLOQUE LOS DOS EXTREMOS JUNTOS Y DESLICE EL EXTREMO PLANO A TRAVÉS DEL EXTREMO DE LA FIJACIÓN HASTA QUE QUEDE BIEN AJUSTADO.

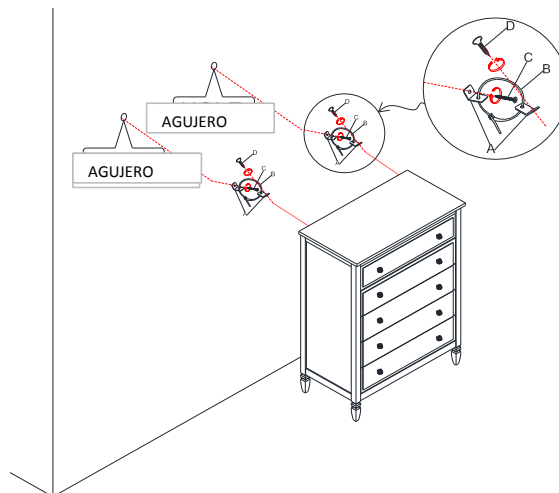

ETAPA 4: ASEGÚRESE DE QUE LA CORREA ESTÉ BIEN PASADA Y AJUSTADA.

PARA DESPLAZAR EL MUEBLE DESPUÉS DE HABER INSTALADO LA CORREA EN LA PARED, SIMPLEMENTE RETIRE EL TORNILLO (A) DE LA PARED PARA AFLOJAR LA CORREA DE SEGURIDAD.

# Servicio a la Clientela

**POR FAVOR, NO DEVUELVA ESTE PRODUCTO A LA TIENDA**

**POR FAVOR, CONTACTE LOS REPRESENTANTES DEL SERVICIO A LA CLIENTELA A LOS SIGUIENTES NÚMEROS SI FALTA UNA PIEZA O ESTÁ DEFECTUOSA.**

Número de teléfono del Servicio a la Clientela 1-800-295-1980  
Número de fax del Servicio a la Clientela 514-353-7819      Email: [das@dorel.com](mailto:das@dorel.com)

Fecha de pedido:

Nombre:

Dirección de envío:

Calle y número:

Ciudad y Estado:

Código postal:

Teléfono para llamar de día:  
(incluyendo código regional)

Fecha y lugar de compra:

Descripción de pieza(s) y cantidad: (Por favor, asegúrese de incluir número de modelo o número SKN)

Dirección postal del Servicio a la Clientela:

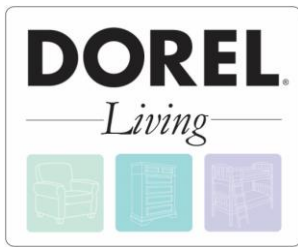

# Commode 5 Tiroirs

Modèle No:

CODE CUP:

Couleur:

DL1010-6

0-65857-17162-4

Blanc

Félicitations pour votre dernier achat d'un meuble ! Les meubles de la ligne **Dorel Living** ont été conçus ayant en tête la qualité, la commodité et le style. Nous sommes convaincus que ce meuble vous servira durant de nombreuses années avec un confort exceptionnel.

Nous vous encourageons à vous familiariser avec les caractéristiques de votre nouveau meuble avant de commencer l'assemblage ; prenez donc quelques minutes pour lire ce manuel. Il contient de l'information importante concernant notre garantie et des conseils d'entretien pour vous assurer de garder votre meuble aussi beau qu'aux premiers jours.

La satisfaction de nos clients est important pour nous chez Dorel Asia. Nos représentants sont disponibles du lundi au vendredi de 8 h à 17 h (heure de l'est) pour répondre à toutes vos questions. Afin d'accélérer le service, ayez toujours en main le numéro de modèle lorsque vous contacterez notre numéro sans frais **1-800-295-1980** ou par courriel à **das@dorel.com**.

Pour trouver d'autres idées inspirantes, veuillez visiter notre site web à [www.dorelliving.com](http://www.dorelliving.com). Vous pouvez aussi souscrire à notre page [Facebook](#) pour être à la fine pointe de toutes les dernières tendances.



Date d'achat : \_\_\_\_ / \_\_\_\_ / \_\_\_\_

Numéro de lot : \_\_\_\_\_  
(sur la boîte)

**NE RETOURNEZ PAS LE PRODUIT AU MAGASIN.** Si une pièce est manquante ou endommagée, veuillez communiquer avec notre service à la clientèle. Nous la remplacerons **GRATUITEMENT.**

**NOTE:** CE MANUEL D'INSTRUCTIONS CONTIENT INFORMATION DE SÉCURITÉ **IMPORTANTE.** VEUILLEZ LE LIRE ET LE CONSERVER POUR RÉFÉRENCE ULTÉRIEURE.

## SERVICE À LA CLIENTÈLE

Si une pièce est manquante, ou pour toute question concernant ce produit, veuillez d'abord communiquer avec notre représentant de service à la clientèle!

 **APPELEZ AU 1-800-295-1980**

Vous pouvez aussi commander des pièces en écrivant à l'adresse indiquée ci-dessous. Veuillez inclure le numéro de modèle du produit, la couleur et une description détaillée de la pièce.

**Service à la clientèle No. 413**  
12345 Boulevard Albert-Hudon, bureau 100  
Montréal, Québec  
Canada H1G 3L1  
**COURRIEL : [das@dorel.com](mailto:das@dorel.com)**

## NOTES :

- \* Veuillez vous assurer d'avoir toutes les pièces et composants avant de commencer l'assemblage.
- \* Monter sur une surface douce, lisse pour éviter d'endommager la finition du produit.
- \* Utilisez la courroie de sécurité fournie pour fixer le meuble au mur.
- \* Phillips head screw driver is not included.
- \* **NE PAS UTILISER** d'outils électriques.
- \* ATTENTION: Doit être assemblé par un adulte.
- \* Deux personnes peuvent être nécessaires pour l'assemblage et la manipulation.
- \* Pour éviter des dommages, une fois les niveleurs installés, NE PAS traîner le meuble sur la surface pour le déplacer. Assurez-vous de le soulever.
- \* Le temps d'assemblage estimé est de 60 minutes.

## AVERTISSEMENT

**Des blessures graves ou mortelles par écrasement peuvent se produire par des meubles renversés. Pour aider à prévenir les renversements:**

- \* Installer le dispositif de retenue fourni.
- \* Placez les articles lourds dans les tiroirs inférieurs.
- \* À moins d'être conçu spécifiquement pour accommoder, ne pas placer de téléviseurs ou d'autres objets lourds sur le dessus de ce produit.
- \* Ne jamais laisser les enfants grimper ou se suspendre aux tiroirs, portes ou étagères.
- \* Ne jamais ouvrir plus d'un tiroir à la fois.
- \* Ne pas déjouer ou enlever le système de verrou du tiroir.
- \* L'utilisation de dispositif de retenue peut seulement réduire, mais non éliminer le risque de renversement.

## ENTRETIEN ET NETTOYAGE

Époussetez régulièrement avec un chiffon doux et sans charpie pour empêcher la poussière de s'accumuler. Essayez immédiatement. N'utilisez pas des produits nettoyants abrasifs sur le cadre de métal, car cela pourrait endommager la finition. Une exposition excessive au soleil et aux changements extrêmes de température et de l'humidité peut endommager le bois.

### ENTRETIEN

Veuillez vérifier les boulons et les vis périodiquement et serrez-les si cela s'avère nécessaire.

## GARANTIE LIMITEE

Dorel garantit que ce produit est exempt de tout défaut de matériaux et de fabrication et s'engage à remédier à un tel défaut. Cette garantie a une validité de 1 an à compter de la date originelle d'achat. Cette garantie est valide uniquement sur présentation de la preuve d'achat. Elle est strictement limitée à la réparation ou remplacement de pièces défectueuses et ne couvre pas les travaux d'assemblage. Cette garantie ne s'applique pas à un produit qui a été assemblé incorrectement, qui a fait l'objet d'un mauvais usage ou d'abus, qui a été modifié ou réparé. Cette garantie vous accorde des droits légaux spécifiques, mais vous pouvez avoir d'autres droits qui varient selon les États.







**MISE EN GARDE : Si ce produit est endommagé, et/ou il lui manque des composantes ou elles sont brisées, NE L'UTILISEZ PAS.**

# Commode 5 Tiroirs

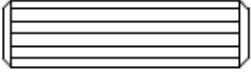
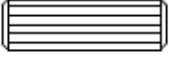
## DL1010-6

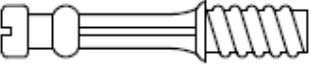
### LISTE DE QUINCAILLERIE

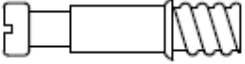
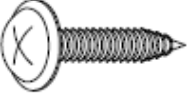
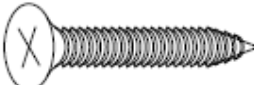
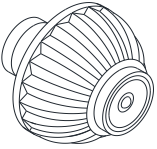
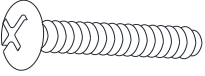
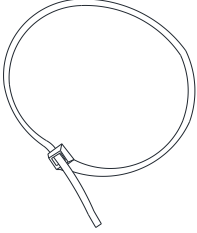
<p>1</p>  <p>Ø8 X 30 mm</p>	<p>2</p>  <p>Ø6 X 20 mm</p>	<p>3</p>  <p>Ø15 X 11 mm</p>
<p>GOUJON DE BOIS GRAND 14 PCES</p>	<p>GOUJON DE BOIS PETIT 18 PCES</p>	<p>VERROUILLAGE À CAME GRAND 14 PCES</p>
<p>4</p>  <p>Ø7 X 36 mm</p>	<p>5</p>  <p>Ø13 X 10 mm</p>	<p>6</p>  <p>Ø7 X 28 mm</p>
<p>BOULON À CAME GRAND 14 PCES</p>	<p>VERROUILLAGE À CAME PETIT 20 PCES</p>	<p>BOULON À CAME PETIT 20 PCES</p>
<p>7</p>  <p>Ø3 X 15 mm</p>	<p>8</p>  <p>Ø4 X 25 mm</p>	<p>9</p> 
<p>VIS À TÊTE BOMBÉE 20 PCES</p>	<p>VIS À TÊTE PLATE 22 PCES</p>	<p>BOUTON 10 PCES</p>
<p>10</p>  <p>Ø5/32" X 7/8"</p>	<p>11</p> 	
<p>PETIT BOULON 10 PCES</p>	<p>COURROIE DE SÉCURITÉ 1 KIT</p>	

# Commode 5 Tiroirs

## DL1010-6

### LISTE DE PIÈCES

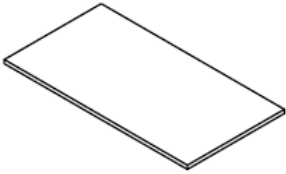
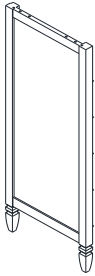
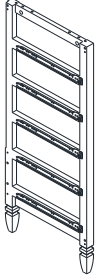
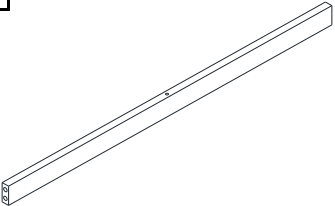
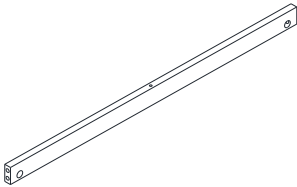
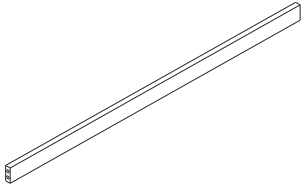
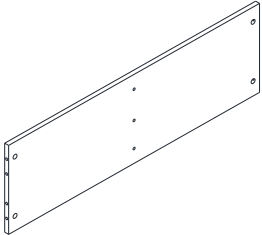
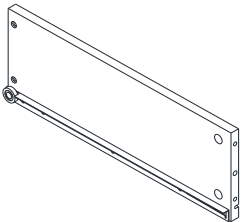
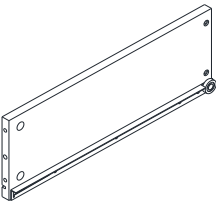
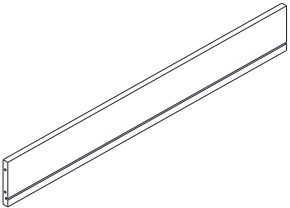
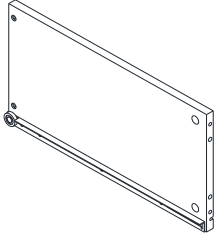
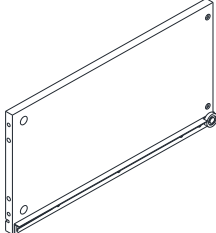
<p><b>A</b></p> 	<p><b>B</b></p> 	<p><b>C</b></p> 
<p>PANNEAU DU DESSUS 1 PCE</p>	<p>CADRE GAUCHE 1 PCE</p>	<p>CADRE DROIT 1 PCE</p>
<p><b>D</b></p> 	<p><b>E</b></p> 	<p><b>F</b></p> 
<p>SUPPORT SUPÉRIEUR AVANT 1 PCE</p>	<p>SUPPORT SUPÉRIEUR ARRIÈRE 1 PCE</p>	<p>SUPPORT INFÉRIEUR AVANT 1 PCE</p>
<p><b>G</b></p> 	<p><b>H</b></p> 	<p><b>I</b></p> 
<p>PANNEAU INFÉRIEUR ARRIÈRE 1 PCE</p>	<p>CÔTÉ GAUCHE PETIT TIROIR 1 PCE</p>	<p>CÔTÉ DROIT PETIT TIROIR 1 PCE</p>
<p><b>J</b></p> 	<p><b>K</b></p> 	<p><b>L</b></p> 
<p>CÔTÉ ARRIÈRE PETIT TIROIR 1 PCE</p>	<p>CÔTÉ GAUCHE GRAND TIROIR 4 PCES</p>	<p>CÔTÉ DROIT GRAND TIROIR 4 PCES</p>

# Commode 5 Tiroirs

## DL1010-6

### LISTE DE PIÈCES

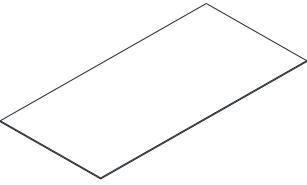
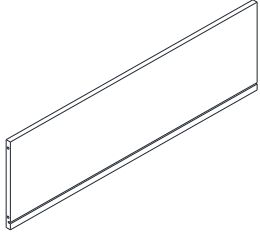
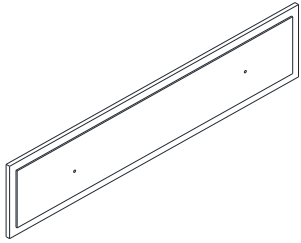
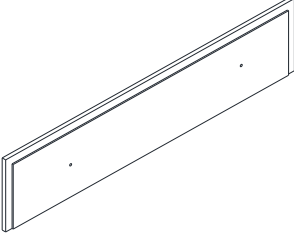
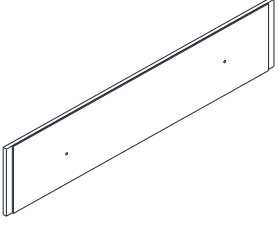
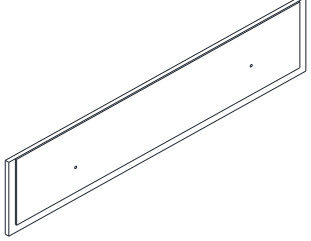
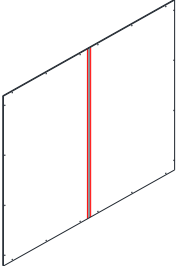
<b>M</b> 	<b>N</b> 	<b>O</b> 
FOND DE TIROIR 5 PCES	ARRIÈRE GRAND TIROIR 4 PCES	DEVANT TIROIR SUPÉRIEUR 1 PCE
<b>P</b> 	<b>Q</b> 	<b>R</b> 
DEVANT DEUXIÈME TIROIR 1 PCE	DEVANT TIROIR MILIEU 2 PCES	DEVANT DERNIER TIROIR 1 PCE
<b>S</b> 		
PANNEAU POSTÉRIEUR 1 PCE		

# Commode 5 Tiroirs DL1010-6

## ÉTAPE 1

Insérez des boulons à came grands (4) dans le cadre latéral gauche (B) et le cadre latéral droit (C) comme illustré.

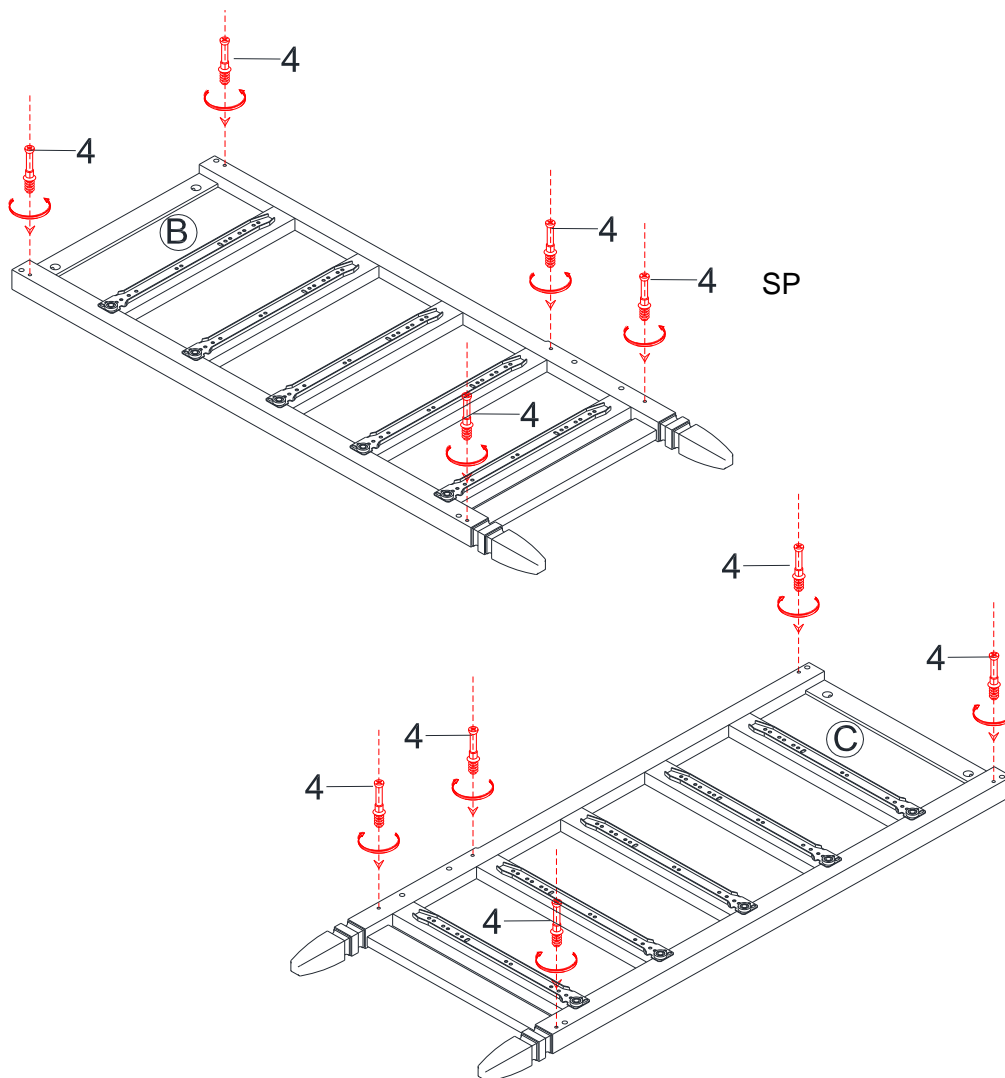

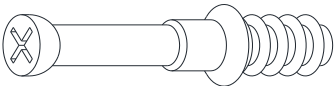
4		10 PCS
---	---	--------

# Commode 5 Tiroirs

## DL1010-6

### ÉTAPE 2

Insérez des boulons à came grands (3) dans les supports (D, E et F) et dans le panneau inférieur arrière (G).

Insérez des goujons de bois grands (1) dans le cadre latéral gauche (B) et dans le cadre latéral droit (C).

Fixez les supports (D, E et F) et le panneau inférieur arrière (G) au cadre latéral gauche (B) et au cadre latéral droit (C) en tournant les boulons à came grands (3) 1/2 tour dans le sens des aiguilles d'une montre avec un tournevis cruciforme (non compris).

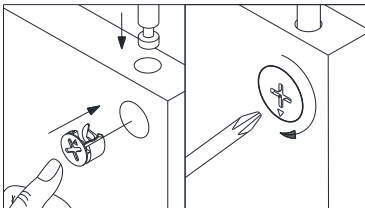
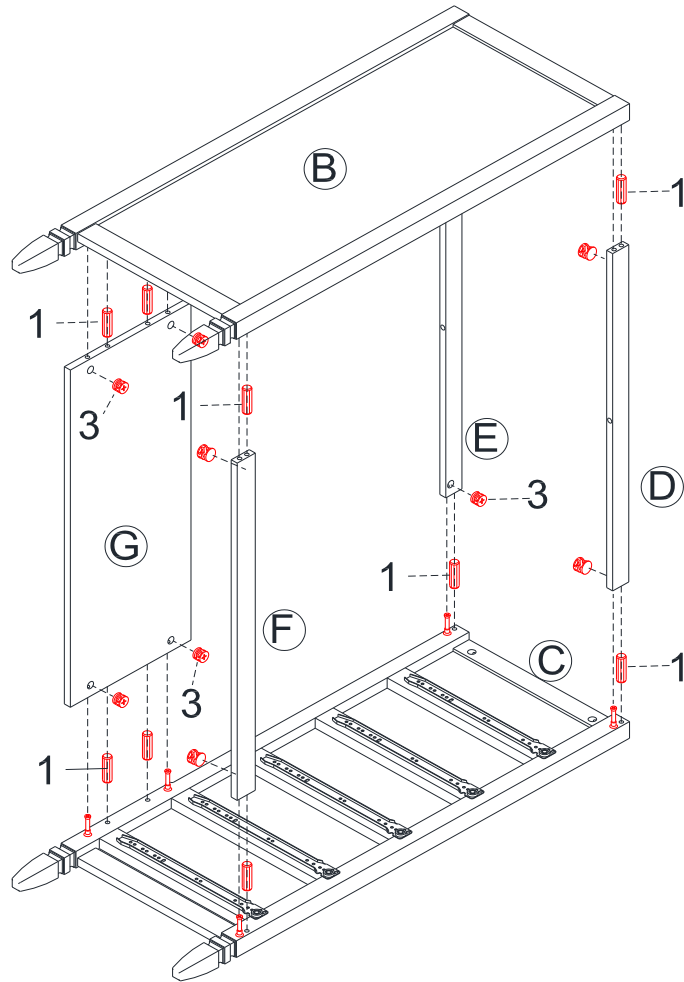

1		10 PCS
3		10PCS

# Commode 5 Tiroirs DL1010-6

## ÉTAPE 3

Insérez des boulons à came grands (4) dans le panneau du dessus (A).

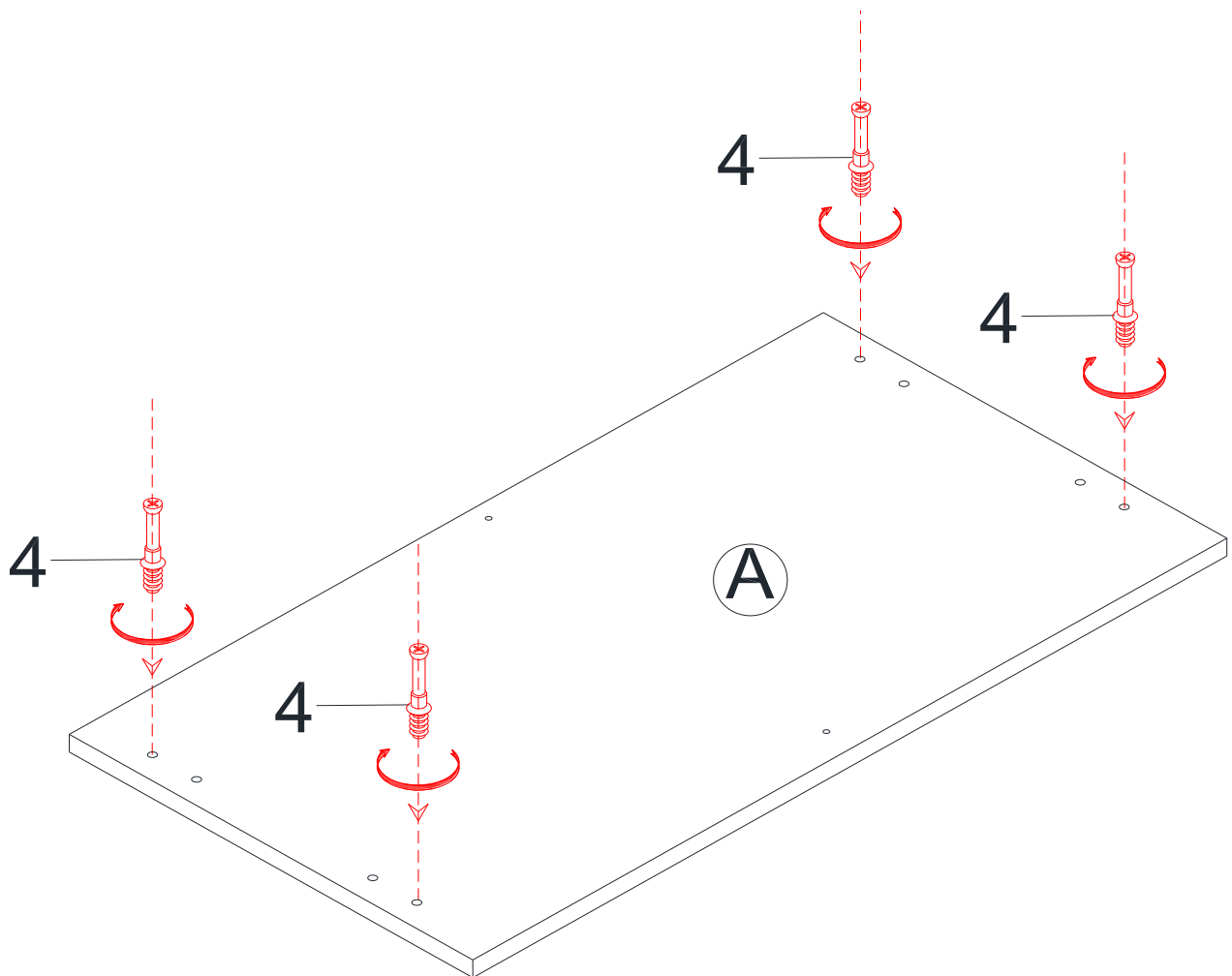

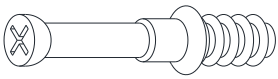
4		4 PCS
---	---	-------

# Commode 5 Tiroirs DL1010-6

## ÉTAPE 4

Insérez des goujons de bois grands (1) dans le cadre latéral gauche (B) et dans le cadre latéral droit (C).

Insérez des boulons à came grands (3) dans le cadre latéral gauche (B) et dans le cadre latéral droit (C).

Placez le panneau du dessus (A) sur l'unité déjà assemblée.

Tournez les verrouillages à came grands (3) sur les panneaux latéraux (B et C) 1/2 tour dans le sens des aiguilles d'une montre pour fixer le panneau du dessus (A).

Fixez le panneau du dessus (A) davantage avec des vis (8) au travers des supports (E et D). Utilisez un tournevis cruciforme (non compris) pour serrer les vis.

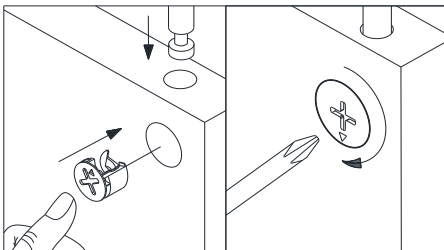
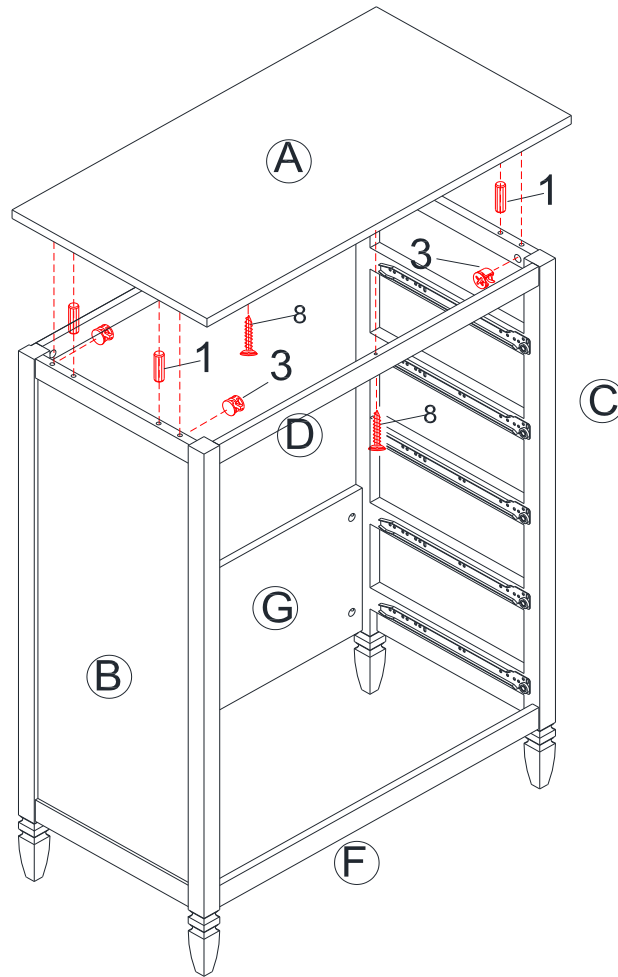

1		4 PCS
3		4 PCS
8		2 PCS

# Commode 5 Tiroirs DL1010-6

## ÉTAPE 5

Fixez le panneau arrière (S) au cadre déjà assemblé avec des vis à tête bombée (7).  
Utilisez un tournevis cruciforme (non compris) pour serrer les vis.

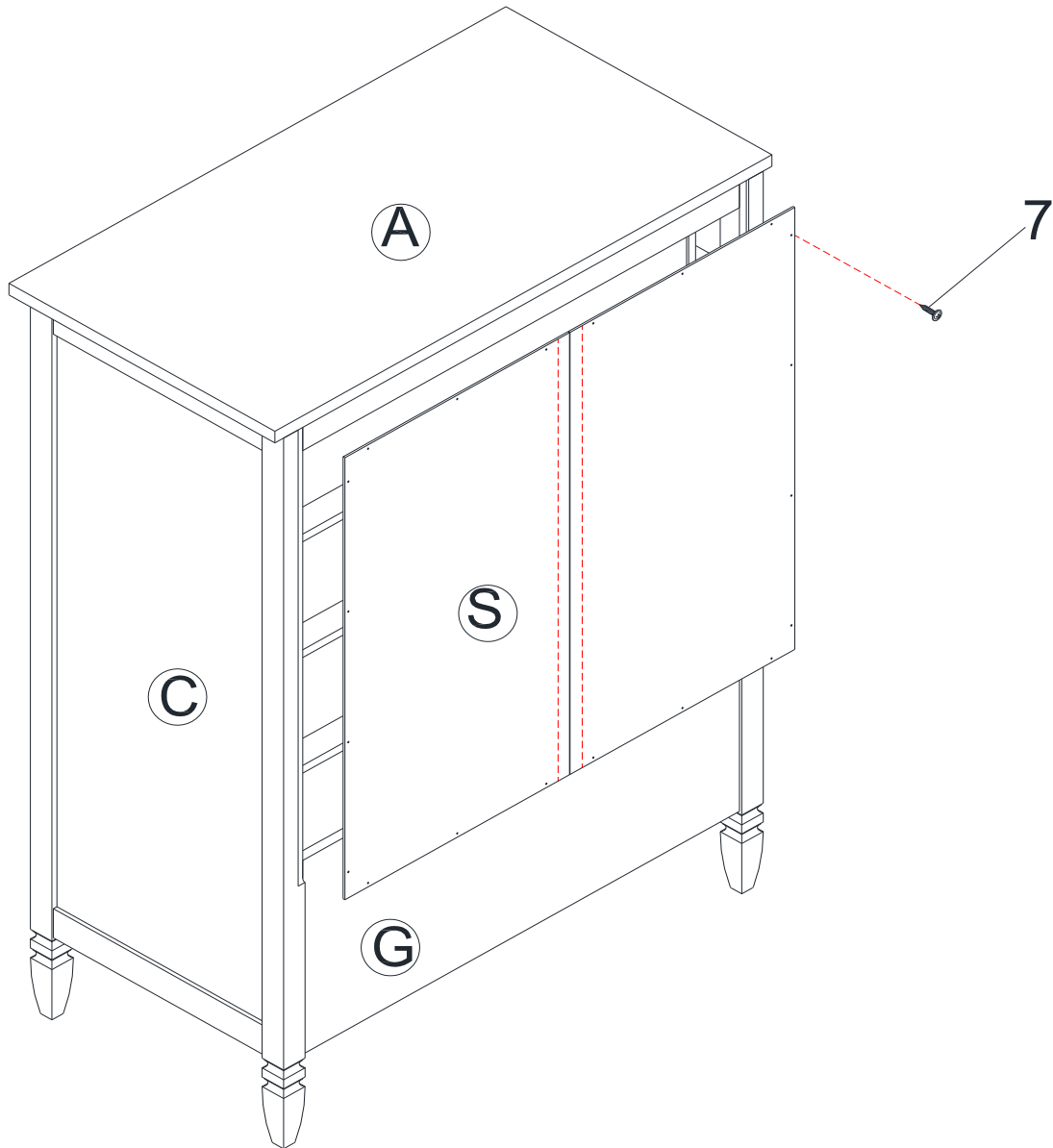

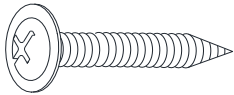
7		20 PCS
---	--	--------

# Commode 5 Tiroirs

## DL1010-6



### ÉTAPE 6

Insérez des boulons à came petits (6) et des goujons de bois petits (2) dans le devant du tiroir supérieur (O).

Insérez des verrouillages à came petits (5) dans le côté gauche (H) et le côté droit (I) du tiroir supérieur. Attachez les côtés du tiroir (H et I) au devant du tiroir supérieur (O). Fixez les côtés du tiroir en tournant les verrouillages à came petits (5) 1/2 tour dans le sens des aiguilles d'une montre avec un tournevis cruciforme (non compris).

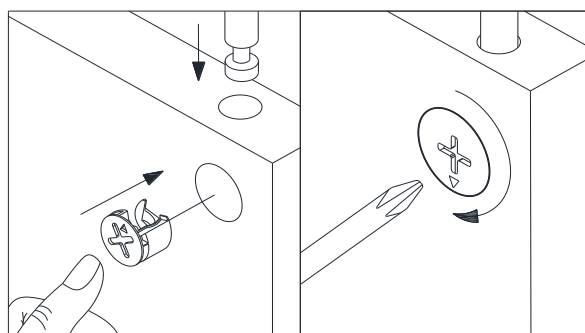
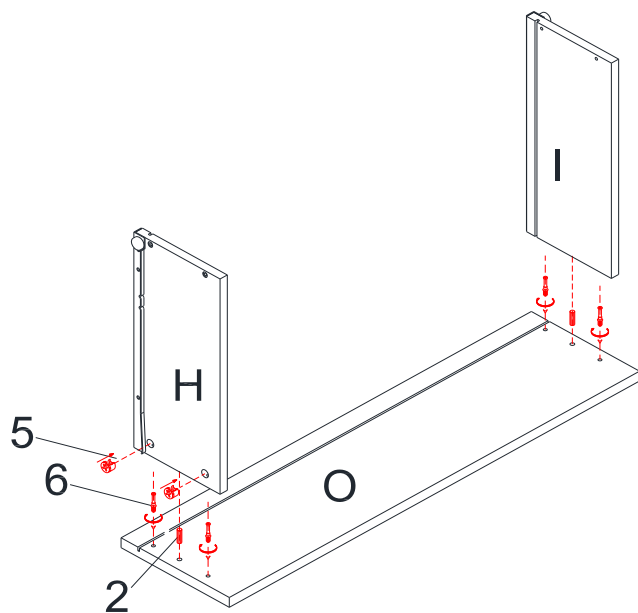
Glissez le tiroir inférieur (M) dans les rainures des côtés du tiroir (H et I) et du devant du tiroir supérieur (O).

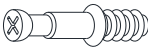

2		2 PCS
5		4 PCS
6		4 PCS

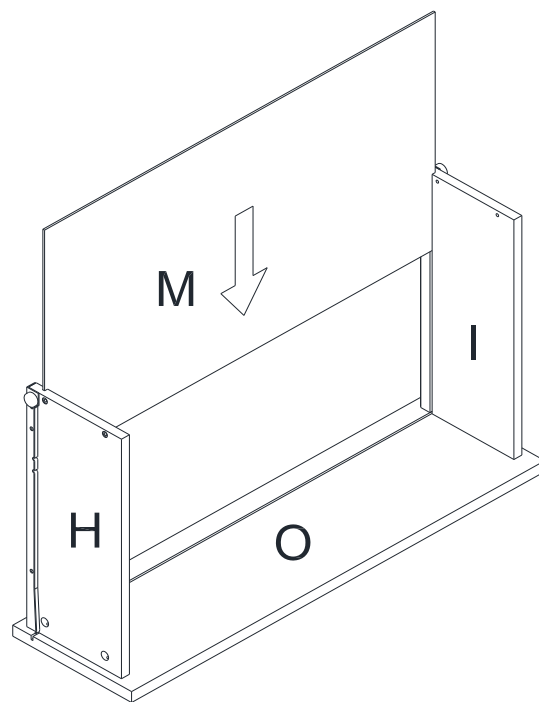

# Commode 5 Tiroirs

## DL1010-6

### ÉTAPE 7

Attachez le côté arrière (J) aux côtés du tiroir (H et I) avec des vis à tête plate (8).

Utilisez un tournevis cruciforme (non compris) pour serrer les vis.

Attachez des boutons(9) au devant du tiroir supérieur (O) avec des petits boulons (10).

Utilisez un tournevis cruciforme (non compris) pour serrer les boulons.

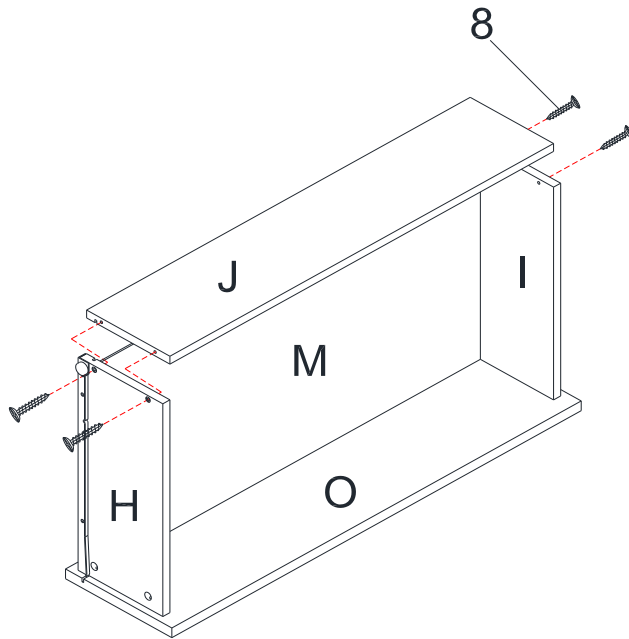

8		4 PCS
9		2 PCS
10		2 PCS

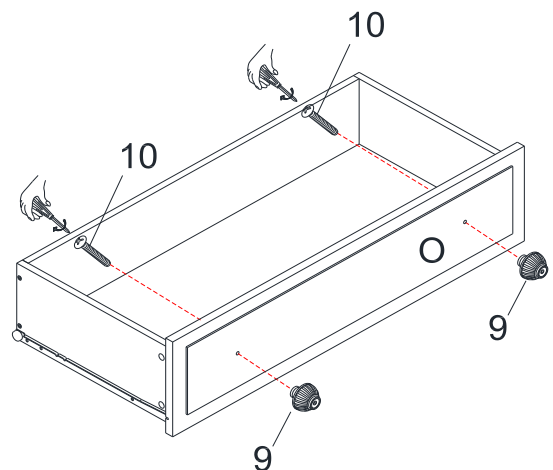

# Commode 5 Tiroirs DL1010-6

## ÉTAPE 8

Insérez des boulons à came petits (6) et des goujons de bois petits (2) dans le devant du deuxième tiroir (P).

Insérez des verrouillages à came petits (5) dans le côté gauche du tiroir (K) et le côté droit du tiroir (L). Attachez les côtés du tiroir (K et L) au devant du deuxième tiroir (P). Fixez les côtés du tiroir en tournant les verrouillages à came (5) 1/2 tour dans le sens des aiguilles d'une montre avec un tournevis cruciforme (non compris).

Glissez le fond du tiroir (M) dans les rainures des côtés du tiroir (K et L) et le devant du deuxième tiroir (P).

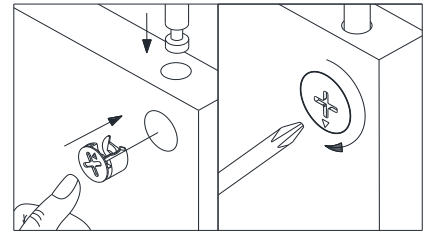
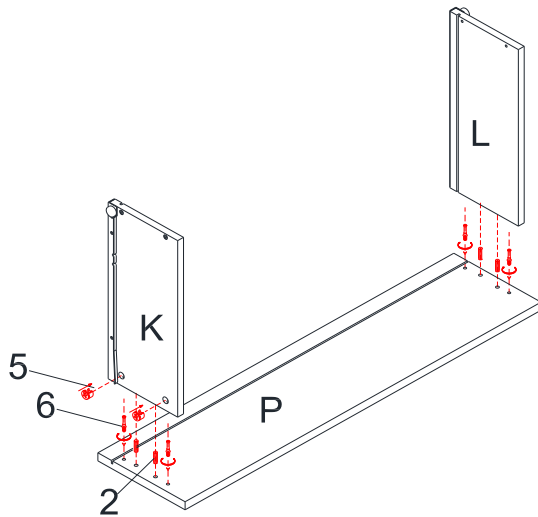

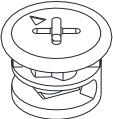
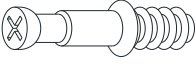
2		16 PCS
5		16 PCS
6		16 PCS

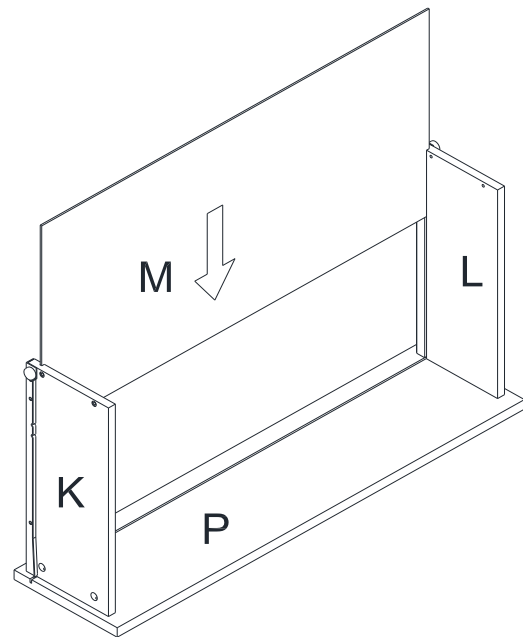

# Commode 5 Tiroirs

## DL1010-6



### ÉTAPE 9

Attachez le côté arrière du tiroir (N) aux côtés du tiroir (K et L) avec des vis à tête plate (8). Utilisez un tournevis cruciforme (non compris) pour serrer les vis.

Placez des boutons (9) au devant du deuxième tiroir (P) avec de petits boulons (10). Utilisez un tournevis cruciforme (non compris) pour serrer les boulons.

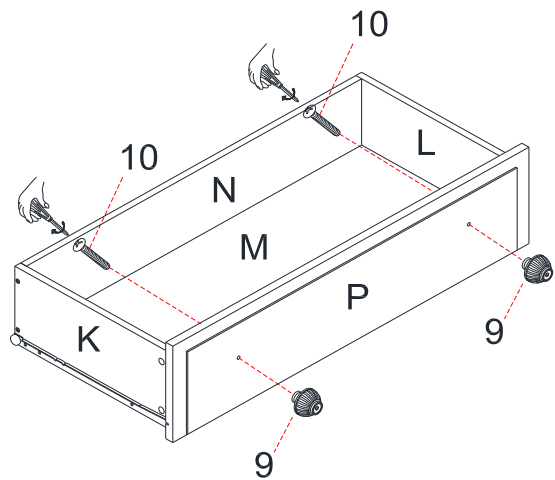
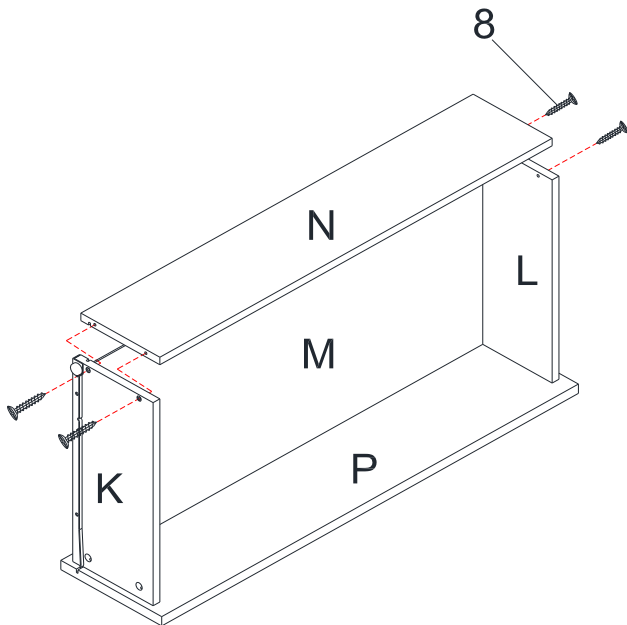
Répétez les étapes 8 et 9 pour assembler les autres tiroirs en utilisant les devant tiroirs (Q et R).

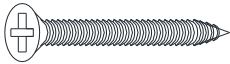

8		16 PCS
9		8 PCS
10		8 PCS

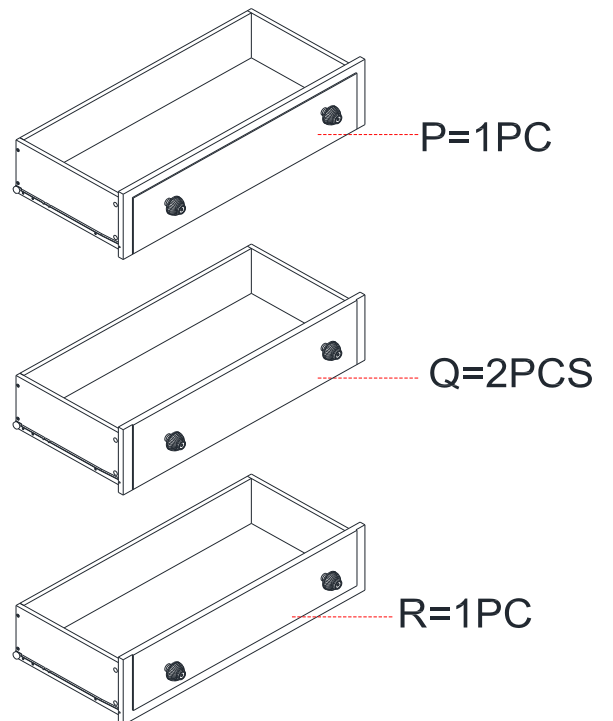

# Commode 5 Tiroirs DL1010-6

## ÉTAPE 10

Insérez tous les tiroirs dans la commode comme illustré.

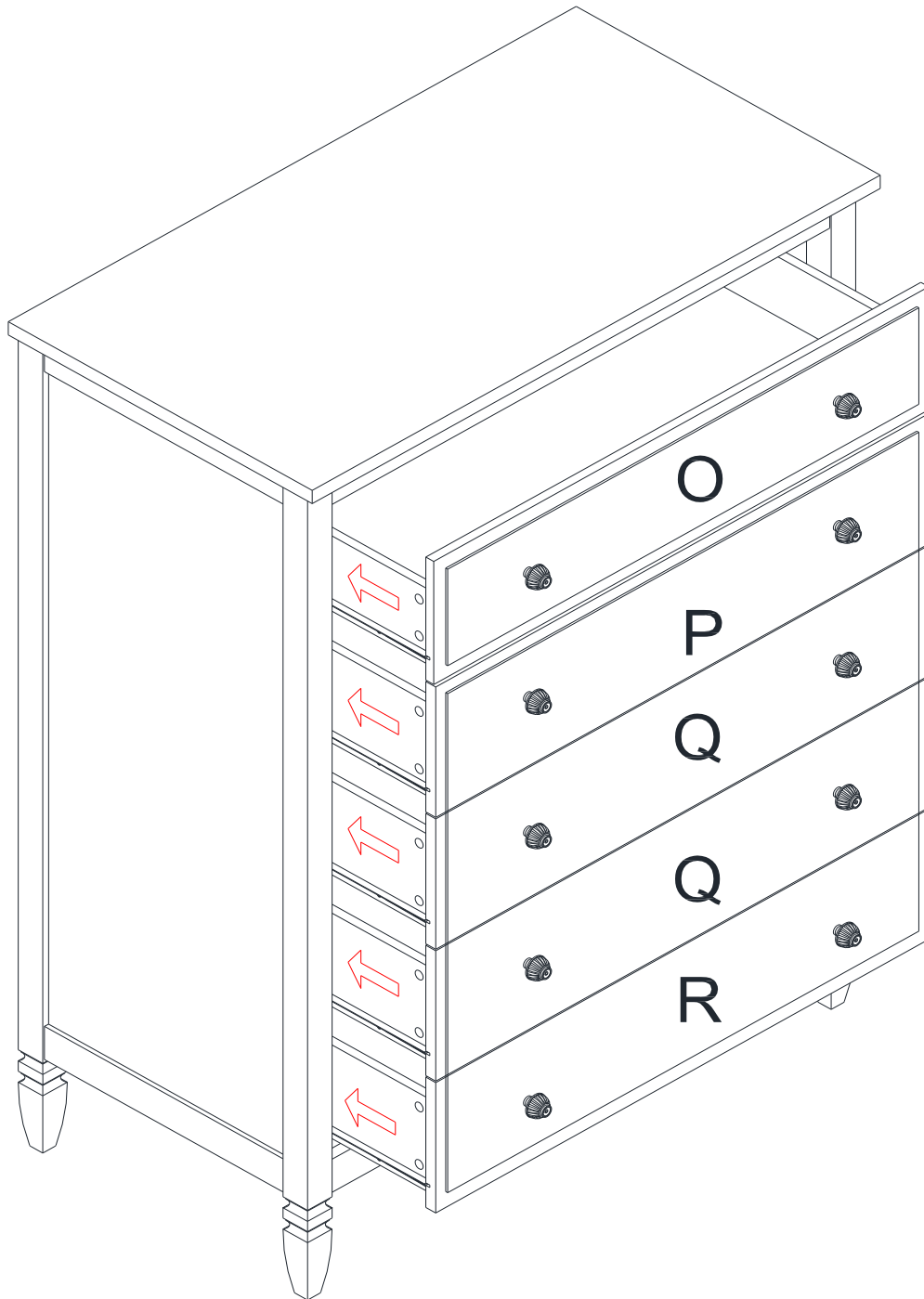

# Commode 5 Tiroirs

## DL1010-6



**ATTENTION:** Cette unité est conçue pour être utilisée seulement avec les produits et/ou les poids maximum indiqués. L'utilisation avec d'autres produits et/ou des produits plus lourds que les poids maximum indiqués peut entraîner de l'instabilité et causer des blessures.

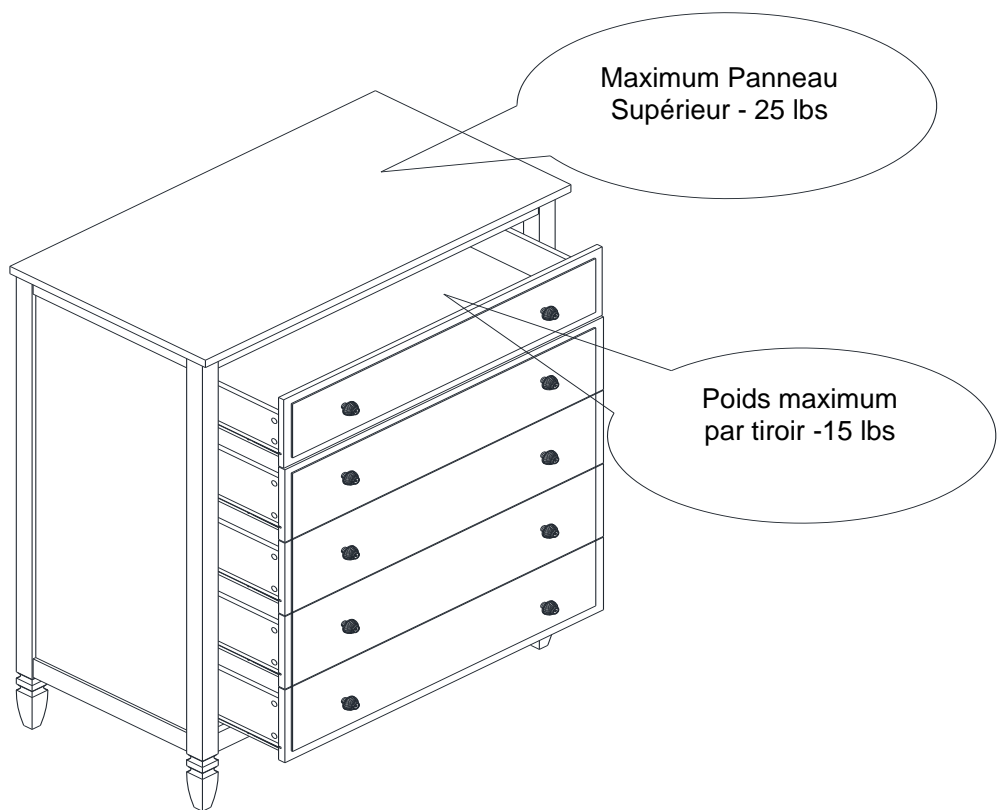

Voilà! Vous avez terminé d'assembler votre commode 5 tiroirs .

**NE PAS RETOURNER LE PRODUIT AU MAGASIN.**





Si une pièce est manquante ou endommagée, contactez notre Service à la clientèle. Nous remplacerons la pièce **GRATUITEMENT**.

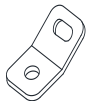

Tél #: 1-800-295-1980  
Courriel: [das@dorel.com](mailto:das@dorel.com)  
Télécopieur #: 514-353-7819

# Sangle de sécurité pour ancrer le meuble au mur

## Liste de quincaillerie

A		B		C		D	
CROCHET DE MÉTAL 4 PCES		SANGLE DE SÉCURITÉ POUR LE MUR 2 PCES		VIS LONGUE 2 PCES		VIS COURTE 2 PCES	

OUTILS NÉCESSAIRES: LE MAILLET EN CAOUTCHOUC ET LE TOURNEVIS PHILLIPS NE SONT PAS COMPRIS.  
NOTE: LA MÈCHE DE 5/16" ET LA PERCEUSE ÉLECTRIQUE NE SONT PAS FOURNIES.

**⚠ AVERTISSEMENT: LORSQUE DEBOUT, IL EST POSSIBLE QUE LE MEUBLE PUISSE BASCULER. VEUILLEZ INSTALLER LA SANGLE DE SÉCURITÉ POUR LE MUR DERRIÈRE LE MEUBLE POUR EN ASSURER DE LA SÉCURITÉ.**

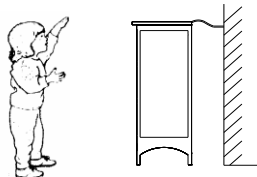

VEUILLEZ LIRE TOUTES LES INSTRUCTIONS AVEC ATTENTION AVANT D'UTILISER CE PRODUIT ET VEUILLEZ LES GARDER POUR RÉFÉRENCE FUTURE. SI VOUS AVEZ DES QUESTIONS, VEUILLEZ APPELER NOTRE NUMÉRO DE SERVICE AUX CLIENTS : 1-800-295-1980.

ÉTAPE 1: À L'AIDE DE LA VIS COURTE (D), FIXEZ FERMEMENT UN CROCHET DE MÉTAL (A) À LA BARRE TRANSVERSALE SUPÉRIEURE POSTÉRIEURE DU MEUBLE, À TRAVERS LE TROU LE PLUS PETIT.

ÉTAPE 2: À L'AIDE D'UN ANCRAGE, PLACEZ L'AUTRE CROCHET DE MÉTAL (A) SUR LE MUR 2 POUCE EN-DESSOUS DU CROCHET DÉJÀ FIXÉ À LA PARTIE POSTÉRIEURE DU MEUBLE. FIXEZ À L'ENCRAGE DU MUR À L'AIDE DE LA VIS LONGUE (C), À TRAVERS LE TROU LE PLUS PETIT.

ÉTAPE 3: PLACEZ LE MEUBLE DANS SA POSITION DE FAÇON À VOUS ASSURER QUE LES DEUX CROCHETS SOIENT ALIGNÉS VERTICALEMENT. LACEZ LE BOUT DE LA SANGLE DE SÉCURITÉ (B) À TRAVERS DU TROU LE PLUS GRAND DE CHAQUE CROCHET (A). RAMENEZ LES DEUX BOUTS ENSEMBLE ET GLISSEZ LE BOUT PLAT À TRAVERS L'EXTRÉMITÉ DE FIXATION JUSQU'À CE QU'ELLE SOIT BIEN SERRÉE.

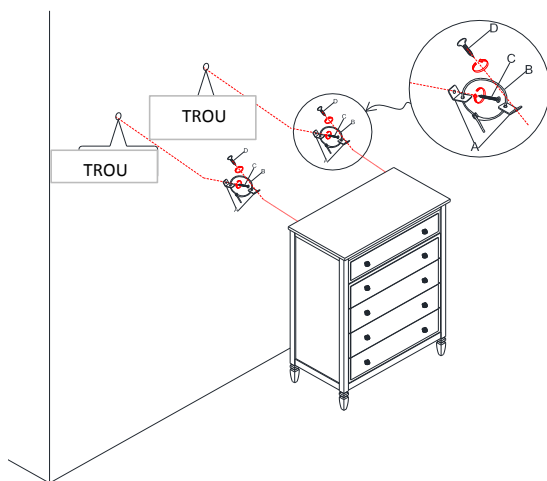

ÉTAPE 4: ASSUREZ-VOUS QUE LA SANGLE SOIT BIEN LACÉE ET SERRÉE.

POUR DÉPLACER LE MEUBLE APRÈS AVOIR INSTALLÉ LA SANGLE AU MUR, SIMPLEMENT RETIREZ LA VIS (A) DU MUR POUR DESSERRER LE SANGLE DE SÛRETÉ.

MODÈLE #: DL1010-6

## Service à la Clientèle

**S.V.P. NE PAS RETOURNER CE PRODUIT AU MAGASIN**

**S.V.P. CONTACTEZ NOS REPRÉSENTANTS DU SERVICE À LA CLIENTÈLE AUX NUMÉROS SUIVANTS SI VOUS AVEZ DES PIÈCES MANQUANTES OU DÉFECTUEUSES.**

No. de téléphone du Service à la clientèle: 1-800-295-1980

Courriel: [das@dorel.com](mailto:das@dorel.com)

No. du télécopieur du Service à la clientèle: 514-353-7819

Date de la demande :

Nom :

Adresse de livraison :

Numéro & Rue :  
Ville & Province :  
Code Postal :

No. de téléphone (jour) :  
(incluant le code régional)

Date & Nom du Magasin :

Description & quantité de pièce(s): S.V.P. ne pas oublier le numéro de modèle ou de SKU)

Adresse postale du Service à la clientèle :

Département du Service à la clientèle No. 413, 12345, boul. Albert-Hudon, Suite 100, Montréal, QC, H1G 3L1