

6-DRAWER DRESSER

Model Number:

DA1011-1

UPC Code:

0-65857-17179-2

Color:

Walnut

Congratulations on your latest furniture purchase! **Dorel Living** furniture has been developed with quality, convenience and style in mind. We trust it will provide you with many years of exceptional comfort and service.

Before beginning assembly, we encourage you to familiarize yourself with your new furniture piece by taking a few minutes to go through this booklet. It contains important information on our warranty and care tips to keep your furniture looking as good as new.

Customer satisfaction is important to us at Dorel Asia. Our agents are available Monday to Friday 8am to 5pm (EST) to answer any question you may have. For faster service, always have the model number ready when calling our toll free number **1-800-295-1980** or emailing us at **das@dorel.com**.

For more great furniture ideas, check out our website at www.dorelliving.com
You can also keep up to date on all the latest trends by liking our [Facebook page](#).



Date of Purchase: ____ / ____ / ____

Lot Number: _____

(taken from carton)

DO NOT RETURN PRODUCT TO THE STORE. If a part is missing or damaged, contact our customer service department. We will replace the part **FREE** of charge.

NOTE: THIS INSTRUCTION BOOKLET CONTAINS **IMPORTANT** SAFETY INFORMATION.
PLEASE READ AND KEEP FOR FUTURE REFERENCE.

CUSTOMER SERVICE

If you are missing parts or have any questions about this product, contact our customer service representative first!

 **CALL 1-800-295-1980**

You can also order parts by writing to the address listed below. Please include the product model number, color and a detailed description of the part.

**Customer Service Department No. 413
12345 Albert-Hudon Boulevard, Suite 100
Montreal, Quebec
Canada H1G 3L1
E-MAIL: das@dorel.com**

NOTES

- * Ensure all parts and components are present before beginning assembly.
- * Assemble on a soft, smooth surface to prevent damage to the product finish.
- * Use the wall safety strap provided to secure the unit to the wall.
- * A Phillips head screw driver is not included.
- * DO NOT use power tools.
- * CAUTION: Adult assembly required.
- * Assembly will require two people.
- * To avoid unnecessary damage, when levelers have been extended, DO NOT drag across surface when moving. Be sure to lift and carry the item to its location.
- * Estimated assembly time: 60 minutes.

WARNING

Serious or fatal crushing injuries can occur from furniture tipover. To help prevent tipover:

- * Install tipover restraint provided.
- * Place heaviest items in the lower drawers.
- * Unless specifically designed to accommodate, do not set TVs or other heavy objects on top of this product.
- * Never allow children to climb or hang on drawers, doors or shelves.
- * Never open more than one drawer at a time.
- * Do not defeat or remove the drawer interlock system.
- * Use of tipover restraints may only reduce, but not eliminate, the risk of tipover.

CARE AND CLEANING

Dust regularly with a soft, lint-free cloth to prevent soil build-up. A damp cloth may be used occasionally to clean surface. Dry immediately. Do not use any abrasives that may damage finish. Excessive exposure to sunlight and extreme changes in temperature and moisture can damage wood furniture.

MAINTENANCE

Check bolts/screws periodically and tighten them if necessary.

LIMITED WARRANTY

Dorel warrants its product to be free from defects in material and workmanship and agrees to remedy any such defect. This warranty covers 1 year from the date of original purchase. This warranty is valid only upon presentation of proof of purchase. This is solely limited to the repair or replacement of defective furniture components and no assembly labor is included. This warranty does not apply to any product which has been improperly assembled, subjected to misuse or abuse or which has been altered or repaired in any way. This warranty gives you specific legal rights and you may also have other rights which vary from State to State.











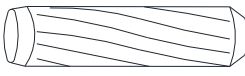

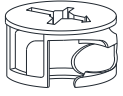
WARNING: Should this product become damaged, and/or components are broken or missing, DO NOT USE.

6-DRAWER DRESSER

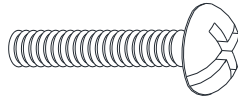
DA1011-1

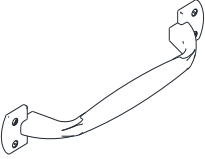

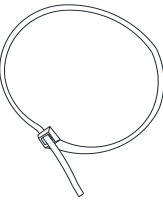
HARDWARE LIST

<p>1</p>  <p>Ø6 * 37 mm</p>	<p>2</p>  <p>Ø8 * 32 mm</p>	<p>3</p>  <p>Ø13 * 10 mm</p>
<p>LARGE CAM BOLT 27 PCS</p>	<p>WOOD DOWEL 22 PCS</p>	<p>SMALL CAM LOCK 24 PCS</p>
<p>4</p>  <p>Ø15 * 12 mm</p>	<p>5</p>  <p>Ø6 * 36 mm</p>	<p>6</p>  <p>Ø4 * 30 mm</p>
<p>LARGE CAM LOCK 27 PCS</p>	<p>SMALL CAM BOLT 24 PCS</p>	<p>SCREW 8 PCS</p>
<p>7</p>  <p>Ø3.5 * 15 mm</p>	<p>8</p>  <p>Ø4 * 25 mm</p>	<p>9</p>  <p>Ø6 * 30 mm</p>
<p>SCREW 40 PCS</p>	<p>SCREW 36 PCS</p>	<p>BOLT 1 PC</p>
<p>10</p>  <p>Ø5/32" * 7/8"</p>	<p>11</p> 	<p>12</p>  <p>Ø6 * 25 mm</p>
<p>BOLT 12 PCS</p>	<p>HANDLE 6 PCS</p>	<p>SMALL WOOD DOWEL 48 PCS</p>
<p>13</p> 		
<p>SAFETY STRAP 2 KITS</p>		

6-DRAWER DRESSER

DA1011-1

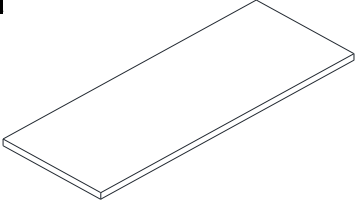
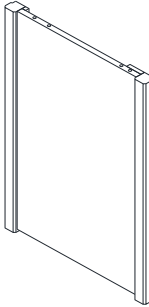
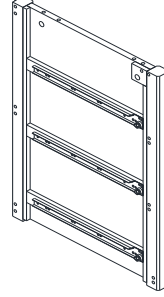
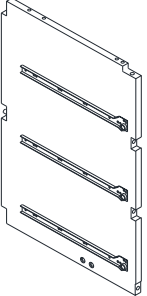
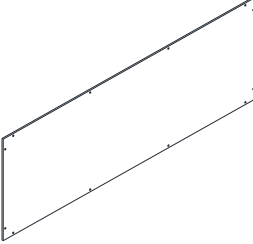
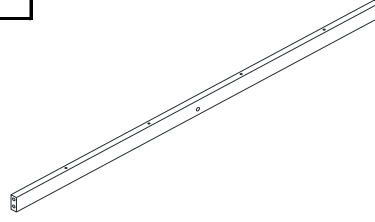
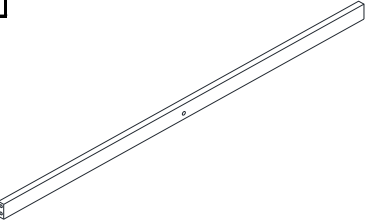
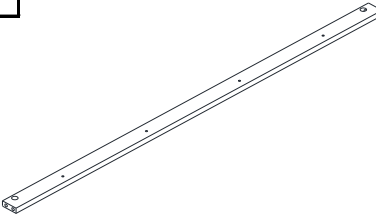
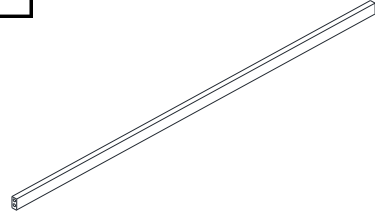
PARTS LIST

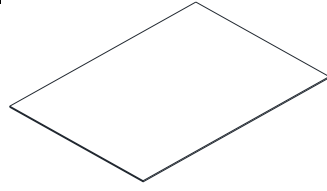
<p>A</p> 	<p>B</p> 	<p>C</p> 
<p>TOP PANEL 1 PC</p>	<p>LEFT SIDE PANEL 1 PC</p>	<p>RIGHT SIDE PANEL 1 PC</p>
<p>D</p> 	<p>E</p> 	<p>F</p> 
<p>MIDDLE PANEL 1 PC</p>	<p>BACK PANEL 2 PCS</p>	<p>BACK TOP RAIL 1 PC</p>
<p>G</p> 	<p>H</p> 	<p>I</p> 
<p>BACK BOTTOM RAIL 2 PCS</p>	<p>FRONT TOP RAIL 1 PC</p>	<p>FRONT BOTTOM RAIL 3 PCS</p>
<p>J</p> 	<p>K</p> 	<p>L</p> 
<p>LEG 4 PCS</p>	<p>SUPPORT PANEL 1 PC</p>	<p>DRAWER BOTTOM 6 PCS</p>

6-DRAWER DRESSER

DA1011-1

PARTS LIST

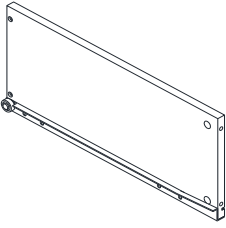
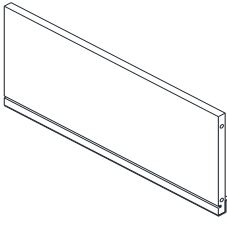
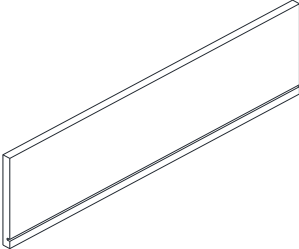
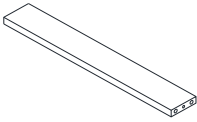
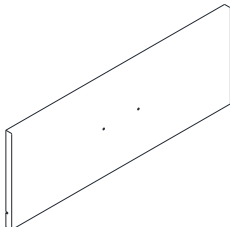
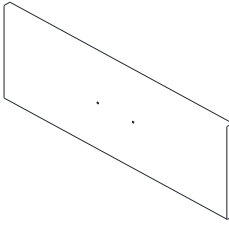
M 	N 	O 
LEFT DRAWER SIDE 6 PCS	RIGHT DRAWER SIDE 6 PCS	DRAWER BACK 6 PCS
P 	Q 	R 
DRAWER SUPPORT RAIL 6 PCS	LEFT DRAWER FRONT 3 PCS	RIGHT DRAWER FRONT 3 PCS

6-DRAWER DRESSER

DA1011-1

STEP 1

Insert large cam bolts (1) into the front top rail (H), back top rail (F), front bottom rails (I) and back bottom rails (G) as shown.

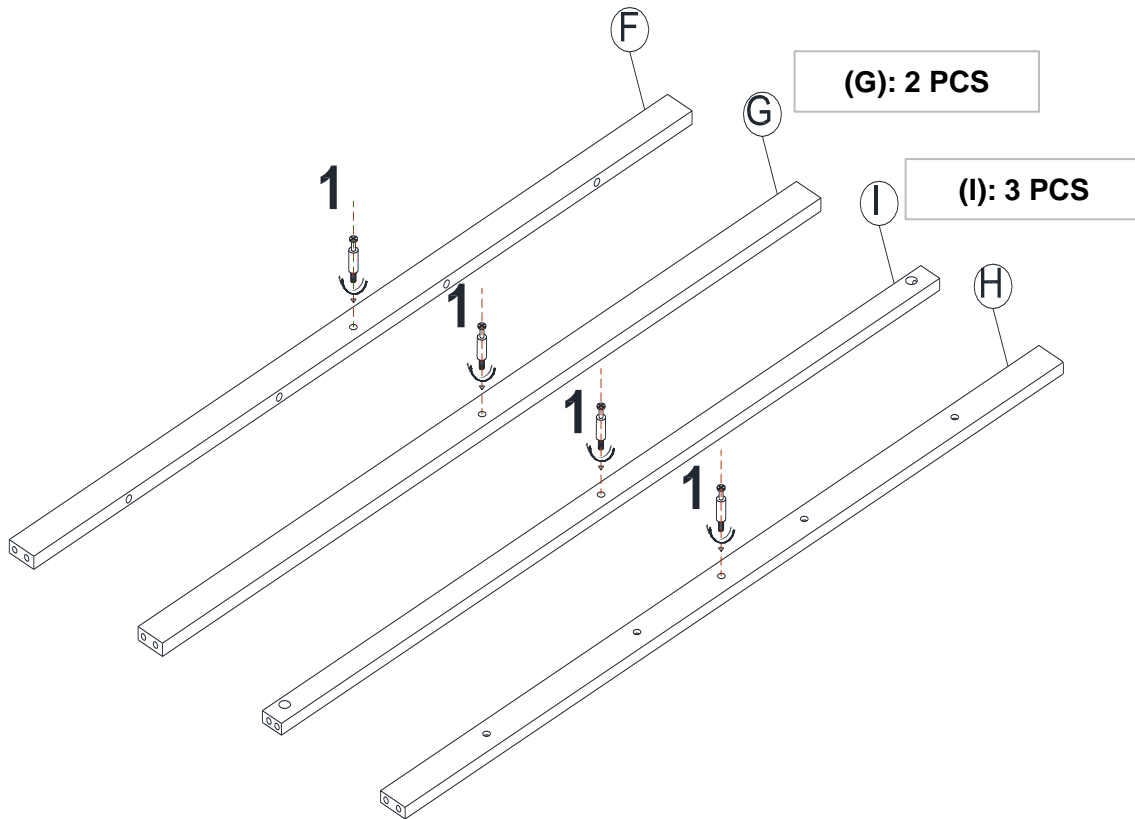

1		7 PCS
---	--	-------

6-DRAWER DRESSER

DA1011-1

STEP 2

Insert large cam locks (4) into the middle panel (D).

Attach rails (F, G, H & I) to middle panel (D) by rotating the large cam locks (4) 1/2 turn clockwise using a Phillips head screwdriver (not included).

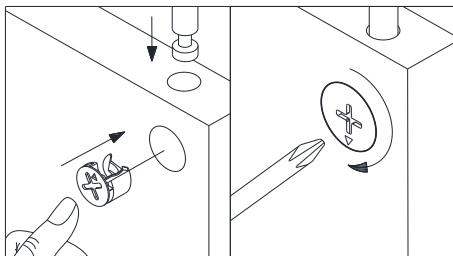
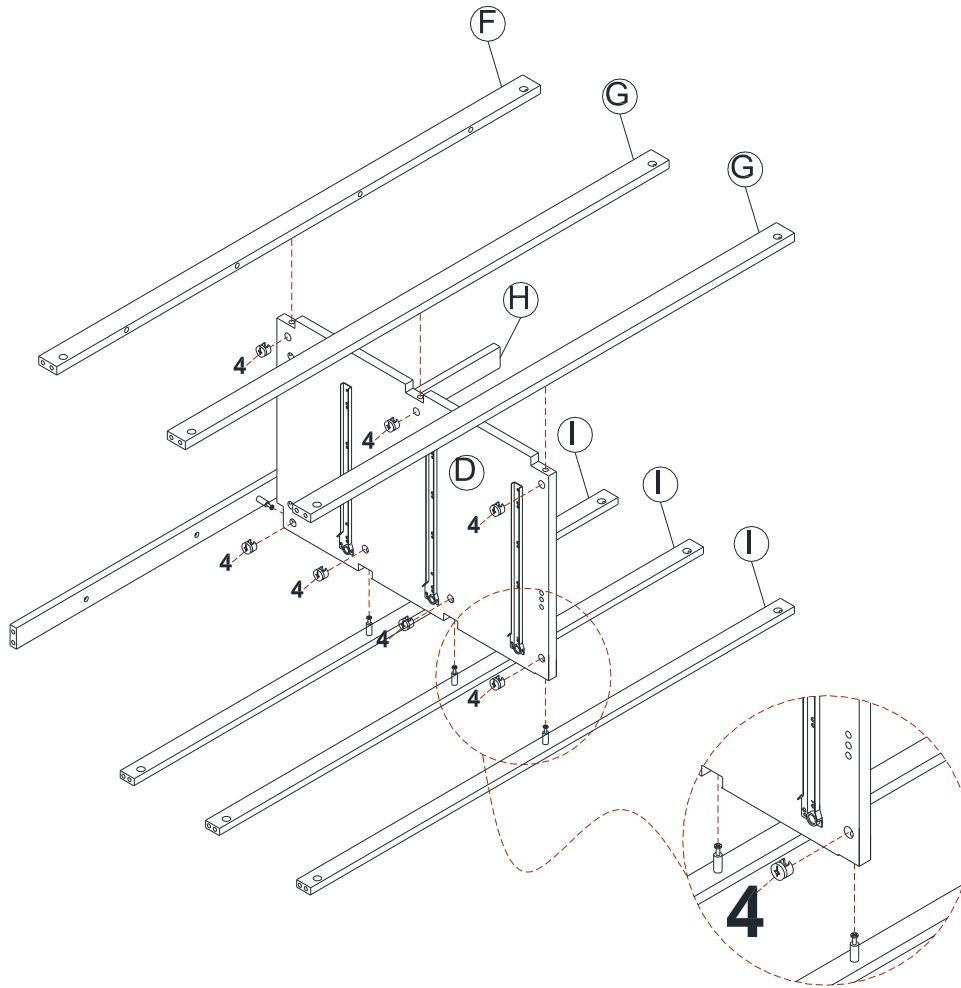

4		7 PCS
---	--	-------

6-DRAWER DRESSER DA1011-1



STEP 3

Insert wood dowels (2) and large cam bolts (1) into the right side panel (C).
Attach the right side panel (C) to the assembled unit as shown.
Insert large cam locks (4) into the rails (F, G, H & I).

Secure the right side panel (C) by rotating the large cam locks (4) 1/2-turn clockwise using a Phillips head screwdriver (not included).

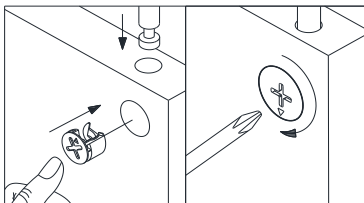
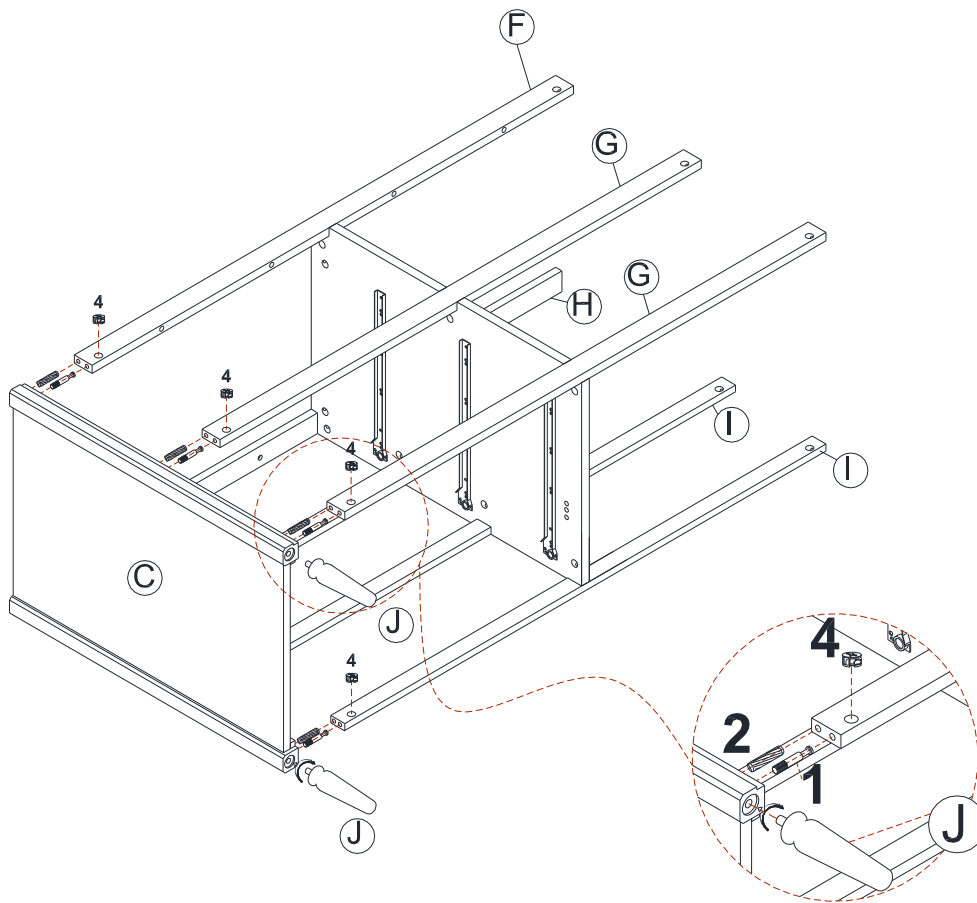
Attach legs (J) to the right side panel (C) by rotating the legs clockwise.



1		7 PCS
2		7 PCS
4		7 PCS



6-DRAWER DRESSER

DA1011-1

STEP 4

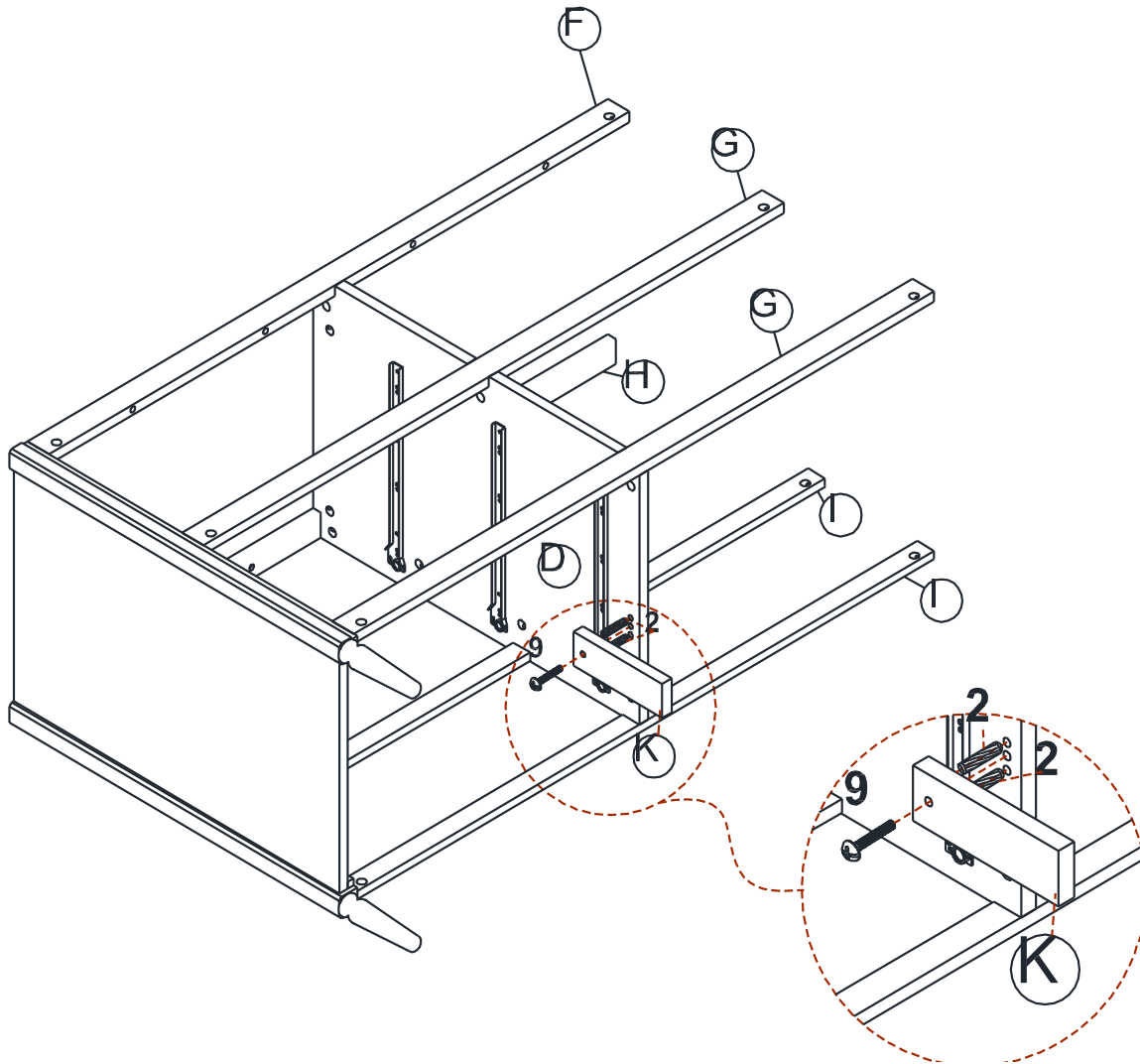
Attach support panel (K) to the middle panel (D) with wood dowels (2) and bolt (9). Use a Phillips head screwdriver (not included) to tighten the bolt.

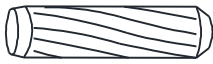

2		2 PCS
9		1 PC

6-DRAWER DRESSER DA1011-1



STEP 5

Insert wood dowels (2) and large cam bolts (1) into the left side panel (B).
Attach the left side panel (B) to the assembled unit as shown.
Insert large cam locks (4) into the rails (F,G, H & I).

Secure the left side panel (B) by rotating the large cam locks (4) 1/2-turn clockwise using a Phillips head screwdriver (not included).

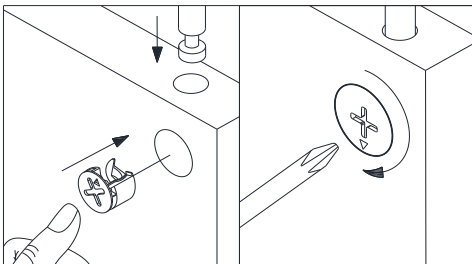
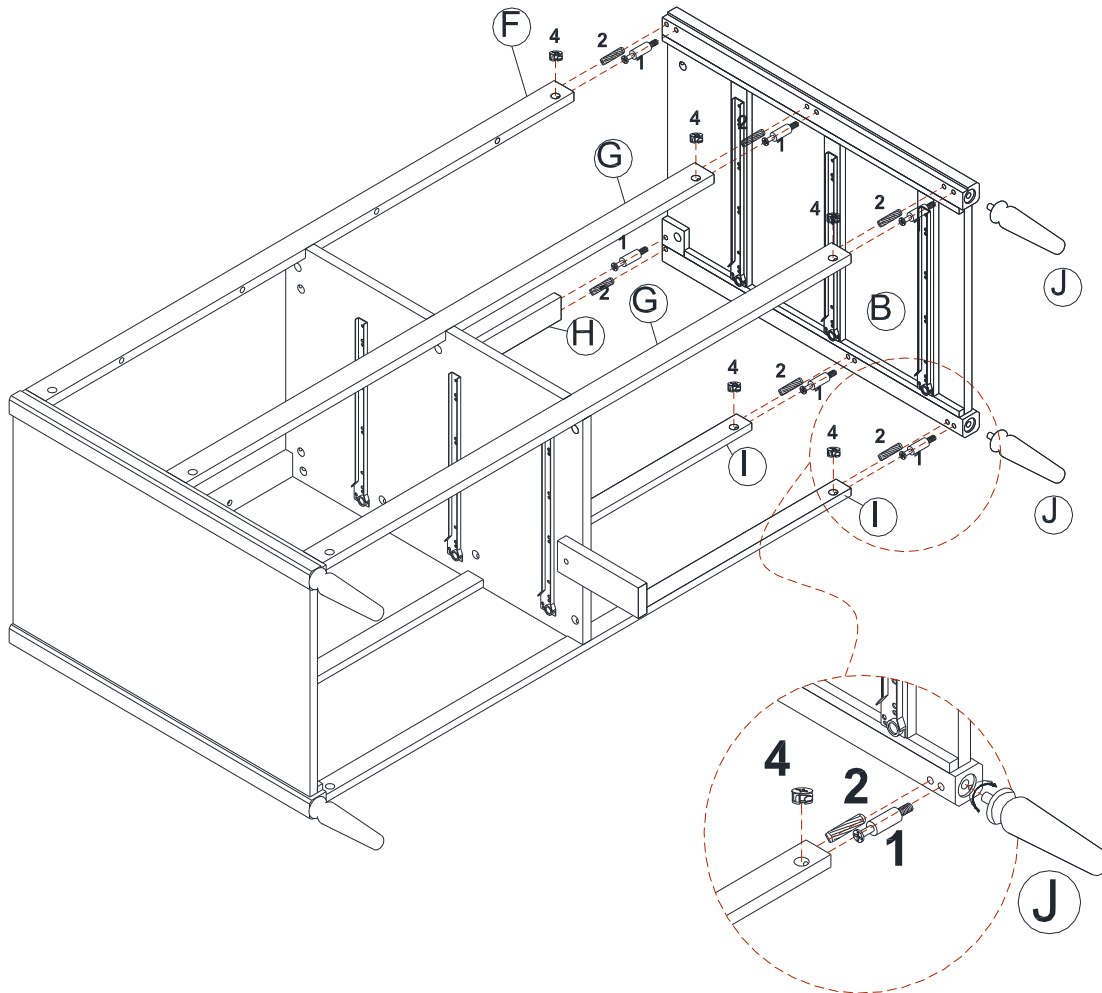
Attach legs (J) to the left side panel (B) by rotating the legs clockwise.





1		7 PCS
2		7 PCS
4		7 PCS

6-DRAWER DRESSER DA1011-1

STEP 6

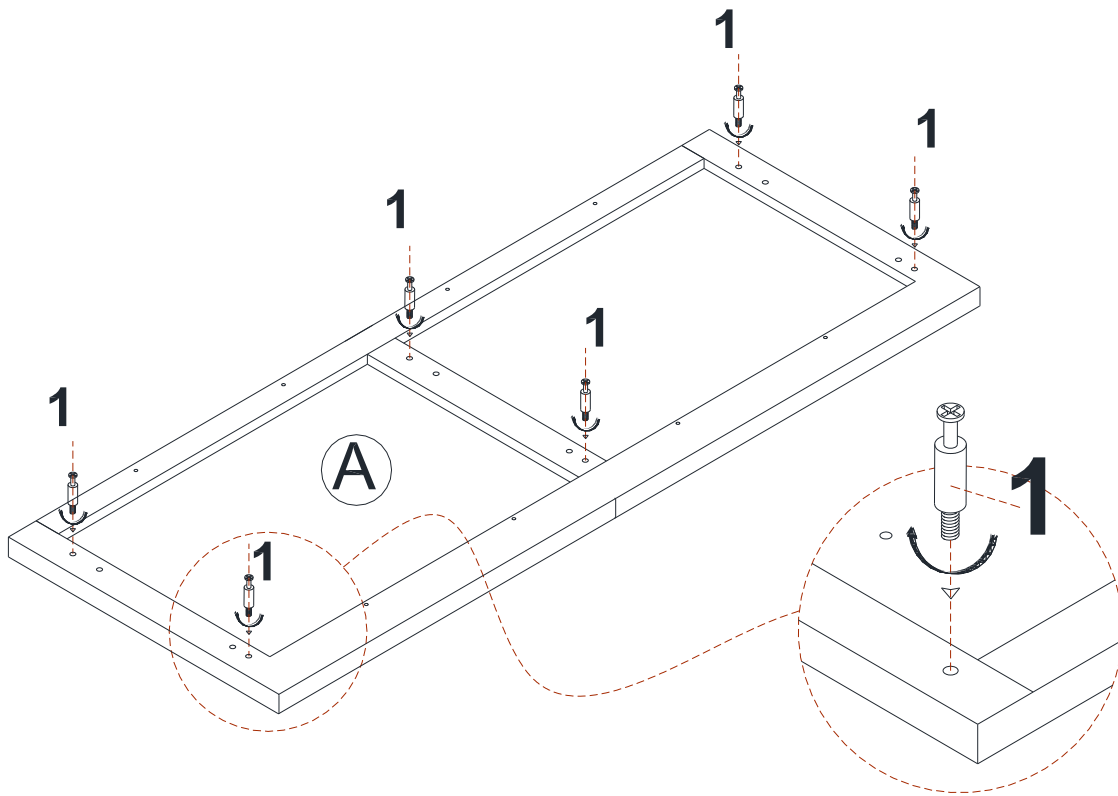
Insert large cam bolts (1) into the top panel (A).



1		6 PCS
---	---	-------

6-DRAWER DRESSER

DA1011-1

STEP 7



Insert wood dowels (2) and large cam locks (4) into the left side panel (B), middle panel (D) and right side panel (C) as shown.

Place the top panel (A) on the assembled unit.

Rotate large cam locks (4) on the left side panel (B), middle panel (D) and right side panel (C) 1/2-turn clockwise to secure the top panel (A).

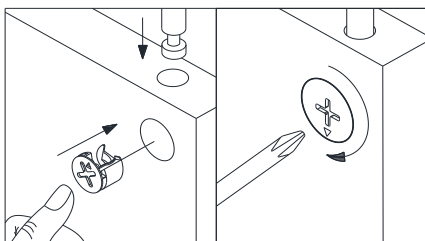
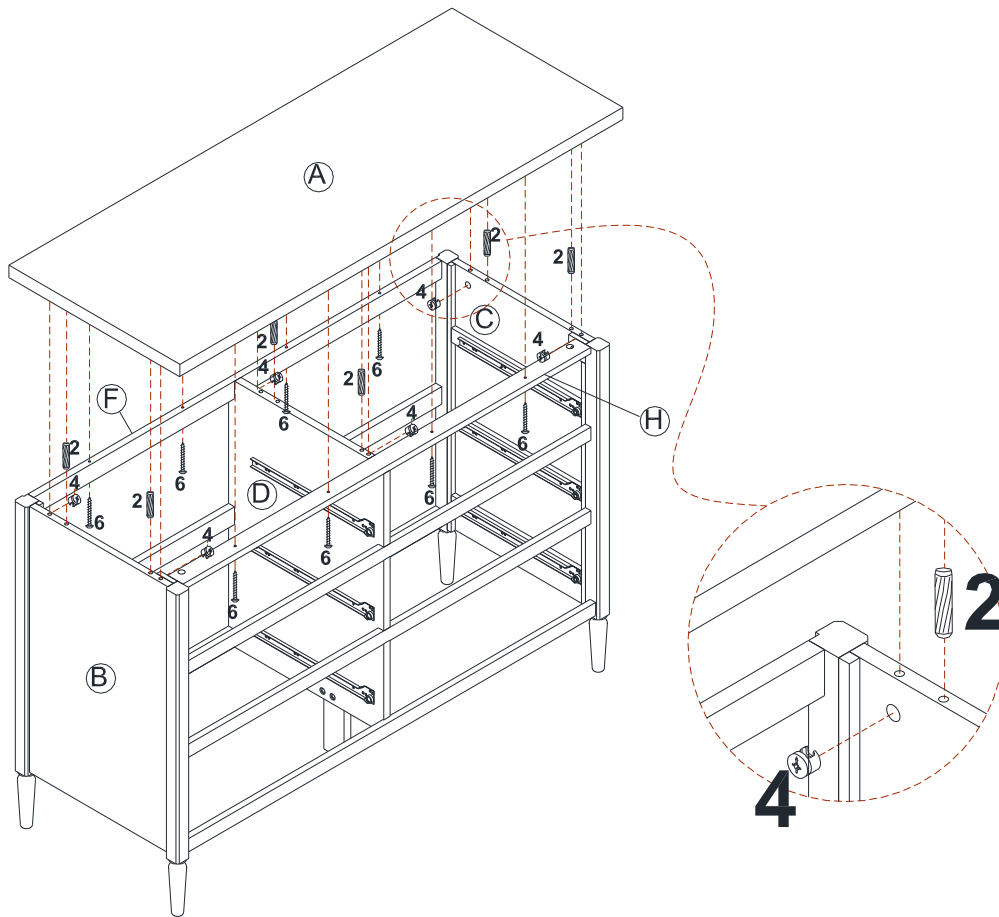
Further secure top panel (A) with screws (6) through rails (F & H) and middle panel (D). Use a Phillips head screwdriver (not included) to tighten the screws.

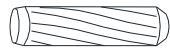



2		6 PCS
4		6 PCS
6		8 PCS

6-DRAWER DRESSER DA1011-1

STEP 8

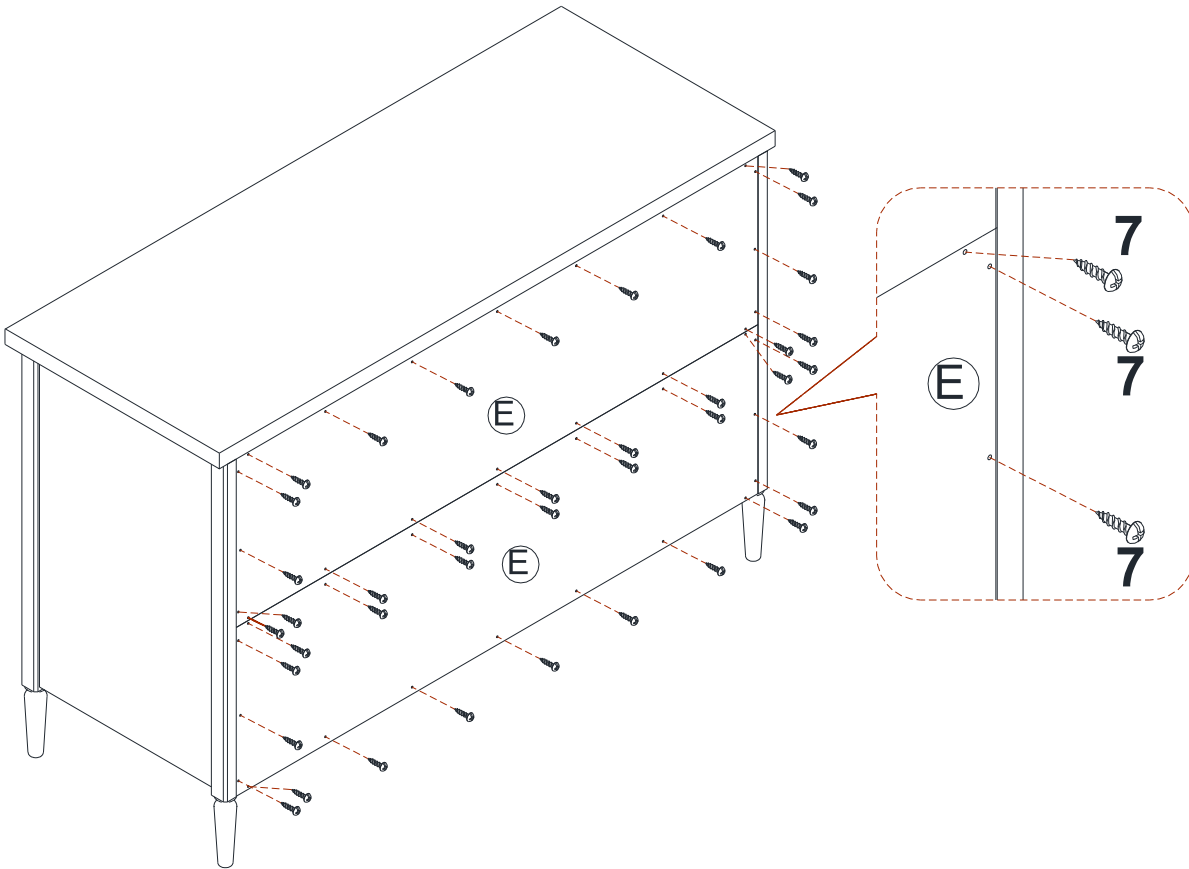
Attach back panels (E) to the assembled unit with screws (7).
Use a Phillips head screwdriver (not included) to tighten the screws.



7		40 PCS
---	---	--------

6-DRAWER DRESSER

DA1011-1

STEP 9





Insert wood dowels (12) and small cam bolts (5) into the left drawer front (Q).
 Insert small cam locks (3) into the left drawer side (M) and right drawer side (N).

Attach drawer sides (M & N) to the left drawer front (Q). Secure the drawer sides by rotating small cam locks (3) 1/2-turn clockwise using a Phillips head screwdriver (not included).

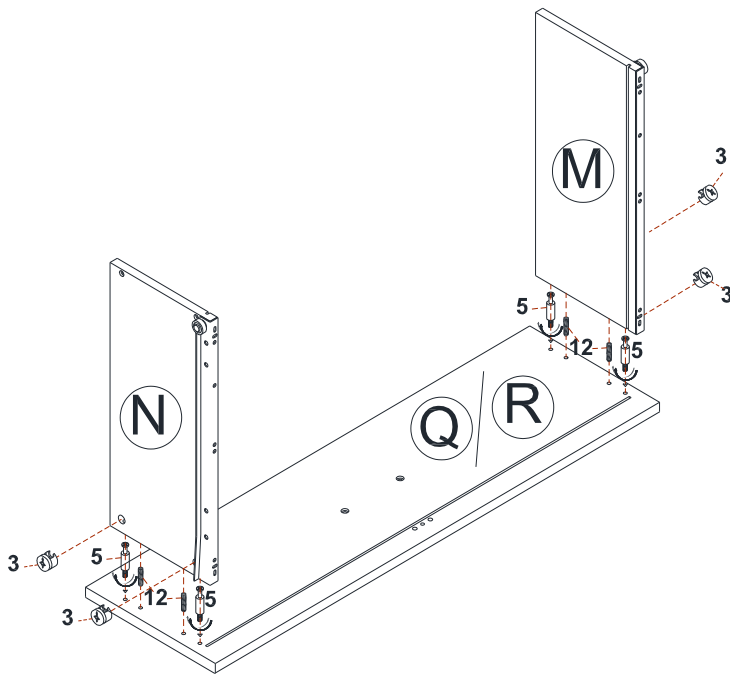
Slide the drawer bottom (L) into the grooves of drawer sides (M & N) and left drawer front (Q). Attach drawer support rail (P) to the left drawer front (Q) using wood dowels (12) and screws (8) as shown below. Use a Phillips head screwdriver (not included) to tighten the screws.

Repeat this step to assemble right drawers using right drawer fronts (R).



3		24 PCS
5		24 PCS
8		6 PCS
12		36 PCS

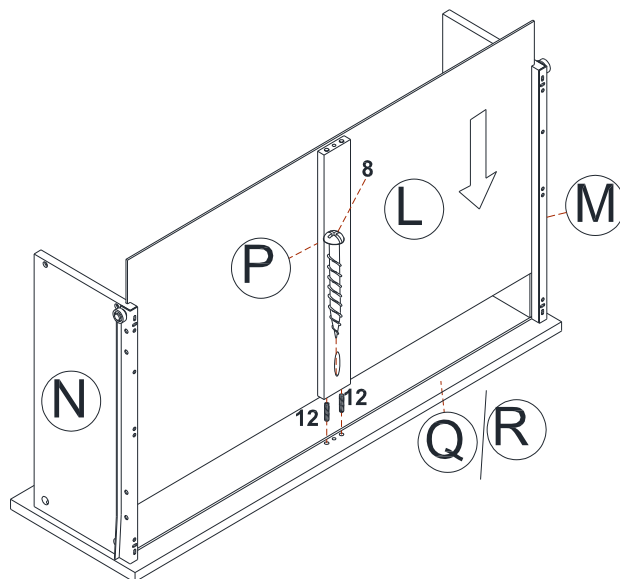

6-DRAWER DRESSER

DA1011-1

STEP 10

Insert wood dowels (12) into the drawer support rail (P).

Attach drawer backs (O) to the drawer sides (M & N) and drawer support rail (P) with screws (8) using Phillips head screwdriver (not included).

Attach handle (11) to the drawer front (Q) with bolts (10) using Phillips head screwdriver (not included).

Repeat this step to assemble the other drawers using drawer front (R).

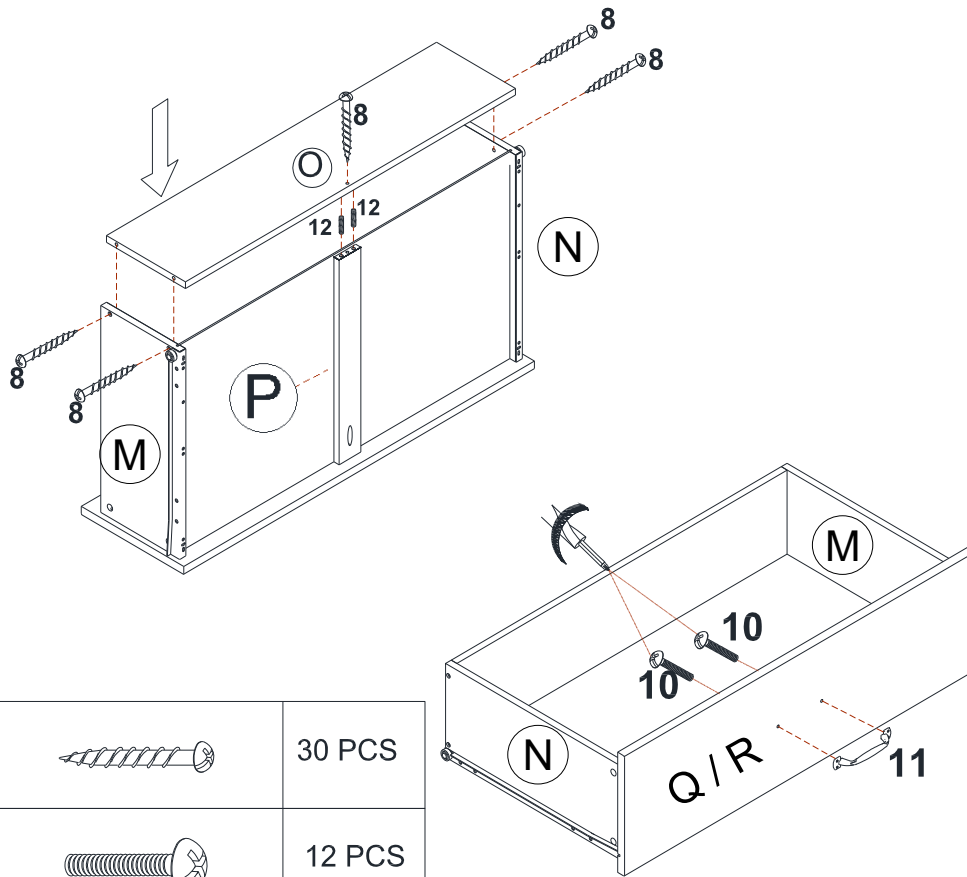

8		30 PCS
10		12 PCS
11		6 PCS
12		12 PCS

6-DRAWER DRESSER DA1011-1

STEP 11

Insert the drawers into the assembled unit.

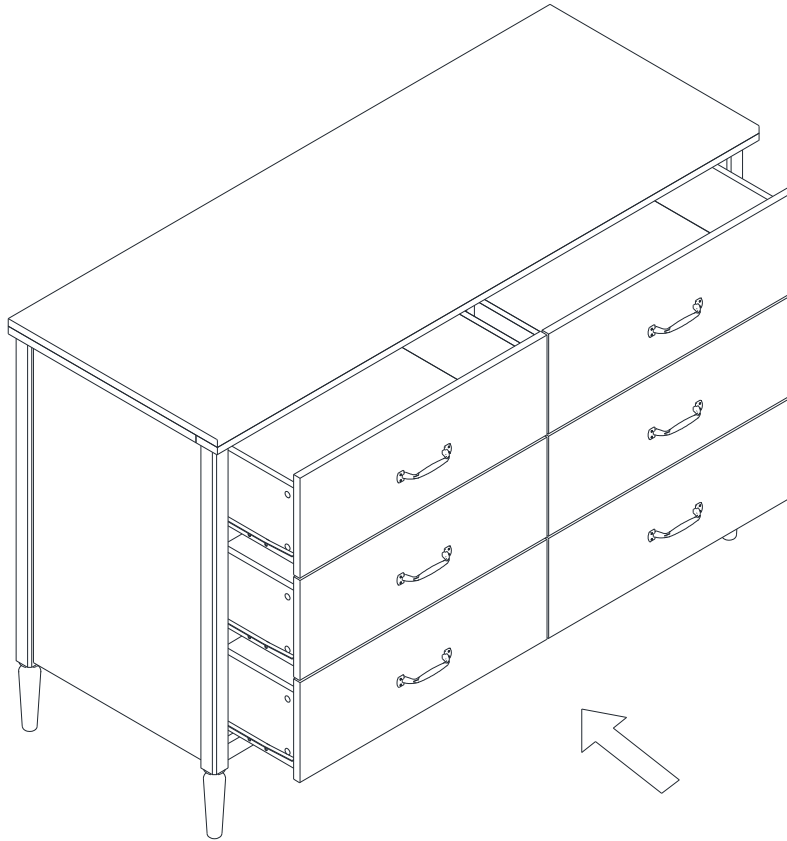

6-DRAWER DRESSER DA1011-1



CAUTION: This unit is intended for use only with the products and/or maximum weights indicated. Use with other products and/or products heavier than the maximum weights indicated may result in instability or cause possible injury.

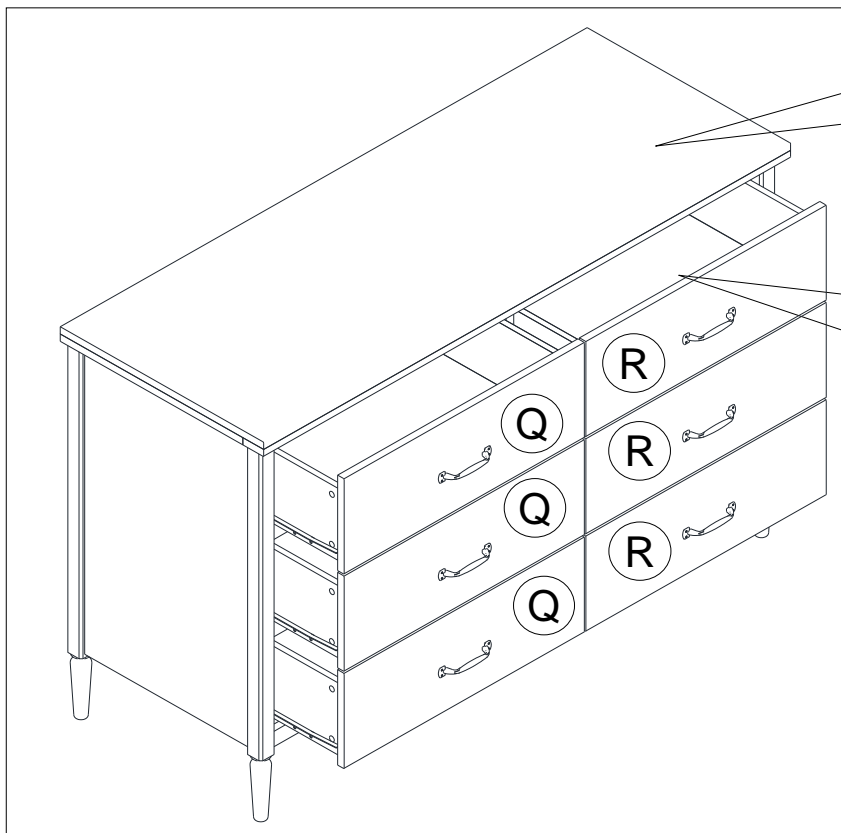

Top panel
maximum weight
25 LBS

Maximum weight
per drawer 10
LBS

That's it! You've finished assembling your 6-drawer dresser.



DO NOT RETURN PRODUCT TO THE STORE.

If a part is missing or damaged, contact our customer service department. We will replace the part **FREE** of charge.

Tel #: 1-800-295-1980
E-Mail: das@dorel.com
Fax #: 514-353-7819

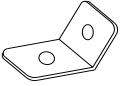

Furniture Wall Safety Strap

A		B		C		D	
	MOUNTING BRACKET 4 PCS		SAFETY WALL STRAP 2 PCS	LONG SCREW 2 PCS		SHORT SCREW 2 PCS	

TOOLS NECESSARY: RUBBER Mallet AND PHILLIPS SCREW DRIVER ARE NOT INCLUDED.

NOTE: 3/8" DRILL BIT AND ELECTRIC DRILL ARE NOT PROVIDED.

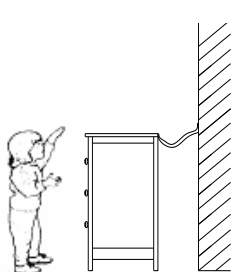

WARNING: WHEN UPRIGHT, IT IS POSSIBLE THAT THE FURNITURE MAY TIP OVER. PLEASE INSTALL THE SAFETY WALL STRAP BEHIND THE FURNITURE TO ENSURE SAFETY.

PLEASE READ ALL INSTRUCTIONS CAREFULLY BEFORE USING THIS PRODUCT AND KEEP THESE INSTRUCTIONS FOR FUTURE REFERENCE. IF YOU HAVE ANY QUESTIONS, PLEASE CALL OUR CUSTOMER SERVICE NUMBER: 1-800-295-1980.

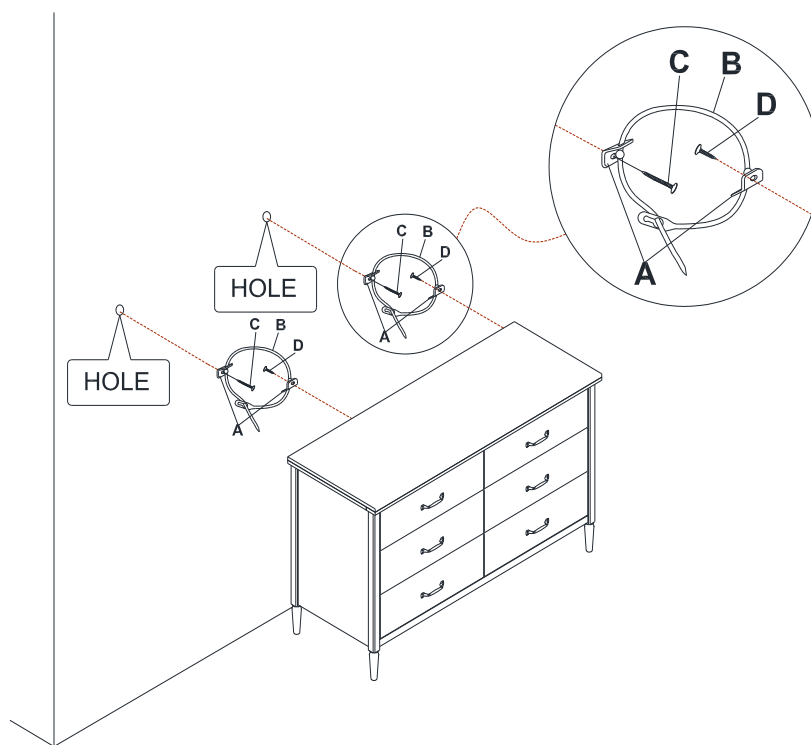

- Step 1:** ATTACH A MOUNTING BRACKET (A) SECURELY TO THE BACK EDGE OF THE FURNITURE USING THE SHORT SCREW (D), THROUGH THE SMALLER HOLE.
 - Step 2:** LOCATE THE OTHER MOUNTING BRACKET (A) ON THE WALL OVER A WALL STUD AND 2 INCHES BELOW THE MOUNTING BRACKET SECURED TO THE BACK OF YOUR UNIT. ATTACH TO THE WALL STUD USING THE LONG SCREW (C) PROVIDED, THROUGH THE SMALLER HOLE.
 - Step 3:** PLACE THE FURNITURE INTO POSITION SO BOTH MOUNTING BRACKETS ARE VERTICALLY IN LINE. LACE THE END OF THE SAFETY WALL STRAP (B) THROUGH THE LARGER HOLE IN EACH MOUNTING BRACKET (A). BRING BOTH ENDS TOGETHER AND SLIDE THE FLAT END THROUGH THE LOCKING END AND DRAW IT THROUGH UNTIL ALL SLACK IS REMOVED.
 - Step 4:** CONFIRM THAT THE STRAP IS SECURELY LACED AND LOCKED.
- TO MOVE THE FURNITURE AFTER THE SAFETY WALL STRAP HAS BEEN INSTALLED, SIMPLY REMOVE THE SCREW FROM THE WALL TO LOOSEN THE SAFETY WALL STRAP.

Customer Service

PLEASE DO NOT RETURN THIS PRODUCT TO THE STORE

PLEASE CONTACT CUSTOMER SERVICE REPRESENTATIVES AT THE FOLLOWING NUMBERS SHOULD THERE BE ANY MISSING OR DEFECTIVE PART(S).

Customer Service Phone Number 1-800-295-1980

Email: das@dorel.com

Customer Service Fax Number 514-353-7819

Request Date:

Name:

Shipping Address:

Street & Number:

City & State:

Zip Code:

Day Time Phone Number:
(including area code)

Date & Place of Purchase:

Part(s) description and quantity (Please be sure to list model number or SKN number):

Customer Service Representative Mailing Address:

Customer Service Department No. 413, 12345 Albert-Hudon Boulevard, Suite 100, Montreal, QC, Canada, H1G 3L1

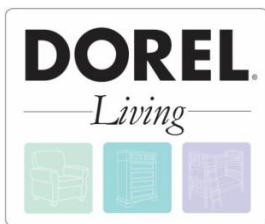

Cómoda de 6 Cajones

Modelo No:

DA1011-1

CODIGO UPC:

0-65857-17179-2

Color:

Nogal

¡Felicitaciones por su nueva compra de un mueble! Los muebles de la línea **Dorel Living** han sido diseñados con la calidad, la comodidad y el estilo en mente. Estamos seguros de que este mueble le servirá por muchos años con su comodidad excepcional.

Le recomendamos que antes de comenzar a armarlo se familiarice con su nueva compra y tome unos minutos de su tiempo para leer este manual. Contiene información importante sobre nuestra garantía y consejos de cuidados para que su mueble siempre conserve su apariencia de nuevo.

Le damos mucha importancia a Dorel Asia a la satisfacción de nuestros clientes. Nuestros representantes están disponibles de lunes a viernes de 8 h a 17 h (hora del este) para responder a todas sus preguntas. Con el fin de acelerar el servicio, por favor tenga a mano el número de modelo cuando llame a nuestro número sin coste **1-800-295-1980** o por correo electrónico a **das@dorel.com**.

Para obtener más ideas de muebles inspirantes, visite nuestro sitio web en www.dorelliving.com

También puede mantenerse informado de todas las últimas tendencias suscribiéndose a nuestra página en [Facebook](#).



Fecha de compra: ____ / ____ / ____

Número de lote: _____

(en la caja)

NO DEVUELVA EL PRODUCTO A LA TIENDA. Si falta una pieza o está dañada, contacte nuestro departamento de servicio a la clientela. Reemplazaremos la pieza SIN cargo.

NOTA: ESTE MANUAL DE INSTRUCCIONES CONTIENE INFORMACIÓN DE SEGURIDAD **IMPORTANTE**. POR FAVOR, LÉALO Y CONSÉRVELO PARA CONSULTARLO EN EL FUTURO.

SERVICIO A LA CLIENTELA

Si faltan piezas o tiene alguna pregunta sobre este producto, ¡primero contacte nuestro representante de servicio a la clientela!

 **LLAME AL 1-800-295-1980**

También puede pedir piezas escribiendo a la dirección indicada abajo. Por favor incluya el número de modelo, color y una descripción detallada de la pieza.

Departamento de Servicio a la Clientela No. 413

12345 Albert-Hudon Boulevard, Suite 100

Montreal, Quebec

Canadá H1G 3L1

Correo electrónico: das@dorel.com

NOTA

- * Para evitar que se raye, por favor retire todo el embalaje y ármelo sobre una superficie limpia y suave.
- * Ensamble sobre una superficie suave, lisa para evitar daños en el acabado del producto.
- * Utilice la correa de seguridad provista para fijar el mueble a la pared.
- * Se necesita un destornillador en cruz (no incluido).
- * **No use** herramientas eléctricas.
- * **PRECAUCIÓN:** Requiere ser armado por un adulto.
- * El armado y la manipulación pueden requerir dos personas.
- * Para evitar dañar la superficie, una vez instalados los niveladores, **NO** arrastrar el mueble para desplazarlo. Asegúrese de levantarlo.
- * El tiempo de armado se estima en 60 minutos.

ADVERTENCIA:

Pueden producirse lesiones graves o fatales si el mueble se vuelca. Para prevenirlo:

- * Instalar la sujeción provista.
- * Colocar los artículos más pesados en los cajones más bajos.
- * No colocar aparatos de TV u otros objetos pesados sobre este producto, a menos que esté específicamente diseñado para ese uso.
- * Nunca permitir que los niños trepen sobre los cajones, puertas o estantes o se cuelguen de ellos.
- * Nunca abrir más de un cajón a la vez.
- * No eliminar o retirar el dispositivo que asegura los cajones.
- * El uso de la sujeción provista reduce el riesgo de que el mueble se vuelque, pero no lo elimina totalmente.

CUIDADO Y LIMPIEZA

Límpielo regularmente con un paño suave para evitar la acumulación de suciedad. Ocasionalmente se puede usar un paño húmedo para limpiar la superficie. Séquela inmediatamente. No utilice productos abrasivos que puedan dañar la terminación. Una exposición excesiva a la luz del sol y a cambios extremos de temperatura y humedad puede dañar los muebles de madera.

MANTENIMIENTO

Verifique las arandelas/tornillos periódicamente y ajústelos si es necesario.

GARANTÍA LIMITADA









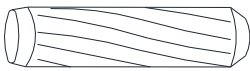

Dorel garantiza que este producto está libre de defectos de material y mano de obra y se compromete a remediar cualquiera de esos defectos. Esta garantía cubre 1 año a partir de la fecha de compra original. Esta garantía es válida únicamente si se presenta una prueba de compra. Esto se limita solamente a la reparación o reemplazo de componentes defectuosos de los muebles y no incluye el trabajo de armado. Esta garantía no se aplica a ningún producto que haya sido armado de manera inadecuada, sujeto a un mal uso o abuso o que haya sufrido cualquier tipo de alteración o reparación. Esta garantía le da las derechos legales específicas y usted puede también tener otras derechos que varíen de estado al estado.

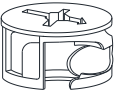
 **ADVERTENCIA: Si este producto se ha dañado, y/o sus componentes están rotos o faltan, NO LO USE.**

Cómoda de 6 Cajones

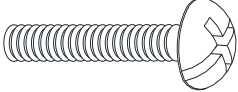
DA1011-1

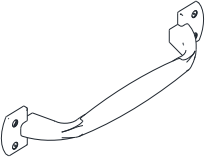

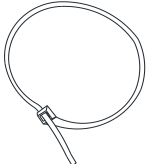
LISTA DE ACCESORIOS

1		2		3	
	Ø6 * 37 mm		Ø8 * 32 mm		Ø13 * 10 mm
PERNO DE LEVA GRANDE 27 PZAS		CLAVIJA DE MADERA 22 PZAS		SEGURO DE LEVA PEQUEÑO 24 PZAS	
4		5		6	
	Ø15 * 12 mm		Ø6 * 36 mm		Ø4 * 30 mm
SEGURO DE LEVA GRANDE 27 PZAS		PERNO DE LEVA PEQUEÑO 24 PZAS		TORNILLO 8 PZAS	
7		8		9	
	Ø3.5 * 15 mm		Ø4 * 25 mm		Ø6 * 30 mm
TORNILLO 40 PZAS		TORNILLO 36 PZAS		PERNO 1 PZA	
10		11		12	
	Ø5/32" * 7/8"				Ø6 * 25 mm
PERNO 12 PZAS		MANIJA 6 PZAS		CLAVIJA DE MADERA PEQUEÑA 48 PZAS	
13					
CORREA DE SEGURIDAD 2 KITS					

Cómoda de 6 Cajones

DA1011-1

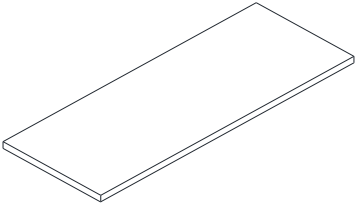
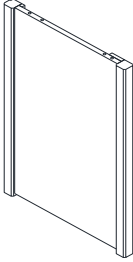
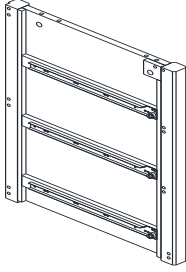
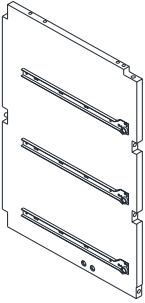
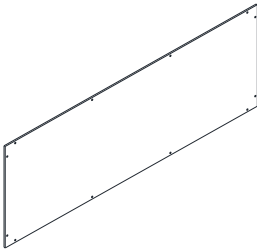
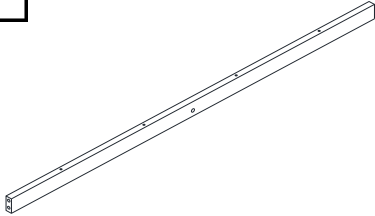
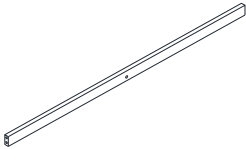
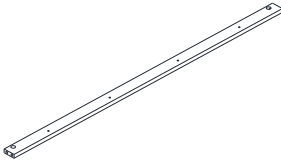
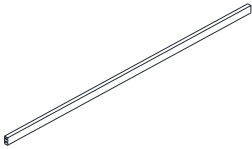
LISTA DE PIEZAS

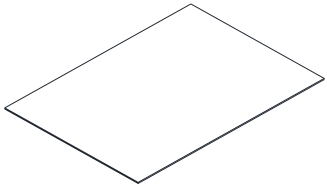
<p>A</p> 	<p>B</p> 	<p>C</p> 
<p>TAPA DE LA CÓMODA 1 PZA</p>	<p>PANEL LATERAL IZQUIERDO 1 PZA</p>	<p>PANEL LATERAL DERECHO 1 PZA</p>
<p>D</p> 	<p>E</p> 	<p>F</p> 
<p>PANEL CENTRAL 1 PZA</p>	<p>PANEL POSTERIOR 2 PZAS</p>	<p>BARRA SUPERIOR POSTERIOR 1 PZA</p>
<p>G</p> 	<p>H</p> 	<p>I</p> 
<p>BARRA INFERIOR POSTERIOR 2 PZAS</p>	<p>BARRA SUPERIOR ANTERIOR 1 PZA</p>	<p>BARRA INFERIOR ANTERIOR 3 PZAS</p>
<p>J</p> 	<p>K</p> 	<p>L</p> 
<p>PATA 4 PZAS</p>	<p>PANEL DE SOPORTE 1 PZA</p>	<p>FONDO DE CAJÓN 6 PZAS</p>

Cómoda de 6 Cajones

DA1011-1

LISTA DE PIEZAS

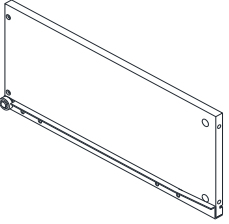
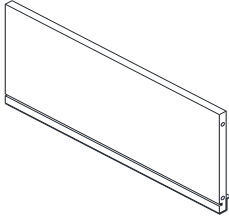
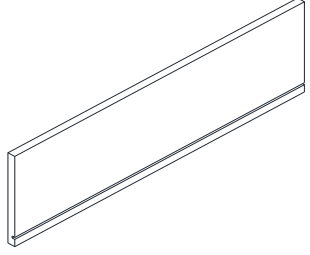
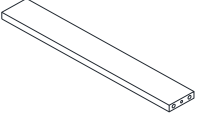
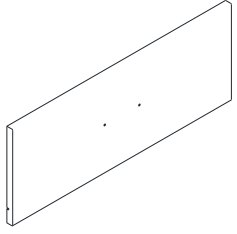
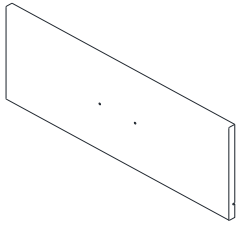
M 	N 	O 
LADO IZQUIERDO CAJÓN 6 PZAS	LADO DERECHO CAJÓN 6 PZAS	LADO POSTERIOR CAJÓN 6 PZAS
P 	Q 	R 
BARRA DE SOPORTE CAJÓN 6 PZAS	FRENTE CAJÓN IZQUIERDO 3 PZAS	FRENTE CAJÓN DERECHO 3 PZAS

Cómoda de 6 Cajones

DA1011-1

ETAPA 1

Inserte pernos de leva grandes (1) en la barra superior anterior (H), la barra superior posterior (F), la barra inferior anterior (I) y las barras inferiores posteriores (G) como ilustrado.

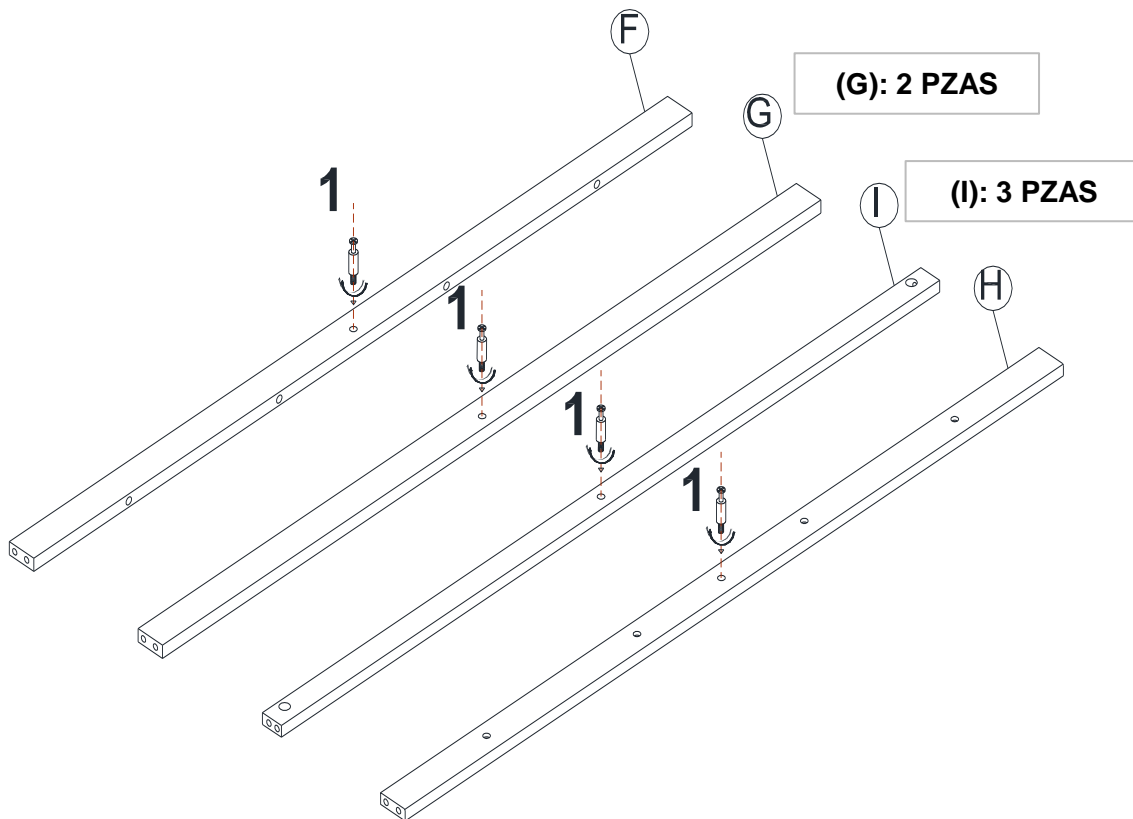

1		7 PCS
---	--	-------

Cómoda de 6 Cajones

DA1011-1

ETAPA 2

Inserte seguros de leva grandes (4) en el panel central (D).

Fije las barras (F, G, H y I) al panel central (D) girando los seguros de leva grandes (4) ubicados 1/2 vuelta en sentido horario con un destornillador Phillips (no incluido).

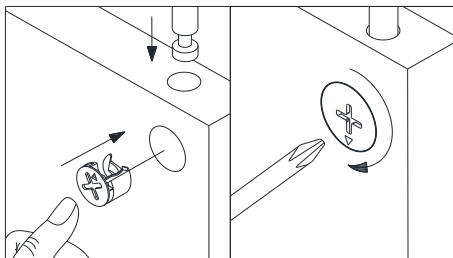
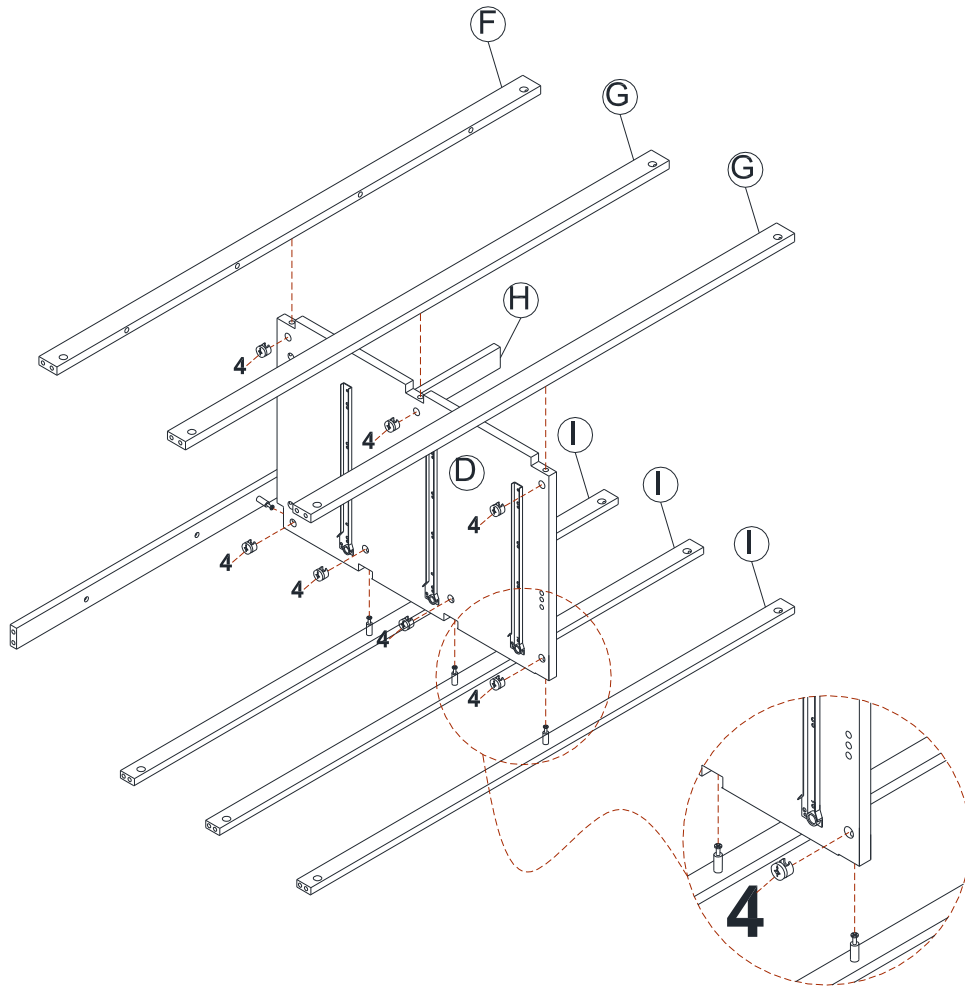

4		7 PCS
---	---	-------

Cómoda de 6 Cajones DA1011-1

ETAPA 3

Inserte clavijas de madera grandes (2) y seguros de leva grandes (1) en el marco lateral derecho (C).

Una el marco lateral derecho (C) con la unidad ya ensamblada como ilustrado. Inserte seguros de leva grandes (4) en las barras (F, G, H y I).

Fije el marco lateral derecho (C) girando los seguros de leva grandes (4) colocados 1/2 vuelta en sentido horario con un destornillador Phillips (no incluido).

Coloque las patas (J) a marco lateral derecho (C) de las agujas del reloj giratorio.

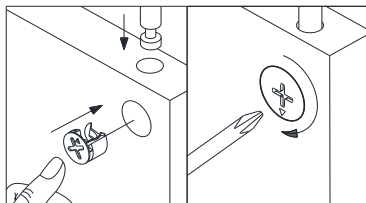
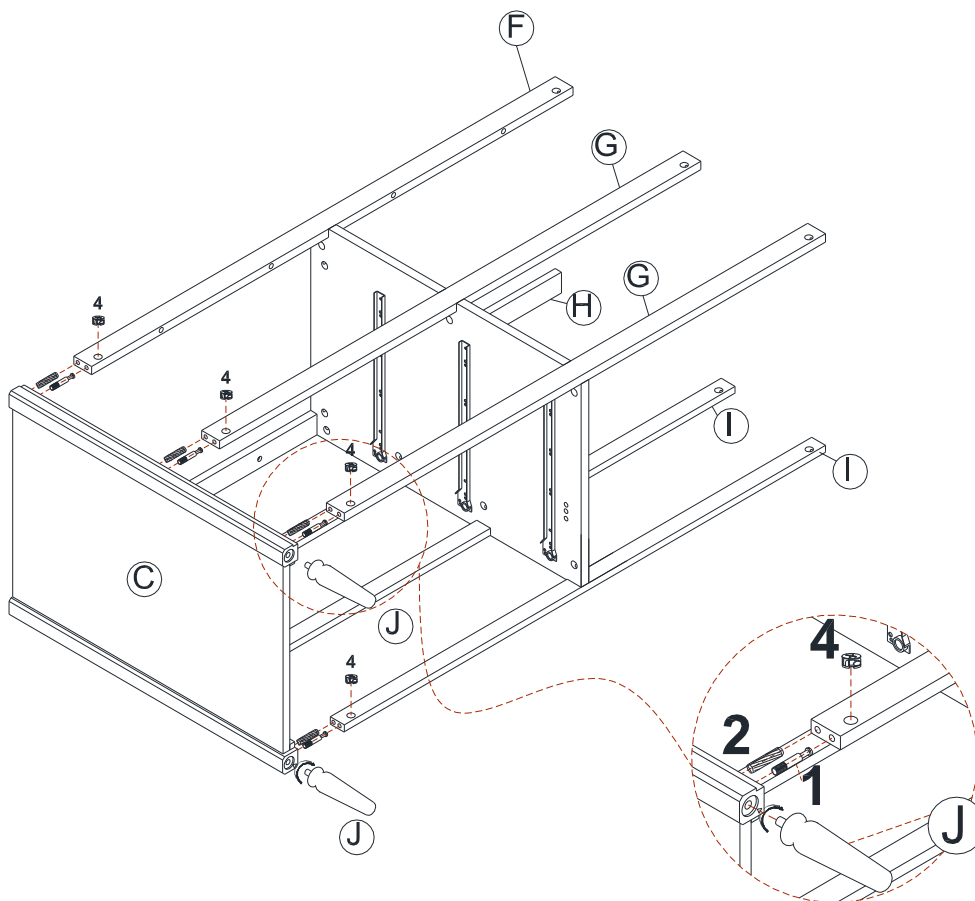

1		7 PCS
2		7 PCS
4		7 PCS

Cómoda de 6 Cajones

DA1011-1

ETAPA 4

Una el panel de soporte (K) con el panel central (D) con unas clavijas de madera (2) y perno (9).

Utilice un destornillador Phillips (no incluido) para ajustar el perno.

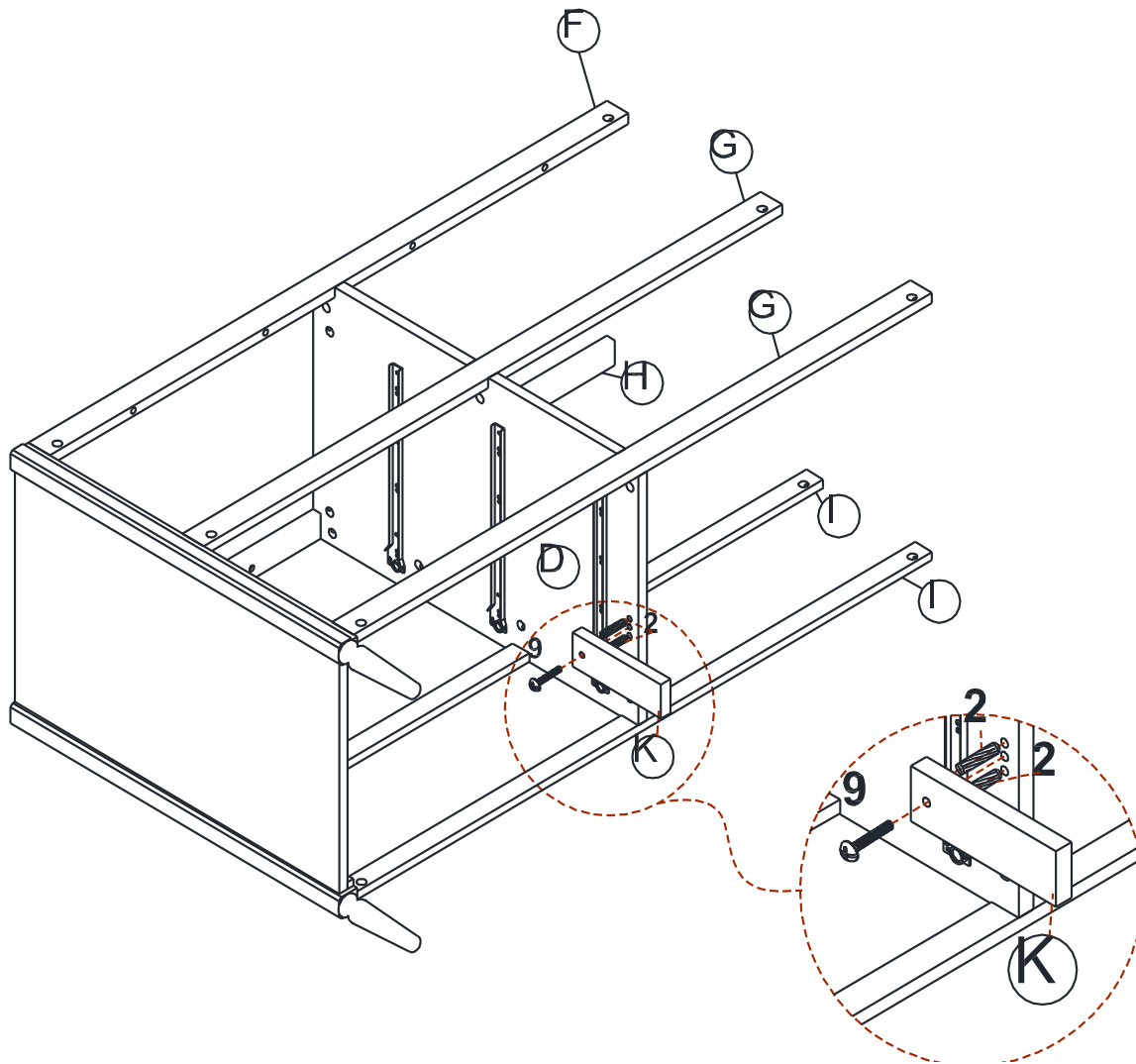

2		2 PCS
9		1 PC

Cómoda de 6 Cajones DA1011-1

ETAPA 5

Inserte clavijas de madera grandes (2) y seguros de leva grandes (1) en el panel lateral izquierdo (B).

Una el panel lateral izquierdo (B) con la unidad ya ensamblada como ilustrado. Inserte seguros de leva grandes (4) en las barras (F, G, H y I).

Fije el panel lateral izquierdo (B) girando los seguros de leva grandes (4) colocados 1/2 vuelta en sentido horario con un destornillador Phillips (no incluido).

Coloque las patas (J) a panel lateral izquierdo (B) de las agujas del reloj giratorio.

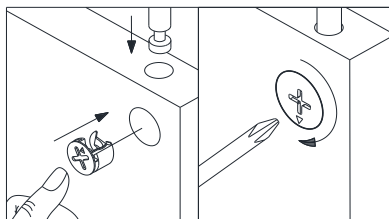
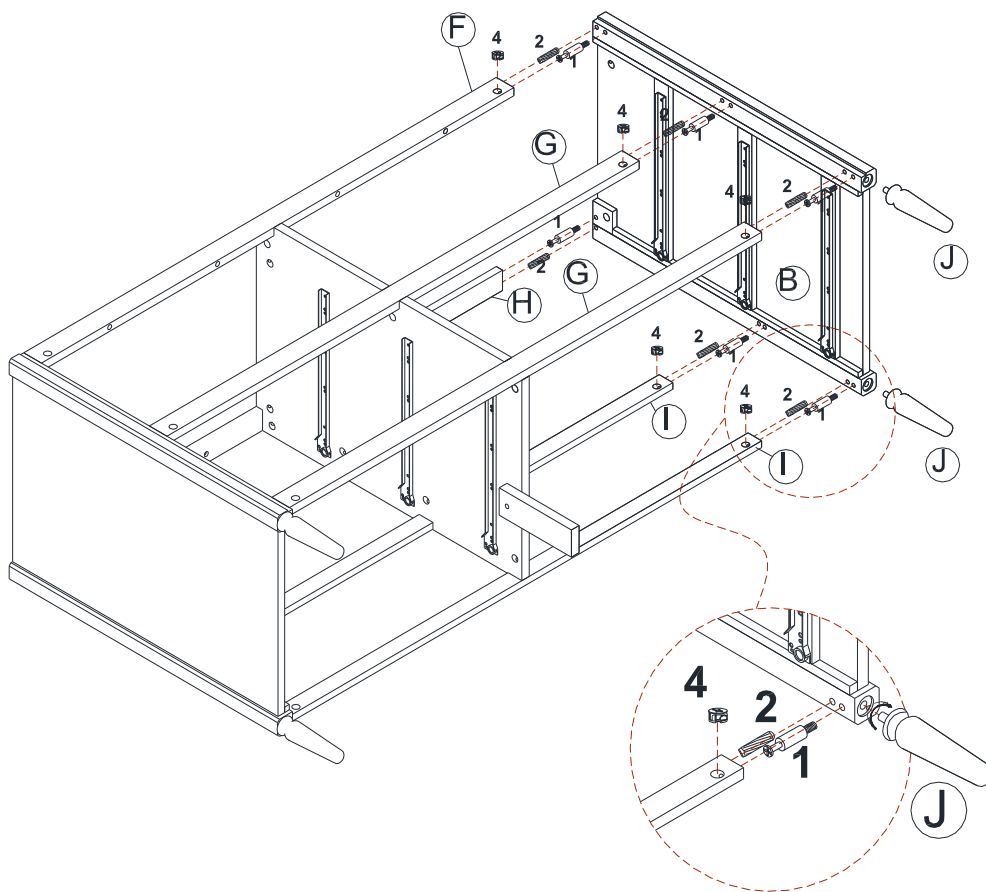

1		7 PCS
2		7 PCS
4		7 PCS

Cómoda de 6 Cajones DA1011-1

ETAPA 6

Inserte pernos de leva (1) en la tapa de la cómoda (A).

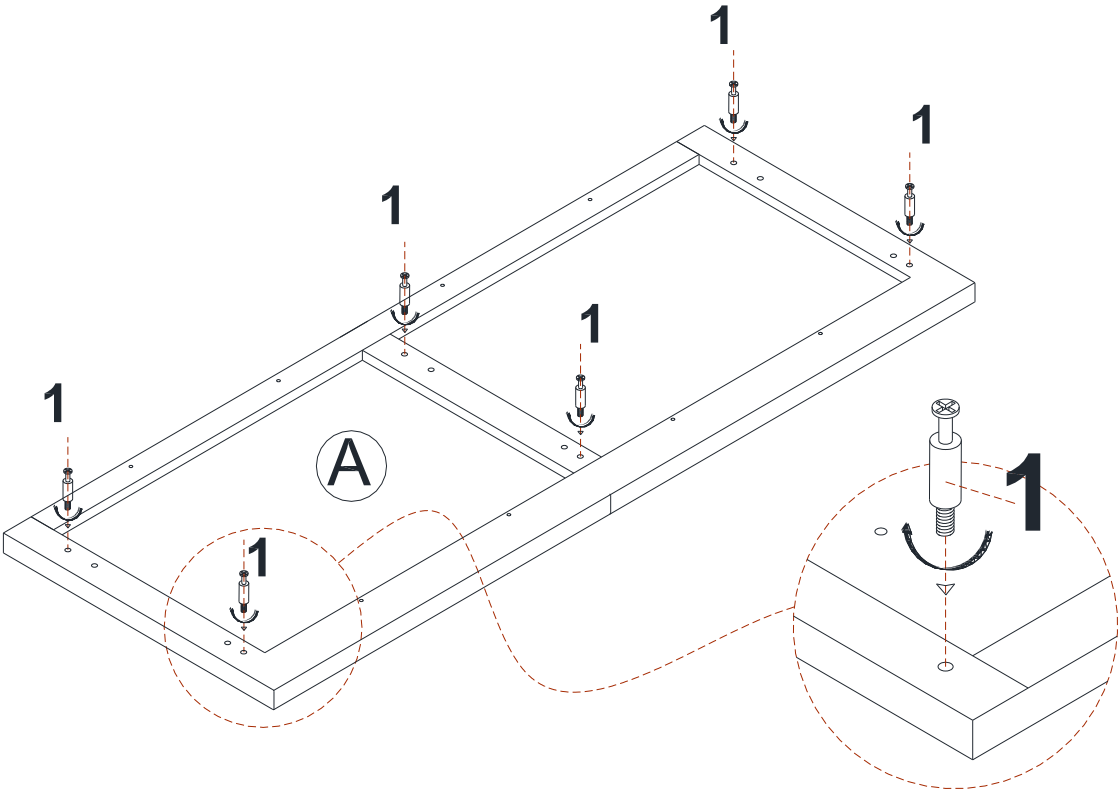

1		6 PCS
---	--	-------

Cómoda de 6 Cajones

DA1011-1

ETAPA 7

Inserte clavijas de madera grandes (2) y seguros de leva grandes (4) en el panel lateral izquierdo (B), el panel central (D) y el panel lateral derecho (C) como ilustrado.

Coloque la tapa de la cómoda (A) sobre la cómoda ya ensamblada.

Gire los seguros de leva grandes (4) colocados en el panel lateral izquierdo (B), el panel central (D) y el panel lateral derecho (C) 1/2 vuelta en sentido horario para fijar la tapa de la cómoda (A).

Fije más seguramente la tapa de la cómoda (A) con tornillos (6) pasando a través de las barras (F y H) y del panel central (D). Utilice un destornillador Phillips (no incluido) para ajustar los tornillos.

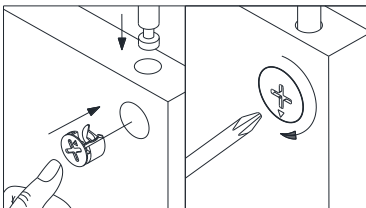
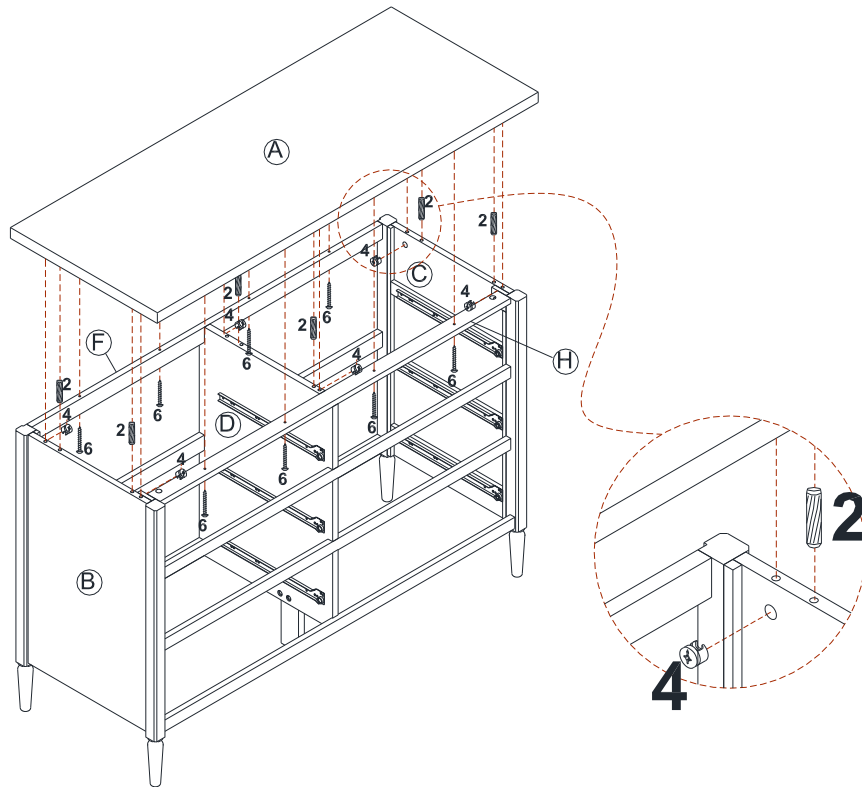



2		6 PCS
4		6 PCS
6		8 PCS

Cómoda de 6 Cajones DA1011-1

ETAPA 8

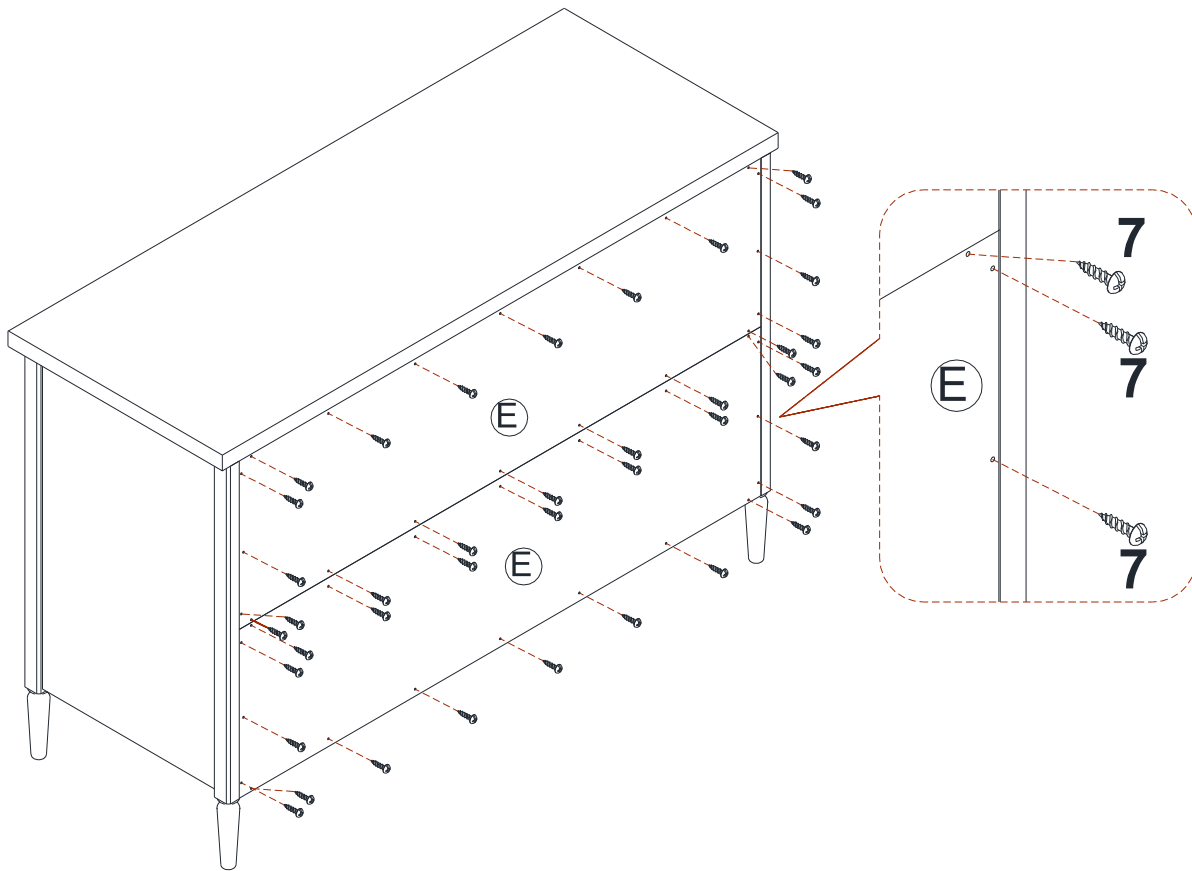
Una el panel posterior (E) con el marco ya ensamblado con los tornillos (7).
Utilice un destornillador Phillips (no incluido) para ajustar los tornillos.



7		40 PCS
---	---	--------

Cómoda de 6 Cajones

DA1011-1

ETAPA 9

Inserte clavijas de madera pequeñas (12) y clavijas de madera pequeñas (5) en el frente cajón izquierdo (Q).

Inserte seguros de leva pequeños (3) en el lado izquierdo del cajón (M) y el lado derecho del cajón (N).

Una los lados del cajón (M y N) con el frente cajón izquierdo (Q). Fije los lados del cajón girando los seguros de leva pequeños (3) 1/2 vuelta en sentido horario con un destornillador Phillips (no incluido).

Deslice el fondo del cajón (L) en las ranuras de los lados del cajón (M y N) y frente cajón izquierdo (Q). Una la barra de soporte cajón (P) con la frente cajón izquierdo (Q) utilizando clavijas de madera pequeñas (12) y tornillos (8) como ilustrado. Utilice un destornillador Phillips (no incluido) para ajustar los tornillos.

Repita esta etapa para ensamblar cajones derecho utilizando la frente cajones derechos (R).

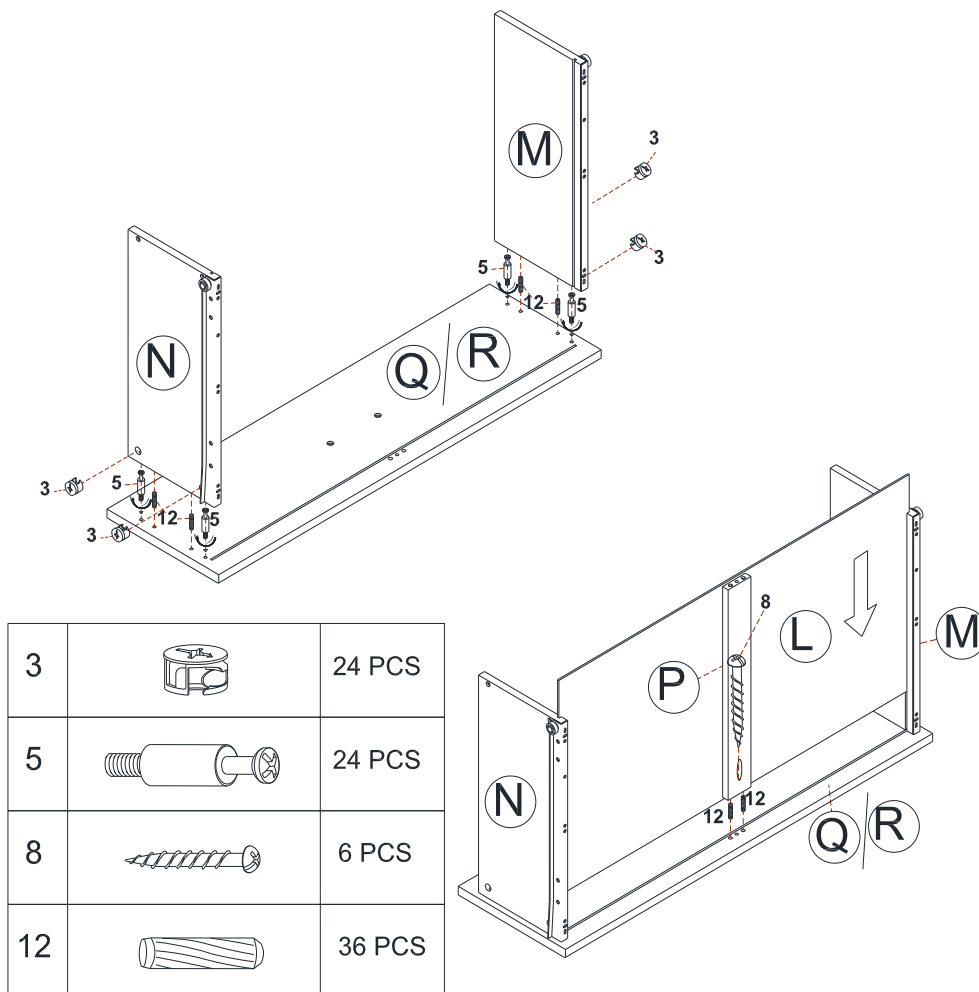

Cómoda de 6 Cajones

DA1011-1





ETAPA 10

Inserte clavijas de madera pequeños (12) en la barra de soporte cajón (P).
Una el lado posterior cajón (O) con los lados del cajón (M y N) y barra de soporte cajón (P) utilizando tornillos (8) y destornillador Phillips (no incluido).

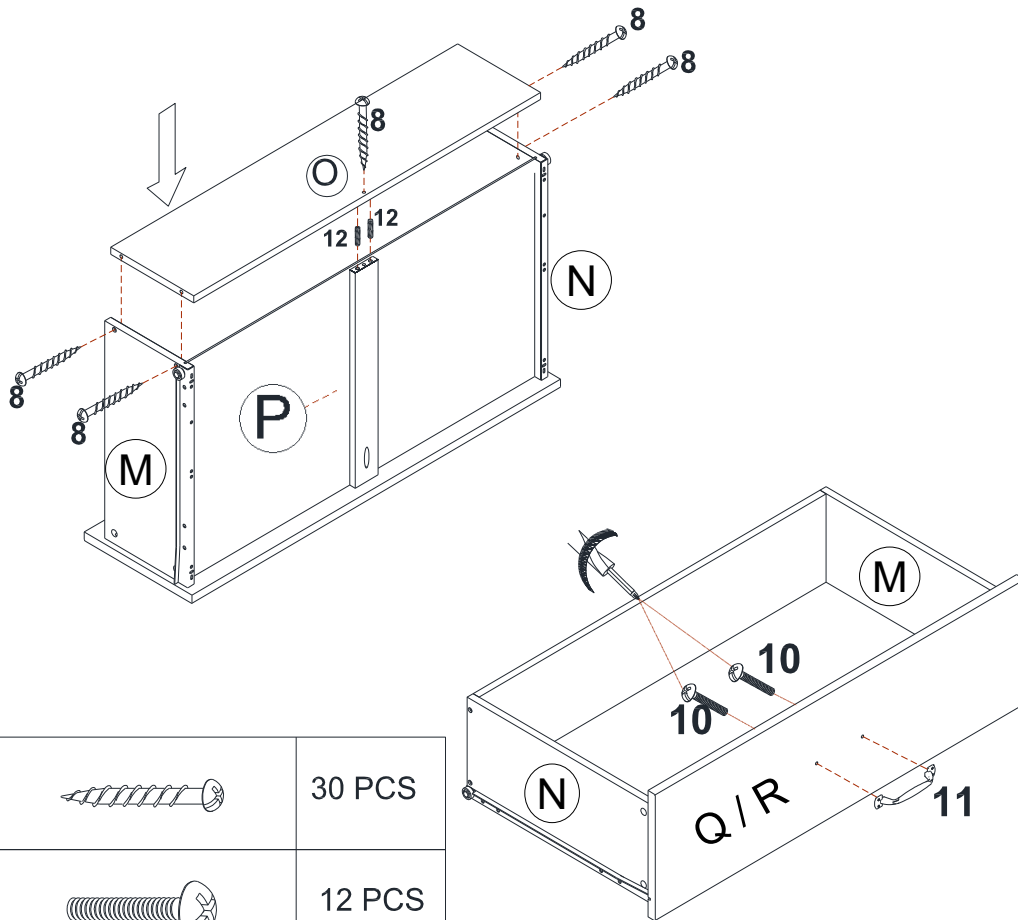
Instale una manija (11) en el frente cajón izquierdo (Q) con pernos (10) utilizando destornillador Phillips (no incluido).

Repita esta etapa para ensamblar los otros cajones utilizando la frente cajones derechos (R).

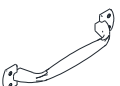

8		30 PCS
10		12 PCS
11		6 PCS
12		12 PCS

Cómoda de 6 Cajones DA1011-1

ETAPA 11

Inserte todos los cajones en la cómoda.

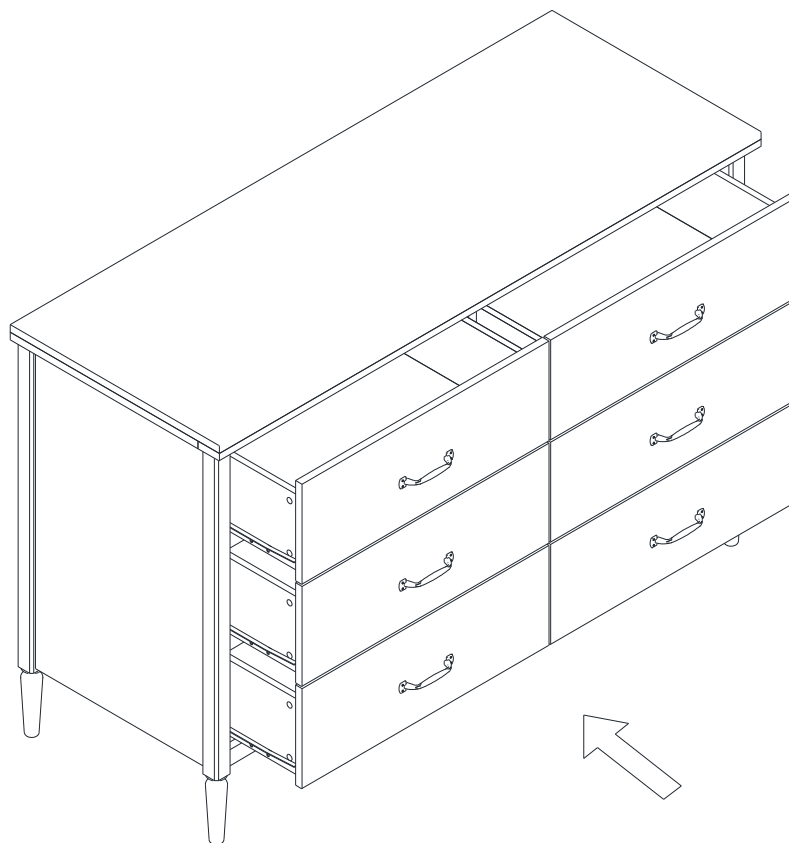

Cómoda de 6 Cajones DA1011-1



PRECAUCIÓN: Esta unidad está prevista únicamente para ser usada con los productos y el peso máximo indicados. El usarla con otros productos más pesados que el peso máximo indicado puede provocar inestabilidad y causar heridas.

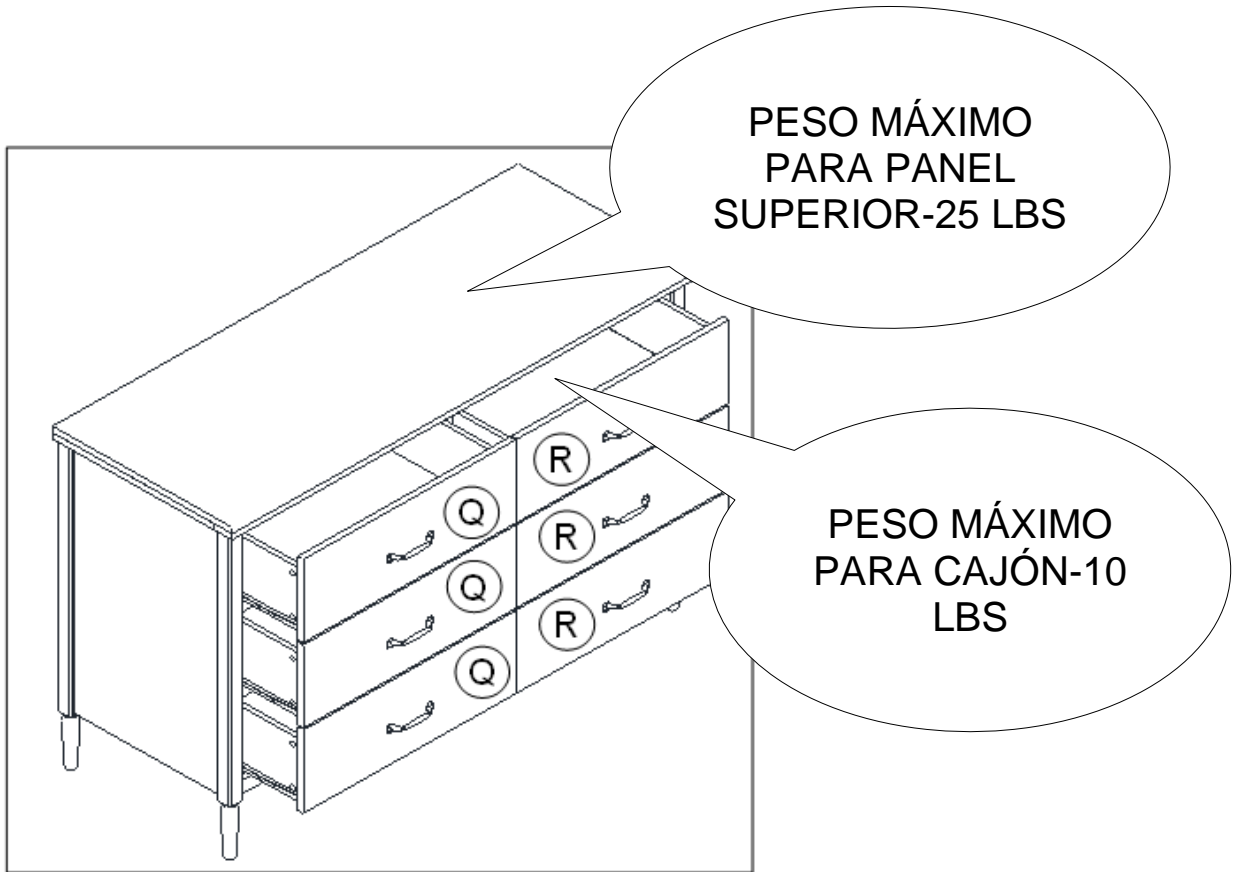

¡Listo! ¡Ya ha terminado de ensamblar la cómoda de 6 cajones.





NO DEVUELVA EL PRODUCTO A LA TIENDA.
Si falta una pieza o está dañada, contacte nuestro departamento de servicio a la clientela. Reemplazaremos la pieza SIN cargo.

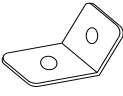

Tel #: 1-800-295-1980
Correo electrónico: das@dorel.com
Fax #: 514-353-7819

Correa de seguridad para fijar el mueble a la pared

Lista de tornillos y accesorios

A	B	C	D
			
GANCHO DE METAL 4 PZAS	CORREA DE SEGURIDAD PARA LA PARED 2 PZAS	TORNILLO LARGO 2 PZAS	TORNILLO CORTO 2 PZAS

HERRAMIENTAS NECESARIAS: LA MASA DE CAUCHO Y EL DESTORNILLADOR PHILLIPS NO ESTÁN INCLUIDOS.

NOTA: LA MECHA DE 5/16" Y EL TALADRO ELÉCTRICO NO ESTÁN INCLUIDOS.

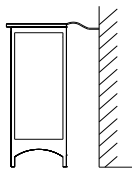

⚠ ADVERTENCIA: ES POSIBLE QUE EL MUEBLE PUEDA VOLCARSE AL ESTAR DE PIE. INSTALE LA CORREA DE SEGURIDAD PARA LA PARED DETRÁS DEL MUEBLE PARA ASEGURARSE DE QUE NO SE VUELQUE.

SÍRVASE LEER TODAS LAS INSTRUCCIONES CON ATENCIÓN ANTES DE UTILIZAR ESTE PRODUCTO Y SÍRVASE CONSERVARLAS PARA SU USO FUTURO. SI TIENE PREGUNTAS, POR FAVOR LLAME A NUESTRO NÚMERO DE ATENCIÓN AL CLIENTE: 1-800-295-1980.

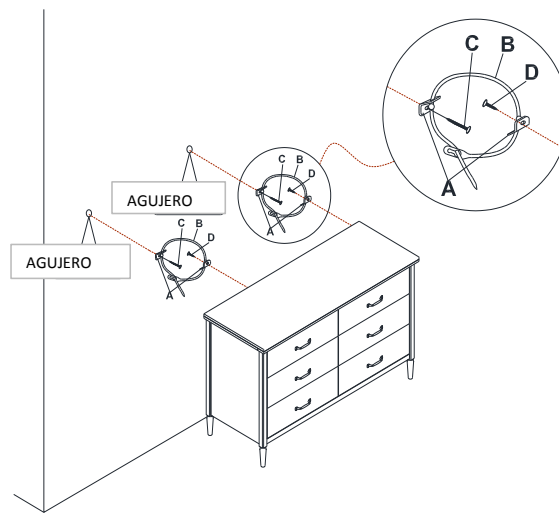

ETAPA 1: CON EL TORNILLO CORTO (D), FIJE FIRMEMENTE UN GANCHO DE METAL (A) A LA BARRA TRANSVERSAL SUPERIOR POSTERIOR DEL MEUBLE, A TRAVÉS DEL AGUJERO MÁS PEQUEÑO

ETAPA 2: CON UN ANCLAJE, COLOQUE EL OTRO GANCHO DE METAL (A) SOBRE LA PARED 2 PULGADAS POR DEBAJO DEL GANCHO YA COLOCADO EN LA PARTE POSTERIOR DEL MUEBLE. FÍJELO AL ANCLAJE DE LA PARED CON EL TORNILLO LARGO (C), A TRAVÉS DEL AGUJERO MÁS PEQUEÑO.

ETAPA 3: COLOQUE EL MUEBLE EN SU POSICIÓN DE MANERA QUE LOS DOS GANCHOS ESTÉN ALINEADOS VERTICALMENTE. PASE EL EXTREMO DE LA CORREA DE SEGURIDAD (B) A TRAVÉS DEL AGUJERO MÁS GRANDE DE CADA GANCHO (A). COLOQUE LOS DOS EXTREMOS JUNTOS Y DESLICE EL EXTREMO PLANO A TRAVÉS DEL EXTREMO DE LA FIJACIÓN HASTA QUE QUEDE BIEN AJUSTADO.

ETAPA 4: ASEGÚRESE DE QUE LA CORREA ESTÉ BIEN PASADA Y AJUSTADA.

PARA DESPLAZAR EL MUEBLE DESPUÉS DE HABER INSTALADO LA CORREA EN LA PARED, SIMPLEMENTE RETIRE EL TORNILLO (A) DE LA PARED PARA AFLOJAR LA CORREA DE SEGURIDAD.

Servicio a la Clientela

POR FAVOR, NO DEVUELVA ESTE PRODUCTO A LA TIENDA

**POR FAVOR, CONTACTE LOS REPRESENTANTES DEL SERVICIO A LA CLIENTELA
A LOS SIGUIENTES NÚMEROS SI FALTA UNA PIEZA O ESTÁ DEFECTUOSA.**

Número de teléfono del Servicio a la Clientela 1-800-295-1980
Número de fax del Servicio a la Clientela 514-353-7819 Email: das@dorel.com

Fecha de pedido:

Nombre:

Dirección de envío:
Calle y número:
Ciudad y Estado:
Código postal:

Teléfono para llamar de día:
(incluyendo código regional)

Fecha y lugar de compra:

Descripción de pieza(s) y cantidad: (Por favor, asegúrese de incluir número de modelo o número SKN)

Dirección postal del Servicio a la Clientela:

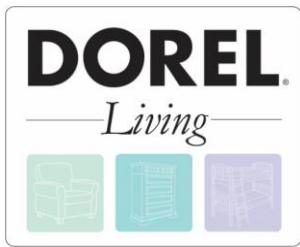

Commode 6 Tiroirs

Modèle No:

DA1011-1

Code CUP:

0-65857-17179-2

Couleur:

Noyer

Félicitations pour votre dernier achat d'un meuble ! Les meubles de la ligne **Dorel Living** ont été conçus ayant en tête la qualité, la commodité et le style. Nous sommes convaincus que ce meuble vous servira durant de nombreuses années avec un confort exceptionnel.

Nous vous encourageons à vous familiariser avec les caractéristiques de votre nouveau meuble avant de commencer l'assemblage ; prenez donc quelques minutes pour lire ce manuel. Il contient de l'information importante concernant notre garantie et des conseils d'entretien pour vous assurer de garder votre meuble aussi beau qu'aux premiers jours.

La satisfaction de nos clients est important pour nous chez Dorel Asia. Nos représentants sont disponibles du lundi au vendredi de 8 h à 17 h (heure de l'est) pour répondre à toutes vos questions. Afin d'accélérer le service, ayez toujours en main le numéro de modèle lorsque vous contacterez notre numéro sans frais **1-800-295-1980** ou par courriel à **das@dorel.com**.

Pour trouver d'autres idées inspirantes, veuillez visiter notre site web à www.dorelliving.com.

Vous pouvez aussi souscrire à notre page **Facebook** pour être à la fine pointe de toutes les dernières tendances.

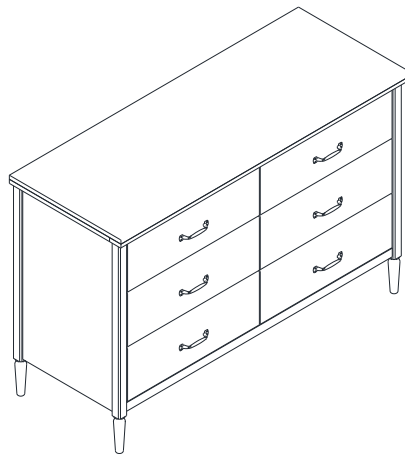

Date d'achat : ____ / ____ / ____

Numéro de lot : _____

(sur la boîte)

NE RETOURNEZ PAS LE PRODUIT AU MAGASIN. Si une pièce est manquante ou endommagée, veuillez communiquer avec notre service à la clientèle. Nous la remplacerons **GRATUITEMENT.**

NOTE: CE MANUEL D'INSTRUCTIONS CONTIENT INFORMATION DE SÉCURITÉ **IMPORTANTE.** VEUILLEZ LE LIRE ET LE CONSERVER POUR RÉFÉRENCE ULTÉRIEURE.

SERVICE À LA CLIENTÈLE

Si une pièce est manquante, ou pour toute question concernant ce produit, veuillez d'abord communiquer avec notre représentant de service à la clientèle!

 **APPELEZ AU 1-800-295-1980**

Vous pouvez aussi commander des pièces en écrivant à l'adresse indiquée ci-dessous. Veuillez inclure le numéro de modèle du produit, la couleur et une description détaillée de la pièce.

Service à la clientèle No. 413
12345 Boulevard Albert-Hudon, bureau 100
Montréal, Québec
Canada H1G 3L1
COURRIEL : das@dorel.com

NOTES :

- * Veuillez vous assurer d'avoir toutes les pièces et composantes avant de commencer l'assemblage.
- * Monter sur une surface douce, lisse pour éviter d'endommager la finition du produit.
- * Utilisez la courroie de sécurité fournie pour fixer le meuble au mur.
- * Un tournevis à tête cruciforme (non inclus) est nécessaire.
- * **NE PAS UTILISER** d'outils électriques.
- * ATTENTION: Doit être assemblé par un adulte.
- * Deux personnes peuvent être nécessaires pour l'assemblage et la manipulation.
- * Pour éviter des dommages, une fois les niveleurs installés, NE PAS traîner le meuble sur la surface pour le déplacer. Assurez-vous de le soulever.
- * Le temps d'assemblage estimé est de 60 minutes.

AVERTISSEMENT

Des blessures graves ou mortelles par écrasement peuvent se produire par des meubles renversés.

Pour aider à prévenir les renversements:

- * Installer le dispositif de retenue fourni.
- * Placez les articles lourds dans les tiroirs inférieurs.
- * À moins d'être conçu spécifiquement pour accommoder, ne pas placer de téléviseurs ou d'autres objets lourds sur le dessus de ce produit.
- * Ne jamais laisser les enfants grimper ou se suspendre aux tiroirs, portes ou étagères.
- * Ne jamais ouvrir plus d'un tiroir à la fois.
- * Ne pas déjouer ou enlever le système de verrou du tiroir.
- * L'utilisation de dispositif de retenue peut seulement réduire, mais non éliminer le risque de renversement.

ENTRETIEN ET NETTOYAGE

Époussetez régulièrement avec un chiffon doux et sans charpie pour empêcher la poussière de s'accumuler. Essayez immédiatement. N'utilisez pas des produits nettoyants abrasifs sur le cadre de métal, car cela pourrait endommager la finition. Une exposition excessive au soleil et aux changements extrêmes de température et de l'humidité peut endommager le bois.

ENTRETIEN

Veuillez vérifier les boulons et les vis périodiquement et serrez-les si cela s'avère nécessaire.

GARANTIE LIMITÉE

Dorel garantit que ce produit est exempt de tout défaut de matériaux et de fabrication et s'engage à remédier à un tel défaut. Cette garantie a une validité de 1 an à compter de la date originelle d'achat. Cette garantie est valide uniquement sur présentation de la preuve d'achat. Elle est strictement limitée à la réparation ou remplacement de pièces défectueuses et ne couvre pas les travaux d'assemblage. Cette garantie ne s'applique pas à un produit qui a été assemblé incorrectement, qui a fait l'objet d'un mauvais usage ou d'abus, qui a été modifié ou réparé. Cette garantie vous accorde des droits légaux spécifiques, mais vous pouvez avoir d'autres droits qui varient selon les États.











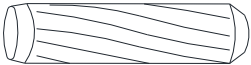

MISE EN GARDE: Si ce produit est endommagé, et/ou il lui manque des composantes ou elles sont brisées, NE L'UTILISEZ PAS.

Commode 6 Tiroirs

DA1011-1

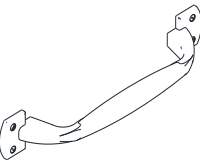

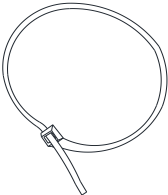
LISTE DE QUINCAILLERIE

<p>1</p>  <p>Ø6 * 37 mm</p>	<p>2</p>  <p>Ø8 * 32 mm</p>	<p>3</p>  <p>Ø13 * 10 mm</p>
<p>GRAND BOULON À CAME 27 PCES</p>	<p>GOUJON DE BOIS 22 PCES</p>	<p>PETIT VERROUILLAGE À CAME 24 PCES</p>
<p>4</p>  <p>Ø15 * 12 mm</p>	<p>5</p>  <p>Ø6 * 36 mm</p>	<p>6</p>  <p>Ø4 * 30 mm</p>
<p>GRAND VERROUILLAGE À CAME 27 PCES</p>	<p>PETIT BOULON À CAME 24 PCES</p>	<p>VIS 8 PCES</p>
<p>7</p>  <p>Ø3.5 * 15 mm</p>	<p>8</p>  <p>Ø4 * 25 mm</p>	<p>9</p>  <p>Ø6 * 30 mm</p>
<p>VIS 40 PCES</p>	<p>VIS 36 PCES</p>	<p>BOULON 1 PCE</p>
<p>10</p>  <p>Ø5/32" * 7/8"</p>	<p>11</p> 	<p>12</p>  <p>Ø6 * 25 mm</p>
<p>BOULON 12 PCES</p>	<p>POIGNÉE 6 PCES</p>	<p>PETIT GOUJON DE BOIS 48 PCES</p>
<p>13</p>  <p>COURROIE DE SÉCURITÉ 2 KITS</p>		

Commode 6 Tiroirs

DA1011-1

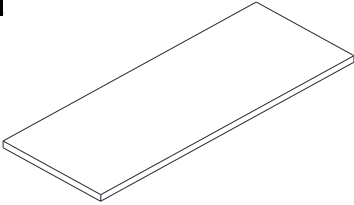
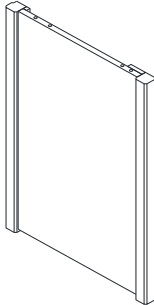
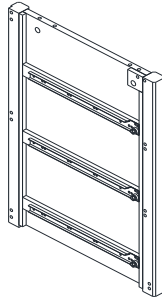
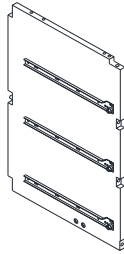
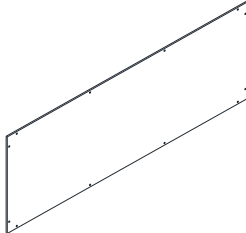
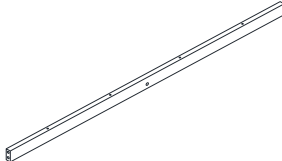
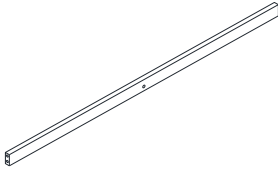
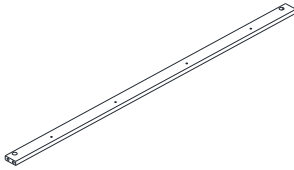
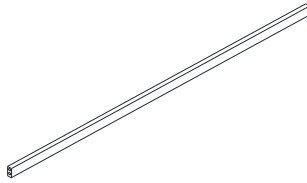
LISTE DE PIÈCES

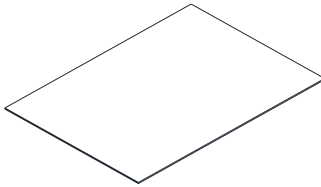
<p>A</p> 	<p>B</p> 	<p>C</p> 
<p>PANNEAU DU DESSUS 1 PCE</p>	<p>PANNEAU LATÉRAL GAUCHE 1 PCE</p>	<p>PANNEAU LATÉRAL DROIT 1 PCE</p>
<p>D</p> 	<p>E</p> 	<p>F</p> 
<p>PANNEAU CENTRAL 1 PCE</p>	<p>PANNEAU POSTÉRIEUR 2 PCES</p>	<p>BARRE SUPÉRIEURE ARRIÈRE 1 PCE</p>
<p>G</p> 	<p>H</p> 	<p>I</p> 
<p>BARRE INFÉRIEUR ARRIÈRE 2 PCES</p>	<p>BARRE SUPÉRIEURE AVANT 1 PCE</p>	<p>BARRE INFÉRIEURE AVANT 3 PCES</p>
<p>J</p> 	<p>K</p> 	<p>L</p> 
<p>PATTE 4 PCES</p>	<p>PANNEAU DE SUPPORT 1 PCE</p>	<p>FOND DE TIROIR 6 PCES</p>

Commode 6 Tiroirs

DA1011-1

LISTE DE PIÈCES

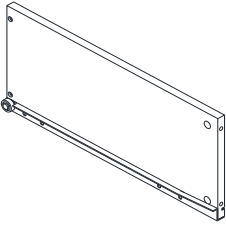
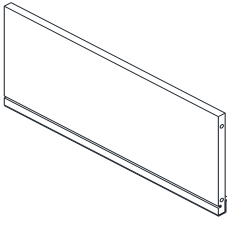
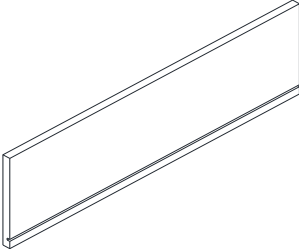
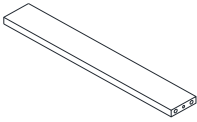
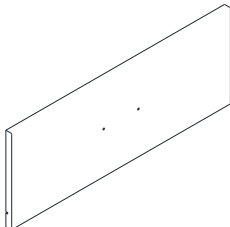
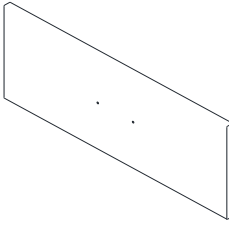
M 	N 	O 
CÔTÉ TIROIR GAUCHE 6 PCES	CÔTÉ TIROIR DROIT 6 PCES	CÔTÉ ARRIÈRE TIROIR 6 PCES
P 	Q 	R 
BARRE DE SUPPORT TIROIR 6 PCES	DEVANT TIROIR GAUCHE 3 PCES	DEVANT TIROIR DROIT 3 PCES

Commode 6 Tiroirs

DA1011-1

ÉTAPE 1

Insérez des grands boulons à came (1) dans la barre supérieure avant (H), la barre supérieure arrière (F), les barres inférieures avant (I) et les barres inférieures arrière (G) comme illustré plus bas.

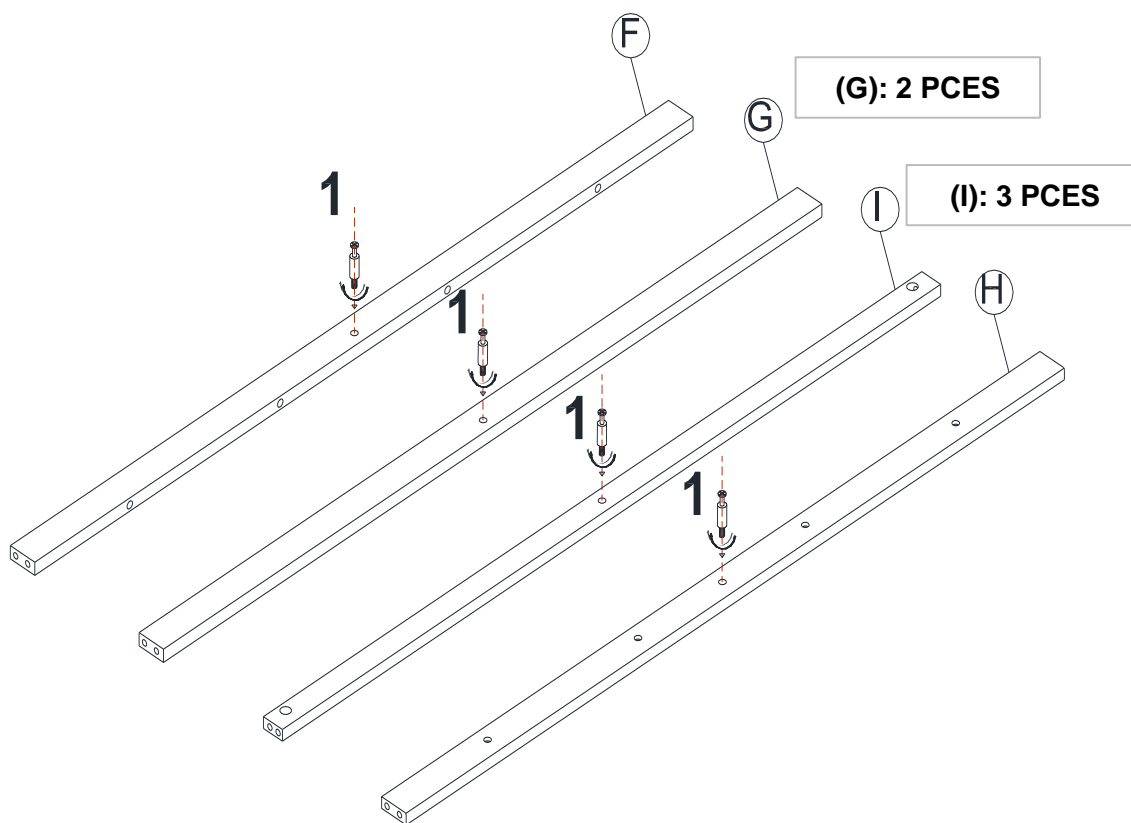

1		7 PCS
---	---	-------

Commode 6 Tiroirs

DA1011-1

ÉTAPE 2

Insérez des grands verrouillages à came (4) dans le panneau central (D).
Fixez les barres (F, G, H et I) avec le panneau central (D) en tournant les grands verrouillages à came (4) 1/2 tour dans le sens des aiguilles d'une montre à l'aide d'un tournevis cruciforme (non compris).

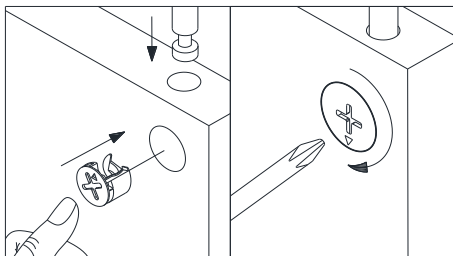
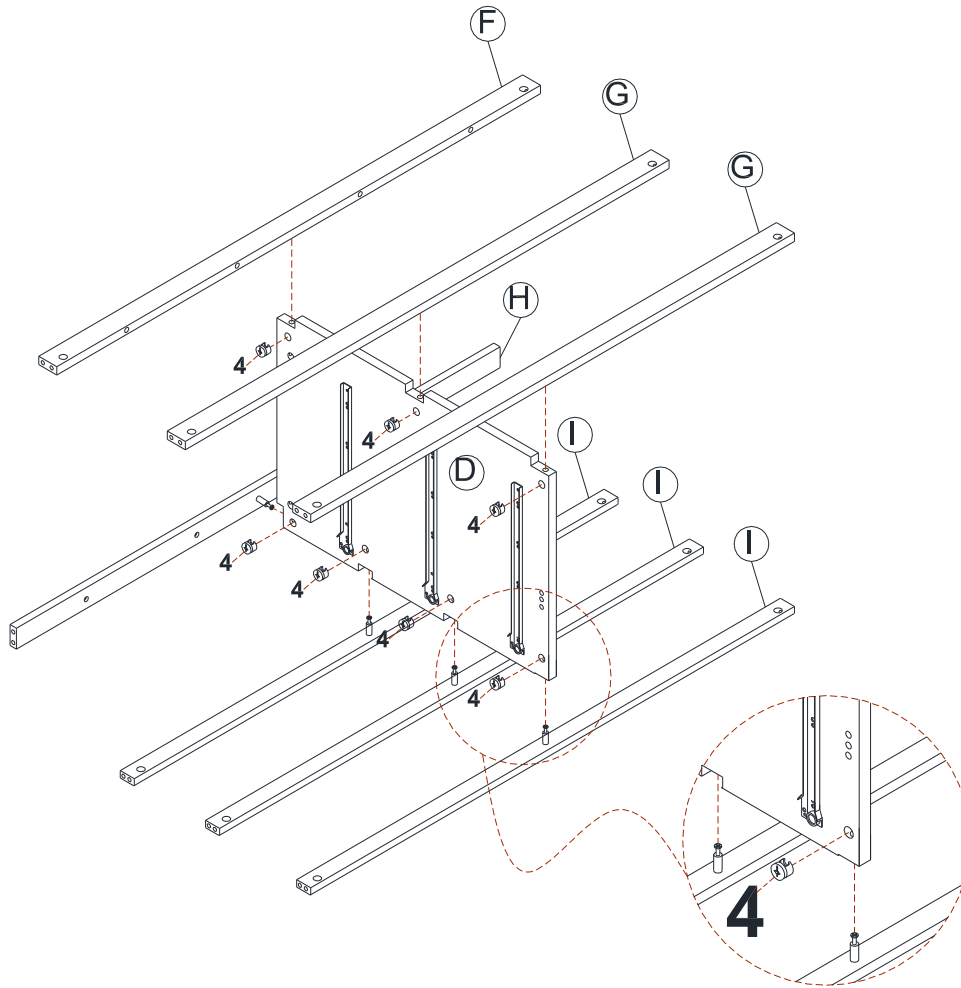

4		7 PCS
---	--	-------

Commode 6 Tiroirs

DA1011-1

ÉTAPE 3

Insérez des goujons de bois (2) et des grands verrouillages à came (1) dans le panneau latéral droit (C).

Attachez le panneau latéral droit (C) à l'unité déjà assemblée comme illustré.

Insérez des grands verrouillages à came (4) dans les barres (F, G, H et I).

Fixez le panneau latéral droit (C) en tournant les verrouillages à came (4) 1/2 tour dans le sens des aiguilles d'une montre à l'aide d'un tournevis cruciforme (non compris).

Attachez les pattes (J) au panneau latéral droit (C) en tournant dans le sens des aiguilles d'une montre.

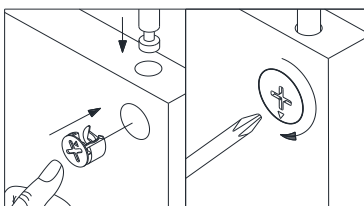
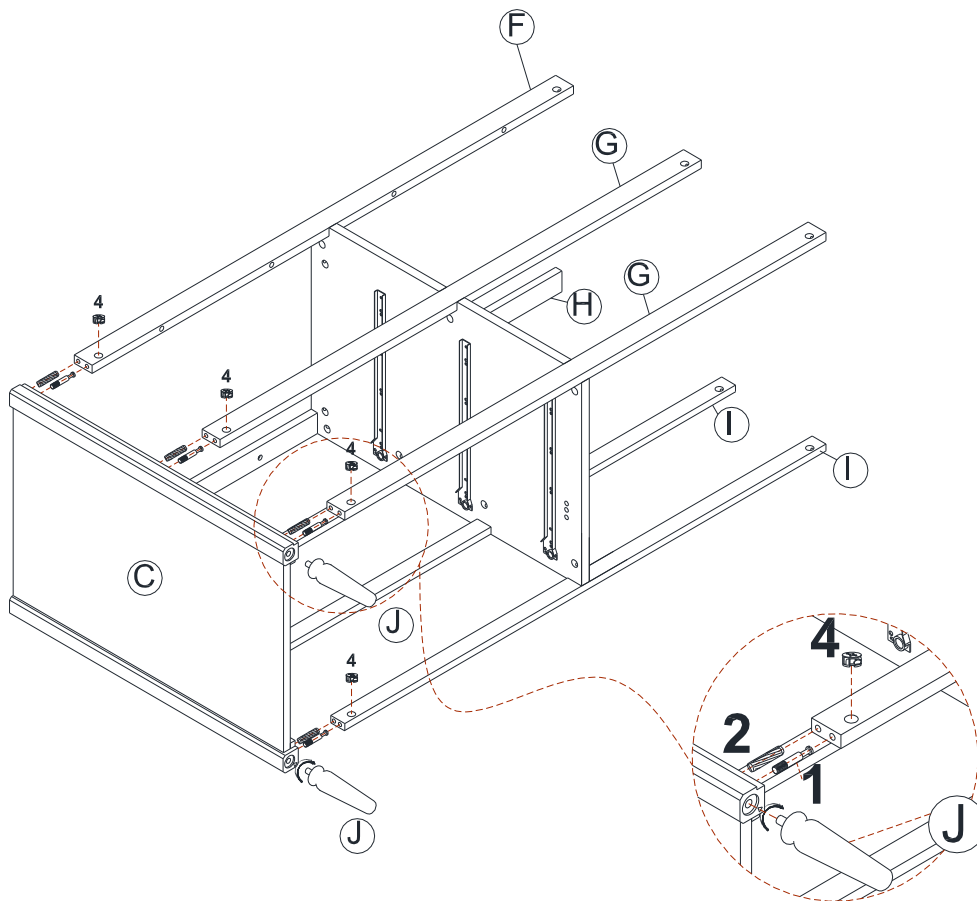

1		7 PCS
2		7 PCS
4		7 PCS

Commode 6 Tiroirs



DA1011-1

ÉTAPE 4

Attachez panneau de support (K) au panneau central (D) avec des goujons de bois (2) et boulons (9).

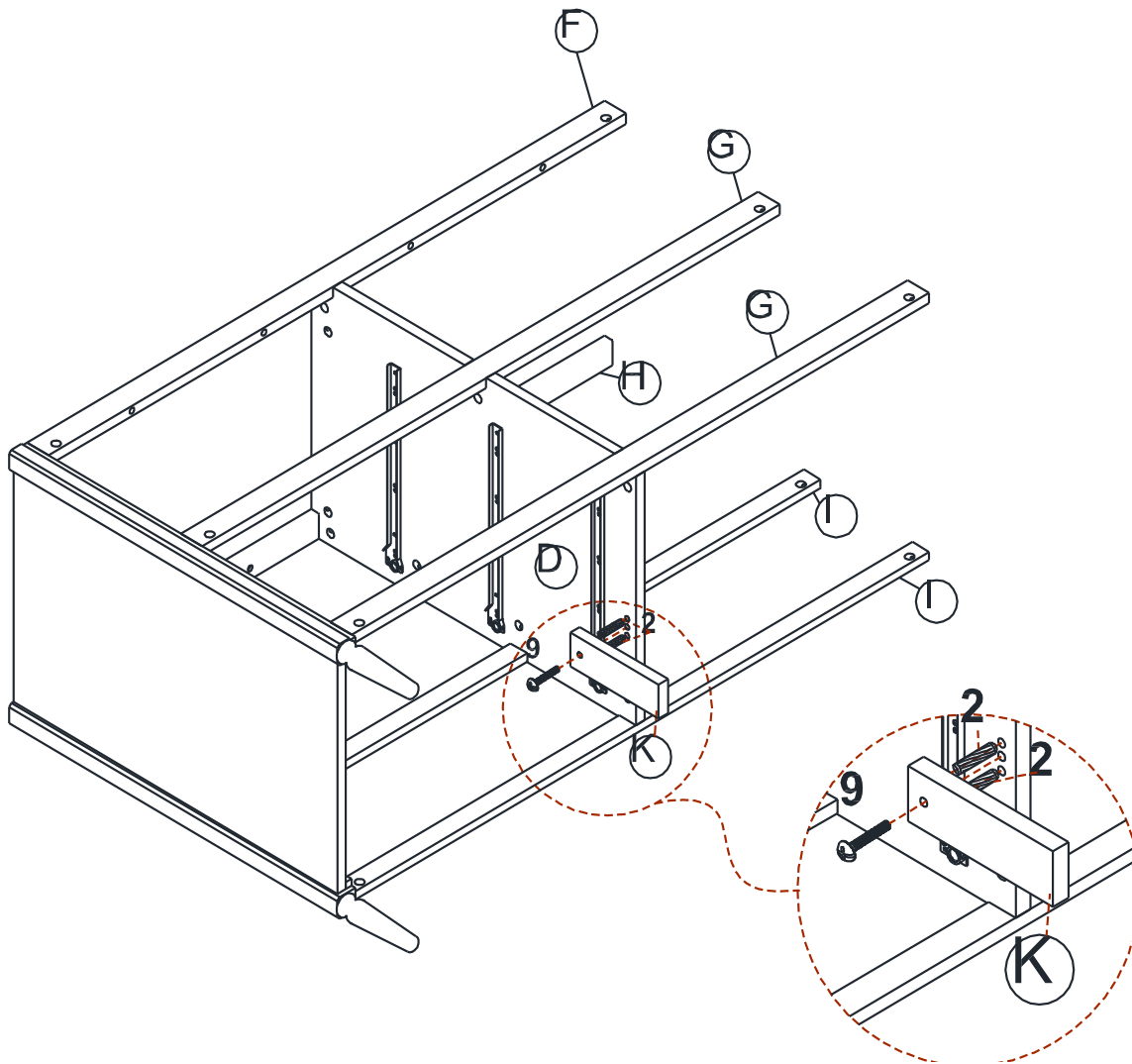
Servez-vous d'un tournevis cruciforme (non compris) pour serrer le boulon.

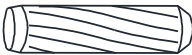

2		2 PCS
9		1 PC

Commode 6 Tiroirs

DA1011-1

ÉTAPE 5

Insérez des goujons de bois (2) et grands boulons à came (1) dans le panneau latéral gauche (B).

Attachez le panneau latéral gauche (B) à l'unité déjà assemblée comme illustré.

Insérez des grands verrouillages à came (4) dans les barres (F, G, H et I).

Fixez le panneau latéral gauche (B) en tournant les verrouillages à came (4) 1/2 tour dans le sens des aiguilles d'une montre à l'aide d'un tournevis cruciforme (non compris).

Attachez les pattes (J) au panneau latéral gauche (B) en tournant dans le sens des aiguilles d'une montre.

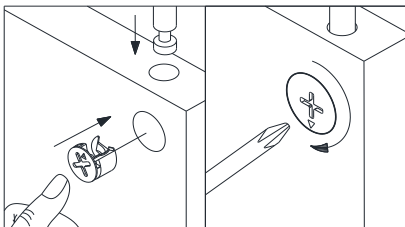
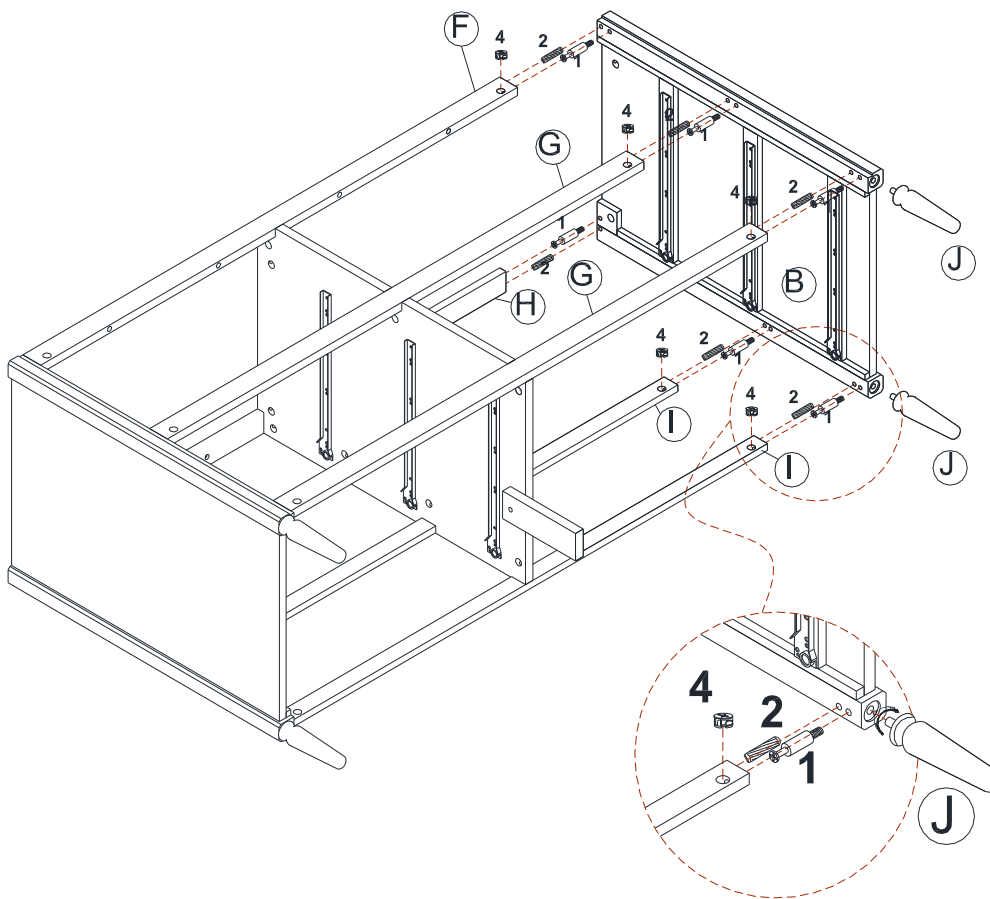



1		7 PCS
2		7 PCS
4		7 PCS

Commode 6 Tiroirs DA1011-1

ÉTAPE 6

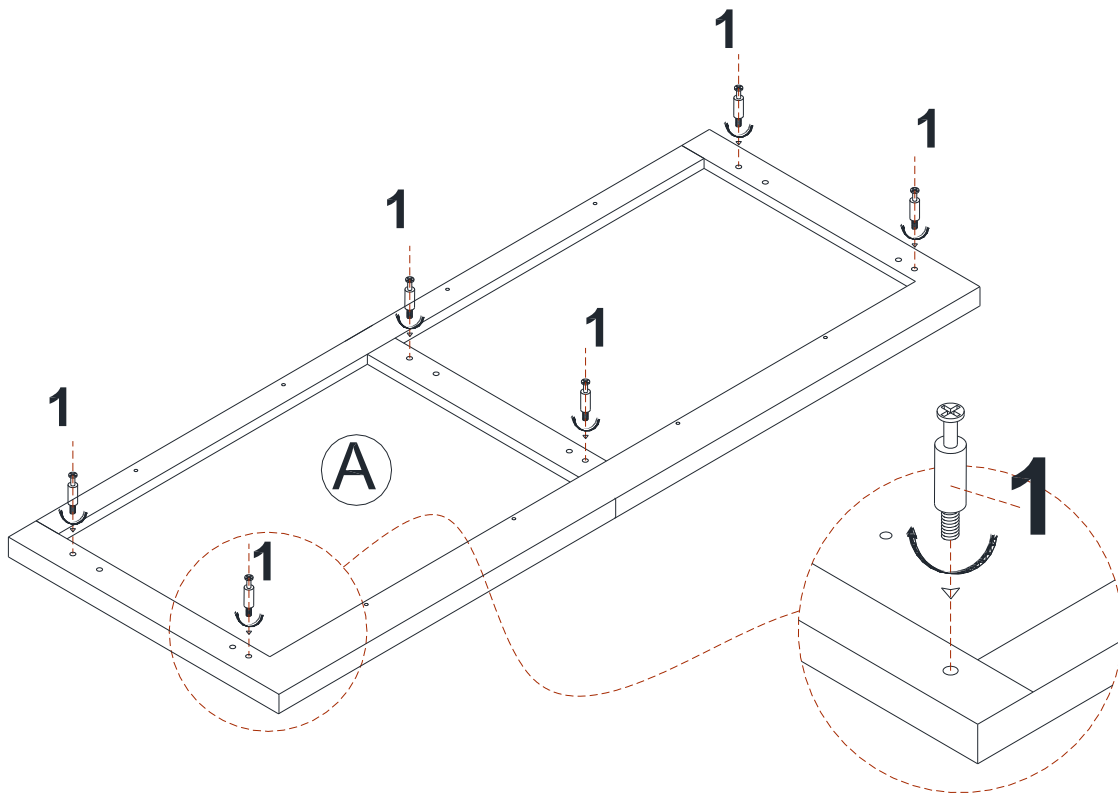
Insérez des grands boulons à came (1) dans le panneau du dessus (A).



1		6 PCS
---	---	-------

Commode 6 Tiroirs

DA1011-1

ÉTAPE 7



Insérez des goujons de bois (2) et des grands verrouillages à came (4) dans le panneau latéral gauche (B), le panneau central (D) et le panneau latéral droit (C) comme illustré.

Placez le panneau du dessus (A) sur la commode déjà assemblée.

Tournez les grands verrouillages à came (4) placés sur le panneau latéral gauche (B), le panneau central (D) et le panneau latéral droit (C) 1/2 tour dans le sens des aiguilles d'une montre pour fixer le panneau du dessus (A).

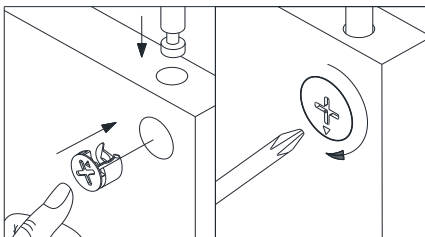
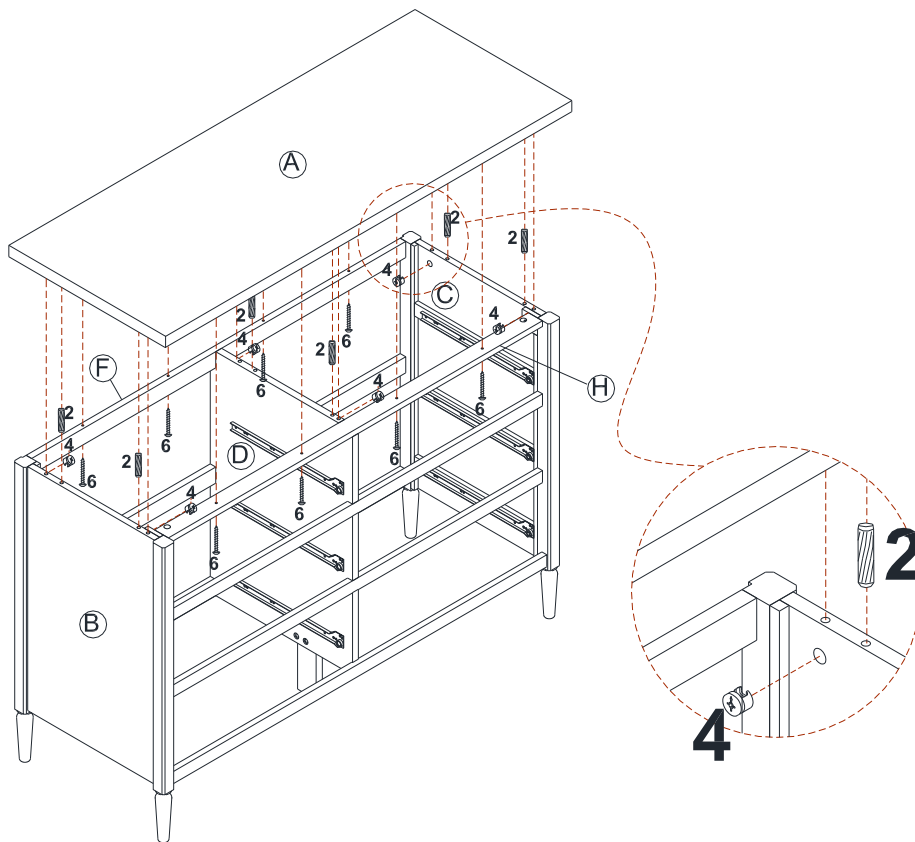
Fixez davantage le panneau du dessus (A) avec des vis (6) en passant au travers des barres (F et H) et du panneau central (D). Servez-vous d'un tournevis cruciforme (non compris) pour serrer les vis.



2		6 PCS
4		6 PCS
6		8 PCS

Commode 6 Tiroirs

DA1011-1

ÉTAPE 8

Attachez le panneau postérieur (E) à la commode déjà assemblée avec des vis (7).
Servez-vous d'un tournevis cruciforme (non compris) pour serrer les vis.

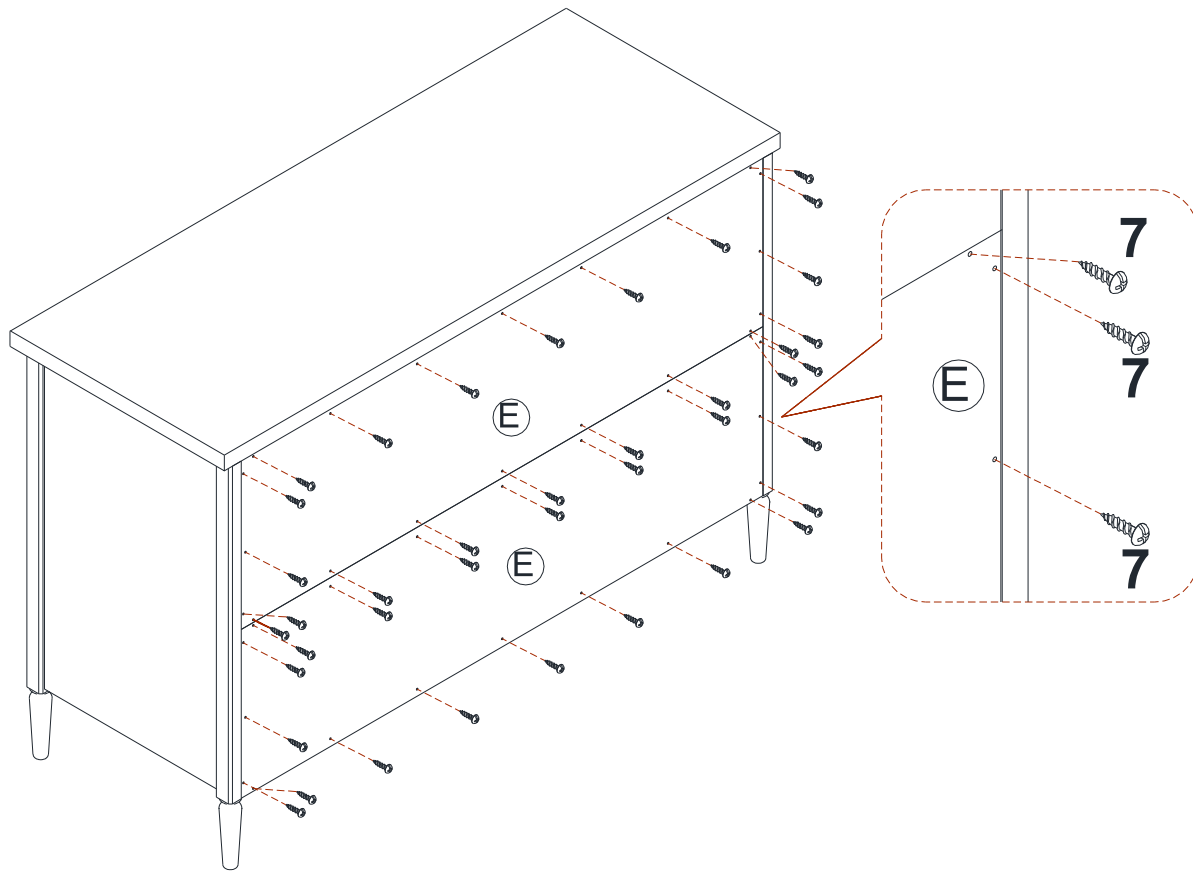

7		40 PCS
---	---	--------

Commode 6 Tiroirs

DA1011-1

ÉTAPE 9

Insérez des petits goujons de bois (12) et petits boulons à came (5) dans le devant tiroir gauche (Q).

Insérez des petits verrouillages à came (3) dans le côté tiroir gauche (M) et le côté tiroir droit (N).

Attachez les côtés du tiroir (M et N) au devant tiroir gauche (Q). Fixez les côtés du tiroir en tournant les petits verrouillages à came (3) 1/2 tour dans le sens des aiguilles d'une montre à l'aide d'un tournevis cruciforme (non compris).

Glissez le fond du tiroir (L) dans les rainures des côtés du tiroir (M et N) et de devant tiroir gauche (Q). Attachez barre de support tiroir (P) au devant tiroir gauche (Q) avec des petits goujons de bois (12) et des vis (8) comme illustré plus bas. Servez-vous d'un tournevis cruciforme (non compris) pour serrer les vis.

Répétez cette étape pour assembler les tiroirs droits en utilisant les devant tiroirs droits (R).

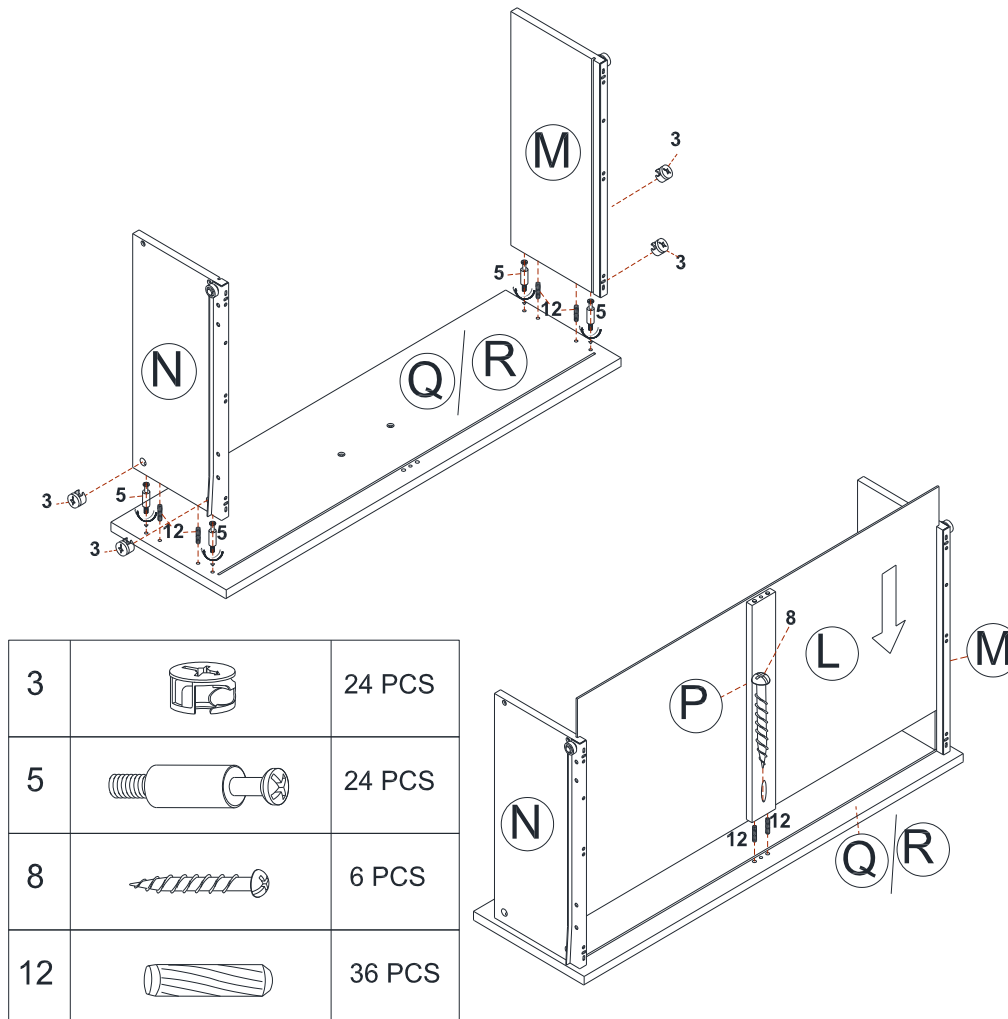

Commode 6 Tiroirs

DA1011-1

ÉTAPE 10

Insérez des petits goujons de bois (12) dans la barre de support tiroir (P).
Attachez le côté arrière tiroir (O) aux côtés du tiroir (M et N) et barre de support tiroir (P) avec des vis (8) en utilisant le tournevis cruciforme (non compris) pour serrer les vis.

Attachez une poignée (11) au devant tiroir gauche (Q) avec des boulons (10).
Servez-vous d'un tournevis cruciforme (non compris) pour serrer les boulons et vis.

Répétez cette étape pour assembler les tiroirs droits en utilisant les devant tiroirs droits (R).

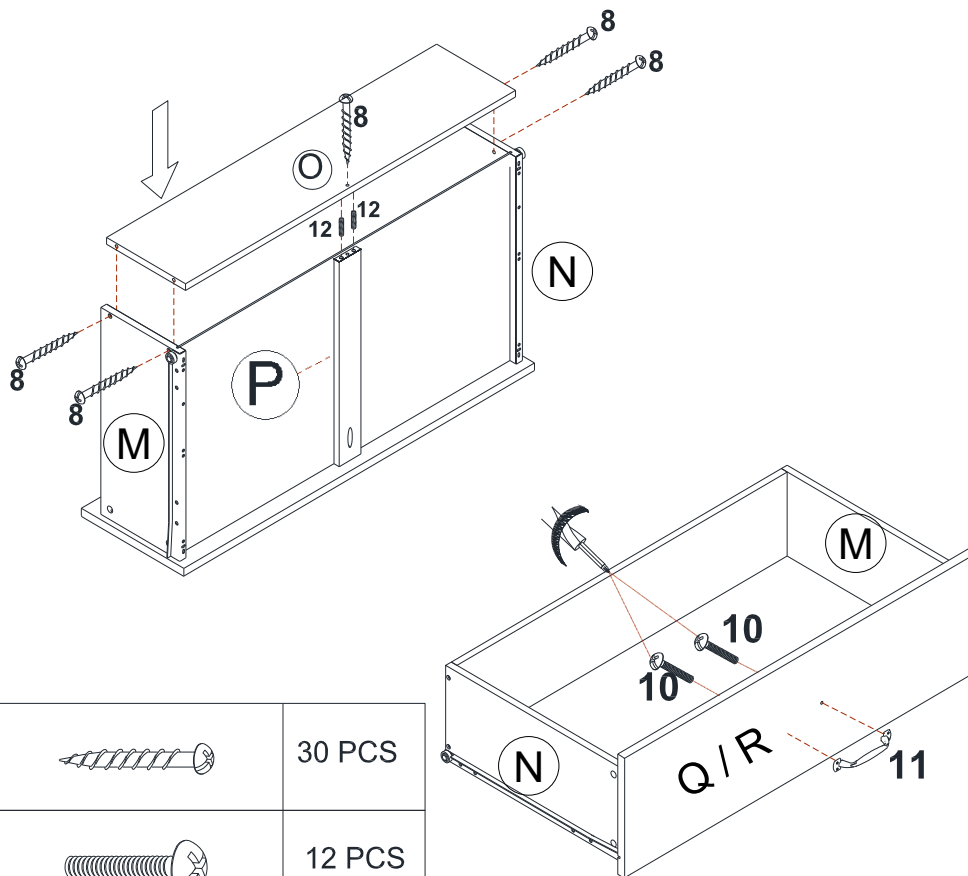

8		30 PCS
10		12 PCS
11		6 PCS
12		12 PCS

Commode 6 Tiroirs DA1011-1

ÉTAPE 11

Insérez tous les tiroirs dans la commode déjà assemblée.

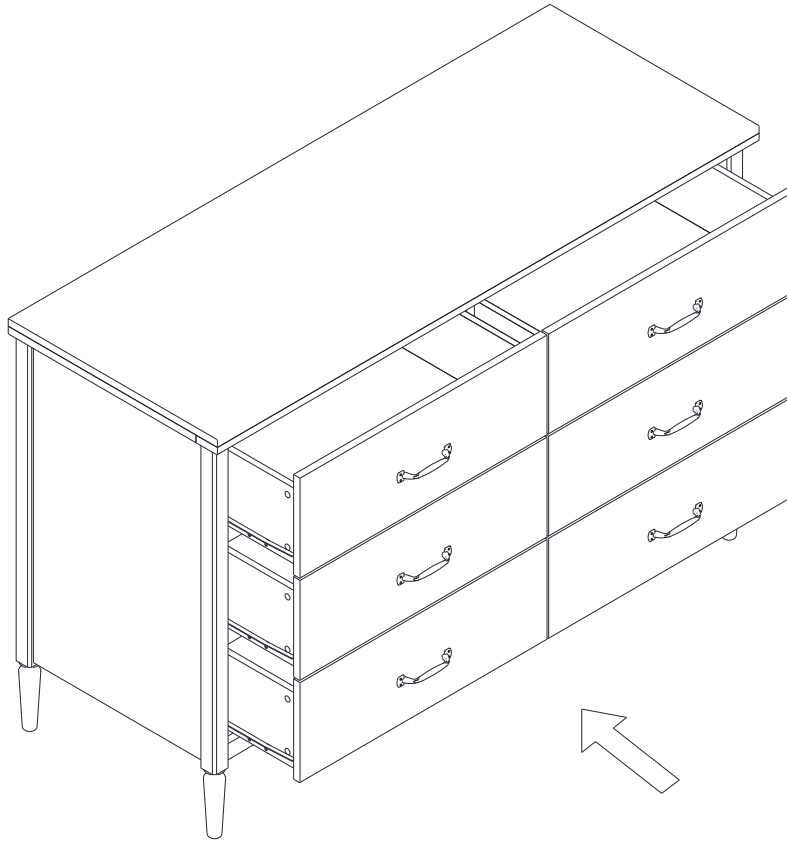

Commode 6 Tiroirs

DA1011-1

! **ATTENTION:** Cette unité est conçue pour être utilisée seulement avec les produits et/ou les poids maximum indiqués. L'utilisation avec d'autres produits et/ou des produits plus lourds que les poids maximum indiqués peut entraîner de l'instabilité et causer des blessures.

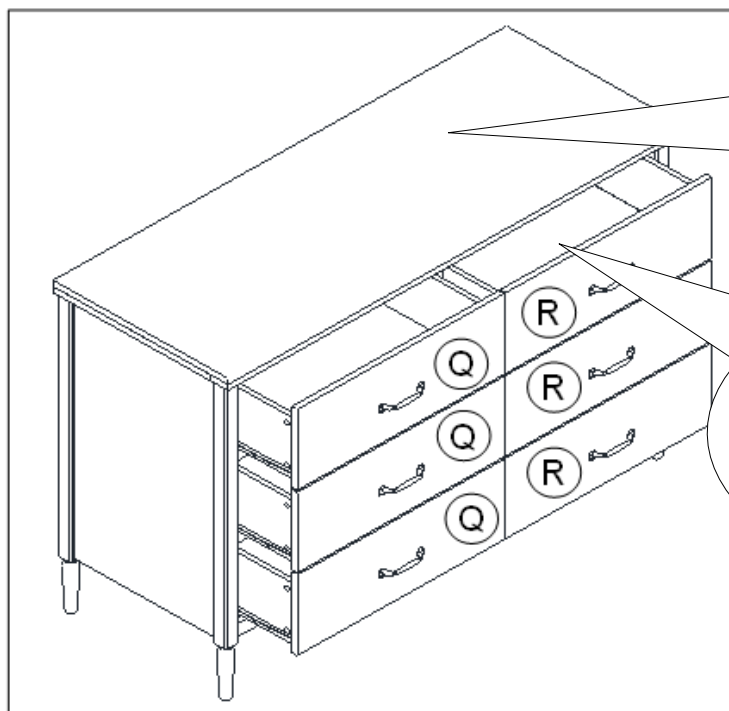

Poids maximum
pour panneau
supérieur -25 lbs

Poids maximum par
 tiroir -10 lbs

Voilà! Vous avez terminé d'assembler votre commode 6 tiroirs.

**NE PAS RETOURNER LE PRODUIT AU
MAGASIN.**





Si une pièce est manquante ou endommagée,
contactez notre Service à la clientèle. Nous
remplacerons la pièce **GRATUITEMENT.**



Tél #: 1-800-295-1980
Courriel: das@dorel.com
Télécopieur #: 514-353-7819

Sangle de sécurité pour ancrer le meuble au mur

Liste de quincaillerie

A		B		C		D	
	CROCHET DE MÉTAL 4 PCES		SANGLE DE SÉCURITÉ POUR LE MUR 2 PCES		VIS LONGUE 2 PCES		VIS COURTE 2 PCES

OUTILS NÉCESSAIRES: LE MAILLET EN CAOUTCHOUC ET LE TOURNEVIS PHILLIPS NE SONT PAS NOTE: LA MÈCHE DE 5/16" ET LA PERCEUSE ÉLECTRIQUE NE SONT PAS FOURNIES.

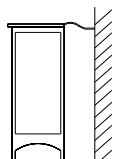

⚠ AVERTISSEMENT: LORSQUE DEBOUT, IL EST POSSIBLE QUE LE MEUBLE PUISSE BASCULER. VEUILLEZ INSTALLER LA SANGLE DE SÉCURITÉ POUR LE MUR DERRIÈRE LE MEUBLE POUR EN ASSURER DE LA SÉCURITÉ.

VEUILLEZ LIRE TOUTES LES INSTRUCTIONS AVEC ATTENTION AVANT D'UTILISER CE PRODUIT ET VEUILLEZ LES GARDER POUR RÉFÉRENCE FUTURE. SI VOUS AVEZ DES QUESTIONS, VEUILLEZ APPELER NOTRE NUMÉRO DE SERVICE AUX CLIENTS : 1-800-295-1980.

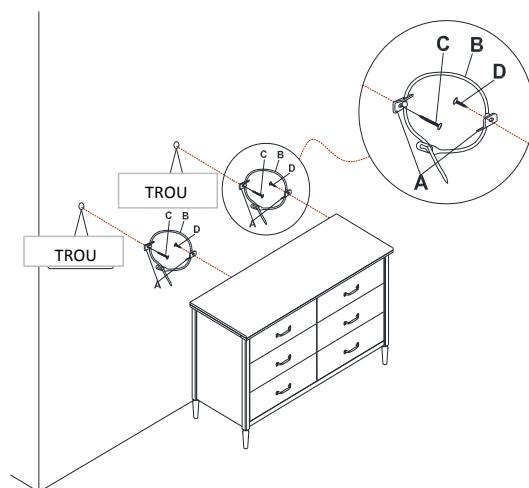

ÉTAPE 1: À L'AIDE DE LA VIS COURTE (D), FIXEZ FERMEMENT UN CROCHET DE MÉTAL (A) À LA BARRE TRANSVERSALE SUPÉRIEURE POSTÉRIEURE DU MEUBLE, À TRAVERS LE TROU LE PLUS PETIT.

ÉTAPE 2: À L'AIDE D'UN ANCRAGE, PLACEZ L'AUTRE CROCHET DE MÉTAL (A) SUR LE MUR 2 POUCES EN-DESSOUS DU CROCHET DÉJÀ FIXÉ À LA PARTIE POSTÉRIEURE DU MEUBLE. FIXEZ À L'ENCRAGE DU MUR À L'AIDE DE LA VIS LONGUE (C), À TRAVERS LE TROU LE PLUS PETIT.

ÉTAPE 3: PLACEZ LE MEUBLE DANS SA POSITION DE FAÇON À VOUS ASSURER QUE LES DEUX CROCHETS SOIENT ALIGNÉS VERTICALEMENT. LACEZ LE BOUT DE LA SANGLE DE SÉCURITÉ (B) À TRAVERS DU TROU LE PLUS GRAND DE CHAQUE CROCHET (A). RAMENEZ LES DEUX BOUTS ENSEMBLE ET GLISSEZ LE BOUT PLAT À TRAVERS L'EXTRÉMITÉ DE FIXATION JUSQU'À CE QU'ELLE SOIT BIEN SERRÉE.

ÉTAPE 4: ASSUREZ-VOUS QUE LA SANGLE SOIT BIEN LACÉE ET SERRÉE.

POUR DÉPLACER LE MEUBLE APRÈS AVOIR INSTALLÉ LA SANGLE AU MUR, SIMPLEMENT RETIREZ LA VIS (A) DU MUR POUR DESSERRER LE SANGLE DE SÛRETÉ.

MODÈLE #: DA1011-1

Service à la Clientèle

S.V.P. NE PAS RETOURNER CE PRODUIT AU MAGASIN

S.V.P. CONTACTEZ NOS REPRÉSENTANTS DU SERVICE À LA CLIENTÈLE AUX NUMÉROS SUIVANTS SI VOUS AVEZ DES PIÈCES MANQUANTES OU DÉFECTUEUSES.

No. de téléphone du Service à la clientèle: 1-800-295-1980 Courriel: das@dorel.com
No. du télécopieur du Service à la clientèle: 514-353-7819

Date de la demande :

Nom :

Adresse de livraison :
Numéro & Rue :
Ville & Province :
Code Postal :

No. de téléphone (jour) :
(incluant le code régional)

Date & Nom du Magasin :

Description & quantité de pièce(s): S.V.P. ne pas oublier le numéro de modèle ou de SKU)

Adresse postale du Service à la clientèle :

Département du Service à la clientèle No. 413, 12345, boul. Albert-Hudon, Suite 100, Montréal, QC, H1G 3L1