

# 414729

## Corner TV Stand

*Barrister Lane Collection*



**Good Furniture Made Possible**

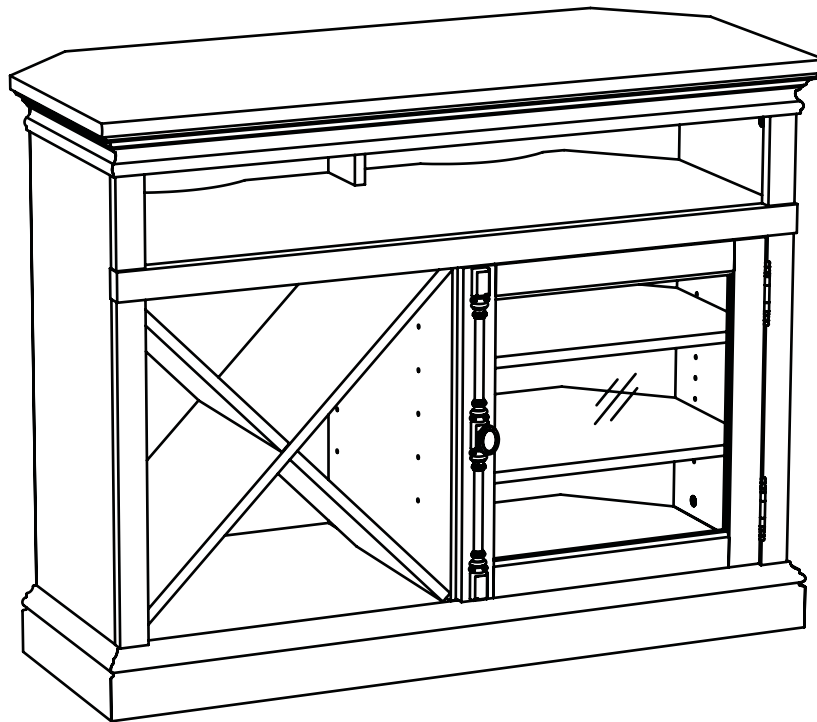

PLEASE CONTACT US  
BEFORE RETURNING  
YOUR UNIT TO THE STORE

**1-800-523-3987**

**www.sauder.com**

**NOTE:** THIS INSTRUCTION BOOKLET CONTAINS  
**IMPORTANT** SAFETY INFORMATION.

*PLEASE READ AND KEEP FOR FUTURE REFERENCE.*



Made in the USA  
Archbold, OH

English..... Page 1-22

Français.....Pages 23-25

Espanol.....Páginas 26-28

**Lot #: 356339**

**09 / 19 / 13**

**Date Purchased:** \_\_\_\_\_

## TABLE OF CONTENTS

|                               |       |
|-------------------------------|-------|
| Part Identification.....      | 3     |
| Hardware Identification ..... | 4     |
| Assembly Steps.....           | 5-22  |
| Français .....                | 23-25 |
| Espanol.....                  | 26-28 |
| Safety .....                  | 29-30 |
| Warranty.....                 | 31    |

## **ADULT ASSEMBLY REQUIRED**

### ASSEMBLY TOOLS REQUIRED

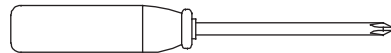
 No. 2 Phillips Screwdriver

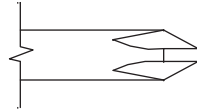
 Tip Shown Actual Size

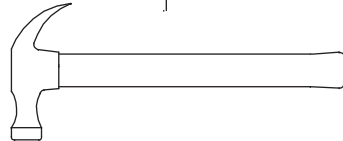
 Hammer

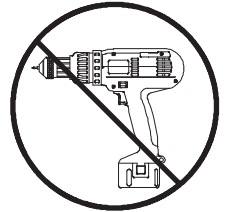

### **⚠ WARNING**

Use of a TV that is too heavy or large is hazardous. A TV that is too heavy will create a risk of a tip-over that can cause severe injury or death. A TV that is too large for the available space might be accidentally pushed or bumped off the furniture, or subject to tip-over.

- Check the size and weight of your TV. Compare it to the diagram below – *before you begin assembly!*
- This Sauder unit is designed for use with televisions weighing less than 50 pounds. **Never** use with a TV that weighs more.
- The size of the television, front-to-back and side-to-side, must fit within the space defined in the diagram.
  - **Never** place the front edge of the TV past the front edge of the TV support shelf (or stop molding – if equipped)
  - **Never** allow the sides of the TV to extend past the side edges of the TV support surface.
  - If the TV has a CRT picture tube, the picture tube cone may extend past the rear of the support shelf.
- Be sure to apply the warning label as instructed in the last assembly step. The label provides important safety related information.

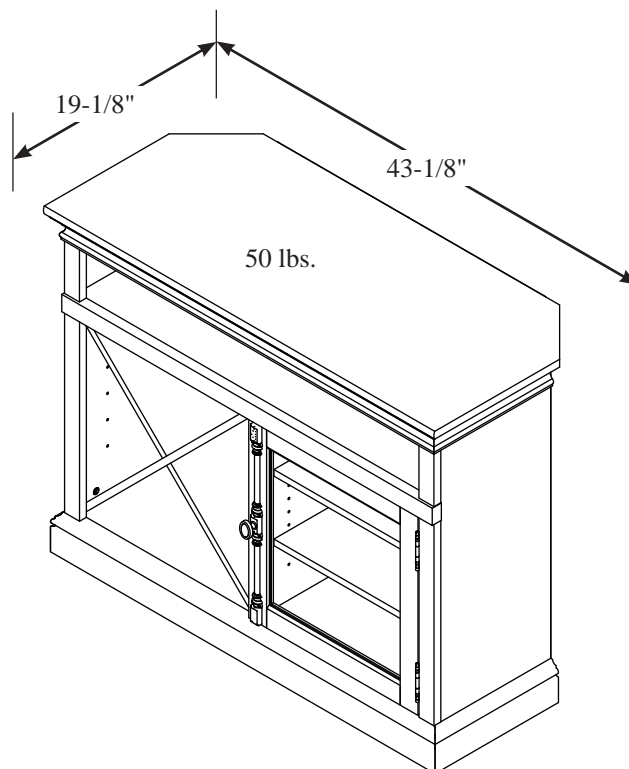

**PART IDENTIFICATION:** While not all parts are labeled, some of the parts will have a label or an inked letter on the edge to help distinguish similar parts from each other. Use this PART IDENTIFICATION to help identify similar parts.

|   |               |   |
|---|---------------|---|
| A | RIGHT END     | 1 |
| B | LEFT END      | 1 |
| C | UPRIGHT       | 1 |
| D | SMALL UPRIGHT | 1 |
| E | TOP           | 1 |
| F | BOTTOM        | 1 |
| G | SHELF         | 1 |

|   |                   |   |
|---|-------------------|---|
| H | CROSS SHELF       | 1 |
| I | SMALL CROSS SHELF | 2 |
| J | BACK              | 1 |
| K | DOOR              | 1 |
| L | ADJUSTABLE SHELF  | 2 |
| M | RIGHT MOLDING     | 1 |
| N | LEFT MOLDING      | 1 |

|   |                   |   |
|---|-------------------|---|
| O | BASE              | 1 |
| P | RIGHT BASE        | 1 |
| Q | LEFT BASE         | 1 |
| R | SMALL END MOLDING | 2 |
| S | SHELF MOLDING     | 1 |
| T | END MOLDING       | 2 |
| U | FRONT MOLDING     | 1 |

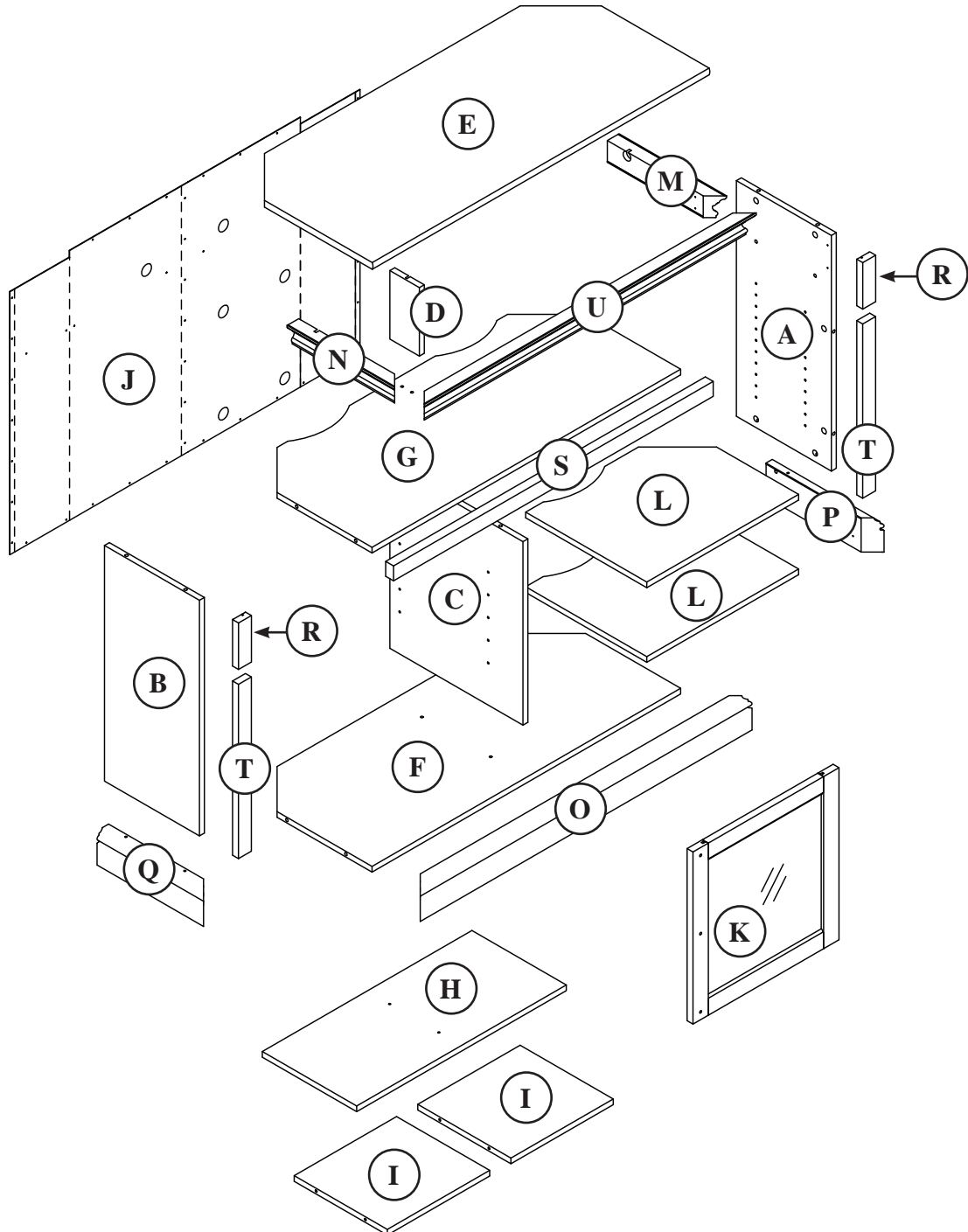

# HARDWARE IDENTIFICATION

**23E** FOOT - 1

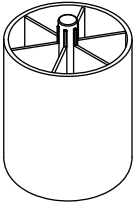

**1F** HIDDEN CAM - 20



**2F** CAM DOWEL - 12

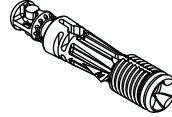

**8F** CAM SCREW - 8

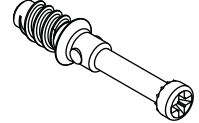

**10F** TWIST-LOCK® FASTENER - 3

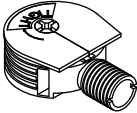

**1G** SAFETY BRACKET - 1

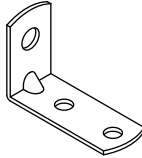

**4G** METAL BRACKET - 4

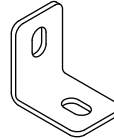

**27G** ANGLE BRACKET - 10

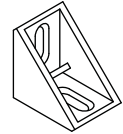

**31G** CORNER BRACKET - 4

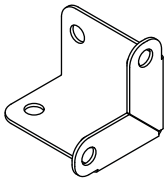

**27H** HINGE - 2

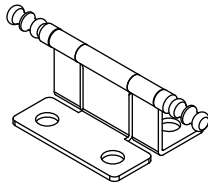

**2I** MAGNETIC CATCH - 1

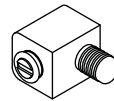

**6I** STRIKE PLATE - 1



**69K** DECORATIVE KNOB - 1



**1L** WARNING LABEL - 1

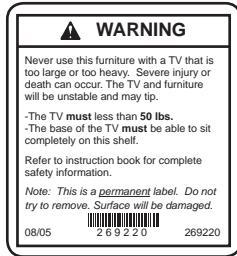

**3M** ANTI-SKID PAD - 1

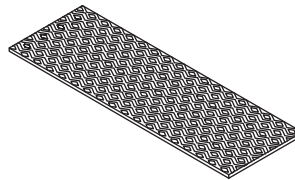

**32M** DECORATIVE POST - 2

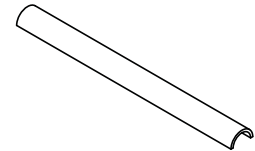

(Refer to the last step for proper location and application)

**13P** CAM COVER - 8

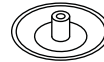

**1R** METAL PIN - 8

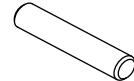

**33M** DECORATIVE END - 2

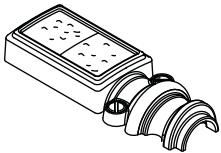

**34M** DECORATIVE BACKPLATE - 1

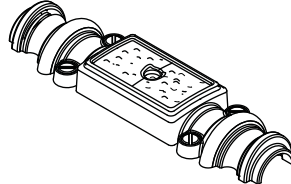

**2R** RUBBER SLEEVE - 8



**3R** LONG METAL PIN - 2

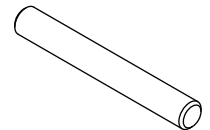

**1N** NAIL - 45



**1S** BLACK 9/16" LARGE HEAD SCREW - 61

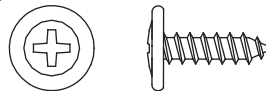

**2S** BLACK 1-7/8" FLAT HEAD SCREW - 5

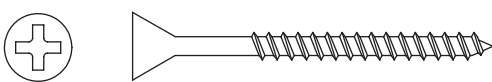

**95S** SILVER 1-1/2" MACHINE SCREW - 1

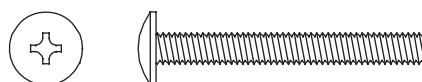

**11S** BLACK 1/2" FLAT HEAD SCREW - 1



**20S** SILVER 3/4" MACHINE SCREW - 2

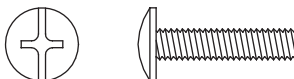

Screws are shown actual size. You may receive extra hardware with your unit.



Look for this icon. It means a video assembly tip is available at:  
[www.sauder.com/services/tips](http://www.sauder.com/services/tips)



Do not tighten the TWIST-LOCK® FASTENERS in this step.

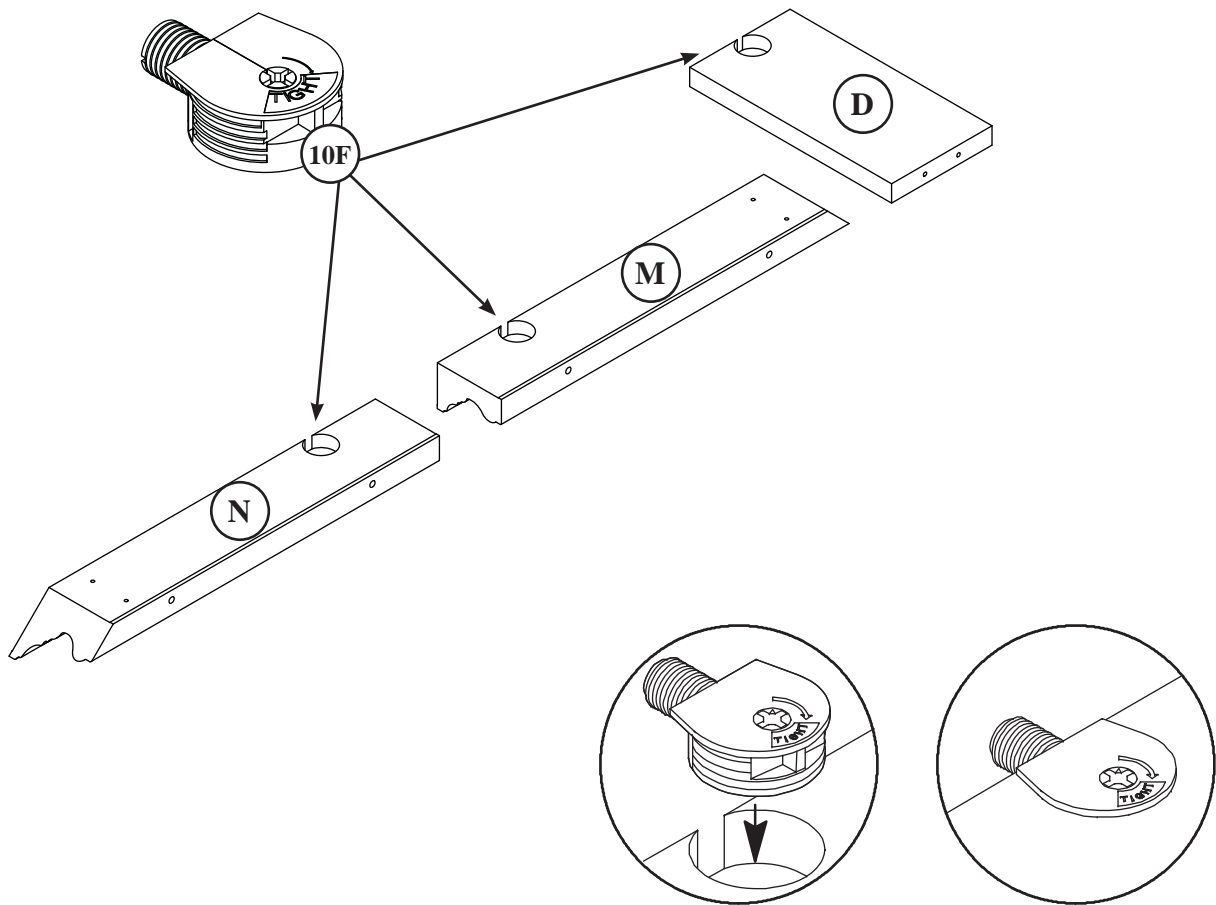

Assemble your unit on a carpeted floor or on the empty carton to avoid scratching your unit or the floor.

To begin assembly, push a SAUDER TWIST-LOCK® FASTENER (10F) into the large holes in the MOLDINGS (M and N) and SMALL UPRIGHT (D).

# Step 2



Do not tighten the HIDDEN CAMS in this step.

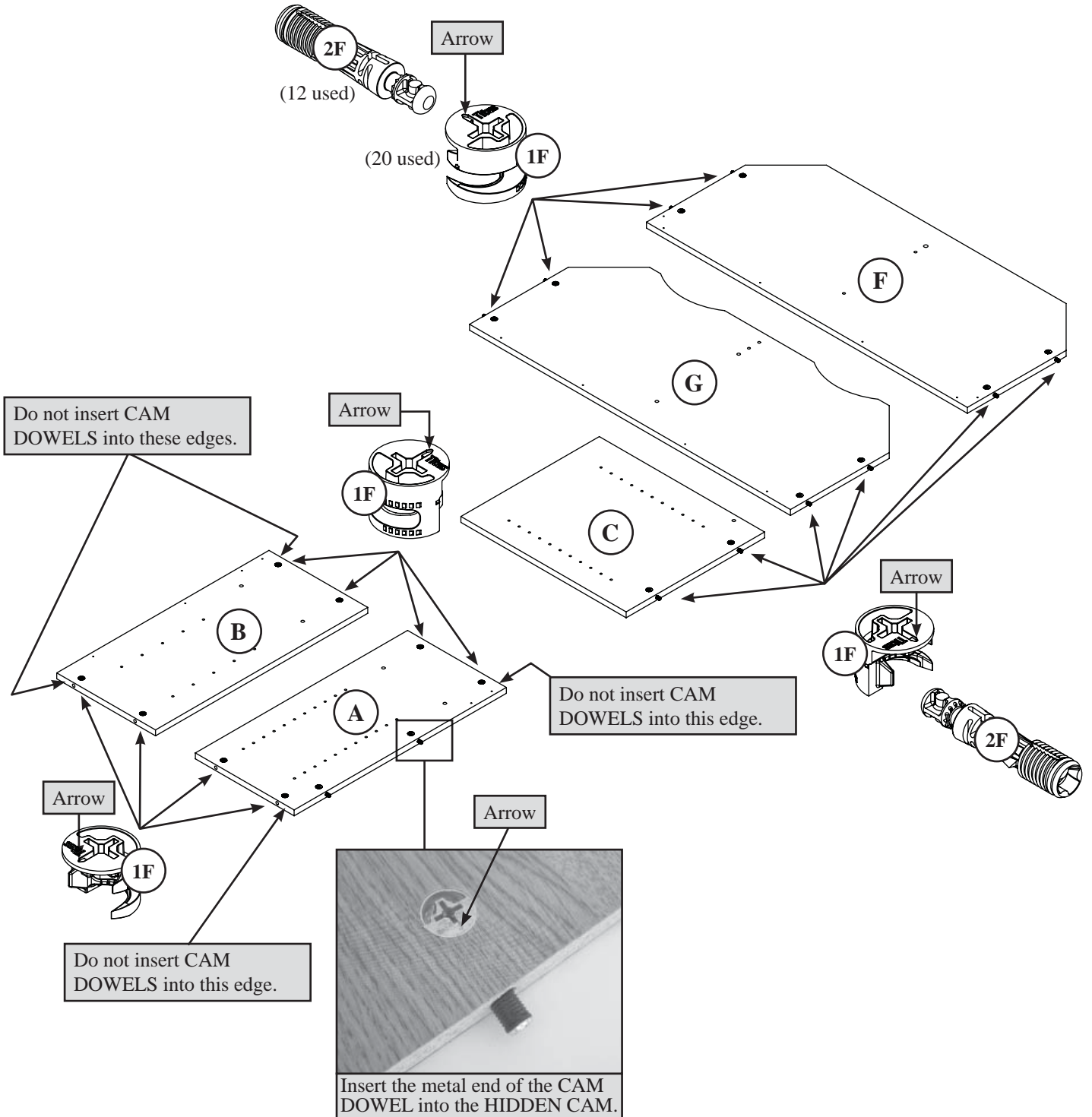

Push twenty HIDDEN CAMS (1F) into the ENDS (A and B), UPRIGHT (C), BOTTOM (F), and SHELF (G). Then, insert the metal end of a CAM DOWEL (2F) into each HIDDEN CAM, except the short edges of the ENDS (A and B).

Step  
**3**

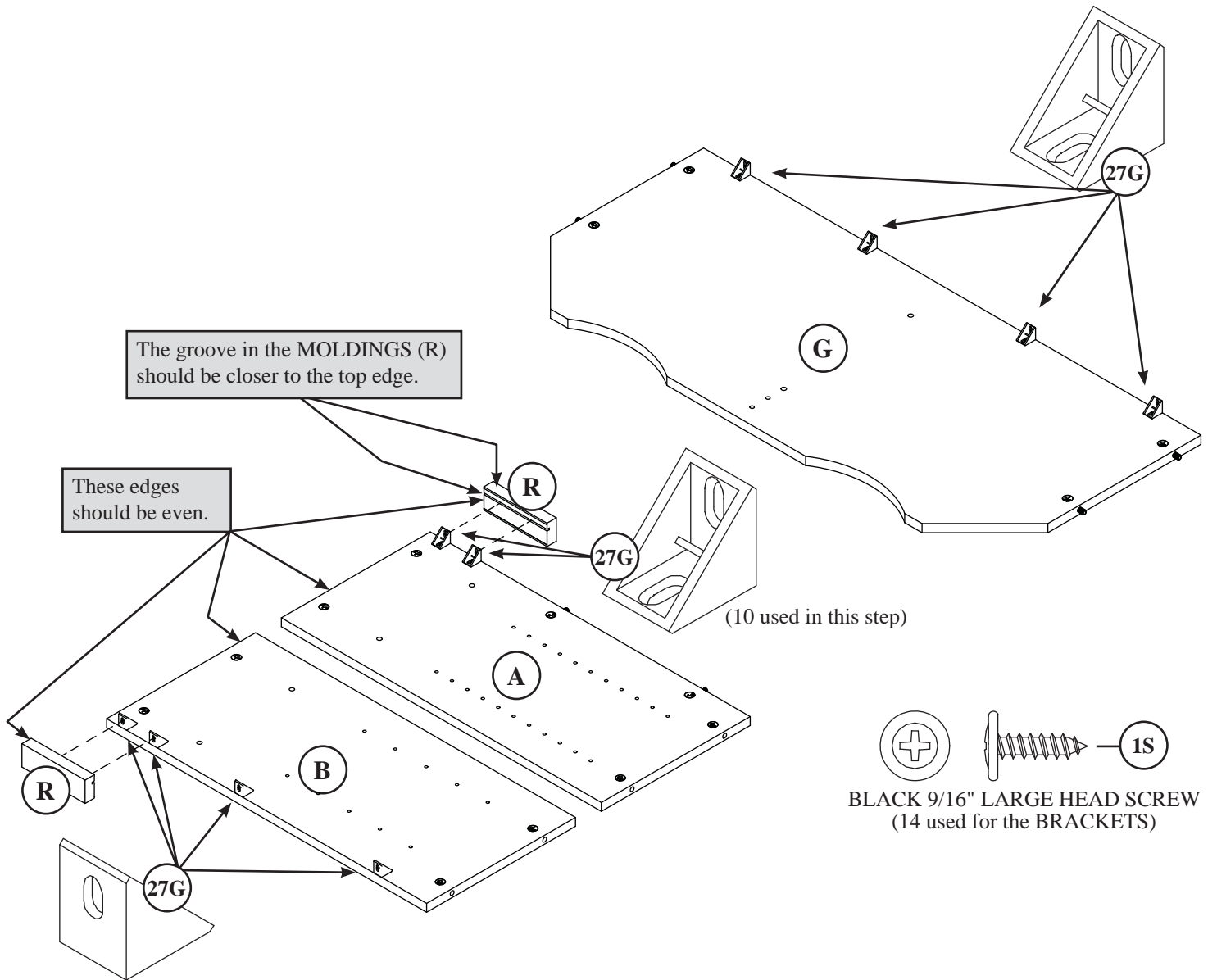

Fasten ten ANGLE BRACKETS (27G) to the ENDS (A and B) and SHELF (G). Use ten BLACK 9/16" LARGE HEAD SCREWS (1S).

NOTE: Be sure the edges of the ANGLE BRACKETS are even with the edges of the ENDS and SHELF.

Fasten the SMALL END MOLDINGS (R) to the ENDS (A and B). Use four BLACK 9/16" LARGE HEAD SCREWS (1S).

NOTE: The SMALL END MOLDINGS do not have holes. Turn the screws into the groove of the MOLDINGS. Do not over tighten.

Step 4

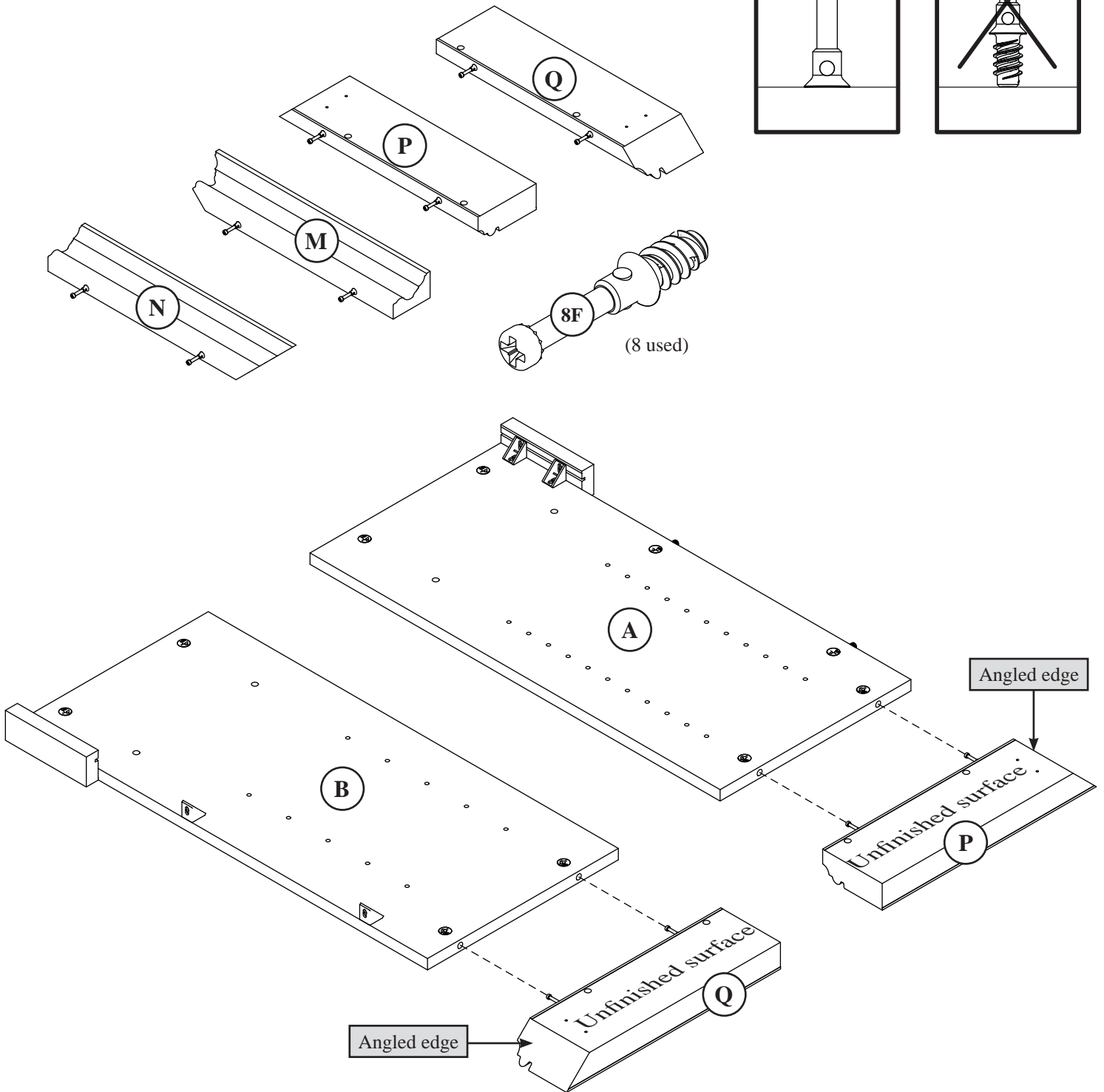

Turn eight CAM SCREWS (8F) into the MOLDINGS (M and N) and BASES (P and Q).

Fasten the RIGHT BASE (P) to the RIGHT END (A). Tighten two HIDDEN CAMS.

Fasten the LEFT BASE (Q) to the LEFT END (B). Tighten two HIDDEN CAMS.

Step  
**5**

How to use the SAUDER TWIST-LOCK® FASTENER

1. Insert the dowel end of the FASTENER into the hole of the adjoining part.

NOTE: The dowel end of the FASTENER must remain fully inserted in the hole of the adjoining part while locking the FASTENER.

2. Tighten the FASTENER with a Phillips screwdriver as tight as possible.

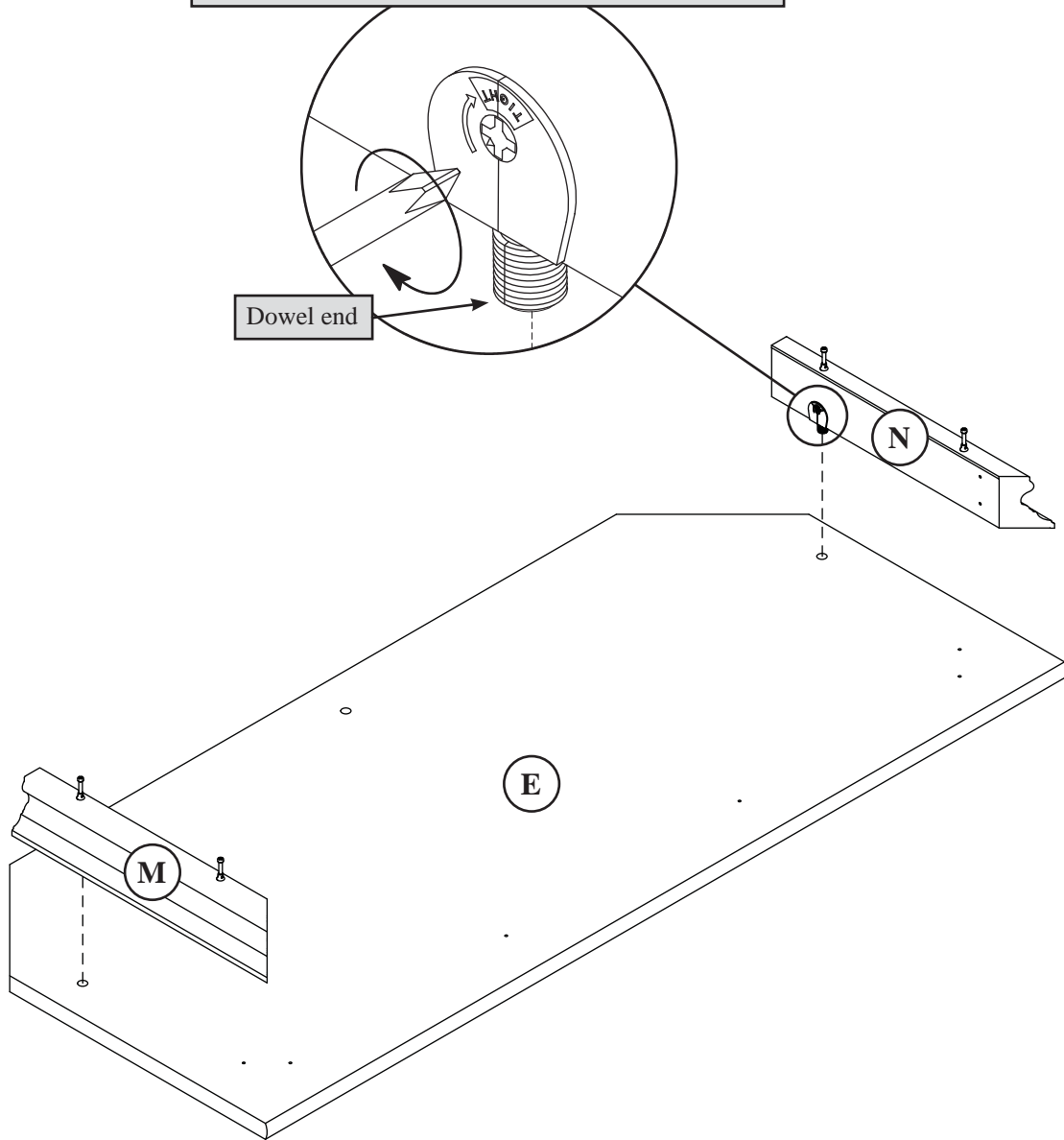

Fasten the MOLDINGS (M and N) to the TOP (E). Tighten two TWIST-LOCK® FASTENERS.

Step  
**6**

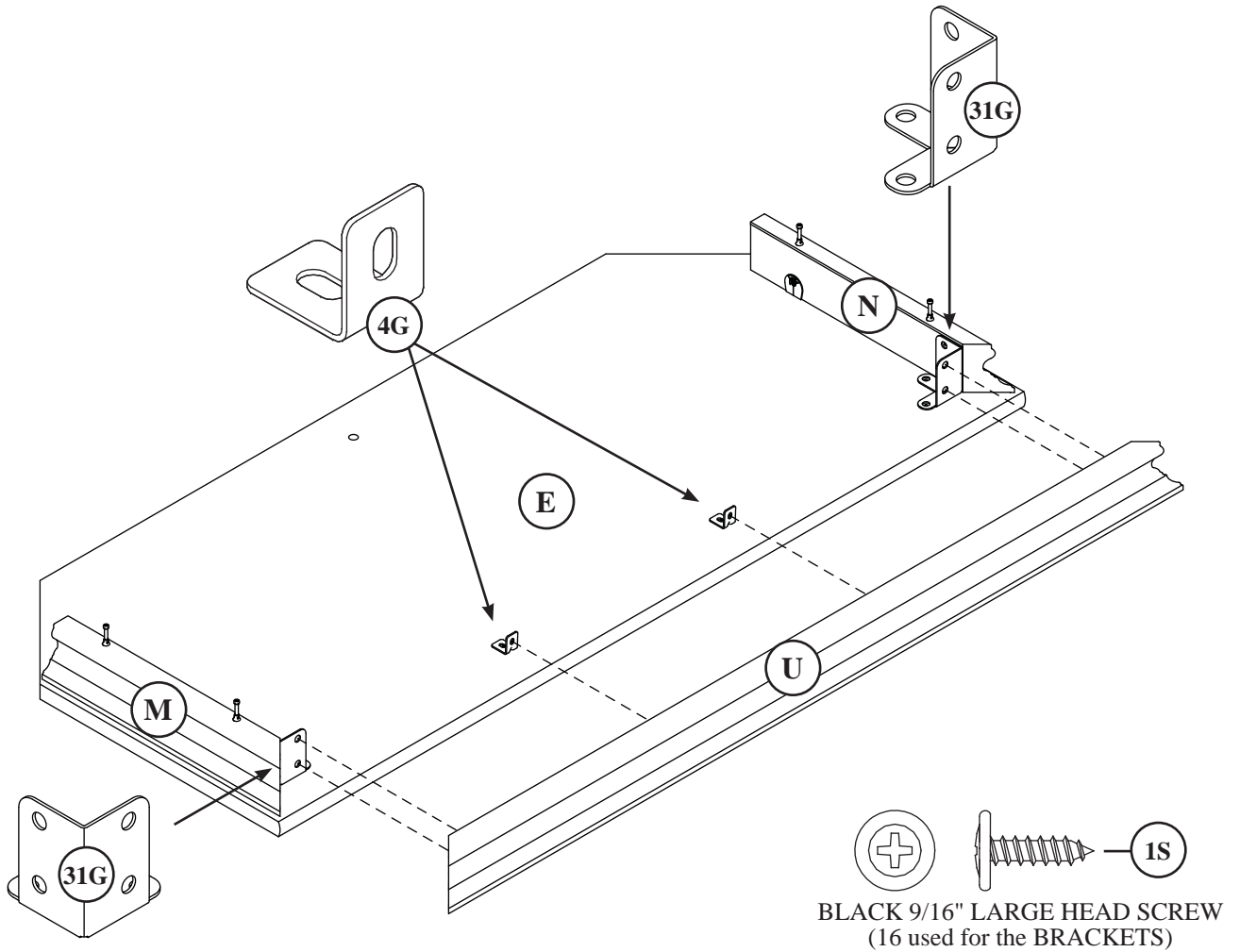

Fasten two CORNER BRACKETS (31G) to the MOLDINGS (M and N) and TOP (E). Use eight BLACK 9/16" LARGE HEAD SCREWS (1S).

Fasten two METAL BRACKETS (4G) to the TOP (E). Use two BLACK 9/16" LARGE HEAD SCREWS (1S).

Fasten the FRONT MOLDING (U) to the CORNER BRACKETS (31G) and METAL BRACKETS (4G). Use six BLACK 9/16" LARGE HEAD SCREWS (1S).

Step 7

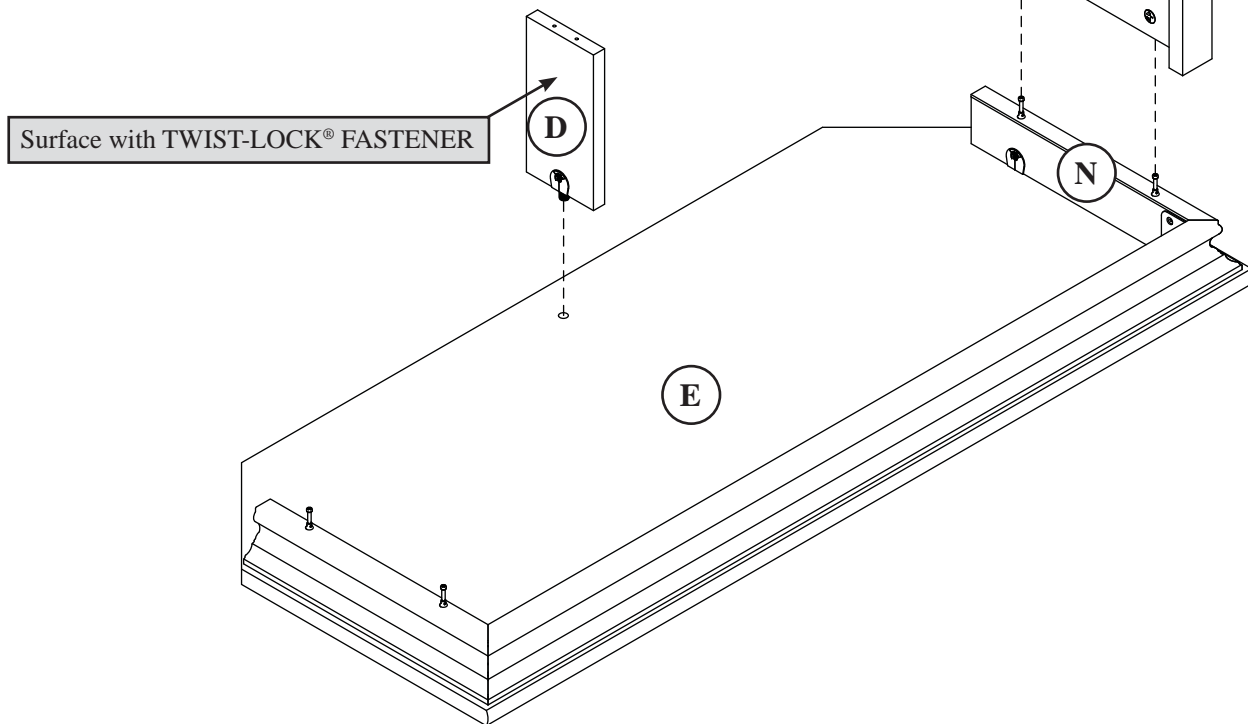
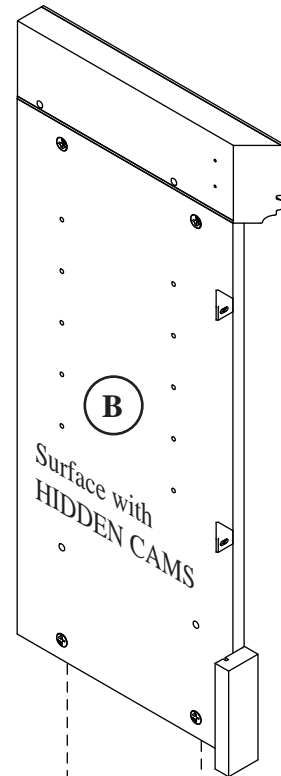
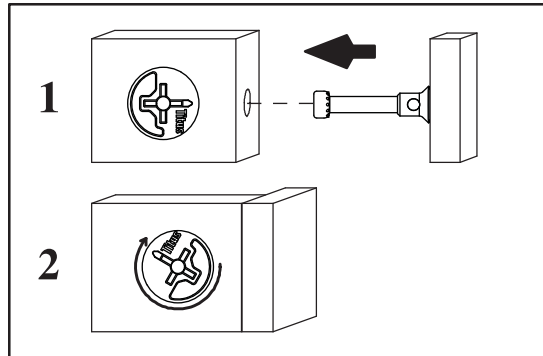

Fasten the LEFT END (B) to the LEFT MOLDING (N). Tighten two HIDDEN CAMS.  
Fasten the SMALL UPRIGHT (D) to the TOP (E). Tighten the TWIST-LOCK® FASTENER.

Step  
**8**

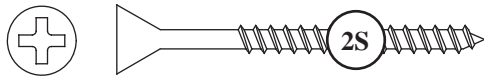

BLACK 1-7/8" FLAT HEAD SCREW  
(2 used in this step)

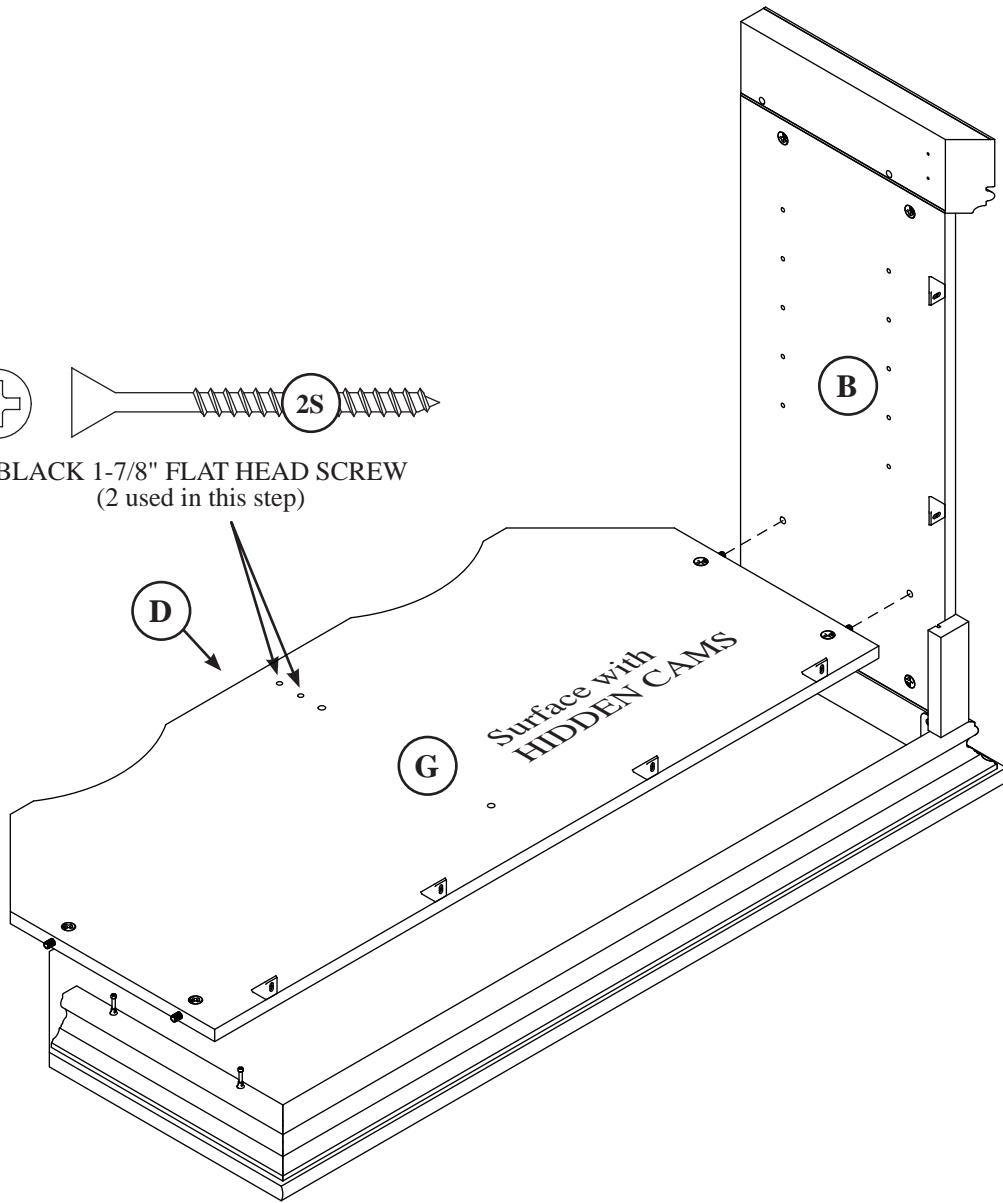

Fasten the SHELF (G) to the LEFT END (B). Tighten two HIDDEN CAMS.

Fasten the SHELF (G) to the SMALL UPRIGHT (D). Use two BLACK 1-7/8" FLAT HEAD SCREWS (2S).

**Caution**

Risk of damage or injury. Hidden Cams must be completely tightened. Hidden Cams that are not completely tightened may loosen, and parts may separate. To completely tighten:

**Start**

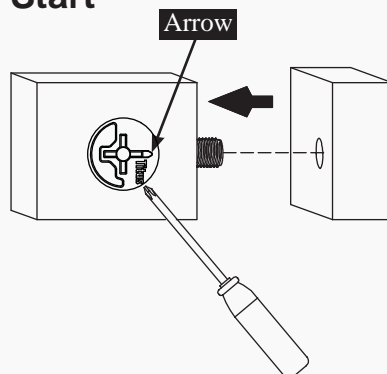

**Tighten**

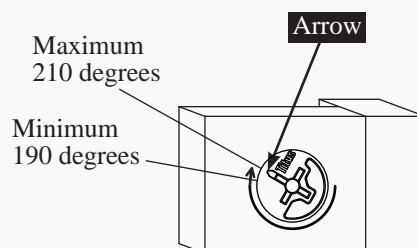

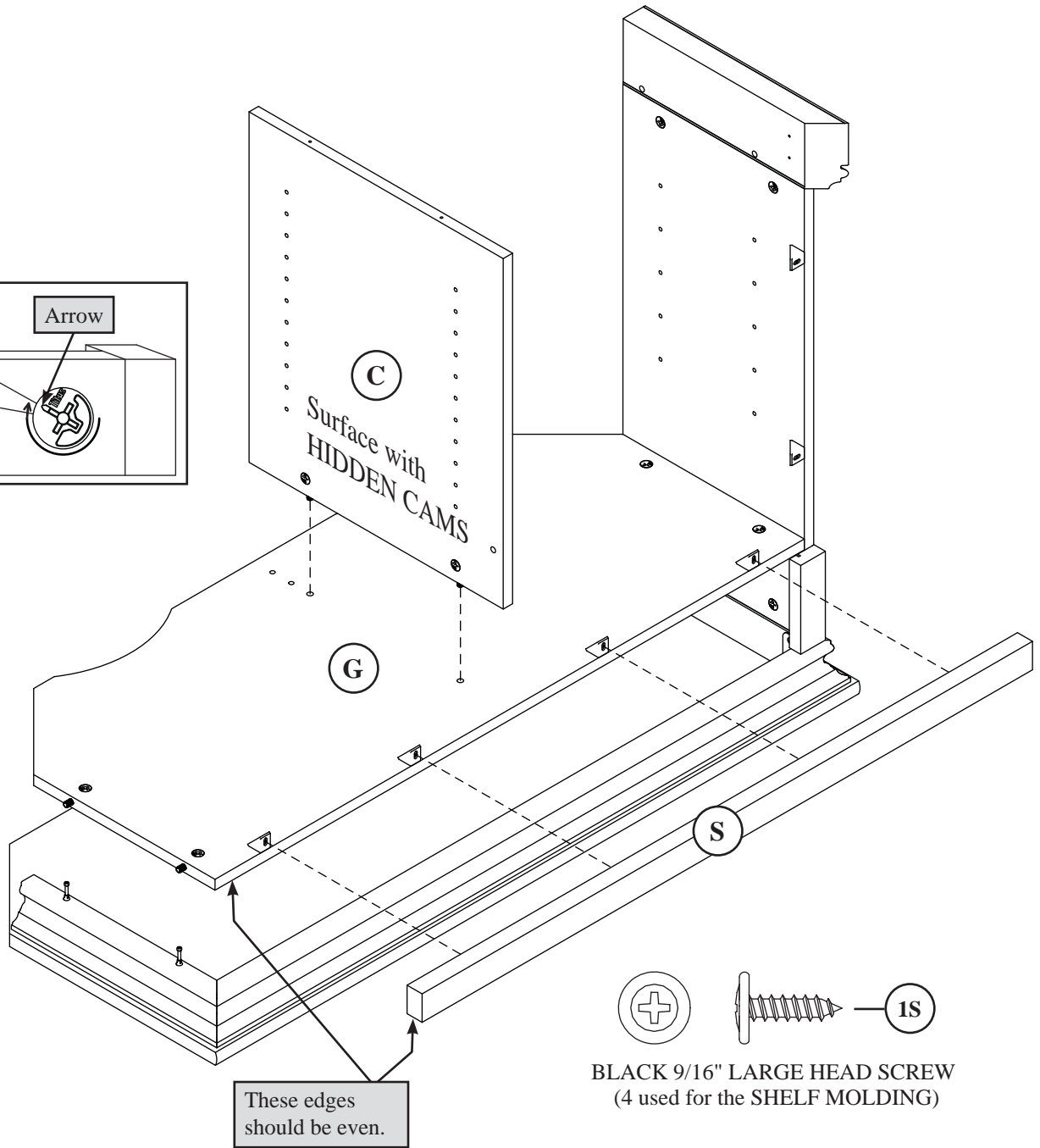
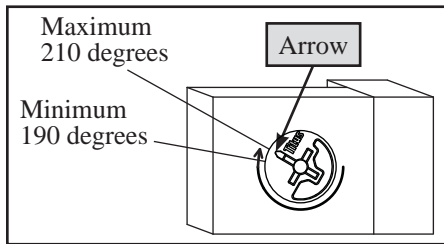

Fasten the UPRIGHT (C) to the SHELF (G). Tighten two HIDDEN CAMS.

Fasten the SHELF MOLDING (S) to the SHELF (G). Use four BLACK 9/16" LARGE HEAD SCREWS (1S).

Step  
**10**

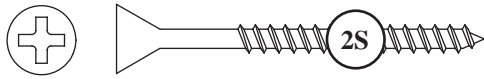

BLACK 1-7/8" FLAT HEAD SCREW  
(2 used in this step)

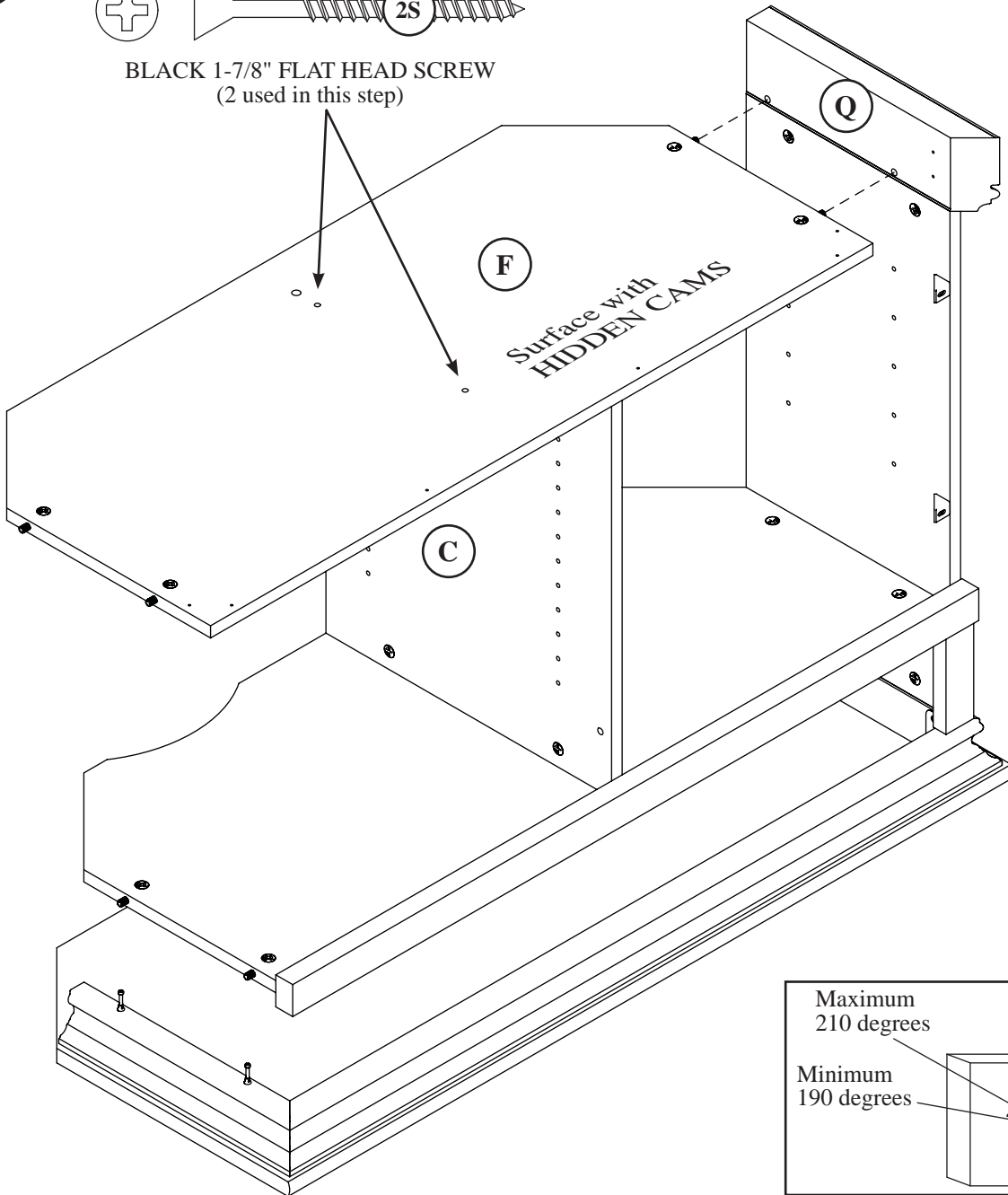

Fasten the **BOTTOM (F)** to the **LEFT BASE (Q)**. Tighten two **HIDDEN CAMS**.

Tighten the **BOTTOM (F)** to the **UPRIGHT (C)**. Use two **BLACK 1-7/8" FLAT HEAD SCREWS (2S)**.

Step  
**11**

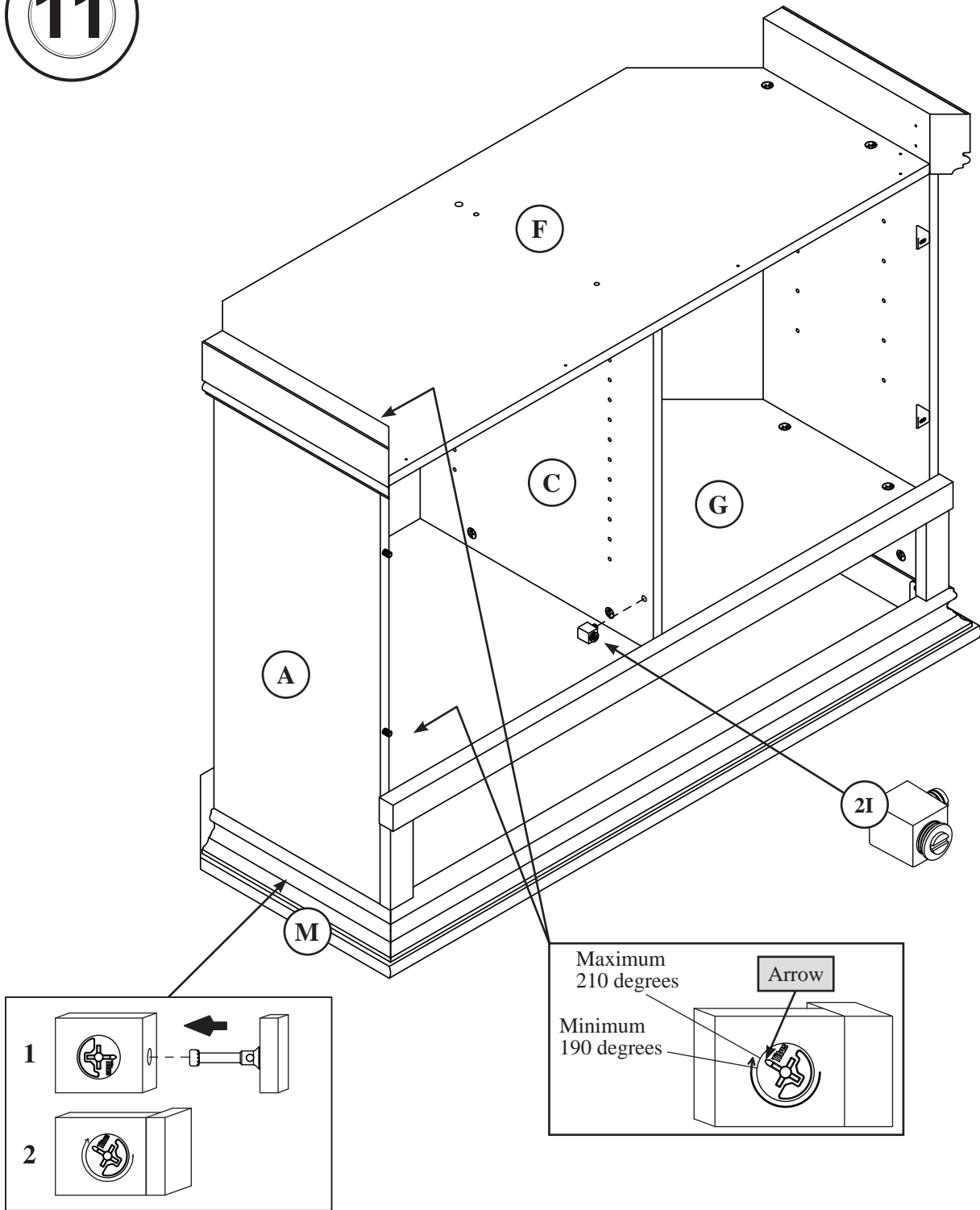

Fasten the RIGHT END (A) to the RIGHT MOLDING (M), SHELF (G) and BOTTOM (F). Tighten six HIDDEN CAMS.  
Push the MAGNETIC CATCH (2I) into the hole in the UPRIGHT (C).

Step  
**12**

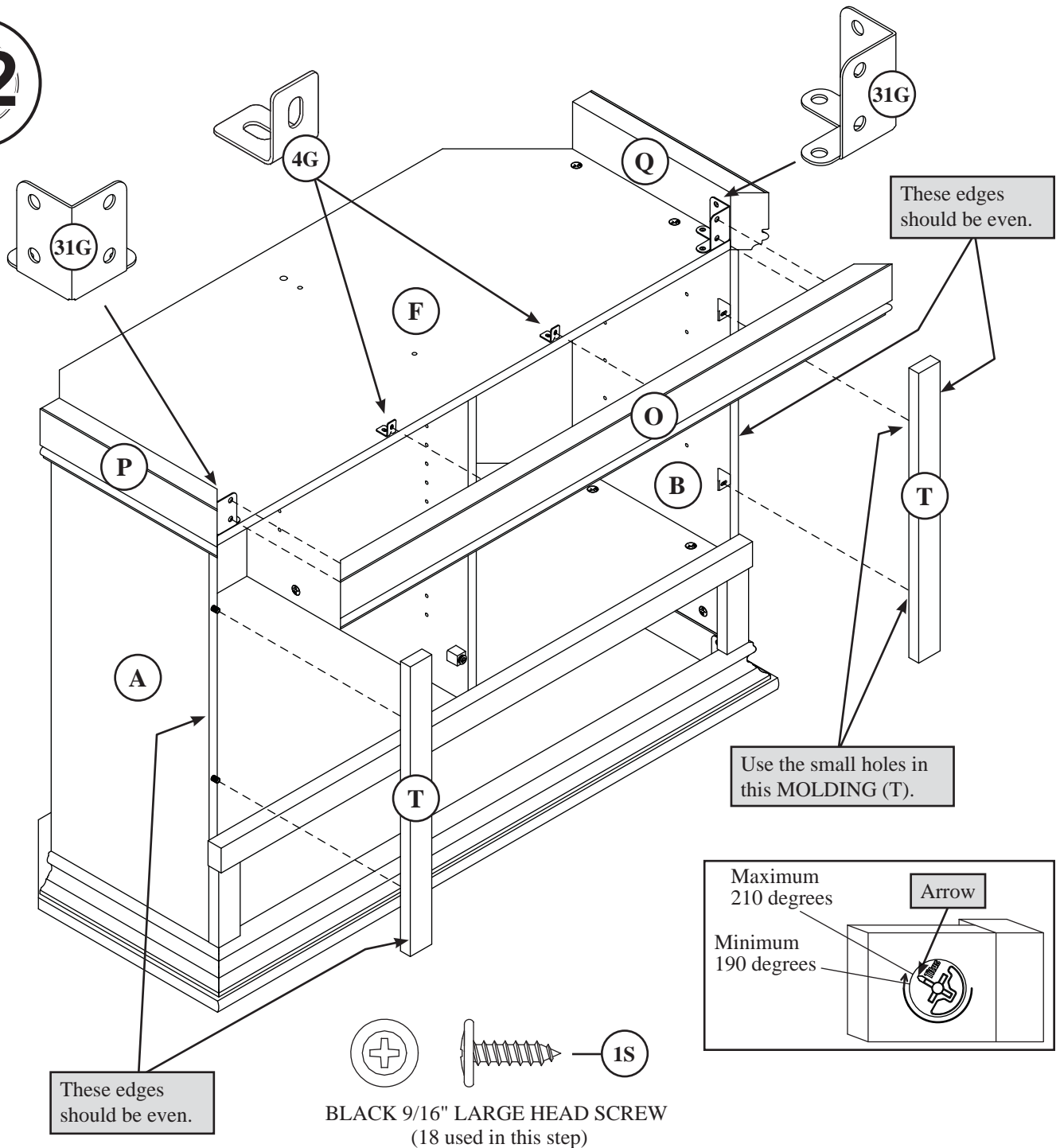

Fasten an END MOLDING (T) to the RIGHT END (A). Tighten two HIDDEN CAMS.

Fasten the other END MOLDING (T) to the LEFT END (B). Use two BLACK 9/16" LARGE HEAD SCREWS (1S).

Fasten two CORNER BRACKETS (31G) to the BASES (P and Q) and BOTTOM (F). Use eight BLACK 9/16" LARGE HEAD SCREWS (1S).

Fasten two METAL BRACKETS (4G) to the BOTTOM (F). Use two BLACK 9/16" LARGE HEAD SCREWS (1S).

**NOTE:** Be sure the BRACKETS are even with the edges of the BOTTOM.

Fasten the BASE (O) to the CORNER BRACKETS (31G) and METAL BRACKETS (4G). Use six BLACK 9/16" LARGE HEAD SCREWS (1S).

Step  
**13**

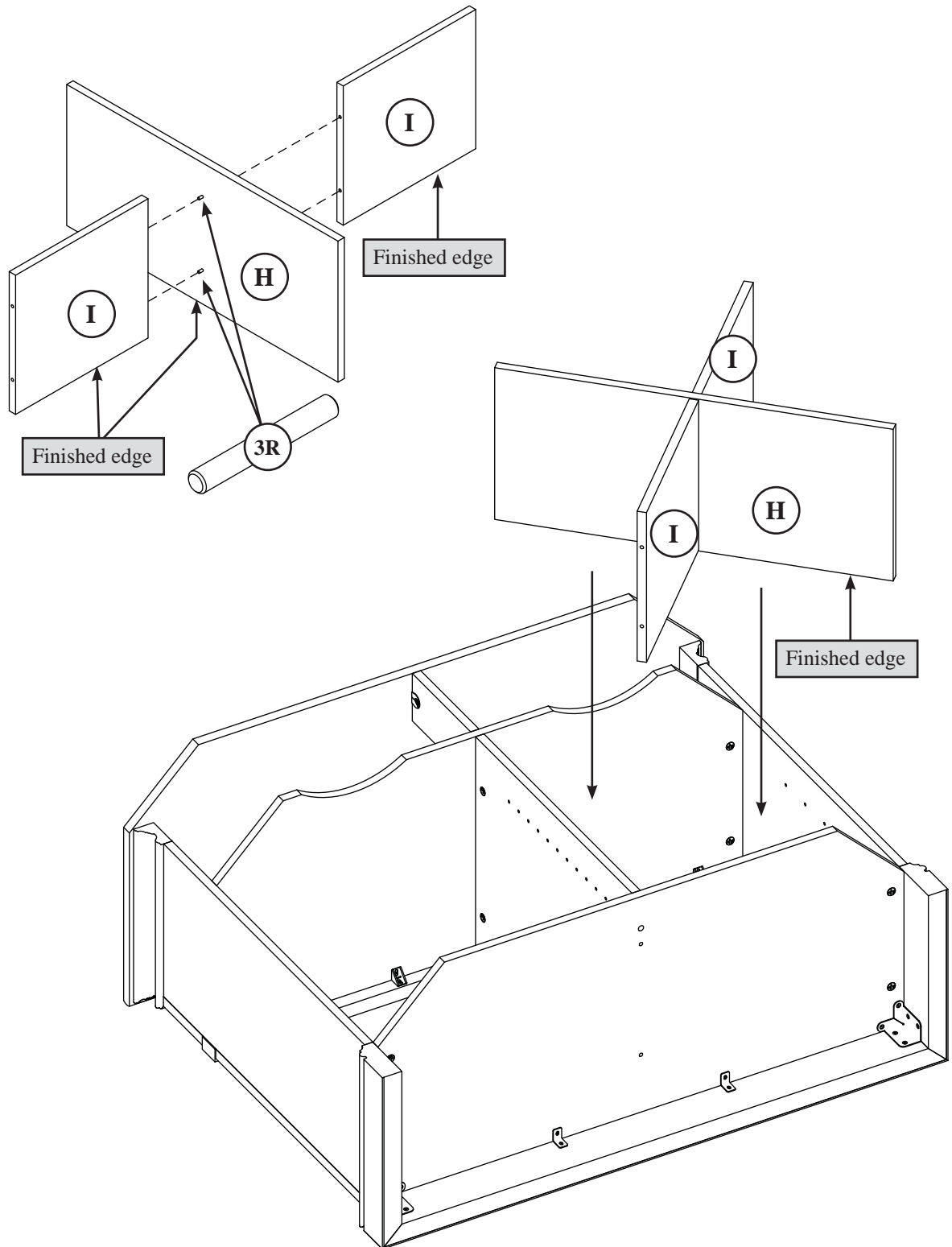

Carefully turn your unit over onto its front edges.

Insert two LONG METAL PINS (3R) into the holes in the CROSS SHELF (H). Push two SMALL CROSS SHELVES (I) over the LONG METAL PINS.

Carefully insert the CROSS SHELF assembly into the opening as shown.

Step  
**14**

**Caution**

Do not stand the unit upright without the BACK fastened. The unit may collapse.

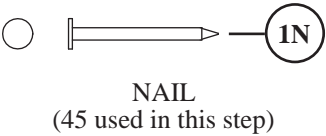
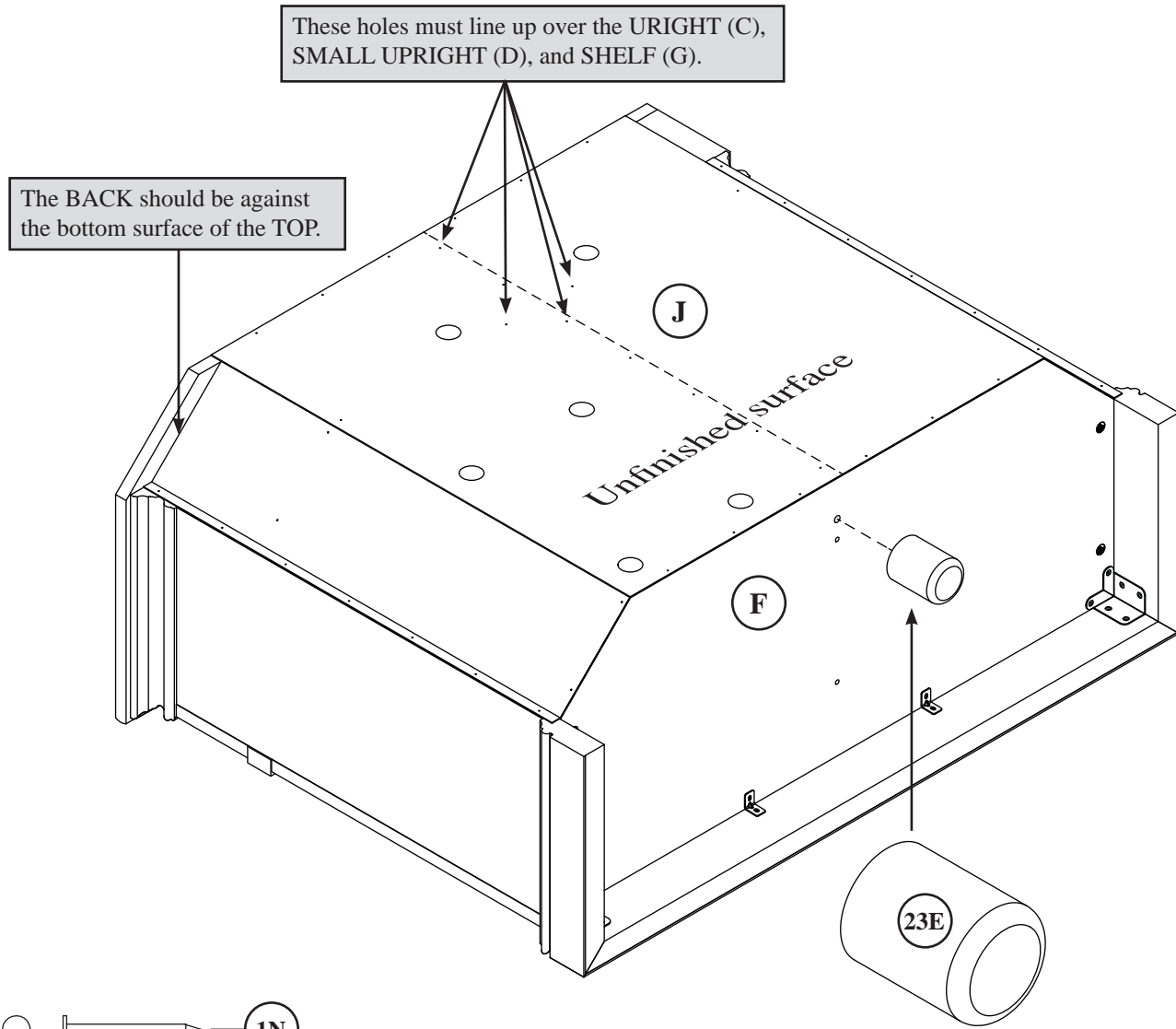

Unfold the BACK (J) and lay it over your unit.

Fasten the BACK (J) to your unit using the NAILS (1N).

**NOTE:** Be sure to tap NAILS into the holes that line up over the UPRIGHT (C), SMALL UPRIGHT (D), and SHELF (G).

**NOTE:** Perforations have been provided for access through the BACK. Carefully cut out the holes needed.

Push the FOOT (23E) into the hole in the BOTTOM (F).

Step  
**15**

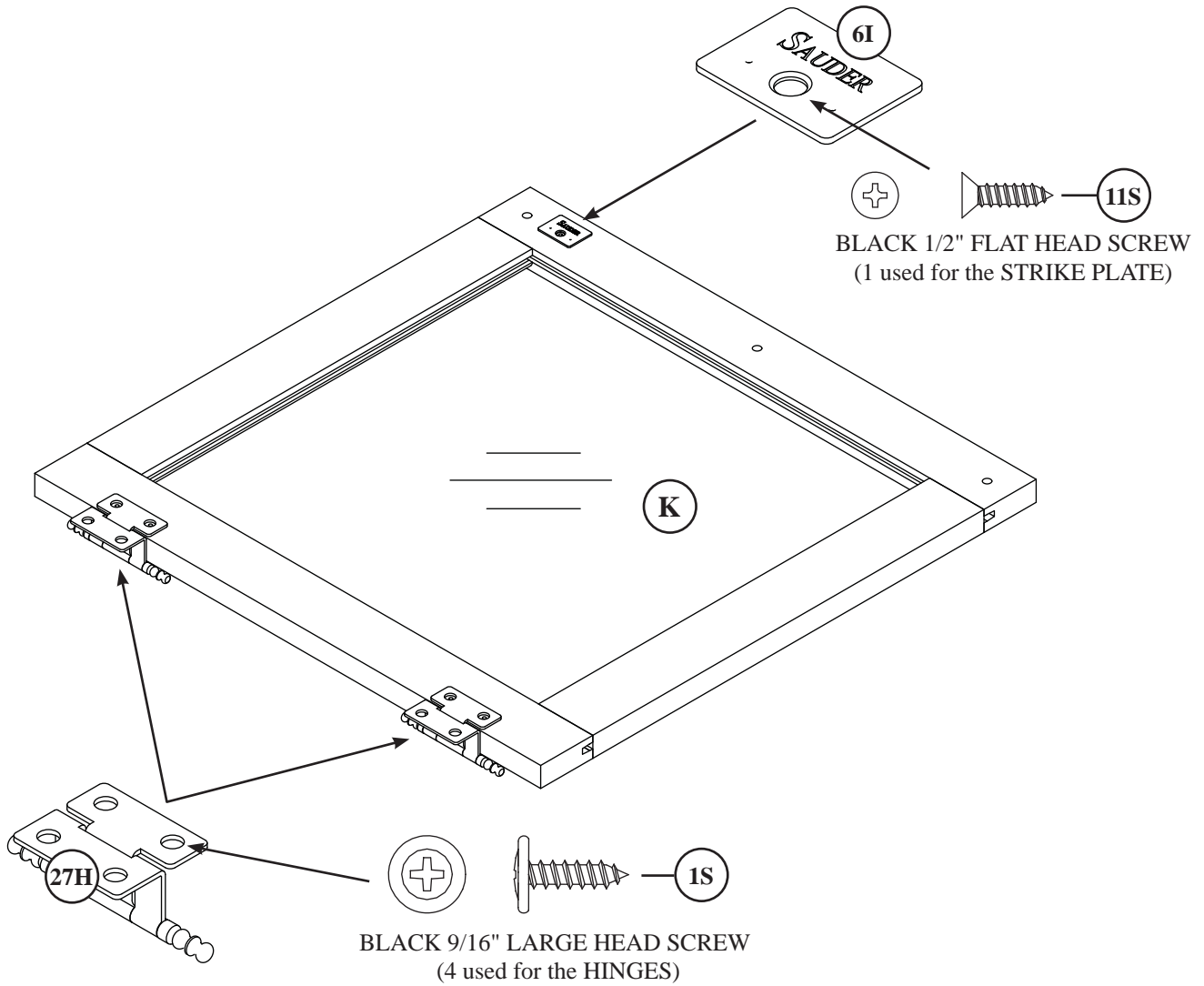

Fasten the HINGES (27H) to the DOOR (K). Use four BLACK 9/16" LARGE HEAD SCREWS (1S).  
Fasten the STRIKE PLATE (6I) to the DOOR (K). Use a BLACK 1/2" FLAT HEAD SCREW (11S).

Step  
**16**

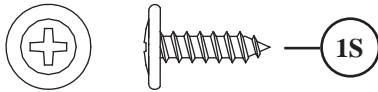

**BLACK 9/16" LARGE HEAD SCREW**  
(4 used for the HINGES)

**SILVER 1-1/2" MACHINE SCREW**  
(1 used for the BACKPLATE and KNOB)

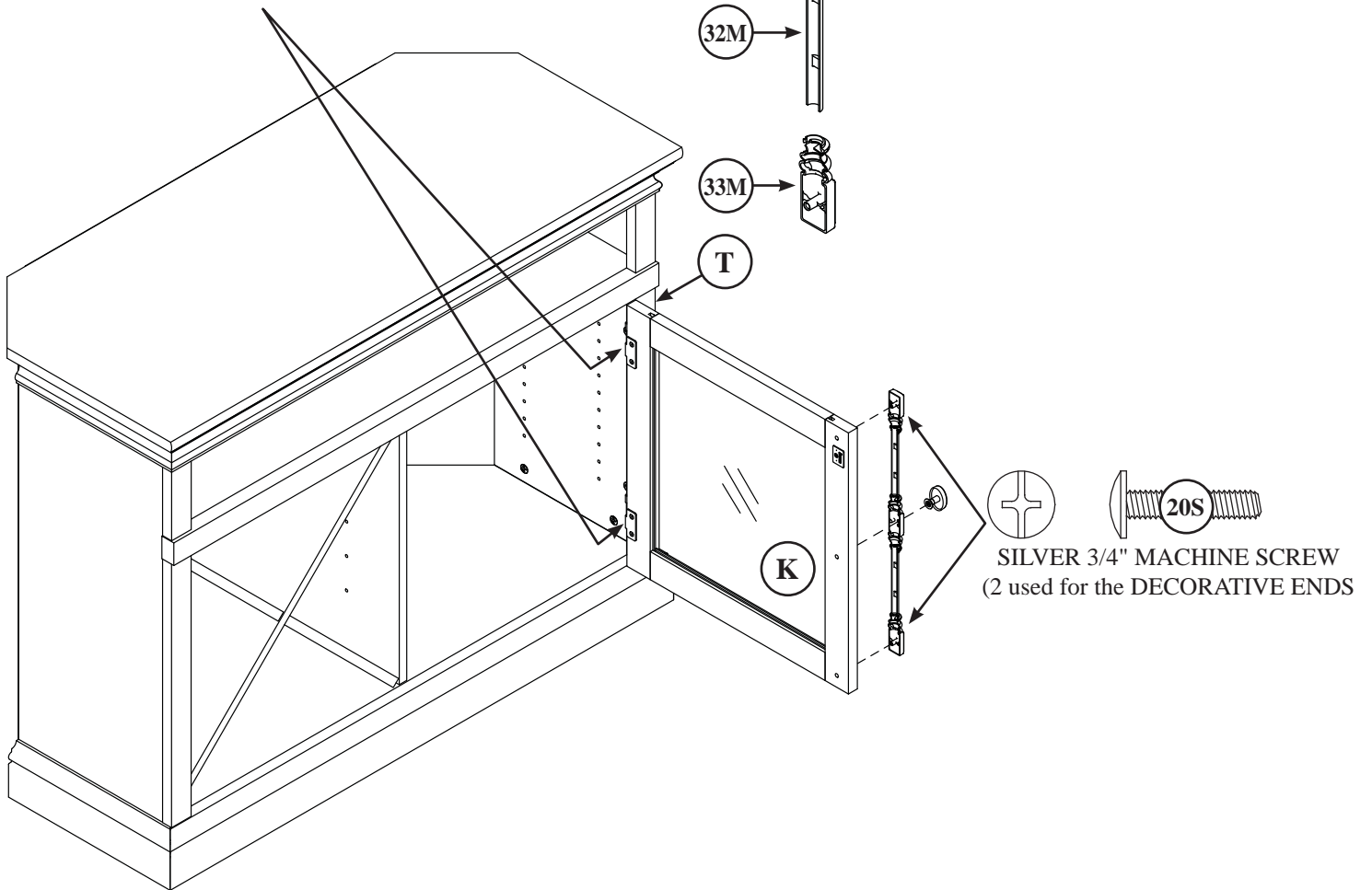

Carefully stand your unit upright.

Fasten the DOOR (K) to the RIGHT END MOLDING (T). Use four BLACK 9/16" LARGE HEAD SCREWS (1S).

Fasten the DECORATIVE ENDS (33M) to the DOOR (K). Use two SILVER 3/4" MACHINE SCREWS (20S).

Insert a DECORATIVE POST (32M) into the DECORATIVE ENDS.

Fasten the DECORATIVE BACKPLATE (34M) and DECORATIVE KNOB (69K) to the DOOR. Use a SILVER 1-1/2" MACHINE SCREW (95S).

Step  
**17**

BLACK 1-7/8" FLAT HEAD SCREW  
(1 used into a stud in your wall)

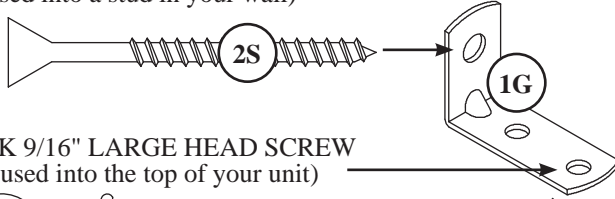

BLACK 9/16" LARGE HEAD SCREW  
(1 used into the top of your unit)

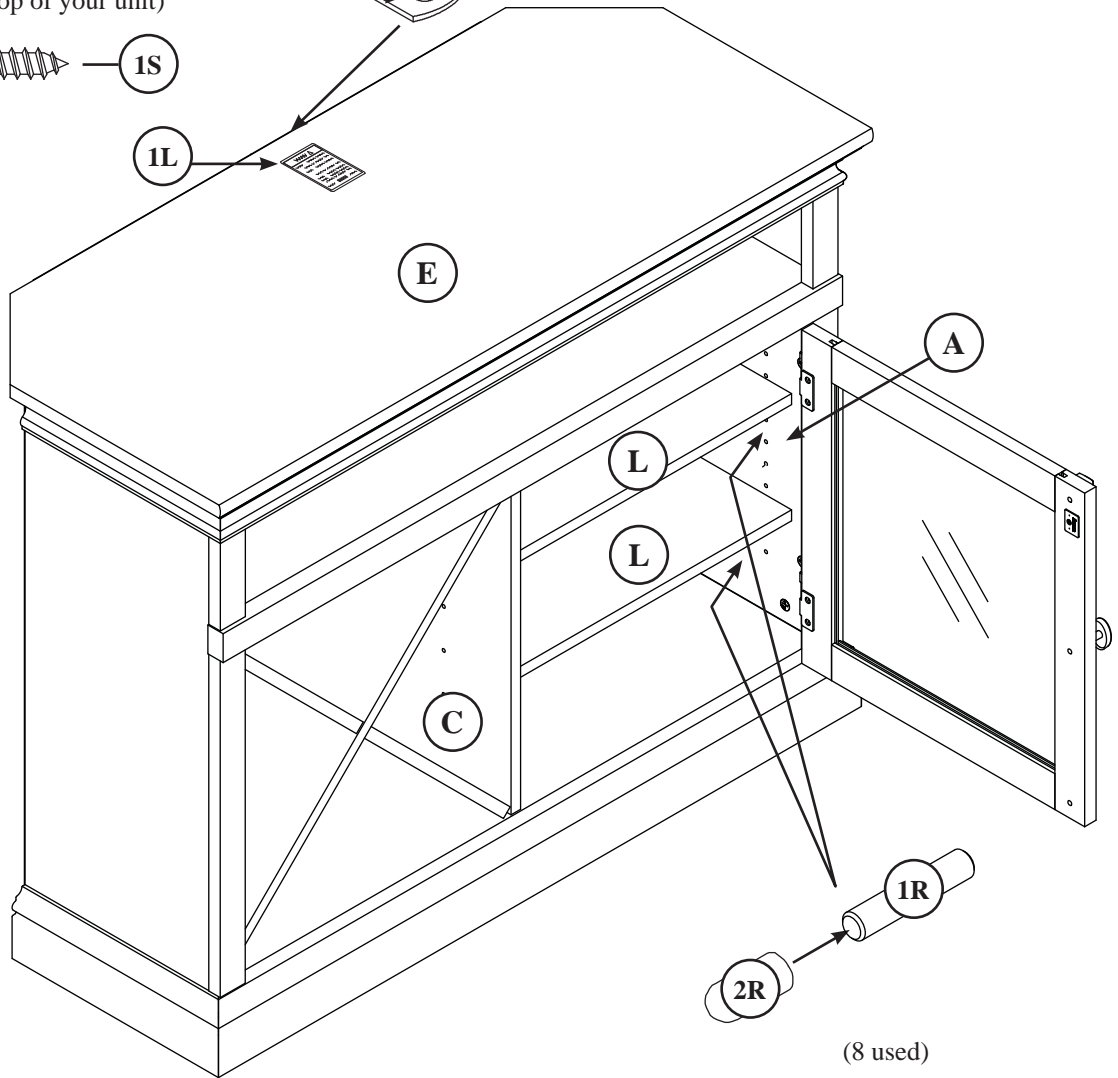
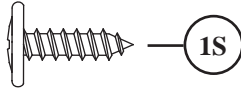

(8 used)

**⚠ WARNING**

Never use this furniture with a TV that is too large or too heavy. Severe injury or death can occur. The TV and furniture will be unstable and may tip.

- The TV **must** weigh less than **50 lbs.**
- The base of the TV **must** be able to sit completely on this shelf.

Push the RUBBER SLEEVES (2R) over the METAL PINS (1R). Insert the METAL PINS into the hole locations of your choice in the END (A) and UPRIGHT (C). Set the ADJUSTABLE SHELVES (L) onto the METAL PINS.

We recommend using the SAFETY BRACKET (1G) for added stability. Use a BLACK 9/16" LARGE HEAD SCREW (1S) into the top of the unit and a BLACK 1-7/8" FLAT HEAD SCREW (2S) into a stud in your wall.

Apply the WARNING LABEL (1L) to the TOP (E). You should be able to read the label when the TV is removed from the unit. When the TV is in place, it should hide the label. Peel off the backing and apply the label as shown in the diagram.

**NOTE:** This is a permanent label intended to last for the life of the product. Once applied, do not try to remove it.

Step  
**18**

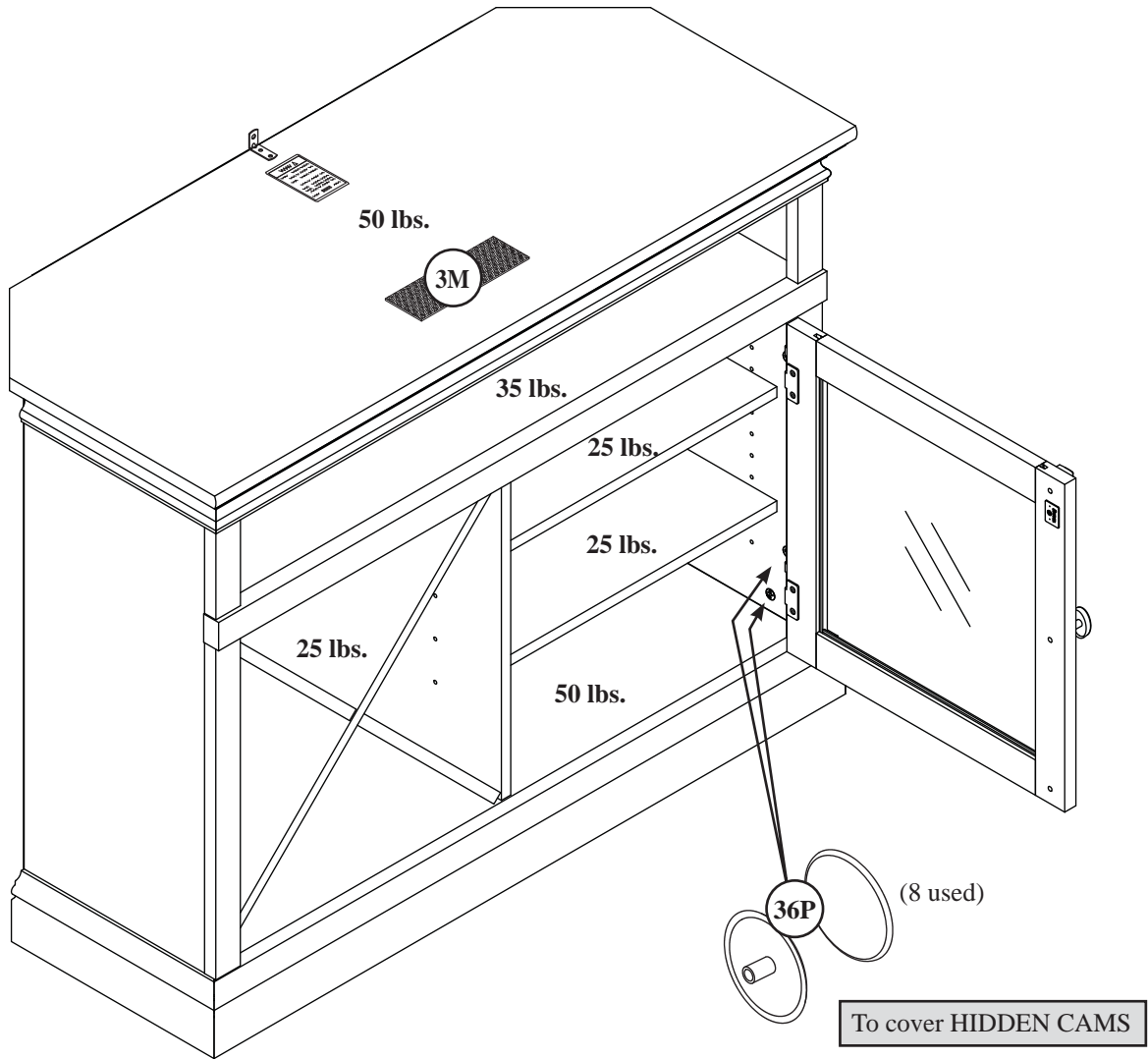

To help prevent the TV from sliding, place the ANTI-SKID PAD (3M) under the front support of the TV or divide among the front supports if more than one.

Push a CAM COVER (36P) onto each HIDDEN CAM.

NOTE: Please read the back pages of the instruction booklet for important safety information.

This completes assembly. Clean with your favorite furniture polish or a damp cloth. Wipe dry.

Utilisez les instructions d'assemblage en français avec les schémas étape par étape du manuel d'instruction en anglais. Chaque étape en français correspond à la même étape en anglais. La pièce devant être attachée à l'élément est représentée en gris sur les schémas de chaque étape pour plus de précision. Comparer la "Liste de pièces" ci-dessous avec la "PART IDENTIFICATION" du manuel en anglais pour vous familiariser avec les pièces avant l'assemblage.

**REMARQUE :** CE MANUEL D'INSTRUCTIONS CONTIENT **D'IMPORTANTES** INFORMATIONS RELATIVES À LA SÉCURITÉ. À LIRE ET CONSERVER POUR TOUTE RÉFÉRENCE FUTURE.

**NOUS SOMMES LA POUR VOUS AIDER!**

Nous faisons de notre mieux pour nous assurer que votre meuble arrive dans d'excellentes conditions. Nos représentants du service Clientèle sont aimables et prêts à vous aider au cas où une pièce aurait été endommagée ou manquerait (ou si vous aviez besoin d'aide pour l'assemblage). **NE RAMENEZ PAS LE MEUBLE AU MAGASIN.** Au Canada, composez ce numéro d'appel gratuit:

**1-800-523-3987**

**Du lundi au vendredi, de 9 heures du matin à 5:30 heures du soir (horaire Côte Est) (sauf jours fériés)**

Si une pièce a besoin d'être remplacée, la pièce de remplacement sera envoyée dans les 48 heures. (Sauf week-ends et jours fériés)

| LISTE DE PIÈCES |                                 |          | LISTE DE PIÈCES   |                                 |          |
|-----------------|---------------------------------|----------|---|---------------------------------|----------|
| REFERENCE       | DESCRIPTION                     | QUANTITÉ | REFERENCE   | DESCRIPTION                     | QUANTITÉ |
| A               | EXTRÉMITÉ DROITE.....           | 1        | 4G  | CONSOLE EN MÉTAL.....           | 4        |
| B               | EXTRÉMITÉ GAUCHE.....           | 1        | 27G   | CONSOLE À ÉQUERRE.....          | 10       |
| C               | MONTANT.....                    | 1        | 31G   | SUPPORTS EN CORNIÈRE.....       | 4        |
| D               | PETIT MONTANT.....              | 1        | 27H   | CHARNIÈRE.....                  | 2        |
| E               | DESSUS.....                     | 1        | 2I  | LOQUETEAU MAGNÉTIQUE.....       | 1        |
| F               | DESSOUS.....                    | 1        | 6I  | PLAQUE DE BUTÉE.....            |          |
| G               | TABLETTE.....                   | 1        | 169K  | BOUTON DÉCORATIF.....           | 1        |
| H               | TABLETTE TRANSVERSALE.....      | 1        | 1L  | ÉTIQUETTE DE MISE EN GARDE..... | 1        |
| I               | PETITE TABLETTE TRANSVERSALE..  | 2        | (Consulter la dernière étape pour l'emplacement et application appropriées) |                                 |          |
| J               | ARRIÈRE.....                    | 1        | 3M  | TAMPON ANTIDÉRAPANT.....        | 1        |
| K               | PORTE.....                      | 1        | 32M   | MONTANT DÉCORATIF.....          | 2        |
| L               | TABLETTE RÉGLABLE.....          | 2        | 33M   | EXTRÉMITÉ DÉCORATIVE.....       | 2        |
| M               | MOULURE DROITE.....             | 1        | 34M   | PLAQUE ARRIÈRE DÉCORATIVE.....  | 1        |
| N               | MOULURE GAUCHE.....             | 1        | 36P   | COUVERCLE D'EXCENTRIQUE.....    | 8        |
| O               | SOCLE.....                      | 1        | 1R  | GOUPILLE EN MÉTAL.....          | 8        |
| P               | SOCLE DROIT.....                | 1        | 2R  | MANCHON EN CAOUTCHOUC.....      | 8        |
| Q               | SOCLE GAUCHE.....               | 1        | 3R  | GOUPILLE LONGUE EN MÉTAL.....   | 2        |
| R               | PETITE MOULURE D'EXTRÉMITÉ..... | 2        | 1N  | CLOU.....                       | 45       |
| S               | MOULURE DE TABLETTE.....        | 1        | 1S  | VIS TÊTE LARGE 14 mm NOIRE..... | 61       |
| T               | MOULURE D'EXTRÉMITÉ.....        | 2        | 2S  | VIS TÊTE PLATE 48 mm NOIRE..... | 5        |
| U               | MOULURE AVANT.....              | 1        | 95S   | VIS À MÉTAUX 38 mm ARGENT.....  | 1        |
| 23E             | PIED.....                       | 1        | 11S   | VIS TÊTE PLATE 13 mm NOIRE..... | 1        |
| 1F              | EXCENTRIQUE ESCAMOTABLE.....    | 20       | 20S   | VIS À MÉTAUX 19 mm ARGENT.....  | 2        |
| 2F              | CHEVILLE D'EXCENTRIQUE.....     | 12       |   |                                 |          |
| 8F              | VIS D'EXCENTRIQUE.....          | 8        |   |                                 |          |
| 10F             | FIXATION TWIST-LOCK®.....       | 3        |   |                                 |          |
| 1G              | CONSOLE DE SÉCURITÉ.....        | 1        |   |                                 |          |

A l'usage exclusif du Canada Noter la date d'achat de cet élément et conserver le livret pour future référence. Pour contacter Sauder en ce qui concerne cet élément, faire référence au numéro de lot et numéro de modèle en appelant notre numéro sans frais.

Lot n° : \_\_\_\_\_

Date de l'achat: \_\_\_\_\_

## AVERTISSEMENT

L'utilisation d'un téléviseur trop lourd ou trop gros est dangereuse. Un téléviseur trop lourd créera un risque de basculement pouvant provoquer de graves blessures ou la mort. Un téléviseur trop gros pour l'espace disponible risque d'être accidentellement poussé ou de tomber du mobilier ou d'être sujet à basculer.

- Vérifier la taille et le poids du téléviseur. Le comparer au diagramme ci-dessous avant de commencer l'assemblage !
- Cette unité Sauder est conçue pour les téléviseurs pesant moins de 22,6 kg. Ne jamais utiliser avec des téléviseurs plus lourds.
- La taille du téléviseur, d'avant en arrière et latéralement, doit rentrer dans l'espace défini sur le schéma.
- Ne jamais placer le devant du téléviseur au-delà du devant de la tablette de support de téléviseur (ou de la moulure de butée, le cas échéant).
- Ne jamais laisser les côtés du téléviseur dépasser les bords latéraux de la surface de support du téléviseur.
- Si le téléviseur comporte un tube cathodique à image, le cône du tube image peut dépasser l'arrière de la tablette de support.
- S'assurer d'apposer l'étiquette d'avertissement comme indiqué à la dernière étape d'assemblage. L'étiquette fournit d'importants renseignements relatifs à la sécurité.

## ÉTAPE 1

Ne pas serrer les FIXATIONS TWIST-LOCK® à cette étape.

Assembler l'élément sur un sol à moquette ou sur le carton vide pour éviter d'endommager l'élément ou le sol.

Pour commencer l'assemblage, enfoncer une FIXATION TWIST-LOCK® SAUDER (10F) dans les gros trous des MOULURES (M et N) et du PETIT MONTANT (D).

## ÉTAPE 2

Ne pas serrer les CAMES ESCAMOTABLES dans cette étape.

Enfoncer vingt EXCENTRIQUES ESCAMOTABLES (1F) dans les EXTRÉMITÉS (A et B), le MONTANT (C), le DESSOUS (F) et la TABLETTE (G). Insérer ensuite l'extrémité en métal d'une CHEVILLE D'EXCENTRIQUE (2F) dans chaque EXCENTRIQUE ESCAMOTABLE, à l'exception des chants courts des EXTRÉMITÉS (A et B).

## ÉTAPE 3

Fixer dix CONSOLES À ÉQUERRE (27G) aux EXTRÉMITÉS (A et B) et à la TABLETTE (G). Utiliser dix VIS TÊTE LARGE 14 mm NOIRES (1S).

**REMARQUE** : S'assurer que les chants des CONSOLES À ÉQUERRE sont à fleur des chants des EXTRÉMITÉS et de la TABLETTE.

Fixer les PETITES MOULURES D'EXTRÉMITÉ (R) aux EXTRÉMITÉS (A et B). Utiliser quatre VIS TÊTE LARGE 14 mm NOIRES (1S).

**REMARQUE** : Les PETITES MOULURES D'EXTRÉMITÉ ne comportent trous. Faire tourner les vis dans la rainure des MOULURES. Ne pas serrer de trop.

## ÉTAPE 4

Faire tourner huit VIS D'EXCENTRIQUE (8F) dans les MOULURES (M et N) et les SOCLE (P et Q).

Fixer le SOCLE DROIT (P) sur l'EXTRÉMITÉ DROITE (A). Serrer deux EXCENTRIQUES ESCAMOTABLES.

Fixer le SOCLE GAUCHE (Q) sur l'EXTRÉMITÉ GAUCHE (B). Serrer deux EXCENTRIQUES ESCAMOTABLES.

## ÉTAPE 5

Utilisation de la FIXATION TWIST-LOCK® SAUDER

1. Insérer l'extrémité fileté de la FIXATION dans le trou de la pièce attenante.

**REMARQUE** : L'extrémité fileté de la FIXATION doit rester complètement insérée dans le trou de la pièce attenante lorsque l'on bloque la FIXATION.

2. Bien serrer la FIXATION à l'aide d'un tournevis Phillips.

Fixer les MOULURES (M et N) au DESSUS (E). Serrer deux FIXATIONS TWIST-LOCK®.

## ÉTAPE 6

Fixer deux SUPPORTS EN CORNIÈRE (31G) aux MOULURES (M et N) et au DESSUS (E). Utiliser huit VIS TÊTE LARGE 14 mm NOIRES (1S).

Fixer deux CONSOLES EN MÉTAL (4G) au DESSUS (E). Utiliser deux VIS TÊTE LARGE 14 mm NOIRES (1S).

Fixer la MOULURE AVANT (U) sur les SUPPORTS EN CORNIÈRE (31G) et aux CONSOLES EN MÉTAL (4G). Utiliser six VIS TÊTE LARGE 14 mm NOIRES (1S).

## ÉTAPE 7

Fixer l'EXTRÉMITÉ GAUCHE (B) à la MOULURE GAUCHE (N). Serrer deux EXCENTRIQUES ESCAMOTABLES.

Fixer le PETIT MONTANT (D) au DESSUS (E). Serrer la FIXATION TWIST-LOCK®.

## ÉTAPE 8

Fixer la TABLETTE (G) à l'EXTRÉMITÉ GAUCHE (B). Serrer deux EXCENTRIQUES ESCAMOTABLES.

Fixer la TABLETTE (G) au PETIT MONTANT (D). Utiliser deux VIS TÊTE PLATE 48 mm NOIRES (2S).

Attention

Risque des dégâts ou blessures. Les Excentriques Escamotables doivent être serrés à bloc. Les Excentriques Escamotables que ne sont pas serrés à bloc peuvent desserrer et les pièces peuvent séparer.

Pour serrer à bloc :

Commencer

Serrer

Flèche

Maximum de 210 degrés

Minimum de 190 degrés

## ÉTAPE 9

Fixer le MONTANT (C) à la TABLETTE (G). Serrer deux EXCENTRIQUES ESCAMOTABLES.

Fixer la MOULURE DE TABLETTE (S) à la TABLETTE (G). Utiliser quatre VIS TÊTE LARGE 14 mm NOIRES (1S).

## ÉTAPE 10

Fixer le DESSOUS (F) sur le SOCLE GAUCHE (Q). Serrer deux EXCENTRIQUES ESCAMOTABLES.

Serrer le DESSOUS (F) au MONTANT (C). Utiliser deux VIS TÊTE PLATE 48 mm NOIRES (2S).

## ÉTAPE 11

Fixer l'EXTRÉMITÉ DROITE (A) à la MOULURE DROITE (M), à la TABLETTE (G) et au DESSOUS (F). Serrer six EXCENTRIQUES ESCAMOTABLES.

Enfoncer le LOQUETEAU MAGNÉTIQUE (2I) dans le trou du MONTANT (C).

## ÉTAPE 12

Fixer deux SUPPORTS EN CORNIÈRE (31G) sur les SOCLE (P et Q) et le DESSOUS (F). Utiliser huit VIS TÊTE LARGE 14 mm NOIRES (1S).

Fixer deux CONSOLES EN MÉTAL (4G) au DESSOUS (F). Utiliser deux VIS TÊTE LARGE 14 mm NOIRES (1S).

**REMARQUE** : S'assurer que les CONSOLES sont à fleur des chants du DESSOUS.

Fixer le SOCLE (O) sur les SUPPORTS EN CORNIÈRE (31G) et les CONSOLES EN MÉTAL (4G). Utiliser six VIS TÊTE LARGE 14 mm NOIRES (1S).

Fixer la MOULURE D'EXTRÉMITÉ (T) à l'EXTRÉMITÉ DROITE (A). Serrer deux EXCENTRIQUES ESCAMOTABLES.

Fixer l'autre MOULURE D'EXTRÉMITÉ (T) à l'EXTRÉMITÉ GAUCHE (B). Utiliser deux VIS TÊTE LARGE 14 mm NOIRES (1S).

## ÉTAPE 13

Avec précaution, retourner l'élément sur ses chants avant.

Insérer deux GOUPILLES LONGUES EN MÉTAL (3R) dans les trous de la TABLETTE TRANSVERSALE (H). Enfoncer deux PETITES TABLETTES TRANSVERSALES (I) sur les GOUPILLES LONGUES EN MÉTAL.

Insérer soigneusement l'ensemble de TABLETTE TRANSVERSALE dans l'ouverture comme l'indique le schéma.

## ÉTAPE 14

Attention

Ne pas relever l'élément dans sa position verticale avant d'avoir fixé l'ARRIÈRE. L'élément risque de s'effondrer.

Déplier l'ARRIÈRE (J) et le placer sur l'élément.

Fixer l'ARRIÈRE (J) à l'élément à l'aide des CLOUS (1N).

**REMARQUE** : S'assurer de bien enfoncer les CLOUS dans les trous qui sont alignés sur le MONTANT (C), le PETIT MONTANT (D) et la TABLETTE (G).

**REMARQUE** : Des lignes perforées ont été prévues pour accéder facilement à l'ARRIÈRE. Découper avec précaution les trous nécessaires.

Insérer le PIED (23E) dans le trou dans le DESSOUS (F).

## ÉTAPE 15

Fixer les CHARNIÈRES (27H) à la PORTE (K). Utiliser quatre VIS TÊTE LARGE 14 mm NOIRES (1S).

Fixer une PLAQUE DE BUTÉE (6I) à la PORTE (K). Utiliser une VIS TÊTE PLATE 13 mm NOIRE (11S).

## ÉTAPE 16

Relever, avec précaution, l'élément dans sa position verticale.

Fixer la PORTE (K) à la MOULURE D'EXTRÉMITÉ DROITE (T). Utiliser quatre VIS TÊTE LARGE 14 mm NOIRES (1S).

Fixer les EXTRÉMITÉS DÉCORATIVES (33M) sur la PORTE (K). Utiliser deux VIS À MÉTAUX 19 mm ARGENT (20S).

Insérer un MONTANT DÉCORATIF (32M) dans les EXTRÉMITÉS DÉCORATIVES.

Fixer la PLAQUE ARRIÈRE DÉCORATIVE (34M) et le BOUTON DÉCORATIVE (69K) sur la PORTE. Utiliser une VIS À MÉTAUX 38 mm ARGENT (95S).

## ÉTAPE 17

Enfoncer les MANCHONS EN CAOUTCHOUC (2R) sur les GOUPILLES EN MÉTAL (1R). Insérer les GOUPILLES EN MÉTAL dans les trous choisis de l'EXTRÉMITÉ (A) et du MONTANT (C). Poser les TABLETTES RÉGLABLES (L) sur les GOUPILLES EN MÉTAL.

Il est recommandé d'utiliser la CONSOLE DE SÉCURITÉ (1G) pour renforcer la stabilité. Utiliser une VIS TÊTE LARGE 14 mm NOIRE (1S) dans le haut de l'élément et une VIS TÊTE PLATE 48 mm NOIRE (2S) dans un montant du mur.

Apposer l'ÉTIQUETTE DE MISE EN GARDE (1L) au DESSUS (E). Cette étiquette doit pouvoir être lisible lorsque le téléviseur est enlevé de l'élément. Lorsque le téléviseur est en place, il doit la dissimuler. Décoller le film protecteur et apposer l'étiquette comme l'indique le schéma.

**REMARQUE** : Cette étiquette permanente est prévue pour durer pendant toute la vie du produit. Une fois apposée, ne pas essayer de la retirer.

## ÉTAPE 18

Pour éviter que le téléviseur ne glisse, placer le TAMPON ANTIDÉRAPANT (3M) sous le support avant du téléviseur ou séparer entre toutes les supports avant.

Enfoncer un COUVERCLE D'EXCENTRIQUE (36P) sur chaque EXCENTRIQUE ESCAMOTABLE.

**REMARQUE** : Prière de lire les informations importantes sur la sécurité figurant sur les pages arrière du manuel d'instructions.

Ceci complète l'assemblage. Nettoyer à l'aide d'une encaustique pour meubles ou d'un chiffon humide. Essuyer.

Use estas instrucciones de ensamblaje en español junto con las figuras paso-a-paso provistas en el folleto inglés. Cada paso en español corresponde al mismo paso en inglés. Se destacan las figuras de cada paso con una tonalidad oscura para mostrar precisamente cual parte se debe montar a la unidad. Compare la "Lista de Part" abajo con la "Part Identification" en el folleto en inglés para familiarizarse con Las partes de ensamblaje.

**NOTA:** ESTE FOLLETO DE INSTRUCCIONES CONTIENE INFORMACIÓN **IMPORTANTE** SOBRE LA SEGURIDAD. POR FAVOR LEA Y GUÁRDELO PARA REFERENCIA EN EL FUTURO.

**ESTAMOS AQUI PARA AYUDAR!**

Tratamos de asegurar que su mueble llega en condición excelente. Nuestros representantes de Servicio al Cliente son amables y listos para ayudarle con servicio rápido y eficiente si una parte está defectuosa o ausente (o si necesita ayuda con el ensamblaje). **NO DEVUELVA LA UNIDAD A LA TIENDA.** Llame este número sin cargo:

**1-800-523-3987**

**Lunes a viernes, 9:00 a.m. - 5:30 p.m.**

**Hora oficial del Este  
(excepto días festivos)**

Si requiere un repuesto de una parte, será enviado dentro de 48 horas (excepto los fines de semana y días festivos)

| LISTA DE PARTES |                               |          | LISTA DE PARTES |   |          |
|-----------------|-------------------------------|----------|-----------------|---|----------|
| ITEM            | DESCRIPCIÓN                   | CANTIDAD | ITEM            | DESCRIPCIÓN   | CANTIDAD |
| A               | EXTREMO DERECHO .....         | 1        | 2I              | AGARRADOR MAGNÉTICO .....   | 1        |
| B               | EXTREMO IZQUIERDO .....       | 1        | 6I              | PLACA DE CONTACTO .....   | 1        |
| C               | PARAL.....                    | 1        | 69K             | POMO DECORATIVO .....   | 1        |
| D               | PARAL PEQUEÑO.....            | 1        | 1L              | ETIQUETA DE ADVERTENCIA .....                                       | 1        |
| E               | PANEL SUPERIOR.....           | 1        |                 | (Consulte el último paso para la ubicación e instalación apropiada) |          |
| F               | FONDO.....                    | 1        | 3M              | ALMOHADILLA ANTIDESLIZANTE.....                                     | 1        |
| G               | ESTANTE.....                  | 1        | 32M             | PARAL DECORATIVO .....  | 2        |
| H               | ESTANTE EN CRUZ.....          | 1        | 33M             | EXTREMO DECORATIVO.....   | 2        |
| I               | ESTANTE PEQUEÑO EN CRUZ.....  | 2        | 34M             | PLACA POSTERIOR DECORATIVA .....                                    | 1        |
| J               | DORSO.....                    | 1        | 36P             | CUBIERTA DE EXCÉNTRICO.....   | 8        |
| K               | PUERTA.....                   | 1        | 1R              | ESPIGA DE METAL .....   | 8        |
| L               | ESTANTE AJUSTABLE .....       | 2        | 2R              | MANGUITO DE GOMA.....   | 8        |
| M               | MOLDURA DERECHA.....          | 1        | 3R              | ESPIGA LARGA DE METAL .....   | 2        |
| N               | MOLDURA IZQUIERDA.....        | 1        | 1N              | CLAVO .....   | 45       |
| O               | BASE .....                    | 1        | 1S              | TORNILLO NEGRO DE CABEZA GRANDE de 14 mm.....                       | 61       |
| P               | BASE DERECHA.....             | 1        | 2S              | TORNILLO NEGRO DE CABEZA PERDIDA de 48 mm .....                     | 5        |
| Q               | BASE IZQUIERDA.....           | 1        | 95S             | TORNILLO PLATEADO PARA METAL de 38 mm .....                         | 1        |
| R               | MOLDURA PEQUEÑA DE EXTREMO .. | 2        | 11S             | TORNILLO NEGRO DE CABEZA PERDIDA de 13 mm .....                     | 1        |
| S               | MOLDURA DE ESTANTE .....      | 1        | 20S             | TORNILLO PLATEADO PARA METAL de 19 mm .....                         | 2        |
| T               | MOLDURA DE EXTREMO .....      | 2        |                 |   |          |
| U               | MOLDURA DELANTERA.....        | 1        |                 |   |          |
| 23E             | PATA.....                     | 1        |                 |   |          |
| 1F              | EXCÉNTRICO ESCONDIDO.....     | 20       |                 |   |          |
| 2F              | PASADOR DE EXCÉNTRICO .....   | 12       |                 |   |          |
| 8F              | BIELA DE EXCÉNTRICO .....     | 8        |                 |   |          |
| 10F             | SUJETADOR TWIST-LOCK®.....    | 3        |                 |   |          |
| 1G              | MÉNSULA DE SEGURIDAD .....    | 1        |                 |   |          |
| 4G              | SOPORTE DE METAL.....         | 4        |                 |   |          |
| 27G             | SOPORTE ANGULAR .....         | 10       |                 |   |          |
| 31G             | MÉNSULA DE ESQUINA.....       | 4        |                 |   |          |
| 27H             | BISAGRA.....                  | 2        |                 |   |          |

Anote la fecha de comprar esta unidad y guarde el folleto para su referencia futura.

Si necesita ponerse en contacto con Sauder en cuanto a esta unidad, refiérase al número de lote y al número de modelo cuando llame a nuestro número gratis.

No. Lote: \_\_\_\_\_

Fecha de compra: \_\_\_\_\_

## ADVERTENCIA

El uso de un televisor demasiado pesado o grande es peligroso. Un televisor demasiado pesado generará riesgo de caída, lo cual podría causar lesiones graves o muerte. Un televisor demasiado grande para el espacio disponible puede ser empujado o golpeado por accidente, causando que éste se salga del mueble o se caiga.

- Verifique el tamaño y peso del televisor. ¡Compárelo al diagrama abajo - antes de comenzar el ensamblaje!
- Esta unidad Sauder está diseñada para ser usada con televisores cuyo peso sea inferior a 22,6 Kg. Nunca la use para un televisor de mayor peso.
- El tamaño del televisor, del frente al extremo posterior, y de un lado al otro, debe caber dentro del espacio definido en el diagrama.
- Nunca coloque el borde frontal del televisor más adelante del borde frontal del estante de soporte del televisor (o de la moldura de tope, si existe tal equipamiento)
- Nunca permita que los lados del televisor se extiendan más allá de los bordes laterales de la superficie de soporte del televisor.
- Si el televisor tiene un tubo CRT, el cono del mismo puede extenderse más allá de la parte trasera del estante de soporte.
- Asegúrese de colocar la etiqueta de advertencia según las instrucciones, en el último paso del armado. La etiqueta ofrece información importante de seguridad.

## PASO 1

No apriete los SUJETADORES TWIST-LOCK® en este paso.

Ensamble la unidad sobre un piso alfombrado o sobre el cartón vacío para evitar rayar la unidad o el piso.

Para comenzar el ensamblaje, empuje un SUJETADOR TWIST-LOCK® SAUDER (10F) dentro de los agujeros grandes de las MOLDURAS (M y N) y del PARAL PEQUEÑO (D).

## PASO 2

No apriete los EXCÉNTRICOS ESCONDIDOS en este paso.

Empuje veinte EXCÉNTRICOS ESCONDIDOS (1F) dentro de los EXTREMOS (A y B), el PARAL (C), el FONDO (F) y el ESTANTE (G). A continuación, inserte el extremo de metal de un PASADOR DE EXCÉNTRICO (2F) dentro de cada EXCÉNTRICO ESCONDIDO, menos en los bordes cortos de los EXTREMOS (A y B).

## PASO 3

Fije diez SOPORTES ANGULARES (27G) a los EXTREMOS (A y B) y al ESTANTE (G). Utilice diez TORNILLOS NEGROS DE CABEZA GRANDE de 14 mm (1S).

**NOTA:** Asegúrese que los bordes de los SOPORTES ANGULARES estén nivelados con los bordes de los EXTREMOS y del ESTANTE.

Fije las MOLDURAS PEQUEÑAS DE EXTREMO (R) a los EXTREMOS (A y B). Utilice cuatro TORNILLOS NEGROS DE CABEZA GRANDE de 14 mm (1S).

**NOTA:** Las MOLDURAS PEQUEÑAS DE EXTREMO no tienen agujeros. Atornille los tornillos en la ranura de las MOLDURAS. No apriete en exceso.

## PASO 4

Atornille ocho BIELAS DE EXCÉNTRICO (8F) en las MOLDURAS (M y N) y las BASES (P y Q).

Fije la BASE DERECHA (P) al EXTREMO DERECHO (A). Apriete dos EXCÉNTRICOS ESCONDIDOS.

Fije la BASE IZQUIERDA (Q) al EXTREMO IZQUIERDO (B). Apriete dos EXCÉNTRICOS ESCONDIDOS.

## PASO 5

Cómo utilizar el SUJETADOR TWIST-LOCK® SAUDER

1. Inserte el extremo con cabilla del SUJETADOR dentro del agujero de la parte adjunta.

**NOTA:** El extremo con cabilla del SUJETADOR debe quedarse completamente insertado en el agujero de la parte adjunta cuando se enclava el SUJETADOR.

2. Apriete el SUJETADOR lo más apretado posible con un destornillador Phillips (cruz).

Fije las MOLDURAS (M y N) al PANEL SUPERIOR (E). Apriete dos SUJETADORES TWIST-LOCK®.

## PASO 6

Fije dos MÉNSULAS DE ESQUINA (31G) a las MOLDURAS (M y N) y al PANEL SUPERIOR (E). Utilice ocho TORNILLOS NEGROS DE CABEZA GRANDE de 14 mm (1S).

Fije dos SOPORTES DE METAL (4G) al PANEL SUPERIOR (E). Utilice dos TORNILLOS NEGROS DE CABEZA GRANDE de 14 mm (1S).

Fije la MOLDURA DELANTERA (U) a las MÉNSULAS DE ESQUINA (31G) y a los SOPORTES DE METAL (4G). Utilice seis TORNILLOS NEGROS DE CABEZA GRANDE de 14 mm (1S).

## PASO 7

Fije el EXTREMO IZQUIERDO (B) a la MOLDURA IZQUIERDA (N). Apriete dos EXCÉNTRICOS ESCONDIDOS.

Fije el PARAL PEQUEÑO (D) al PANEL SUPERIOR (E). Apriete el SUJETADOR TWIST-LOCK®.

## PASO 8

Fije el ESTANTE (G) al EXTREMO IZQUIERDO (B). Apriete dos EXCÉNTRICOS ESCONDIDOS.

Fije el ESTANTE (G) al PARAL PEQUEÑO (D). Utilice dos TORNILLOS NEGROS DE CABEZA PERDIDA de 48 mm (2S).

**Precaución**

Riesgo de daños o heridas. Los Excéntricos Escondidos deben apretarse completamente. Los Excéntricos Escondidos que no se aprieten completamente se aflojarán y las partes pueden separarse.

Para apretar completamente:

Comience

Apriete

Flecha

Máximo de 210 grados

Mínimo de 190 grados

## PASO 9

Fije el PARAL (C) al ESTANTE (G). Apriete dos EXCÉNTRICOS ESCONDIDOS.

Fije la MOLDURA DE ESTANTE (S) al ESTANTE (G). Utilice cuatro TORNILLOS NEGROS DE CABEZA GRANDE de 14 mm (1S).

## PASO 10

Fije el FONDO (F) a la BASE IZQUIERDA (Q). Apriete dos EXCÉNTRICOS ESCONDIDOS.

Apriete el FONDO (F) al PARAL (C). Utilice dos TORNILLOS NEGROS DE CABEZA PERDIDA de 48 mm (2S).

## PASO 11

Fije el EXTREMO DERECHO (A) a la MOLDURA DERECHA (M), al ESTANTE (G) y al FONDO (F). Apriete seis EXCÉNTRICOS ESCONDIDOS.

Empuje el AGARRADOR MAGNÉTICO (2I) dentro del agujero del PARAL (C).

## PASO 12

Fije dos MÉNSULAS DE ESQUINA (31G) a las BASES (P y Q) y al FONDO (F). Utilice ocho TORNILLOS NEGROS DE CABEZA GRANDE de 14 mm (1S).

Fije dos SOPORTES DE METAL (4G) al FONDO (F). Utilice dos TORNILLOS NEGROS DE CABEZA GRANDE de 14 mm (1S).

**NOTA:** Asegúrese que los SOPORTES estén nivelados con los bordes del FONDO.

Fije la BASE (O) a las MÉNSULAS DE ESQUINA (31G) y a los SOPORTES DE METAL (4G). Utilice seis TORNILLOS NEGROS DE CABEZA GRANDE de 14 mm (1S).

Fije una MOLDURA DE EXTREMO (T) al EXTREMO DERECHO (A). Apriete dos EXCÉNTRICOS ESCONDIDOS.

Fije la otra MOLDURA DE EXTREMO (T) al EXTREMO IZQUIERDO (B). Utilice dos TORNILLOS NEGROS DE CABEZA GRANDE de 14 mm (1S).

## PASO 13

Cuidadosamente voltee la unidad para que repose sobre los bordes delanteros.

Inserte dos ESPIGAS LARGAS DE METAL (3R) en los agujeros en el ESTANTE EN CRUZ (H). Empuje dos ESTANTES PEQUEÑOS EN CRUZ (I) sobre las ESPIGAS LARGAS DE METAL.

Introduzca con cuidado el conjunto del ESTANTE EN CRUZ en la abertura como se muestra.

## PASO 14

**Precaución**

No coloque la unidad en posición vertical hasta que se fije el DORSO. La unidad podría caerse.

Desdoble el DORSO (J) y colóquelo sobre la unidad.

Fije el DORSO (J) a la unidad utilizando los CLAVOS (1N).

**NOTA:** Asegúrese de clavar ligeramente los CLAVOS dentro de los agujeros que se alinean sobre el PARAL (C), el PARAL PEQUEÑO (D) y el ESTANTE (G).

## PASO 14 (CONTINUACIÓN)

**NOTA:** Hay perforaciones provistas para el acceso a través del DORSO. Cuidadosamente corte los agujeros necesarios.

Inserte la PATA (23E) dentro del agujero del FONDO (F).

## PASO 15

Fije las BISAGRAS (27H) a la PUERTA (K). Utilice cuatro TORNILLOS NEGROS DE CABEZA GRANDE de 14 mm (1S).

Fije la PLACA DE CONTACTO (6I) a la PUERTA (K). Utilice un TORNILLO NEGRO DE CABEZA PERDIDA de 13 mm (11S).

## PASO 16

Cuidadosamente ponga la unidad en posición vertical.

Fije la PUERTA (K) a la MOLDURA DE EXTREMO DERECHO (T). Utilice cuatro TORNILLOS NEGROS DE CABEZA GRANDE de 14 mm (1S).

Fije los EXTREMOS DECORATIVOS (33M) a la PUERTA (K). Utilice dos TORNILLOS PLATEADOS PARA METAL de 19 mm (20S).

Inserte un PARAL DECORATIVO (32M) en los EXTREMOS DECORATIVOS.

Fije la PLACA POSTERIOR DECORATIVA (34M) y el POMO DECORATIVO (69K) a la PUERTA. Utilice un TORNILLO PLATEADO PARA METAL de 38 mm (95S).

## PASO 17

Empuje los MANGUITOS DE GOMA (2R) sobre las ESPIGAS DE METAL (1R). Inserte las ESPIGAS DE METAL dentro de los agujeros al nivel preferido del EXTREMO (A) y del PARAL (C). Coloque los ESTANTES AJUSTABLES (L) sobre las ESPIGAS DE METAL.

Se recomienda que utilice el SOPORTE DE SEGURIDAD (1G) para aumentar la estabilidad. Utilice un TORNILLO NEGRO DE CABEZA GRANDE de 14 mm (1S) a través de la parte superior de la unidad y un TORNILLO NEGRO DE CABEZA PERDIDA de 48 mm (2S) dentro de un montante de la pared.

Aplique la ETIQUETA DE ADVERTENCIA (1L) al PANEL SUPERIOR (E). La etiqueta debe ser legible cuando el televisor está retirado de la unidad. Con el televisor ya instalado, debe esconder la etiqueta. Quite el material protector y aplique la etiqueta tal como se muestra en el diagrama.

**NOTA:** Esta etiqueta es permanente e intencionada a durar por la vida del producto. Una vez aplicada, no intente quitarla.

## PASO 18

Para evitar que el televisor deslice, coloque la ALMOHADILLA ANTIDESLIZANTE (3M) debajo del soporte delantero del televisor o sepárela entre los soportes delanteros si hay varios.

Empuje una CUBIERTA DE EXCÉNTRICO (36P) sobre cada EXCÉNTRICO ESCONDIDO.

**NOTA:** Por favor, lea las páginas de atrás del folleto de instrucciones en cuanto a importante información de seguridad.

Esto completa el ensamblaje. Limpie con su pulimento para muebles preferido o un paño húmedo. Seque con un paño.

## ⚠ WARNING

Please use your furniture correctly and safely. Improper use can cause safety hazards, or damage to your furniture or household items. *Carefully read the following chart.*

| Look out for:   | What can happen:   | How to avoid the problem:  |
|---|--|--|
| <ul style="list-style-type: none"> <li>• Children climbing on furniture.</li> <li>• A child may try to reach a toy or other object by climbing on furniture.</li> <li>• Children will play and be active near the TV.</li> </ul>            | <ul style="list-style-type: none"> <li>• Risk of injury or death.</li> <li>• A child climbing on a piece of furniture can make it top-heavy and cause it to tip over.</li> <li>• A child playing with a TV can cause it to tip over.</li> </ul>  | <ul style="list-style-type: none"> <li>• Never allow children to climb on or play with furniture.</li> <li>• Do not place toys, food, etc. on the top shelves or upper drawers. Children may try to climb to reach them out of curiosity.</li> </ul> |
| <ul style="list-style-type: none"> <li>• Improper use of furniture to support TVs.</li> <li>• Furniture designed for use with TVs will specify the maximum weight rating and recommended size of the TVs it will safely support.</li> </ul> | <ul style="list-style-type: none"> <li>• Risk of injury or death.</li> <li>• TVs can be very heavy. Plus the weight and location of the picture tube tends to make TVs unbalanced and prone to tipping forward.</li> <li>• Furniture items such as general-purpose utility carts, tables, or dressers may become unstable and tip if a TV is set on them.</li> </ul> | <ul style="list-style-type: none"> <li>• A TV must only be set on furniture specifically designed to support a television.</li> <li>• Never use a TV that exceeds the weight ratings or size guidelines specified for the furniture.</li> </ul>      |
| <ul style="list-style-type: none"> <li>• Overloaded shelves.</li> </ul>   | <ul style="list-style-type: none"> <li>• Risk of injury.</li> <li>• Top-heavy furniture can tip over.</li> <li>• Overloaded shelves can break.</li> </ul>  | <ul style="list-style-type: none"> <li>• Never exceed the weight limits shown in the instructions.</li> <li>• Work from bottom to top when loading shelves.</li> <li>• Place the heavier items on the lower shelves.</li> </ul>                      |
| <ul style="list-style-type: none"> <li>• Improperly moving furniture that is not designed and equipped with casters.</li> </ul>   | <ul style="list-style-type: none"> <li>• Furniture can tip over or break if improperly moved.</li> <li>• Physical injury. Furniture can be very heavy.</li> </ul>  | <ul style="list-style-type: none"> <li>• Unload shelves from top to bottom before moving the furniture.</li> <li>• Do not push furniture, especially on a carpeted floor. Have a friend help you lift the item and set it in place.</li> </ul>       |

## ⚠ AVERTISSEMENT

Prière d'utiliser le mobilier à bon escient et avec prudence. Une mauvaise utilisation peut être à l'origine de risques d'accident ou peut endommager le mobilier et les articles ménagers. *Lire attentivement le tableau suivant.*

| À surveiller :  | Danger éventuel :  | Solution :   |
|---|--|--|
| <ul style="list-style-type: none"> <li>• Les enfants qui grimpent sur le mobilier.</li> <li>• Un enfant peut grimper sur le mobilier pour essayer d'attraper un jouet ou tout autre objet.</li> <li>• Les enfants jouèrent et sont actifs à proximité du téléviseur.</li> </ul>   | <ul style="list-style-type: none"> <li>• Risque de blessures graves, voire mortelles.</li> <li>• Un enfant qui grimpe sur un meuble risque de déséquilibrer ce dernier et de le faire tomber.</li> <li>• Un enfant qui joue avec un téléviseur risque de provoquer le renversement de ce dernier.</li> </ul>   | <ul style="list-style-type: none"> <li>• Ne jamais laisser les enfants grimper sur le mobilier ou jouer avec.</li> <li>• Ne pas placer de jouets, d'aliments, etc. sur les tablettes supérieures ou les tiroirs supérieurs. Les enfants risquent d'essayer de grimper pour les atteindre, par simple curiosité.</li> </ul> |
| <ul style="list-style-type: none"> <li>• Mauvaise utilisation du mobilier que supporte les téléviseurs.</li> <li>• Les meubles conçus pour être utilisés avec des téléviseurs comporteront une indication concernant le poids nominal maximum et la taille recommandée des téléviseurs qu'ils peuvent supporter en toute sécurité.</li> </ul> | <ul style="list-style-type: none"> <li>• Risque de blessures graves, voire mortelles.</li> <li>• Les téléviseurs peuvent être très lourd. De plus, le poids et l'emplacement du tube image ont tendance à rendre les téléviseurs instables et enclins à tomber vers l'avant.</li> <li>• Les meubles tels que les dessertes à tout usage, les tables ou les commodes risquent de se renverser si on pose un téléviseur dessus.</li> </ul> | <ul style="list-style-type: none"> <li>• Un téléviseur ne doit être posé que sur du mobilier spécifiquement conçu à cet effet.</li> <li>• Ne jamais dépasser la capacité de taille et de poids maximum de téléviseur admissible.</li> </ul>  |
| <ul style="list-style-type: none"> <li>• Tablettes surchargées.</li> </ul>  | <ul style="list-style-type: none"> <li>• Risque de blessure.</li> <li>• Du mobilier mal équilibré risque de se renverser.</li> <li>• Des tablettes surchargées risqueraient de casser.</li> </ul>  | <ul style="list-style-type: none"> <li>• Ne jamais excéder les limites de poids indiquées dans les instructions.</li> <li>• Pour charger les tablettes, commencer par remplir celui du bas pour finir par celui du haut.</li> <li>• Placer les articles plus lourds sur les tablettes inférieures.</li> </ul>              |
| <ul style="list-style-type: none"> <li>• Déplacement inadéquat d'un mobilier qui n'est pas conçu pour avoir des roulettes et n'en est pas équipé.</li> </ul>  | <ul style="list-style-type: none"> <li>• Le mobilier risque de se renverser ou de casser en cas de déplacement inadéquat.</li> <li>• Blessure physique. Le mobilier peut être très lourd.</li> </ul>   | <ul style="list-style-type: none"> <li>• Décharger les tablettes en commençant par celui du haut avant de déplacer le mobilier.</li> <li>• Ne pas pousser le mobilier, surtout sur la moquette. Se faire aider par une autre personne pour soulever l'élément et le mettre en place.</li> </ul>                            |

## ▲ ADVERTENCIA

Por favor use el mobiliario correcta y seguramente. El mal uso puede causar riesgos de seguridad o daño a las unidades o artículos domésticos. *Cuidadosamente lea la tabla a continuación.*

| Esté alerta de:   | Puede ocurrir:   | Evitar el problema:   |
|---|--|---|
| <ul style="list-style-type: none"> <li>• Los niños subiendo al mobiliario.</li> <li>• El niño que intenta a alcanzar un juego u otro objeto subiendo al mobiliario.</li> <li>• Los niños jugarán y estarán activos cerca del televisor.</li> </ul>                      | <ul style="list-style-type: none"> <li>• Riesgo de lesiones o la muerte.</li> <li>• Un niño que sube el mobiliario puede causar la inestabilidad y caída de la unidad.</li> <li>• Un niño subiendo al mobiliario puede causar la inestabilidad y la unidad puede volcarse.</li> </ul>  | <ul style="list-style-type: none"> <li>• Nunca permita que los niños suban al o jueguen sobre el mobiliario.</li> <li>• No coloque los juegos, alimentos, etc. encima de los estantes superiores o cajones superiores. Los niños pueden intentar a subir para alcanzarlos por la curiosidad.</li> </ul> |
| <ul style="list-style-type: none"> <li>• El mal uso del mobiliario para soportar los televisores.</li> <li>• El mobiliario diseñado para uso con televisores especificará el peso máximo y el tamaño de televisores recomendado para soportarlo seguramente.</li> </ul> | <ul style="list-style-type: none"> <li>• Riesgo de lesiones o la muerte.</li> <li>• Los televisores pueden ser muy pesados. Además, el peso y la ubicación del tubo de imagen tienden a causar la inestabilidad de televisores y propensa a volcarse hacia adelante.</li> <li>• Los artículos mobiliarios tales como carritos de uso general, mesas o cómodas pueden hacerse inestables y inclinarse si coloca un televisor encima.</li> </ul> | <ul style="list-style-type: none"> <li>• Un televisor debe colocarse solamente sobre el mobiliario diseñado específicamente para soportar un televisor.</li> <li>• Nunca use un televisor que excede los límites de peso o de tamaño especificados para la unidad.</li> </ul>                           |
| <ul style="list-style-type: none"> <li>• Estantes sobrecargados</li> </ul>  | <ul style="list-style-type: none"> <li>• Riesgo de lesiones.</li> <li>• El mobiliario inestable puede volcarse.</li> <li>• Los estantes sobrecargados pueden romperse.</li> </ul>  | <ul style="list-style-type: none"> <li>• Nunca exceda los límites de peso indicados en las instrucciones.</li> <li>• Comience a cargar los estantes a partir de la base y trabaje hacia arriba.</li> <li>• Coloque los artículos más pesados sobre los estantes inferiores.</li> </ul>                  |
| <ul style="list-style-type: none"> <li>• Mover incorrectamente el mobiliario que no está diseñado y provisto con ruedecitas.</li> </ul>   | <ul style="list-style-type: none"> <li>• La inclinación o rotura del mobiliario es posible si se mueve de manera inadecuada.</li> <li>• Lesión física. El mobiliario puede ser muy pesado.</li> </ul>  | <ul style="list-style-type: none"> <li>• Descargue los cajones desde arriba hacia abajo antes de mover el mobiliario.</li> <li>• No empuje la unidad, especialmente sobre un piso alfombrado. Pide la ayuda de otra persona en levantar la unidad y colocarla en lugar.</li> </ul>                      |

## 5-YEAR LIMITED WARRANTY

1. Sauder Woodworking Co. (Sauder®) provides limited warranty coverage to the original purchaser of this product for a period of five years from the date of purchase against defects in materials or workmanship of Sauder furniture components. As used in this Warranty, "defect" means imperfections in components which substantially impair the utility of the product. This Warranty gives you specific legal rights, and you may also have other rights which vary from state to state.

2. There is no warranty coverage for defects or conditions that result from the failure to follow product assembly instructions, information or warnings, misuse or abuse, intentional damage, fire, flood, alteration or modification of the product, or use of the product in a manner inconsistent with its intended use, nor any condition resulting from incorrect or inadequate maintenance, cleaning, or care. There is also no warranty coverage for rented products or any products purchased "used" or "as is", at a distress or going-out-of-business sale, or from a liquidator.

3. As the exclusive remedy under this Warranty, Sauder will (at its sole option) repair or replace any defective furniture component. Sauder may require independent confirmation of the claimed defect and proof of purchase. Replacement parts will be warranted for only the remaining period of the original Warranty. SAUDER SHALL HAVE NO LIABILITY for ANY INCIDENTAL OR CONSEQUENTIAL DAMAGES OF ANY KIND and all such damages are EXCLUDED FROM THIS WARRANTY, such as loss of use, disassembly, transportation, labor or damage to property on or near the product. Some states do not allow the exclusion or limitation of incidental or consequential damages, so

the above limitation or exclusion may not apply to you.

4. This Warranty applies only to warranted defects that first arise and are reported to Sauder within the warranty coverage period. The Warranty cannot be transferred to subsequent owners or users of the product, and it shall be immediately void in the event the product is resold, transferred, leased or rented to any third party or person other than the original purchaser.

5. THERE ARE NO OTHER WARRANTIES APPLICABLE TO THIS PRODUCT. Under the laws of certain states, there may be no implied warranties from Sauder and all implied warranties, INCLUDING ANY IMPLIED WARRANTY OF MERCHANTABILITY OR FITNESS FOR A PARTICULAR PURPOSE are disclaimed where allowed by law. TO THE EXTENT ANY IMPLIED WARRANTIES ARE APPLICABLE, ANY IMPLIED WARRANTIES, INCLUDING ANY IMPLIED WARRANTY OF MERCHANTABILITY OR FITNESS FOR A PARTICULAR PURPOSE, ARE LIMITED IN DURATION TO THE DURATION OF THIS EXPRESS WARRANTY or the minimum period allowed by law, whichever is shorter. Some states do not allow limitations on how long an implied Warranty lasts, so the above limitation may not apply to you.

6. For Warranty inquiries or claims, please visit our website [www.sauder.com](http://www.sauder.com). You can also contact Sauder at 1-800-523-3987. Sauder may require Warranty claims to be submitted in writing to Sauder Woodworking Co., 502 Middle Street, Archbold, OH 43502 USA. Please include your sales receipt or other proof of purchase and a specific description of the product defect.

## GARANTIE LIMITÉE DE 5 ANS

1. Sauder Woodworking Co. (Sauder®) offre une couverture de garantie limitée à l'acheteur initial du présent produit pendant une période de cinq ans à compter de la date d'achat contre tout défaut de matériaux ou de fabrication des composantes de mobilier Sauder. Le mot « défaut », tel qu'il est utilisé sous les termes de la présente garantie, comprend les imperfections des pièces qui empêchent substantiellement l'utilisation du produit. La présente garantie vous donne des droits légaux spécifiques et il est possible que vous ayez des droits supplémentaires variant d'État en État ou de province en province.

2. La présente garantie ne saurait couvrir les défauts ou conditions qui surviendraient à la suite du non respect des instructions, informations ou mises en garde de montage, d'une mauvaise utilisation ou d'un abus, d'un dommage intentionnel, d'un incendie, d'une inondation, d'une altération ou modification du produit, d'une utilisation du produit allant à l'encontre de son usage prévu, ni aucune condition résultant d'une maintenance, d'un nettoyage ou d'un entretien inappropriés ou inadéquats. De plus, il n'existe aucune garantie pour les produits loués ou tous les produits achetés « d'occasion » ou « en l'état », dans le cadre d'une vente aux enchères ou de solde pour cessation de commerce, ou auprès d'un liquidateur.

3. En tant que recours exclusif en vertu de la présente garantie, Sauder réparera ou remplacera (sur sa seule décision) toute composante de mobilier défectueuse. Sauder peut exiger une confirmation indépendante du défaut revendiqué ainsi qu'une preuve d'achat. Les pièces de rechange seront garanties uniquement pendant la période restante de la garantie originale. SAUDER NE SERA EN AUCUN CAS RESPONSABLE DE TOUT DOMMAGE ACCESSOIRE OU CONSÉCUTIF DE TOUTE SORTE et lesdits dommages sont EXCLUS DE LA PRÉSENTE GARANTIE, à savoir perte d'utilisation, démontage, transport, main d'œuvre ou dommages matériels sur ou à proximité du produit. Certains États ou provinces ne permettant pas l'exclusion ou la limite aux responsabilités pour

dommages accidentels ou consécutifs, la limite ou l'exclusion ci-dessus peut ne pas être applicable.

4. La présente garantie ne s'applique qu'aux défauts garantis qui se produisent pour la première fois et qui sont signalés à Sauder dans les limites de couverture de la garantie. La garantie ne peut pas être transférée à des propriétaires ou utilisateurs subséquents du produit, et sera immédiatement invalidée dans le cas où le produit est revendu, transféré, loué sous bail ou loué à une tierce partie ou personne autre que l'acheteur original.

5. IL N'EXISTE AUCUNE AUTRE GARANTIE EN VIGUEUR POUR LE PRÉSENT PRODUIT. En vertu des lois de certains États ou provinces, il ne peut y avoir de garanties implicites de la part de Sauder et toutes les garanties implicites, Y COMPRIS TOUTE GARANTIE IMPLICITE DE COMMERCIALITÉ OU D'ADAPTATION À UN USAGE PARTICULIER sont déclinées partout où la loi l'autorise. DANS LA MESURE OÙ TOUTE GARANTIE IMPLICITE EST APPLICABLE, TOUTE GARANTIE IMPLICITE, Y COMPRIS TOUTE GARANTIE DE COMMERCIALITÉ OU D'ADAPTATION À UN USAGE PARTICULIER, EST LIMITÉE À LA DURÉE DE LA PRÉSENTE GARANTIE EXPRESSE ou à la période minimum autorisée par la loi, la période la plus courte étant retenue. Certains États ne permettant pas que des limites soient imposées quant à la durée d'une garantie implicite, la limite ci-dessus peut donc ne pas être applicable.

6. Pour toute question concernant la garantie ou toute demande de réclamation, consulter le site Web [www.sauder.com](http://www.sauder.com). Il est également possible de contacter Sauder en composant le 1-800-523-3987. Sauder peut exiger de soumettre les demandes de réclamation sous garantie par écrit à Sauder Woodworking Co., 502 Middle Street, Archbold, OH 43502 USA. Veuillez joindre votre ticket de caisse ou toute autre preuve d'achat ainsi qu'une description spécifique du défaut de produit.

## GARANTÍA LIMITADA DE 5 AÑOS

1. Sauder Woodworking Co. (Sauder®) provee cobertura de garantía limitada al comprador original de este producto por un período de cinco años, a partir de la fecha de compra, contra defectos en los materiales o de mano de obra en los componentes de muebles Sauder. Como es utilizado en esta Garantía, "defecto" significa imperfecciones en los componentes que de manera fundamental afecta la utilidad del producto. Esta Garantía le permite a usted ciertos derechos legales, y usted también podría poseer otros derechos adicionales, los cuales varían de estado a estado.

2. No hay cobertura de garantía para defectos o estados que resulten del incumplimiento en seguir las instrucciones, la información o las advertencias sobre el ensamblaje del producto; del uso incorrecto o maltrato, del daño intencional, incendio, inundación, cambio o modificación del producto; o de la utilización del producto de manera contradictoria con el uso para el cual fue fabricado, ni por ningún estado que resulte del mantenimiento, limpieza o cuidado incorrecto o inadecuado. Tampoco no hay cobertura de garantía para los productos rentados o para cualesquiera productos comprados "de uso" o "como está", en una venta de bienes embargados o en una venta por salirse del negocio, o comprados a un liquidador.

3. Como un recurso exclusivo bajo esta Garantía, Sauder (sólo a su opción) reparará o reemplazará cualquier componente defectuoso de mueble. Sauder puede requerir una confirmación independiente de un defecto reclamado y una prueba de compra. Las piezas de repuesto serán garantizadas solamente por el período de tiempo que queda de la Garantía original. SAUDER NO TENDRÁ RESPONSABILIDAD por NINGÚN DAÑO INCIDENTAL O CONSECUENTE DE NINGÚN TIPO y todos dichos daños SE EXCLUYEN DE ESTA GARANTÍA, tales como pérdida de uso, desensamblaje, transportación, trabajo o daño a la propiedad en o cerca del producto. Algunos estados no permiten la

exclusión o limitación de daños incidentales o consecuentes, en tales instancias la limitación o exclusión antes mencionada podría no ser aplicable a usted.

4. Esta Garantía sólo es aplicable a defectos garantizados que primeramente surjan y se informen a Sauder dentro del período de cobertura de garantía. La Garantía no puede ser transferida a propietarios o usuarios subsiguientes del producto, y ésta será inmediatamente invalidada en el caso que el producto sea revendido, transferido, arrendado o rentado a cualquier tercero u otra persona que no sea el comprador original.

5. NO HAY OTRA GARANTÍA APLICABLE A ESTE PRODUCTO. Bajo las leyes de ciertos estados, pueden no haber garantías implícitas de Sauder y se hace renuncia de responsabilidad de todas las garantías implícitas donde lo permita la ley, INCLUYENDO CUALQUIER GARANTÍA IMPLÍCITA DE MERCANTIBILIDAD O DE APTITUD PARA UN PROPÓSITO EN PARTICULAR. EN LA MEDIDA CUALQUIER GARANTÍA IMPLÍCITA ES APLICABLE, CUALESQUIERA GARANTÍAS IMPLÍCITAS, INCLUYENDO AQUELLA DE MERCANTIBILIDAD O DE APTITUD PARA UN PROPÓSITO EN PARTICULAR, SE LIMITAN EN DURACIÓN HASTA LA DURACIÓN DE ESTA GARANTÍA IMPLÍCITA o hasta el periodo mínimo permitido por la ley, la que sea más corta. Algunos estados no permiten limitaciones en cuanto a la duración de una garantía implícita, por eso la limitación arriba citada pueda no ser aplicable a usted.

6. Para solicitud de información o reclamación de Garantía, por favor, visite nuestro sitio Web [www.sauder.com](http://www.sauder.com). Usted también puede contactar a Sauder llamando al 1-800-523-3987. Sauder puede solicitar que las reclamaciones sean presentadas por escrito a Sauder Woodworking Co., 502 Middle Street, Archbold, OH 43502 EE.UU. Por favor incluya su recibo de venta u otra prueba de compra y una descripción detallada del defecto del producto.

Dear valued customer:



Thank you for your purchase from the Sauder family companies. It's our pleasure to provide you with an affordable solution that meets your furniture and storage needs. I hope you will enjoy it for years to come.

I am pleased with this company's consistent ability to amaze the customer over time. My grandfather, Erie Sauder, founded the company in 1934 and later invented and patented the first commercially successful ready-to-assemble table. Since then, our furniture has evolved to always provide you with top performance, fashionable styling and uncompromised value.

A privately-held family-run business, Sauder has been able to hold true to the core values of innovation, integrity, servanthood and stewardship on which it was founded. As a result, we offer unmatched style and function in a product manufactured with industry-leading and environmentally responsible materials and processes. Our Sauder branded product line is still made in Archbold, Ohio, where it all began.

The Sauder name on the box ensures that the item you have purchased is made with the best quality workmanship and materials. If you should encounter issues with your product, please let us know. Our award-winning customer service crew is ready to help at 800-523-3987 or you can reach us online.

Again, thank you for being a valued customer. I invite you to visit our website at [www.sauder.com](http://www.sauder.com) to see additional furniture selections, find a dealer near you, or learn more about the heritage of the Sauder company.

Sincerely,

Kevin J. Sauder  
President/CEO

Stay Connected  
with  SAUDER®



#### Certificate of Conformity

1. This certificate applies to the Sauder Woodworking Product identified by this Instruction Book.
2. This certificate applies to compliance of this product with the CPSC Ban on Lead-Containing Paint (16 CFR 1303).
3. This product is manufactured by:  
Sauder Woodworking Company  
502 Middle Street  
Archbold, Ohio 43502  
(419) 446-2711
4. Date of Manufacture: \_\_\_\_\_



register your new  
product online

For immediate service, our website is available 24 hours a day, 7 days a week to order replacement parts, access assembly tips, register your product, and view Sauder products. [www.sauder.com](http://www.sauder.com)

Consumer Services in United States and Canada  
Mon.-Fri. – 9am-5:30pm ET(except holidays)  
**1-800-523-3987**

