

OWNER'S MANUAL

Operating and Servicing Instructions

Español - página E1



www.DirtDevil.com

Quick & Light™

Carpet Cleaner

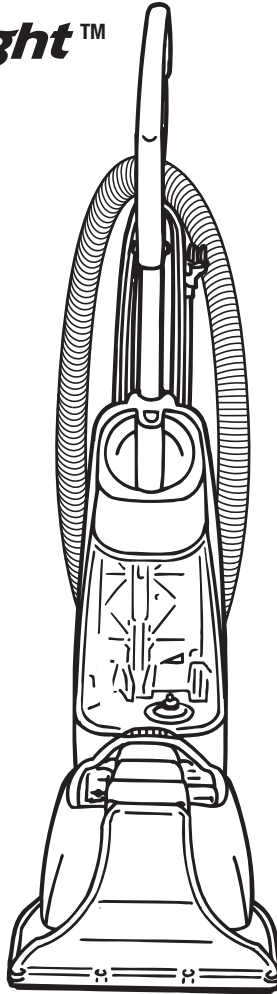

IMPORTANT: READ CAREFULLY BEFORE ASSEMBLY AND USE.

Questions or concerns? For assistance, please call Customer Service at
1-800-321-1134 Mon-Fri 8am-7pm EST before returning this product to the store.

**THIS PRODUCT IS INTENDED FOR HOUSEHOLD USE ONLY.
IF USED COMMERCIALY WARRANTY IS VOID.**

Thank you for choosing a DIRT DEVIL® product.



Please enter the complete model and Manufacturing Code in the spaces provided.

MODEL _____

MFG. CODE _____

Hint: Attach your sales receipt to this owner's manual. Verification of date of purchase may be required for warranty service of your DIRT DEVIL® product.

Be sure to register your product online at DirtDevil.com or call 1-800-321-1134 to register by phone.

<p>ROYAL ROYAL APPLIANCE MFG. CO. (USA and Canada) 1-800-321-1134 42500 Hwy, OH 44139 www.dirtdevil.com</p> <p>FLOOR FINISHING MACHINE / MACHINE POUR FINIR LES SOLS / LUSTRADORA</p> <p>MODEL/MODEL/MODELO FD50035</p> <p>HOUSEHOLD TYPE/TYPE MENAJERO/TIPO DOMESTICO</p> <p>MFG. CODE XXXX TE</p> <p>For sale only see dealer's manual. Pour un emploi de vente voir le manuel de l'utilisateur. Para el uso de venta de la aspiradora, consulte el manual del operador.</p> <p>U.S. PATENTS: 6,275,500; 6,146,150; 6,104,817; 6,222,884; 6,276,762; 6,268,877; 6,491,098; 6,422,881; 6,439,382; 6,442,750</p> <p>U.S. Patents Pending</p>	 
--	--

MANUFACTURING CODE
(Label located under cleaner)

CONTENTS

Important Safety Instructions	3-4
Assembling Cleaner	5
Carton contents	5
Body and Handle Assembly	5
Tool Caddy Assembly	6
How To Use	7
Cleaner Description	7
Preparing the Carpet	8
Remove and Replace Clean Water Solution Tank	8
Carpet Cleaning	9
Above Floor Cleaning/Attachments	9-10
Dirty Water Tank	10-11
Maintenance.....	11-12
Belt or Brushroll.....	12
Troubleshooting	13
Service.....	14
Cleaning Products.....	15
Warranty.....	16

If you need assistance:

Visit our website at DirtDevil.com. Follow the authorized dealer locator link to find the Dirt Devil® authorized dealer nearest you or call 1-800-321-1134 for an automated referral of Dirt Devil® authorized dealer locations (U.S. only) or to speak with a customer service representative; Mon- Fri 8am- 7pm EST.

PLEASE DO NOT RETURN THIS PRODUCT TO THE STORE.

IMPORTANT SAFETY INSTRUCTIONS

SAVE THESE INSTRUCTIONS

When using an electrical appliance, basic precautions should always be followed, including the following:

READ ALL INSTRUCTIONS BEFORE USING THIS APPLIANCE.

WARNING: TO REDUCE THE RISK OF FIRE, ELECTRIC SHOCK OR INJURY:

- Fully assemble before operating.
- Operate cleaner only at voltage specified on data plate on bottom of cleaner.
- Do not leave appliance when plugged in. Unplug from outlet when not in use and before cleaning or servicing.
- Use indoors only.
- Do not immerse. Use only on carpet moistened by cleaning process.
- Use only DIRT DEVIL® cleaning products intended for use with this machine. (See the “Cleaning Products” section of this manual.)
- Do not use a flammable or combustible liquid to clean a floor.
- Do not allow to be used as a toy. Not intended for use by children age 12 and under. Close supervision is necessary when used near children. To avoid injury or damage, keep children away from product, and do not allow children to place fingers or other objects into any openings.
- Use only as described in this manual. Use only manufacturer’s recommended attachments and products.
- Do not use with damaged cord or plug. If appliance is not working as it should, has been dropped, damaged, left outdoors, or dropped into water, take it to a service center prior to continuing use.
- Do not pull or carry by cord, use cord as a handle, close a door on cord, or pull cord around sharp edges or corners. Do not place product on cord. Do not run appliance over cord. Keep cord away from heated surfaces.
- Do not unplug by pulling on cord. To unplug, grasp the plug, not the cord.
- Do not handle plug or appliance with wet hands.
- Do not put any object into openings. Do not use with any opening blocked; keep free of dust, lint, hair, and anything that may reduce air flow.
- Keep hair, loose clothing, fingers, and all parts of body away from openings and moving parts.
- Turn off all controls before unplugging.
- Use extra care when cleaning on stairs. To avoid personal injury or damage, and to prevent the cleaner from falling, always place cleaner at bottom of stairs or on floor. Do not place cleaner on stairs or furniture, as it may result in injury or damage.
- Do not use to pick up flammable or combustible materials, such as gasoline, or fine wood sandings, or use in areas where they may be present.
- Connect to a properly grounded outlet only. See Grounding Instructions.
- Do not pick up anything that is burning or smoking, such as cigarettes, matches, or hot ashes.
- Do not use without tanks or filters in place.

- Do not clean over floor electrical outlets.
- **WARNING:** This product contains chemicals known to the State of California to cause cancer, birth defects or reproductive harm.

CAUTION - TO REDUCE THE RISK OF DAMAGE:

- Avoid picking up hard, sharp objects with this product, as they may cause damage.
- Store in a dry place. Do not expose machine to freezing temperatures.
- Brushroll continues to turn while product is turned on and handle is in upright position. To avoid damage to carpet, rugs, and flooring, avoid tipping cleaner or setting it on furniture, fringed area rugs, or carpeted stairs during tool use.
- Do not use sharp objects to clean out hose as they can cause damage.
- To assist in reducing drying time, be certain the area is well ventilated when using detergents and other cleaners with this machine.
- To help prevent matting and resoiling, avoid contact with carpets until they are dry. Keep children and pets away from carpets until they are completely dry.
- Do not store extractor with solution in tanks.
- With brushes on, do not allow cleaner to sit in one location with brushes on for extended periods of time, as damage to floor can result.
- **DO NOT USE THIS EXTRACTOR ON HARD FLOORS. USING THIS MACHINE ON HARD FLOORS MAY SCRATCH OR DAMAGE YOUR FLOOR.**

GROUNDING INSTRUCTIONS

This appliance must be grounded. If it should malfunction or breakdown, grounding provides a path of least resistance for electric current to reduce the risk of electric shock. This appliance is equipped with a cord having an equipment-grounding conductor (C) and grounding plug (A). The plug must be inserted into an appropriate outlet (B) that is properly installed and grounded in accordance with all local codes and ordinances.

WARNING: Improper connection of the equipment-grounding conductor can result in the risk of electric shock. Check with a qualified electrician or service person if you are in doubt as to whether the outlet is properly grounded. Do not modify the plug provided with the appliance - if it will not fit the outlet, have a proper outlet installed by a qualified electrician. This appliance is for use on a nominal 120-volt circuit and has a grounding plug that looks like the plug (A) illustrated in Fig. 1. A temporary adapter (D) may be used to connect this plug to a 2-pole receptacle (E) if a properly grounded outlet is not available (Fig. 2). The temporary adapter should be used only until a properly grounded outlet (B) can be installed by a qualified electrician (Fig. 1). The green colored rigid ear, lug, or the like (F) extending from the adapter must be connected to a permanent ground (G) such as a properly grounded outlet box cover (Fig. 2). Whenever the adapter is used, it must be held in place by a metal screw. **NOTE:** In Canada, the use of a temporary adapter is not permitted by the Canadian Electrical Code.

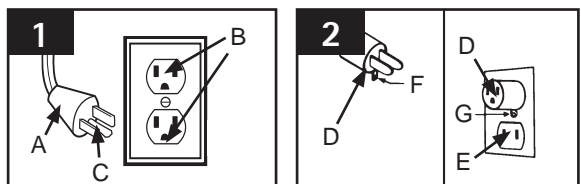

1. CLEANER ASSEMBLY

CARTON CONTENTS

- A. Upper Handle
- B. Midsection
- C. Base
- D. Upholstery/Stair Hose Adapter
- E. Tool Caddy
- F. Upholstery/Stair Hose
- G. Upholstery/Stair Attachment
- H. (1) Upper Handle screw
- I. (2) Right and Left Base Screws
- J. (1) Middle Base Screw
- K. (3) Nuts

Remove all parts from carton and identify each item shown.

Make sure all parts are located before disposing of packing materials.

NOTE: Phillips screwdriver needed for assembly



CAUTION

DO NOT USE THIS EXTRACTOR ON HARD FLOORS. USING THIS MACHINE ON HARD FLOORS MAY SCRATCH OR DAMAGE YOUR FLOOR.

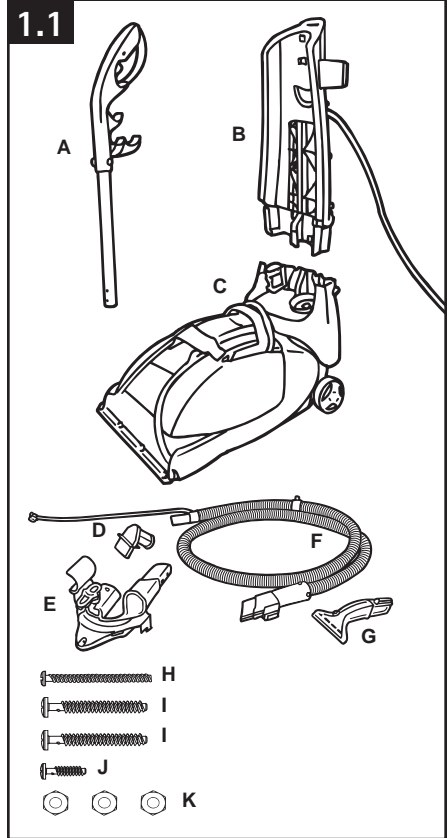

BODY AND HANDLE ASSEMBLY

1.2 Stand base in upright position. Push midsection onto base by aligning tabs on the backside of midsection and the pockets on the backside of base. Assemble the two lower handle screws (I) in the following manner: while holding nuts (K) in place, insert screw through front of midsection and tighten.

• IMPORTANT •

Make sure the power cord is out of the way to avoid pinching.

1.3 Slide upper handle down onto unit. Place Upper Handle screw (H) into recess in back of upper handle and tighten.

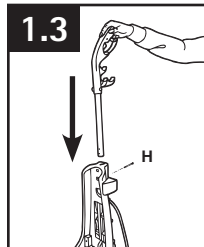
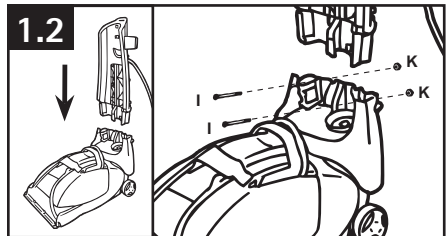

TOOL CADDY ASSEMBLY

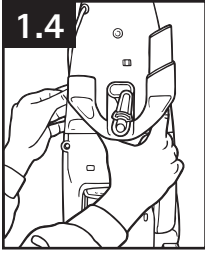

1.4 Align tabs on tool caddy with slots on midsection and snap into place.

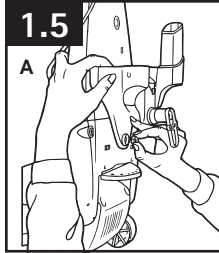

1.5 Place nut (K) into recess on tool caddy and hold into place (Diagram A). Press handle release with your other hand to tilt the midsection backwards (Diagram B).

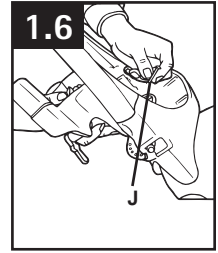
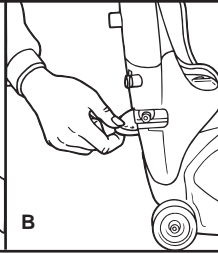

1.6 Place middle base screw (J) through center of lower midsection and tighten.

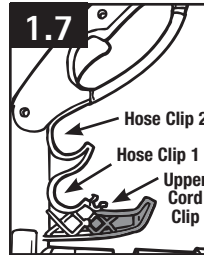

1.7 Wrap the cord around the upper and lower cord clips.

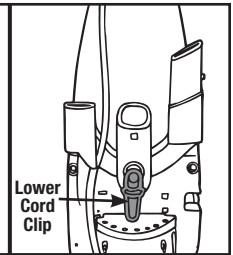

1.8 Run the hose to the upper caddy and press into hose clip #1 (See Fig. 1.7).

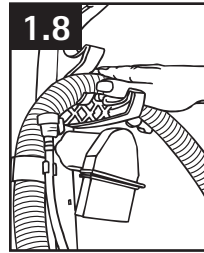

1.9 Continue wrapping the hose clockwise around the tool caddies, pressing the hose into the groove on the bottom of the lower tool caddy.

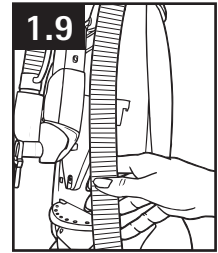

1.10 Run the hose back to the upper caddy and press into hose clip #2 (See Fig. 1.7).

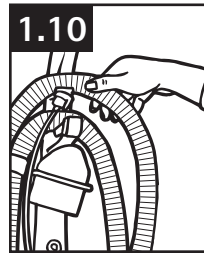

1.11 Lock the attachment end of the hose into place by pressing down onto the post located on the right side of the lower tool caddy, until secure in place.

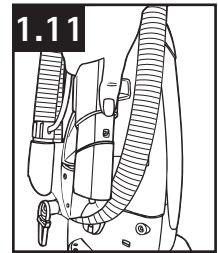

1.12 Slide the Upholstery/Stair Attachment into the middle slot of the lower tool caddy.

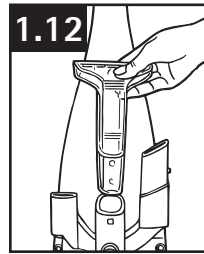

ATTACHING CLEAN WATER SOLUTION TANK

1.13 Place Clean Water Solution Tank into cleaner and tilt back until it snaps into place.

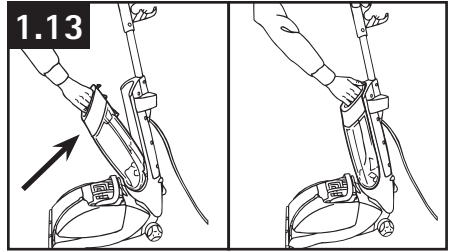

2. HOW TO USE

CLEANER DESCRIPTION

1. Non-Slip Grip™ Handle
2. Clean Clean Water Solution Tank Latch
3. Carry Handle
4. Clean Water Solution Tank
5. Dirty Water Tank Latch
6. Dirty Water Tank Handle
7. Brushes
8. Dirty Water Tank
9. Dirty Water Tank Door
10. Dirty Water Tank Lid
11. Power Cord
12. Quick Cord Release
13. Attachment Water Supply Port
14. Handle Release Pedal
15. Power On/Off Switch
16. Upper Handle Screw
17. Upper Cord Clip
18. Solution Spray Trigger
19. Upholstery/Stair Base Water Supply Connector
20. Upholstery/Stair Hose Adapter
21. Upholstery/Stair Hose
22. Upholstery/Stair Trigger
23. Upholstery/Stair Attachment
24. Solution Tube Clip

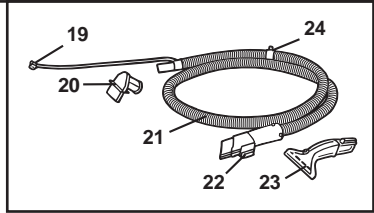
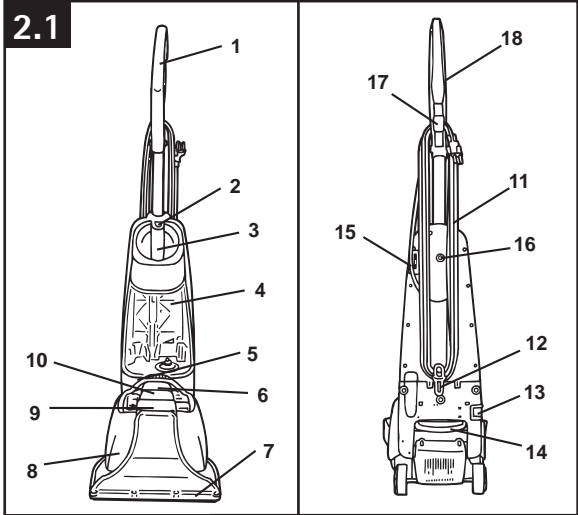

CAUTION
DO NOT USE THIS EXTRACTOR ON HARD FLOORS. USING THIS MACHINE ON HARD FLOORS MAY SCRATCH YOUR FLOOR.

PREPARING THE CARPET

• IMPORTANT •

Do not use the carpet cleaner as a dry vacuum.

1. Vacuum carpet thoroughly. Use a Dirt Devil® vacuum cleaner with a revolving brushroll for best results.

2. Remove as much furniture from the room as possible. If unable to remove the furniture, place plastic or foil under and around the legs until the carpet has dried completely.

Check for Color Fastness

Before cleaning carpet/upholstery, test for color fastness. Dampen a white cloth with solution. Test a small area in a closet or under a cushion. Gently rub the cloth over the area. Check each color for color bleeding. If the cloth remains clean, it should be safe to clean the carpet/upholstery.

Helpful Hints for Cleaning Carpet

1. Do not oversaturate carpet with cleaning solution while using the carpet cleaner.

2. For heavily soiled areas, additional applications may be necessary.

3. Allow plenty of time to dry carpet thoroughly.
4. Wipe cleaning solution from woodwork and wood to prevent any damage.
5. Try not to walk on carpet until it is completely dry.
6. After carpet is thoroughly dry, vacuum the carpet using a cleaner with a revolving brushroll.
7. Before cleaning, determine where you will start and end, making sure not to walk over previously cleaned areas.

After Cleaning

- Allow carpet to dry completely. Try not to walk on the carpet until it is dry.
- If you need to walk on the carpet, place white towels on the areas you want to walk.
- If the carpet is not dry and the furniture must be placed back in the room, use plastic or foil under the furniture to prevent staining the carpet.
- Thoroughly clean the dirty water tank with hot tap water. See page 10.

⚠ WARNING ⚠

Do not store the carpet cleaner in garage or area where unit could freeze.

REMOVE AND REPLACE CLEAN WATER SOLUTION TANK

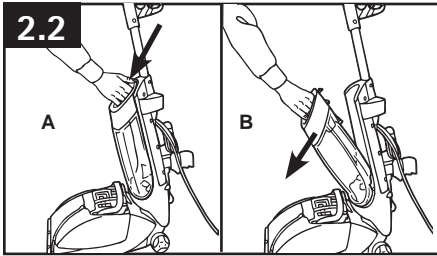

2.2 Press clean Clean Water Solution Tank latch (Diagram A). Tilt Clean Water Solution Tank away from cleaner and remove (Diagram B).

2.3 Unscrew measuring cap from back side of Clean Water Solution Tank.

2.4 Fill measuring cap with solution 5 times, (approximately 4 oz.).

2.5 Fill remaining Clean Water Solution Tank with hot tap water. Replace measuring cap.

2.6 Place bottom of Clean Water Solution Tank into cleaner and position until the lever snaps into place.

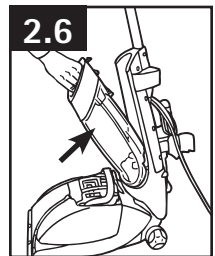
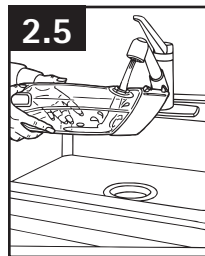
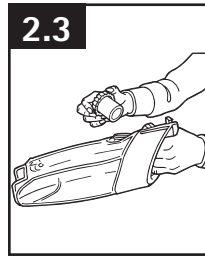

• IMPORTANT •

Use only Dirt Devil® brand detergent. Using other cleaning solutions may cause excessive foaming. Excessive foam will cause the float to shut off the cleaner prematurely. Using other detergents can void your warranty.

CARPET CLEANING

2.7 Plug cord into electrical outlet. Step on handle release pedal, to put unit in cleaning position.

2.8 Turn power switch to the "ON" position.

• IMPORTANT •

Never leave unit unattended with power on. Turn OFF when emptying and filling tank. Do NOT oversaturate the carpet.

2.9 While depressing solution spray trigger, slowly push unit forward. Release trigger and pull unit backward in the same path to remove dirty water and solution from carpet. (For heavily soiled areas, repeat if necessary).

• IMPORTANT •

If the sound of the motor changes to a high pitch, this indicates the dirty water tank is full and must be emptied.

NOTE: For best cleaning results use a steady, forward and backward motion. Cleaning should be done at half the speed of dry vacuuming. For heavily soiled areas, repeat if necessary.

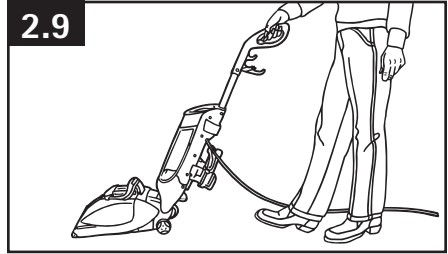
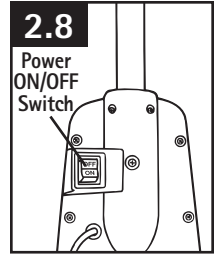

ABOVE FLOOR CLEANING/ ATTACHMENTS

2.10 Put cleaner in its upright position. Connect the upholstery attachment to the trigger adaptor.

2.11 Remove the dirty water tank door.

2.12 Insert the hose adaptor into the dirty water tank.

2.13 Connect the base water supply connector into the fitting on the lower left side of handle facing cleaner (A).

Attachment Usage

2.14 Turn power switch on. While depressing solution spray trigger, push attachment forward. Release trigger and pull attachment backward in the same path to remove dirty water and solution from upholstery. (For heavily soiled areas, repeat if necessary.)

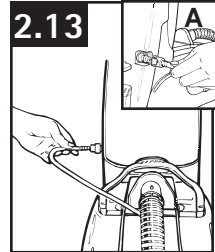
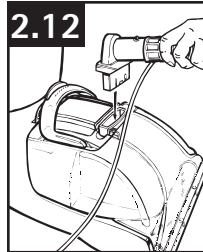
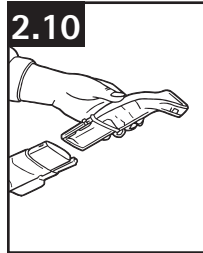

• IMPORTANT •

Do NOT oversaturate the upholstery.

FOR BEST CLEANING RESULTS USE STEADY, MODERATE, FORWARD AND BACKWARD MOTION. Make sure upholstery is dry before use.

If the hose attachment door is not replaced, there will be no suction through the nozzle and the unit will not operate properly.

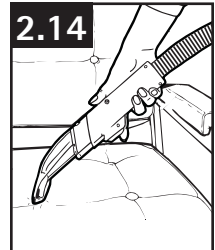

STORING TOOLS

Place hose and upholstery attachment into their storage locations. Store for next use.

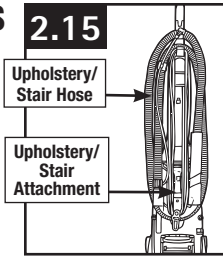

CARRY HANDLE

Grasp the carry handle on the front of the unit to move unit from room to room.

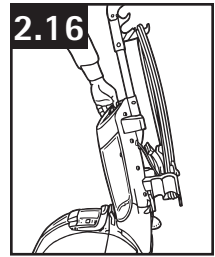

• IMPORTANT •

Do not transport the carpet cleaner with either the Clean Water Solution Tank or Dirty Water Tank full.

DIRTY WATER TANK

Your carpet cleaner is equipped with a shut off valve within your dirty water tank. When the dirty water tank becomes full, the blue float (viewed from top of tank) will rise, shutting off the air flow thru the nozzle.

NOTE: The float in your carpet cleaner, located in the dirty water tank lid, will shut off the suction when the dirty water tank is full. For best results, use smooth, steady motion keeping the nozzle flat against the carpeting. Tipping the cleaner and breaking the seal of the nozzle and carpeting will cause the float to rise and shut off the suction. Once the float is activated, empty the dirty water tank. If the dirty water tank does not appear full, turn the power switch off and wait for the float to settle and reset. If the float repeatedly shuts off the suction, empty the dirty water tank. For best results, use only Dirt Devil® brand detergent. Other Solutions may generate excessive foam which will cause the float to rise prematurely and shut off the suction. Use five capfuls (4 ounces) of Dirt Devil® brand detergent per fill up of the Clean Water Solution Tank. A higher concentration of shampoo may cause excessive foaming.

How to Empty

2.17 Grasp top of dirty water tank handle and push latch to release.

2.18 Grasp handle and pull tank out of base.

2.19 Remove dirty water tank lid.

2.20 To empty dirty water tank, grasp handle with one hand and nozzle with the other and empty into sink. Replace dirty water tank lid.

2.21 Rinse dirty water tank and filter with hot tap water. Wipe and let dry thoroughly before storing to prevent mildew from forming.

• IMPORTANT •

You will hear a noticeable change in the pitch of the cleaner. This indicates a need to empty the dirty water tank.

▲ CAUTION ▲

To reduce risk of personal injury - unplug cleaner before servicing.

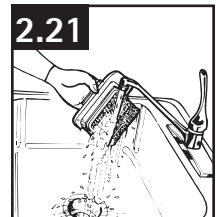
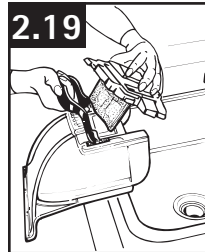
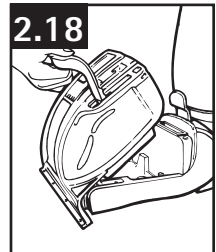

• IMPORTANT •

Do not use any chemicals when cleaning.

Placing Dirty Water Tank in Base of Cleaner

2.22 Lift front base of cleaner off carpeting with one hand.

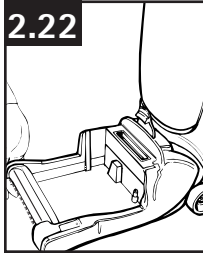

2.23 Grasp handle and hook front of dirty water tank into base of cleaner, making sure front of dirty water tank is resting on the base (Diagram A). The Dirty Water Tank has 3 tabs on the underside which MUST latch into the underside of the base of the cleaner. It is very important to lift the base of the cleaner off of the carpeting and hook the nozzle to the base so that the nozzle is flush with the base of the cleaner (Diagram B). Failure to install the Dirty Water Tank correctly (Diagram C), will result in poor dirty water pickup. The Dirty Water Tank will need to be emptied once or twice per fill up of the Clean Water Solution Tank.

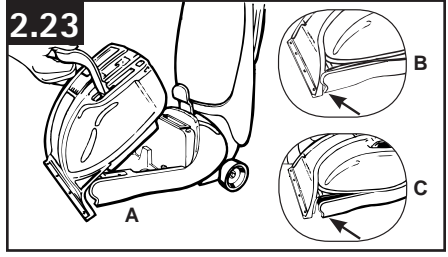

2.24 While making sure the front of the upper lower Dirty Water Tank is resting on the base, place the rear of the tank into the base of the cleaner. Push handle down until it latches.

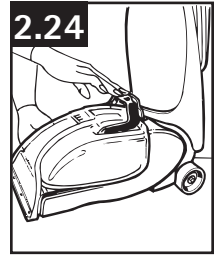

• IMPORTANT •

Do not store cleaner with solution in Clean Water Solution Tank or dirty water in Dirty Water Tank. Mineral deposits and mildew can form which will affect the performance of your carpet cleaner.

3. MAINTENANCE

Familiarize yourself with these home maintenance tasks as proper use and care of your cleaner will ensure continued cleaning effectiveness.

Any other servicing should be done by an authorized service representative.

! NOTICE !

A Thermal Protector has been designed into your cleaner to protect it from overheating. When the thermal protector activates the cleaner will stop running.

If this happens proceed as follows:

1. Turn cleaner OFF and unplug it from the electrical outlet.
2. Empty Dirty Water Tank and clean filters.
3. Inspect and remove blockage. This blockage may occur at the cleaner, inlet, hose, and filters.
4. When cleaner is unplugged and motor cools for 30 minutes, the thermal protector will deactivate and cleaning may continue.

If the thermal protector continues to activate after following the above steps, your cleaner needs servicing.

BELT OR BRUSHROLL: How to Remove and Replace

⚠ WARNING ⚠

To reduce the risk of injury from moving parts - unplug cleaner before changing belt.

Belt: What to Buy

For Belt Style 7 replacements, please call 1-800-321-1134 or visit our website at www.DirtDevil.com to locate a dealer nearest you.

How to Remove

3.1 Flip cleaner on its side to expose nozzle base.

3.2 To remove belt cover, use Phillips screwdriver to remove the two screws. Arrows show location of screws.

3.3 Grasp belt cover near brushroll and lift out.

3.4 Grasp brushroll with one hand, using other hand to keep tension on belt when removing. Lift up when pulling out.

How to Replace

3.5 Remove belt. Dispose of old belt.

3.6 Place belt on motor shaft, then slip brushroll through belt. Place belt in area of brushroll without bristles.

3.7 With belt in place, pull and slide brushroll into nozzle, making sure that the brushroll end caps are in the correct orientation (Diagram A).

3.8 Replace belt cover by inserting end furthest from brushroll first. Then place front of belt cover into position. Secure by replacing the two screws.

• IMPORTANT •

Rotate brushroll manually to make sure belt is not twisted or pinched.

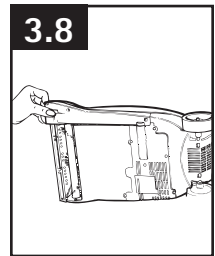
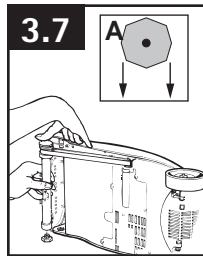
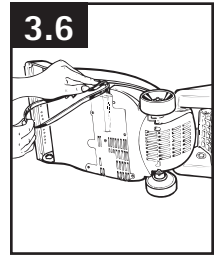
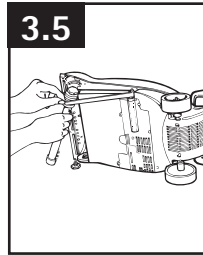
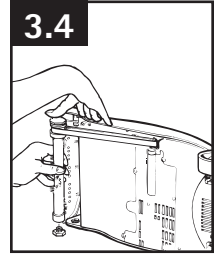
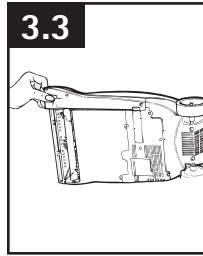
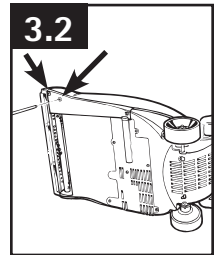
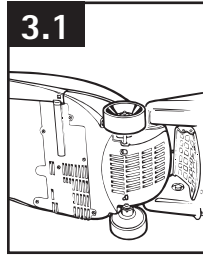

4. TROUBLESHOOTING

If a minor problem occurs, it usually can be solved quite easily when the cause is found by using the checklist below.

Any other servicing should be done by an authorized service representative.



To reduce risk of personal injury - unplug cleaner before servicing.

PROBLEM	POSSIBLE CAUSE	POSSIBLE SOLUTION
Cleaner won't run	1. Power cord not firmly plugged into outlet.	1. Plug unit in firmly.
	2. Blown fuse or tripped breaker.	2. Check fuse or breaker in home. Replace fuse/reset breaker in home.
	3. Needs service.	3. Take to service center. To find nearest location, visit our website at www.DirtDevil.com or call 1-800-321-1134.
Cleaner won't pick-up or low suction	1. Dirty Water Tank Door not installed.	1. Insert Dirty Water Tank Door - Pg. 9.
	2. Dirty Water Tank is not installed correctly.	2. Review Placing Dirty Water Tank in base of cleaner - Pg. 11.
	3. Dirty Water Tank is full.	3. Empty Dirty Water Tank - Pg. 10.
	4. Dirty water passage clogged.	4. Clean Dirty Water Tank - Pg. 10.
	5. Foam filter is dirty.	5. Clean filter. Review Emptying & Cleaning the Dirty Water Tank - Pg. 10.
Water escaping from Cleaner	1. Dirty Water Tank is full.	1. Emptying Dirty Water Tank - Pg. 10.
	2. Dirty Water tank is not installed correctly.	2. Review Placing Dirty Water Tank in base of cleaner - Pg. 11.
	3. Clean Water Solution Tank not installed properly.	3. Review Clean Water Solution Tank Installation - Pg. 8.
Cleaner won't dispense	1. Clean Water Solution Tank not installed properly.	1. Review Clean Water Solution Tank Installation - Pg. 8.
	2. Needs service.	2. Take to service center. To find nearest location, visit our website at www.DirtDevil.com or call 1-800-321-1134.
Cleaner attachments won't pick up	1. Hose is clogged.	1. Remove hose and tools; remove obstruction - Pg. 9.
	2. Hose inlet clogged.	2. Remove hose and clean inlet - Pg. 9.
	3. Dirty Water Tank is full.	3. Empty Dirty Water Tank - Pg. 10.
Cleaner attachments won't spray	1. Water supply hose not connected properly.	1. Connect trigger water supply connector and base water supply connector - Pg. 9.
Motor noise becomes high-pitched	1. The float in the Dirty Water Tank has been activated.	1. Review Emptying & Cleaning the Dirty Water Tank - Pg. 10.

5. SERVICE

To obtain approved Dirt Devil® service and genuine Dirt Devil® parts, locate the nearest Authorized Dirt Devil® Warranty Service Dealer (Depot) by:

- Checking the Yellow Pages under “Vacuum Cleaners” or “Household”.
- Visit our website at DirtDevil.com (U.S. Customers) or DirtDevil.ca (Canadian customers).
Follow the service center link to find the service outlet nearest you.
- For an automated referral of authorized service outlet locations call 1-800-321-1134.

Do not send your vacuum to Dirt Devil®, Inc., Company in Glenwillow for service. This will only result in delay.

If you need further assistance:

To speak with a customer service representative call 1-800-321-1134; Mon-Fri 8am-7pm EST.

Always identify your vacuum by the complete model number when requesting information or ordering parts. (The model number appears on the bottom of the vacuum.)

PLEASE DO NOT RETURN THIS PRODUCT TO THE STORE.

6. CLEANING PRODUCTS

WARNING: To Reduce the risk of fire and electric shock due to internal component damage, use only Dirt Devil® brand detergent products intended for use with the appliance.

Dirt Devil® Cleaning Product Guide		
Product Name	Deep Clean Advanced 64 oz.	Deep Clean Pet 64 oz.
Dirt Devil® Quick & Light	✓	✓

7. WARRANTY

LIMITED ONE YEAR WARRANTY

(Domestic Use)

WHAT THIS WARRANTY COVERS

When used and maintained in normal household use and in accordance with the Owner's Manual, your Dirt Devil® product is warranted against original defects in material and workmanship. During the Warranty Period, We will provide labor and parts, at no cost to you, to correct any such defect in products purchased in the United States, U.S. Military Exchanges and Canada.

HOW TO MAKE A WARRANTY CLAIM

If this product is not as warranted, take or send the product to a Dirt Devil® Authorized Warranty Service Dealer along with proof of purchase. For an automated referral to authorized service outlets in the U.S.A., phone: 1-800-321-1134 OR visit Dirt Devil® online at www.DirtDevil.com. For additional assistance or information concerning this Warranty or the availability of warranty service outlets, phone the Dirt Devil® Consumer Response Center, Phone 1-800-321-1134, Mon-Fri 8am-7pm EST.

WHAT THIS WARRANTY DOES NOT COVER

This Warranty does not cover: use of the product in a commercial operation (such as maid, janitorial and equipment rental services), brushroll, belt, bags, filters, improper maintenance of the product, damage due to misuse, acts of God, nature, vandalism or other acts beyond the control of Royal Appliance Mfg. Co. ("Royal", "we"), owner's acts or omissions, use outside the country in which the product was initially purchased and resales of the product by the original owner. This warranty does not cover pick up, delivery, transportation or house calls. This warranty does not

apply to products purchased outside the United States, including its territories and possessions, outside a U.S. Military Exchange and outside of Canada. This warranty does not cover products purchased from a party that is not an authorized retailer, dealer, or distributor of Royal products.

OTHER IMPORTANT TERMS

This Warranty is not transferable and may not be assigned. This Warranty shall be governed and construed under the laws of the state of Ohio. The Warranty Period will not be extended by any replacement or repair performed under this Warranty.

THIS WARRANTY IS THE EXCLUSIVE WARRANTY AND REMEDY PROVIDED BY ROYAL. ALL OTHER WARRANTIES, EXPRESSED OR IMPLIED, INCLUDING WARRANTIES OF MERCHANTABILITY OR FITNESS FOR PARTICULAR PURPOSE, ARE DISCLAIMED. IN NO EVENT WILL ROYAL BE LIABLE FOR ANY SPECIAL, INDIRECT, INCIDENTAL OR CONSEQUENTIAL DAMAGES OF ANY KIND OR NATURE TO OWNER OR ANY PARTY CLAIMING THROUGH OWNER, WHETHER BASED IN CONTRACT, NEGLIGENCE, TORT OR STRICT PRODUCTS LIABILITY OR ARISING FROM ANY CAUSE WHATSOEVER. Some states do not allow the exclusion of consequential damages, so the above exclusion may not apply to you. This warranty gives you specific rights; you may also have others that vary from state to state.

MANUAL DEL PROPIETARIO

Instrucciones de Funcionamiento y Servicio



www.DirtDevil.com

Quick & Light™

Carpet Cleaner

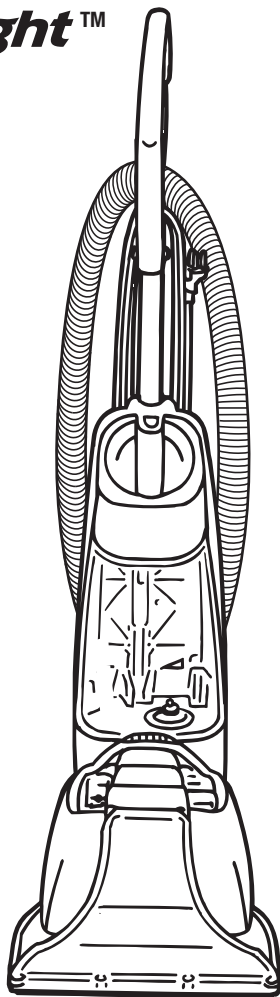

IMPORTANTE: LEA ATENTAMENTE ANTES DE ENSAMBLAR Y USAR.

¿Tiene alguna pregunta o inquietud? Para obtener asistencia, llame al Servicio de atención al cliente al 18003211134, de lunes a viernes, de 8 a.m. a 7 p.m., hora del ESTE, antes de devolver este producto a la tienda.

**ESTA ASPIRADORA PARA ALFOMBRAS ESTÁ DISEÑADA
PARA USO DOMÉSTICO.**

EL USO COMERCIAL DE ESTE PRODUCTO ANULA LA GARANTÍA.

©2013 Techtronic Floor Care Technology Limited. Todos los derechos reservados. #921131250 ID107243-R0

Gracias por haber elegido un producto DIRT DEVIL®.

Anote los números completos de Código de fabricación en los espacios provistos.

MODELO _____

CÓDIGO DE FABRICACIÓN _____

Consejo: Adjunte su recibo de compra a este Manual del propietario. Para obtener el servicio de garantía de su producto DIRT DEVIL® puede requerirse la verificación de la fecha de compra.

Inscriba su producto en línea en DirtDevil.com, o llame al 1-800-321-1134 si prefiere hacerlo por teléfono.



ROYAL APPLIANCE MFG. CO. (USA and Canada) 1-800-321-1134 www.dirtdevil.com
OH 44139
FLOOR FINISHING MACHINE / MACHINE POUR FINIR LES SOLS / ASPIRADORA
MODEL/MODELE/MODELO FD50035
120V 60Hz 5.2A
HOUSEHOLD TYPE/TYPE MENAGER/TIPO DOMESTICO
MFG. CODE XXXX TE
For sale-use see retailer's manual.
Pour un emploi voir le manuel de l'utilisateur.
Para el uso seguir ver el manual de la aspiradora, consulte el manual del operador.

U.S. PATENTS
Registered and pending in other countries.
Inventors (U.S. Patent) 6,073,500; 6,146,150;
6,104,817; 6,060,814; 6,276,582; 6,268,871;
6,041,098; 6,240,811; 6,439,382; 6,442,750
U.S. Patents pending

MADE IN CHINA/FABRIQUÉ EN CHINE/HECHO EN CHINA
1 YEAR WARRANTY / GARANTIE 1 AN / GARANTIA 1 AÑO

CÓDIGO DE FABRICACIÓN
(Etiqueta ubicada en la parte posterior de la aspiradora)

ÍNDICE

Salvaguardias importantes.....	E3-4
Ensamblado de la aspiradora	E5
Contenido de la caja	E5
Base y montaje maneta	E5
Ensamblaje del contenedor de accesorios	E6
Cómo usar.....	E7
Descripción de la aspiradora	E7
Preparación de la alfombra.....	E8
Remoción y reemplazo del deposito de solución	E8
Limpieza de alfombras.....	E9
Limpieza por encima del nivel del piso	E9-10
Tanque de agua sucia	E10-11
Mantenimiento	E11-12
Banda y cepillo.....	E12
Solución de problemas.....	E13
Servicio.....	E14
Productos de limpieza	E15
Garantía.....	E16

Si necesita ayuda:

Visite nuestro sitio web en www.DirtDevil.com. Haga clic en el enlace que permite localizar los vendedores autorizados Dirt Devil para encontrar el vendedor más cercano, o marque el 1-800-321-1134 para escuchar un mensaje indicando la dirección de los vendedores autorizados Dirt Devil® (sólo en ee. Uu.) O para hablar con un representante de atención al cliente (de 8 am a 7 pm, hora estándar del este, de lunes a viernes).

POR FAVOR, NO DEVUELVA ESTE PRODUCTO A LA TIENDA.

¡SALVAGUARDIAS IMPORTANTES! ¡GUARDE ESTAS INSTRUCCIONES!

Al usar un aparato eléctrico, observe siempre las precauciones básicas, incluyendo las siguientes:

LEA TODAS LAS INSTRUCCIONES ANTES DE USAR ESTE APARATO

ADVERTENCIA: PARA REDUCIR EL RIESGO DE INCENDIOS, CHOQUES ELÉCTRICOS O LESIONES:

- Ensamble completamente el producto antes de hacerlo funcionar.
- Cualquier otra tarea de mantenimiento debe ser realizada por un representante de mantenimiento autorizado.
- Haga funcionar la aspiradora solamente con el voltaje especificado en la placa de datos, que se encuentra en la parte posterior de la aspiradora.
- Use el aparato únicamente en interiores.
- No lo sumerja. Úselo únicamente en alfombras humedecidas por el proceso de limpieza o en derrames pequeños.
- Use only DIRT DEVIL®. Use sólo los productos de limpieza DIRT DEVIL® para aparatos diseñados para usar con esta máquina.
- No use líquidos inflamables ni combustibles para limpiar suelos.
- No permita que el aparato se use como un juguete. No está diseñado para que lo usen niños de 12 años o menos. Se requiere una supervisión estricta cuando este aparato se usa cerca de los niños. Para evitar lesiones o daños, mantenga a los niños lejos del producto y no permita que coloquen los dedos ni otros objetos dentro de las aberturas.
- Use el producto sólo como se describe en este manual. Use sólo los accesorios y productos recomendados por el fabricante.
- No use este aparato con un cordón o enchufe dañados. Si el aparato no está funcionando adecuadamente, se dejó caer, se dañó, se dejó a la intemperie o se dejó caer dentro del agua, llévelo a un Centro de servicio antes de continuar usándolo.
- No tire del cordón ni traslade el aparato jalando del cordón, ni tampoco lo use como manija; no cierre la puerta cuando el cordón está atravesado ni tire de este alrededor de bordes o esquinas filosos. No coloque el producto sobre el cordón. No haga funcionar el aparato encima del cordón. Mantenga el cordón lejos de superficies calientes.
- No lo desenchufe tirando del cordón. Para desenchufarlo, sujete el enchufe, no el cordón.
- Nunca manipule el enchufe ni el aparato con las manos húmedas.
- No coloque ningún objeto en las aberturas. No use este aparato con ninguna abertura obstruida; manténgalo libre de suciedad, pelusa, cabello y cualquier objeto que pueda reducir el flujo de aire.
- Mantenga el cabello, la ropa holgada, los dedos y todas las partes del cuerpo fuera de las aberturas y otras piezas en movimiento.
- Apague todos los controles antes de desenchufarlo.
- Tenga especial cuidado al limpiar escaleras. Para evitar lesiones personales o daños, y evitar que la aspiradora se caiga, siempre colóquela al pie de la escalera, en el suelo. No coloque la aspiradora sobre escaleras ni muebles, ya que puede ocasionar lesiones o daños.
- No use este aparato para aspirar líquidos inflamables o combustibles, como gasolina, o restos de madera lijada, ni lo use en áreas donde dichos materiales pudieran estar presentes.
- Conecte el aparato únicamente a una toma de corriente con una conexión a tierra adecuada. Vea “Instrucciones de conexión a tierra”.
- No limpie las partes del piso en las que haya tomacorrientes.
- No use sin filtros y tanques.
- No aspire ningún objeto que se esté quemando o que libere humo, como cigarrillos, fósforos o cenizas calientes.

- **ADVERTENCIA:** Este producto contiene sustancias químicas reconocidas por el estado de California como causantes de cáncer, defectos congénitos o daño reproductivo.

ADVERTENCIA: PARA REDUCIR EL RIESGO DE DAÑOS:

- Evite aspirar objetos duros y filosos con este producto, ya que pueden causar daños.
- Guarde la máquina en un lugar seco. No la exponga a temperaturas de congelamiento.
- El rodillo de cepillos continúa girando mientras el producto está encendido y el mango está en posición vertical. Para evitar que las moquetas, los tapetes y los suelos se dañen, evite inclinar la aspiradora o apoyarla sobre muebles, alfombras de área con flecos o escaleras enmoquetadas durante el uso del accesorio.
- No use objetos filosos para limpiar la manguera, ya que pueden causar daños.
- Para ayudar a reducir el tiempo de secado, asegúrese de que el área esté bien ventilada al usar detergentes y otros limpiadores con esta máquina.
- Para ayudar a evitar que las superficies se opaquen o se vuelvan a ensuciar, evite el contacto con las moquetas hasta que estén secas. Mantenga a los niños y a las mascotas lejos de las moquetas hasta que estén completamente secas.
- No guarde el extractor con solución en los tanques.
- Dejar el aparato apoyado en un lugar mientras está funcionando puede provocar daños.
- No permita que la limpiadora quede inactiva durante periodos largos con los cepillos puestos.
- **NO UTILICE ESTA ASPIRADORA EXTRACTORA EN SUELOS DUROS. UTILIZADO EN SUELOS DUROS, ESTE APARATO PUEDE RAYAR O DANAR SU SUPERFICIE.**

INSTRUCCIONES DE CONEXIÓN A TIERRA

Este aparato debe estar conectado a tierra. En caso de desperfecto o falla, la conexión a tierra ofrece un circuito de menor resistencia para la corriente eléctrica a fin de reducir el riesgo de choque eléctrico. Este aparato tiene un cordón con un conductor de conexión a tierra del equipo (C) y un enchufe de conexión a tierra (A). El enchufe debe estar enchufado en una toma de corriente (B) adecuada correctamente instalada y conectada a tierra de acuerdo con todos los códigos y ordenanzas locales.

PELIGRO: La conexión inadecuada del conductor de conexión a tierra del equipo puede ocasionar un riesgo de choque eléctrico. Consulte a un electricista calificado o al personal de mantenimiento si no está seguro de que la toma de corriente está conectada a tierra en forma adecuada. No modifique el enchufe suministrado con el aparato; si no calza en la toma de corriente, haga que un electricista calificado instale una toma de corriente adecuada. Este aparato es apto para uso en un circuito nominal de 120 voltios y tiene un enchufe de conexión a tierra similar al enchufe (A) que se ilustra en el diagrama. Si no se dispone de una toma de corriente con una conexión a tierra adecuada, se puede usar un adaptador temporal (D) para conectar este enchufe a un receptáculo de 2 polos (E). El adaptador temporal debe utilizarse únicamente hasta que un electricista calificado pueda instalar una toma de corriente con una conexión a tierra adecuada (B). La oreja, patilla o dispositivo similar rígido de color verde (F) que sale del adaptador debe conectarse a una conexión a tierra permanente (G), como la tapa de la caja de una toma de corriente con una conexión a tierra adecuada. Cuando se use el adaptador, debe mantenerse en su lugar con un tornillo de metal. **NOTA:** En Canadá, el Código Eléctrico Canadiense (Canadian Electrical Code) no permite el uso de adaptadores temporales.

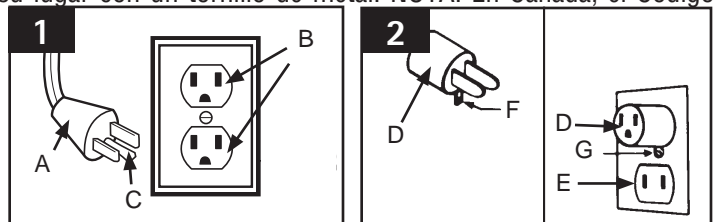

1. ENSAMBLADO DE LA ASPIRADORA

CONTENIDO DE LA CAJA

- A. Sección Media
- B. Asa Superior
- C. Base
- D. Adaptador de Gatillo para Tapicería/Escalera
- E. Contenedor de Accesorios
- F. Manguera para Tapicería/Escalera
- G. Accesorio para Tapicería/Escalera
- H. (1) Tornillo para el Asa Superior
- I. (2) Tornillos para el Asa Inferior
- J. (1) Tornillo para el Contenedor
- K. (3) Tuerca Hexagonal

Retire todas las piezas de la caja e identifique cada artículo que se muestra.

Asegúrese de ubicar todas las piezas antes de eliminar el embalaje.

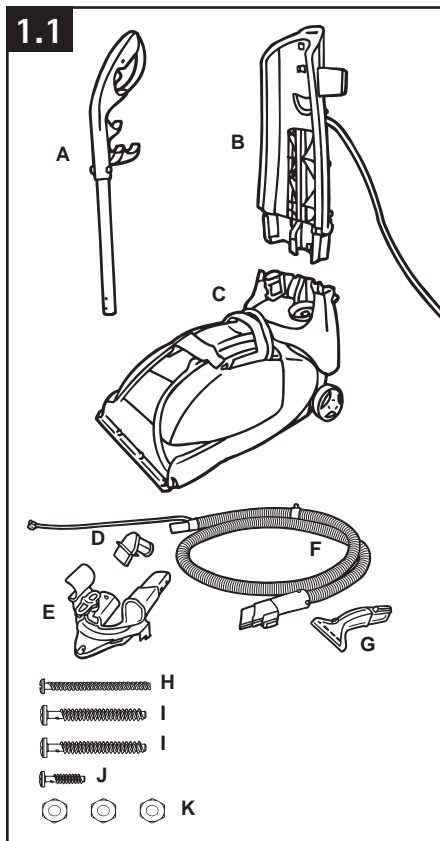

BASE Y MONTAJE MANETA

1.2 Coloque la base en posición vertical. Empuje la sección media en la base al alinear las lengüetas de la parte posterior de la sección media con las ranuras de la parte posterior de la base. Ensamble los dos tornillos (I) para el asa inferior de la siguiente manera: mientras sujeta la tuerca (K) en su lugar, inserte el tornillo a través de la sección media y ajústelo.

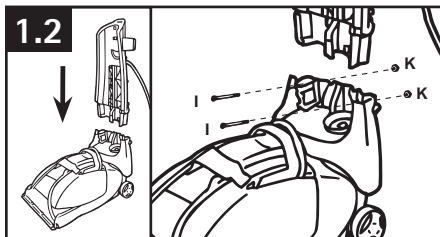

• IMPORTANTE •

Asegúrese que el cordón eléctrico no se interponga y evite pellizcarlo.

1.3 Deslice la asa superior dentro de la unidad. Coloque el tornillo (H) en la hendidura ubicada en la parte posterior del asa superior y ajústelo.

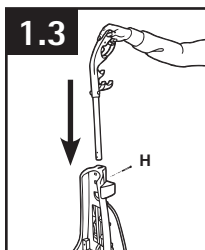

ENSAMBLAJE DEL CONTENEDOR DE ACCESORIOS

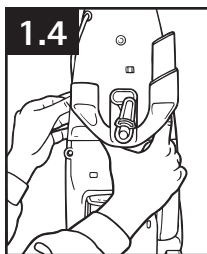

1.4 Alinee las lengüetas del contenedor de accesorios con las ranuras en la sección media y enéjelas en su sitio.

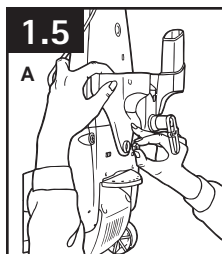

1.5 Coloque la tuerca en la hendidura del contenedor de accesorios y ajústela (A). Con la otra mano apriete la liberación del asa para inclinar la sección media hacia atrás (B).

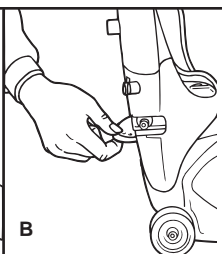

1.6 Coloque el tornillo a través (J) del centro de la sección media inferior y ajústelo.

1.7 Enrolle el cordón alrededor de las abrazaderas superior e inferior.

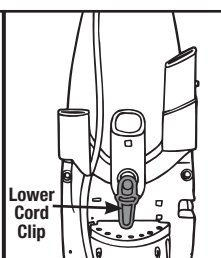
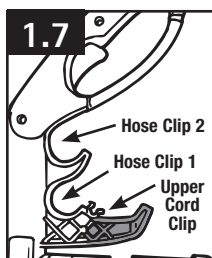

1.8 Lleve la manguera hasta el contenedor superior y oprima dentro de la abrazadera de la manguera No.1 (1.7).

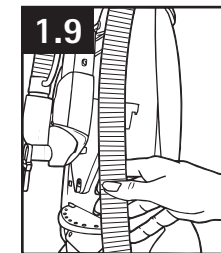
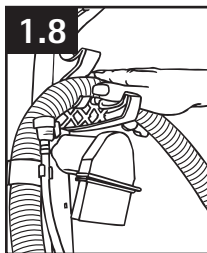

1.9 Continúe enrollando la manguera en sentido de las agujas del reloj alrededor de los contenedores de accesorios, presionando la manguera contra la hendidura del fondo del contenedor de accesorios inferior.

1.10 Lleve la manguera de regreso al contenedor superior y oprima dentro de la abrazadera de la manguera No. 2 (1.7).

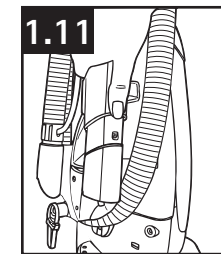
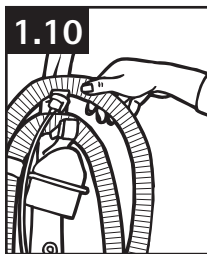

1.11 Asegure el extremo del accesorio de la manguera en su sitio al presionar hacia abajo en el poste localizado en el lado derecho del contenedor de accesorios inferior, para asegurarlo en su sitio.

1.12 Deslice el Accesorio para Tapicería/Escalera en la ranura de en medio del contenedor de accesorios inferior.

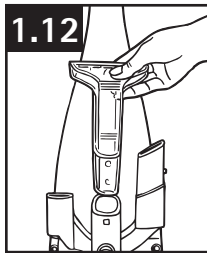

PARA FIJAR EL TANQUE DE SOLUCIÓN

Coloque el tanque de solución en la aspiradora e inclínela hacia atrás hasta que quede trabado.

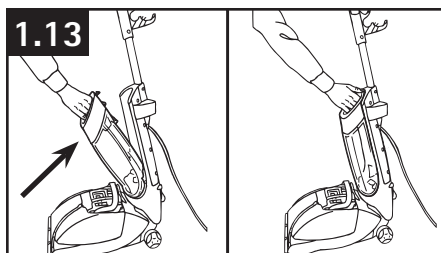

2. CÓMO USAR

DESCRIPCIÓN DE LA ASPIRADORA

1. Manche Non-Slip Grip™
2. Traba de Tanque de Solución Limpia
3. Mango para Transportar
4. Tanque de Solución Limpia
5. Traba de Tanque de Agua
6. Mango de Tanque de Agua Sucia
7. Cepillos
8. Tanque de Agua Sucia
9. Tapa del Tanque de Agua Sucia*
10. Tapa del Tanque de Agua Sucia
11. Cordón Eléctrico
12. Liberador Rápido de Cordón
13. Puerto de suministro de agua para accesorios
14. Pedal del Liberador de Mango
15. Interruptor de encendido/apagado
16. Perno del Mango superior
17. Abrazadera Superior del Cordón
18. Gatillo para el rociador de solución
19. Conector de suministro de agua base para tapizados/escaleras
20. Adaptador de manguera para escaleras/tapizados
21. Manguera para tapizados/escaleras
22. Gatillo para tapizados/escaleras
23. Accesorio para tapizados/escaleras
24. Sujetador del tubo de solución

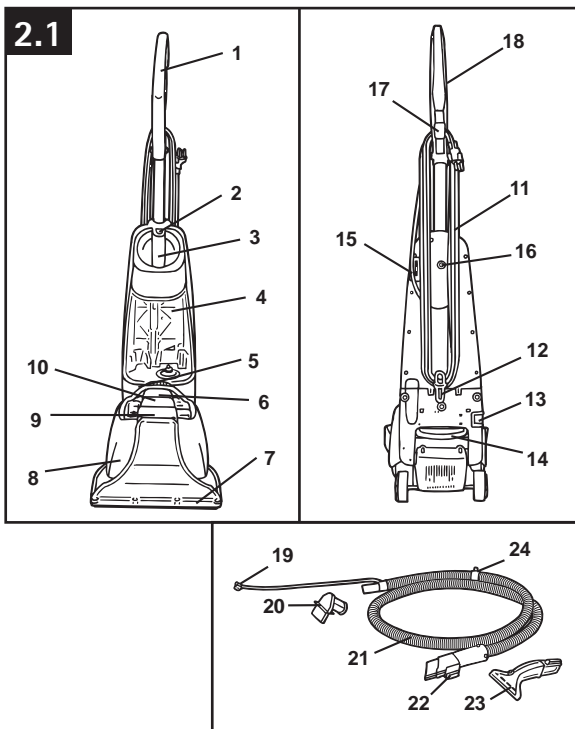

▲ PRECAUCIÓN ▲

NO UTILICE ESTA ASPIRADORA EXTRACTORA EN SUELOS DUROS. UTILIZADO EN SUELOS DUROS, ESTE APARATO PUEDE RAYAR O DAÑAR SU SUPERFICIE.

PREPARACIÓN DE LA ALFOMBRA

• IMPORTANTE •

No use la limpiadora de moqueta como aspiradora en seco.

1. Aspire bien la alfombra. Para obtener mejores resultados utilice una aspiradora Dirt Devil®. Para tener mejores resultados, use la aspiradora Dirt Devil® con cepillo rotatorio.

2. Retire tantos muebles de la habitación como sea posible. Si no puede retirar los muebles, coloque o papel aluminio debajo y alrededor de las patas de los muebles y déjelo puesto hasta que se haya secado la alfombra por completo.

Revise la solidez del color

Antes de limpiar la alfombra/tapicería, haga una prueba de la solidez del color. Humedezca un paño blanco con la solución. Haga una prueba en un área pequeña en un closet o debajo de un cojín. Frote suavemente el paño sobre el área. Fíjese si los colores manchan el paño. Si el paño permanece blanco, puede considerarse segura la limpieza de la alfombra/tapicería.

Sugerencias útiles para limpiar la alfombra

1. No sobrecargue la moqueta de solución de limpieza al utilizar la limpiadora de moquetas.
2. En áreas percutidas, puede ser necesario dar más aplicaciones.

REMOCION Y REEMPLAZO DEL DEPOSITO DE SOLUCION

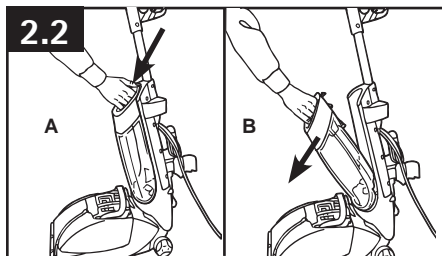

2.2 Presione el seguro del tanque de solución de limpieza (Diagrama A). Incline el depósito de solución apartándolo de la aspiradora y retírelo (Diagrama B).

2.3 Desensaque la taza de medida que está en la parte posterior del depósito de solución.

2.4 Llene con 5 tazas de medida de solución, (aproximadamente 4 oz). Llene el espacio restante del depósito con agua caliente del grifo.

2.5 Llene el espacio restante del depósito con agua caliente del grifo. Vuelva a colocar la taza de medida.

2.6 Ponga la parte inferior del depósito de solución en la aspiradora y gire la parte superior hasta que la palanca se coloque en su lugar.

3. Tomará bastante tiempo para que la alfombra se seque bien.

4. Limpie con un paño la solución que haya caído en los muebles de madera para evitar que se dañen.

5. No camine por la alfombra hasta que esté completamente seca.

6. Una vez que la alfombra ha secado por completo, aspire la alfombra con una aspiradora que tenga cepillo rotatorio.

7. Antes de aspirar, determine los lugares del inicio y final, evitando caminar por las áreas aspiradas previamente.

Después de la limpieza

• Deje que la alfombra seque por completo. No camine por la alfombra hasta que esté seca.

• Si necesita caminar por la alfombra, coloque toallas blancas en las áreas donde va a caminar.

• Si no está seca la alfombra y si se deben volver a colocar los muebles en la habitación, use plástico o papel aluminio para evitar que se ensucie la alfombra.

• Limpie bien el tanque de agua sucia con agua caliente del grifo. Vea la página 10.

! ADVERTENCIA !

No almacene la limpiadora de moquetas en el garaje ni en un lugar en el que pudiera helar.

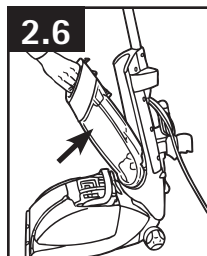
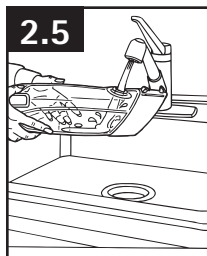
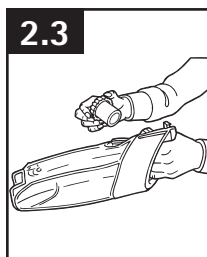

• IMPORTANTE •

Use sólo detergentes de marca Dirt Devil®. El uso de otras soluciones limpiadoras puede generar demasiada espuma. Demasiada espuma hará que el flotador apague la aspiradora antes de tiempo. El hecho de utilizar otras soluciones de limpieza puede anular la garantía del aparato.

LIMPIEZA DE ALFOMBRAS

2.7 Enchufe el cordón en un tomacorriente. Pise el pedal liberador de mango para poner la unidad en la posición de aspirar.

2.8 Gire el interruptor a la posición de ENCENDIDO.

• IMPORTANTE •

Nunca deje la unidad desatendida mientras esté encendida. APAGUELA cuando vaya a vaciar y llenar el depósito. NO impregne demasiado la alfombra.

2.9 Mientras presiona el activador de pulverización de solución, mueva lentamente la unidad hacia delante. Suelte el activador y tire de la unidad hacia atrás por la misma área para retirar el agua sucia y la solución de la alfombra. (Para áreas percutidas, repita de ser necesario).

• IMPORTANTE •

Si el sonido de motor se vuelve muy agudo, indica que el tanque de agua sucia está lleno y debe vaciarse.

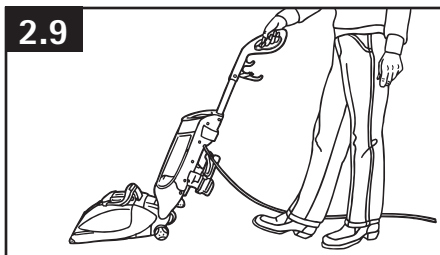
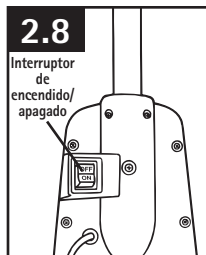
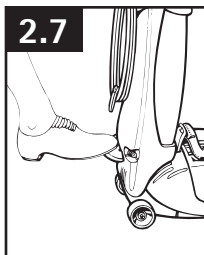

IMPORTANTE: Para una limpieza con mejores resultados use un movimiento firme hacia adelante y hacia atrás. La limpieza debe hacerse a la mitad de la velocidad del aspirado en seco. Para áreas muy sucias, repita el procedimiento si es necesario.

LIMPIEZA POR ENCIMA DEL NIVEL DEL PISO

2.10 Pongo la aspiradora en posición vertical. Retire los accesorios de la bolsa de plástico. Ensamble de manera correspondiente. Conecte el accesorio de tapicería al adaptador del gatillo.

2.11 Retire la puerta del tanque de agua sucia.

2.12 Inserte el adaptador de manguera en el tanque de agua sucia.

2.13 Conecte el conector de suministro de agua de la base en el accesorio en la parte inferior del lado izquierdo de mango que está de cara a la aspiradora.

Uso de accesorios

2.14 Encienda el interruptor de encendido. Mientras presiona el activador de pulverización de solución, mueva lentamente el accesorio hacia delante. Suelte el activador y tire del accesorio hacia atrás por la misma área para retirar el agua sucia y la solución de la tapicería. (Para áreas percutidas, repita de ser necesario.)

• IMPORTANTE •

No impregne demasiado la tapicería. Para lograr los mejores resultados de limpieza aspire con movimientos constantes, moderados hacia adelante y hacia atrás. Asegúrese que la tapicería esté completamente seca antes de usarla. Si la puerta de accesorio de manguera no se vuelve a colocar, no habrá succión por la boquilla y la unidad no funcionará apropiadamente.

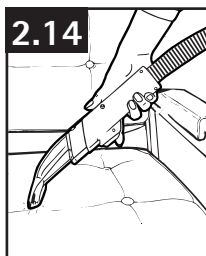
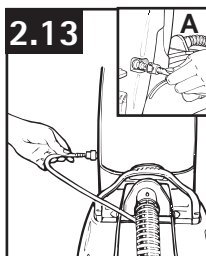
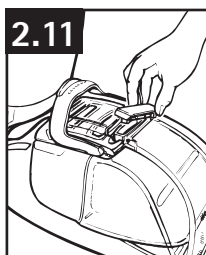
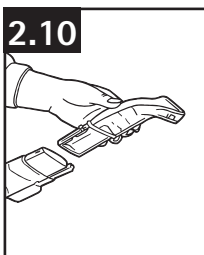

COMO GUARDAR LOS ACCESORIOS

Coloque la manguera y el accesorio para tapicería en sus lugares de almacenamiento. Guárdelos hasta que los vuelva a usar.

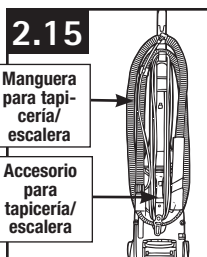

COMO TRANSPORTAR LA UNIDAD

Para llevar la aspiradora de una habitación a otra, use el asa para transporte ubicada en la parte frontal de la aspiradora.

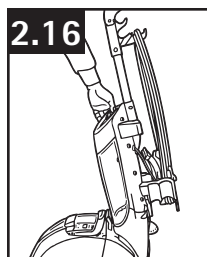

• IMPORTANTE •

No transporte la limpiadora de moquetas si el tanque de solución o el tanque de agua sucia están llenos.

TANQUE DE AGUA SUCIA

Su lavadora de alfombras está equipada con una válvula de cierre dentro del tanque de agua sucia. Cuando el tanque de agua sucia se llena, el flotador azul (visto desde arriba del tanque) subirá, cerrando el flujo de aire a través de la boquilla.

NOTA: El flotador de su lavadora de alfombras que es la pieza azul en la tapa del tanque de agua sucia, cerrará la succión cuando se llene dicho tanque. Para tener mejores resultados, aspire con movimientos uniformes y constantes manteniendo la boquilla plana contra la alfombra. Si se inclina la aspiradora se abre el sellado entre la boquilla y la alfombra que hará que el flotador se suba e interrumpa la succión. Una vez que se activa el flotador, vacíe el tanque de agua sucia. Si el tanque de agua sucia no parece estar lleno, apague el interruptor de encendido y espere que el flotador se asiente y vuelva a encenderla. Si el flotador interrumpe repetidamente la succión, vacíe el tanque de agua sucia. Para obtener mejores resultados, use únicamente el Champú para Alfombras y Tapetes de Dirt Devil®. El uso de otras soluciones puede generar espuma excesiva que hará que el flotador suba prematuramente e interrumpa la succión. Ponga dos tapas llenas (118 ml [4oz]) del Champú para Alfombras y Tapetes de Dirt Devil® cada vez que llena el tanque de solución limpia. Una concentración alta de champú puede generar excesiva espuma.

Como vaciarlo

2.17 Tome la parte superior del mango del tanque de agua sucia y empuje la traba para soltarlo.

2.18 Tome el mango y retire el tanque de la base.

2.19 Quite la tapa del tanque de agua sucia.

2.20 Para vaciar el tanque de agua sucia, tome el mango con una mano y la boquilla con la otra y vacíe el agua en un lavabo.

2.21 Aclare el tanque de agua sucio y filtre con agua de golpecito caliente. Limpie y deje seco a fondo antes de almacenar para evitar que el moho forme.

• IMPORTANTE •

Escuchará un cambio apreciable en el sonido de la aspiradora. Esto le indicará que necesita vaciar el tanque de agua sucia.

! ADVERTENCIA !

Para reducir el riesgo de lesiones ocasionadas por piezas en movimiento, desenchufe la aspiradora antes de realizar el mantenimiento.

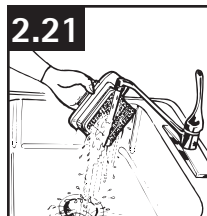
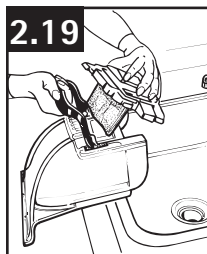
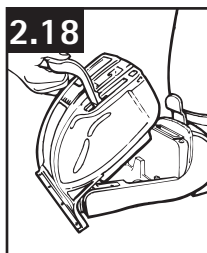

• IMPORTANTE •

No utilice ningunos productos químicos al limpiar.

Como colocar el tanque de agua sucia en la base de la aspiradora

2.22 Levante la base frontal de la aspiradora de la alfombra con una mano.

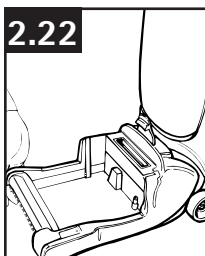

2.23 Tome el mango y enganche la parte frontal del tanque de agua sucia en la base de la aspiradora, asegurándose que la parte frontal del tanque de agua sucia descanse en la base (Diagrama A).

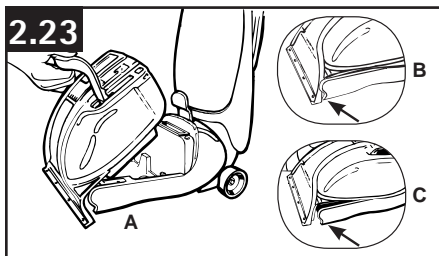

Tanque de Agua Sucia. El Tanque de Agua Sucia tiene tres (3) pestañas en el lado de abajo que DEBEN fijarse en el lado de abajo de la base de la aspiradora. Es muy importante levantar la base de la aspiradora de la alfombra y fijar la boquilla a la base de manera que la boquilla quede al mismo nivel que la base de la aspiradora (Diagrama B). Si no se instala correctamente el Tanque de Agua Sucia se tendrá una recolección deficiente del agua sucia (Diagrama C). El Tanque de Agua Sucia debe vaciarse una o dos veces cada vez que se llene el Tanque de Solución Limpia.

2.24 Una vez que la parte frontal del tanque de agua sucia descansa en la base, coloque la parte posterior del tanque en la base de la aspiradora. Empuje el mango hacia abajo hasta que abraque.

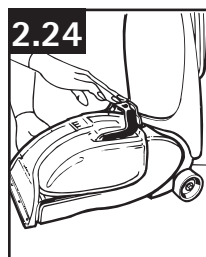

• IMPORTANTE •

Pueden formarse depósitos minerales o moho, impidiendo el funcionamiento óptimo de su limpiadora de moquetas.

3. MANTENIMIENTO

Familiarícese con estas tareas de mantenimiento en el hogar, ya que el uso y cuidado apropiados de su aspiradora asegurarán una limpieza continuamente eficaz.

Cualquier otra tarea de mantenimiento debe ser realizada por un representante de mantenimiento autorizado.

⚠ AVISO ⚠

Su aspiradora tiene incorporado un protector térmico para impedir el sobrecalentamiento. Cuando se activa el protector térmico, la aspiradora deja de funcionar.

Si esto sucede, proceda de la siguiente manera:

1. Apague la aspiradora y desenchúfela de la toma de corriente eléctrica.
2. Vacíe el contenedor para polvo.
3. Inspeccione y elimine la obstrucción en todo el trayecto de suciedad. Esta obstrucción puede producirse en: la entrada de la boquilla, el conector de la manguera, la manguera, la entrada del contenedor para polvo, el filtro ciclónico, el filtro lavable y el filtro HEPA.
4. Cuando la aspiradora está desenchufada y se deja enfriar el motor durante 30 minutos, el protector térmico se desactiva, y se puede continuar pasando la aspiradora.

Si el protector térmico sigue activándose después de efectuar los pasos anteriores, es posible que su aspiradora necesite mantenimiento.

BANDA Y CEPILLO: Cómo quitar y reemplazar

⚠ PRECAUCIÓN ⚠

Para reducir el riesgo de lesiones ocasionadas por piezas en movimiento, desenchufe la aspiradora antes de realizar el mantenimiento.

Banda: Qué comprar

Para el reemplazo de la banda Estilo 7 por favor llame al 1-800-321-1134 o visite nuestro sitio web www.DirtDevil.com para localizar al distribuidor más cercano a usted.

Cómo quitar

3.1 Incline la aspiradora de lado para ver la base de la boquilla

3.2 Para quitar la cubierta de la banda, utilice un destornillador Phillips para retirar los dos (2) tornillos. Las flechas muestran la ubicación de los tornillos.

3.3 Tome la tapa de la banda cerca del cepillo rotatorio y levántela.

3.4 Tome el cepillo rotatorio con una mano, con la otra mano mantenga la tensión de la banda cuando la quite. Levante cuando la retire.

Cómo reemplazar

3.5 Retire la banda. Deseche la banda usada.

3.6 Coloque la banda en el eje del motor, después deslice el cepillo rotatorio por la banda. Coloque la banda en el área del cepillo rotatorio que no tiene cerdas.

3.7 Con la banda en su lugar, jale y deslice el cepillo rotatorio en la boquilla, asegurándose que las tapas de los extremos del cepillo rotatorio estén en la orientación correcta (Diagrama 3.7a).

3.8 Vuelva a colocar la tapa de la banda insertando el extremo más lejano del cepillo rotatorio primero. Luego coloque la parte frontal de la tapa de la banda en su lugar. Fíjela volviendo a colocar los dos (2) tornillos.

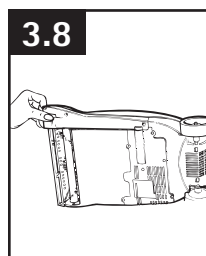
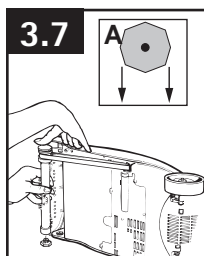
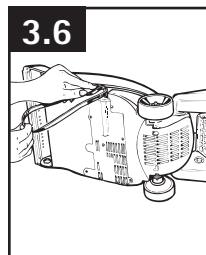
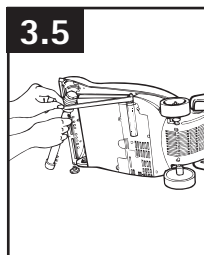
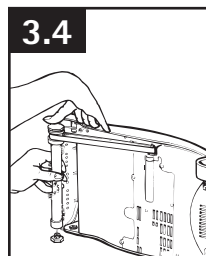
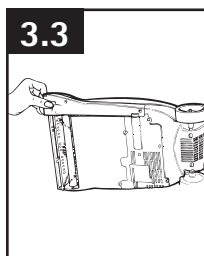
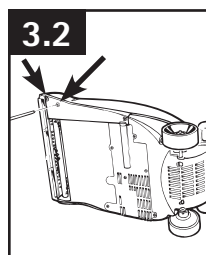
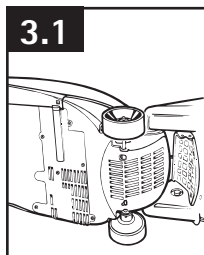

• IMPORTANTE •

Gire el cepillo rotatorio con la mano para asegurarse que la banda no está torcida ni pellizcada.

4. SOLUCIÓN DE PROBLEMAS

Si ocurre un problema menor, generalmente puede resolverse con bastante facilidad cuando se halla la causa, usando esta lista de verificación.

Cualquier otra tarea de mantenimiento debe ser realizada por un representante de mantenimiento autorizado.

⚠ ADVERTENCIA ⚠

Para reducir el riesgo de lesiones ocasionadas por piezas en movimiento, desenchufe la aspiradora antes de realizar el mantenimiento.

PROBLEMA	CAUSA POSIBLE	SOLUCIÓN POSIBLE
La limpiadora de moquetas no funciona.	El cable no está conectado firmemente al tomacorriente.	Conecte el enchufe firmemente.
	El fusible está fundido o falló el interruptor.	Revise el fusible o el interruptor. Reemplace el fusible/vuelva a encender el interruptor.
	Necesita servicio.	Llévela a un centro de servicio. Para encontrar el lugar más cercano a su domicilio, visite nuestro sitio Web en www.DirtDevil.com o llame al 1-800-321-1134.
La limpiadora de moquetas no aspira, o tiene poca fuerza de succión.	La puerta del tanque de agua sucia no está instalada.	Coloque la puerta del tanque de agua sucia - Pág. 9.
	El tanque de agua sucia no está instalado correctamente.	Revise Cómo Colocar el Tanque de Agua Sucia en la Base de la Aspiradora - Pág. E11.
	El tanque de agua sucia está lleno.	Vacíe el Tanque de Agua Sucia - Pág. E10.
	Pasaje de agua sucia bloqueado.	Limpié el Tanque de Agua Sucia - Pág. E10.
La limpiadora de moquetas pierde agua.	Está sucio el filtro de espuma.	Limpié el filtro. Consulte Cómo Vaciar y Limpiar el Tanque de Agua Sucia. Pág. E10.
	El tanque de agua sucia está lleno.	Cómo Vaciar el Tanque de Agua Sucia - Pág. E10.
	El tanque de agua sucia no está instalado correctamente.	Revise Cómo Colocar el Tanque de Agua Sucia la Base de la Aspiradora - Pág. E11.
La limpiadora de moquetas no distribuye la solución de limpieza.	El tanque de agua limpia no está correctamente.	Revise la información sobre la Instalación del Tanque de Agua Limpia - Pág. E8.
	El tanque de agua limpia no está instalado correctamente.	Revise la información sobre la Instalación del Tanque de Agua Limpia - Pág. 8.
Los accesorios de la aspiradora no recogen	Necesita servicio.	Llévela a un centro de servicio. Para encontrar el lugar más cercano a su domicilio, visite nuestro sitio Web en www.DirtDevil.com o llame al 1-800-321-1134.
	La manguera está taponada.	Retire la manguera y los accesorios; despeje la obstrucción - Pág. E9.
	La entrada de la manguera está taponada.	Retire la manguera y despeje la entrada - Pág. E9.
Los accesorios de la aspiradora no surten espray*	El tanque de agua sucia está lleno.	Vacíe el tanque de agua sucia - Pág. E10.
	La manguera de suministro de agua no está conectada apropiadamente.	Conecte el conector del suministro de agua del gatillo y el conector de suministro de agua de la base - Pág. E9.
El sonido del motor se vuelve agudo	Se ha activado el flotador en el tanque de agua sucia.	Consulte Cómo Vaciar y Limpiar el Tanque de Agua Sucia. Pág. E10.

5. SERVICIO

Para obtener un servicio aprobado de Dirt Devil® y piezas genuinas de Dirt Devil®, encuentre el Concesionario autorizado de servicio de garantía de Dirt Devil® (depositario) más cercano:

- Consultando las Páginas amarillas en la sección "Aspiradoras – uso" doméstico.
- Visite nuestro sitio web en DirtDevil.com (clientes estadounidenses) o DirtDevil.ca (clientes canadienses). Siga el enlace del centro de servicio para encontrar el centro de servicio más cercano.
- Para que le informen de manera automática la ubicación de los centros autorizados de servicio, llame al 1-800-321-1134. No envíe su aspiradora a Dirt Devil®, Inc., Company en Glenwillow para realizar el servicio. Esto sólo provocará demoras.

Si necesita recibir más ayuda:

Para hablar con un representante de atención al cliente, llame al 1-800-321-1134; de lunes a viernes, de 8 a.m. a 7 p.m., hora del Este. Siempre identifique su aspiradora por el número de modelo completo al solicitar información o realizar pedidos de piezas.

(El número de modelo se encuentra en la parte inferior del mango de la limpiadora).

NO DEVUELVA ESTE PRODUCTO A LA TIENDA.

6. PRODUCTOS DE LIMPIEZA

ADVERTENCIA: Para reducir el riesgo de incendio y descarga eléctrica debido a daños de los componentes internos, use únicamente productos de limpieza de Dirt Devil® y accesorios para suelos duros diseñados para uso con este aparato (véase abajo).

Guía de limpieza de productos Dirt Devil®		
Nombre del producto	Avanzada y profunda limpieza 64 oz.	Limpieza profunda producidas por mascotas 64 oz.
Quick & Light de Dirt Devil®	✓	✓

7. GARANTÍA

GARANTÍA LIMITADA DE UN AÑO

(Para uso doméstico)

LO QUE ESTÁ CUBIERTO POR ESTA GARANTÍA

Siempre que el uso y el mantenimiento de su producto Dirt Devil® se realicen en condiciones de uso doméstico normales y según el Manual del usuario, el producto estará garantizado contra defectos originales en el material y la fabricación. Durante el período de garantía, le proporcionaremos gratuitamente mano de obra y piezas para corregir cualquier defecto de este tipo en productos comprados en los Estados Unidos, tiendas situadas en una base militar de los EE. UU., y Canadá.

CÓMO HACER UN RECLAMO BAJO LA GARANTÍA

Si este producto no se ajusta a las condiciones garantizadas, llévelo o envíelo a un Concesionario autorizado de servicio de garantía de Dirt Devil® junto con el comprobante de compra. Llame al 1-800-321-1134 para que le indiquen de manera automática la ubicación de los centros autorizados de servicio en los EE. UU. O BIEN, visite Dirt Devil® en línea en www.DirtDevil.com. Para obtener asistencia adicional o información referente a esta garantía o a la disponibilidad de centros de servicio para reparaciones bajo la garantía, llame al centro de respuesta a consumidores de Dirt Devil® al 1-800-321-1134, de lunes a viernes de 8 a.m. a 7 p.m., hora del Este.

LO QUE ESTA GARANTÍA NO CUBRE

Esta garantía no cubre el uso del producto en una operación comercial (tal como servicios de empleadas domésticas, mantenimiento de edificios y alquiler de equipos), rodillos de cepillos, correas, bolsas, filtros, mantenimiento incorrecto del producto, daños debidos a uso indebido, causas de fuerza mayor, naturaleza, vandalismo u otras situaciones fuera del control de Royal Appliance Mfg. Co. ("Royal", "nosotros"), acciones u omisiones del propietario, uso fuera del país en el que se compró el producto inicialmente y reventas del producto por parte del propietario original. Esta garantía no cubre recogidas, entre-

gas, transporte ni visitas a domicilio.

Esta garantía no se aplica a los productos comprados fuera de los Estados Unidos, incluidos sus territorios y posesiones, fuera de una tienda situada en una base militar de los EE. UU. ni fuera de Canadá. Esta garantía no cubre los productos comprados a una parte que no sea un minorista, concesionario o distribuidor autorizados de los productos de Royal.

OTROS TÉRMINOS IMPORTANTES

Esta garantía no es transferible y no puede ser asignada. Esta garantía será regida e interpretada bajo las leyes del estado de Ohio. El período de garantía no podrá ser extendido por cualquier tipo de reemplazo o reparación realizados bajo esta garantía.

ESTA GARANTÍA ES LA ÚNICA GARANTÍA Y EL ÚNICO RECURSO PROVISTO POR ROYAL. TODAS LAS DEMÁS GARANTÍAS, EXPRESAS O IMPLÍCITAS, INCLUIDAS LAS GARANTÍAS DE COMERCIABILIDAD O APTITUD PARA UN FIN PARTICULAR, QUEDAN EXCLUIDAS. ROYAL NO SERÁ RESPONSABLE EN NINGÚN CASO POR NINGÚN DAÑO ESPECIAL, INDIRECTO, INCIDENTAL O MEDIATO DE NINGÚN TIPO O NATURALEZA CON RESPECTO AL PROPIETARIO O A CUALQUIER PARTE QUE REALICE UN RECLAMO A TRAVÉS DEL PROPIETARIO, YA SEA QUE SE BASE EN RESPONSABILIDAD CONTRACTUAL, NEGLIGENCIA, RESPONSABILIDAD EXTRA CONTRACTUAL O RESPONSABILIDAD CIVIL OBJETIVA POR LOS PRODUCTOS, O EMERGENTE DE CUALQUIER OTRA CAUSA. Algunos estados no permiten la exclusión de los daños mediatos, por lo que es posible que la exclusión anterior no se aplique a su caso en particular. Esta garantía le otorga derechos legales específicos, y es posible que también tenga otros derechos que varían de un estado a otro.

GUIDE D'UTILISATION

Instructions d'utilisation et d'entretien



www.DirtDevil.com

Quick & Light™

Carpet Cleaner

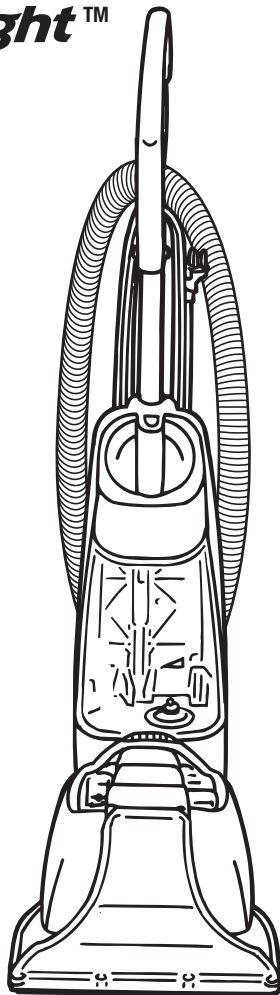

IMPORTANT : LIRE CES INSTRUCTIONS ATTENTIVEMENT AVANT D'UTILISER L'ASPIRATEUR.

Vous avez des questions ou des inquiétudes? Pour obtenir de l'aide et avant de retourner ce produit au magasin, veuillez appeler le service à la clientèle au 1 800 3211134 du lundi au vendredi, de 8 h à 19 h (HNE).

**L'UTILISATION DE CE PRODUIT À DES FINS COMMERCIALES INVALIDE
LA PRÉSENTE GARANTIE.**

Merci d'avoir choisi un produit DIRT DEVIL^{MD}.

Veuillez inscrire les numéros de modèle et de série COMPLETS dans les espaces fournis à cet effet

MODÈLE _____

CODE DE FABRICATION _____

Conseil: Il est recommandé de joindre votre reçu de caisse au guide de l'utilisateur, car une vérification de la date d'achat peut être effectuée avant toute réparation couverte par la garantie de votre produit DIRT DEVIL^{MD}.

N'oubliez pas d'enregistrer votre produit en ligne, à l'adresse DirtDevil.com, ou par téléphone, au 1-800-321-1134.

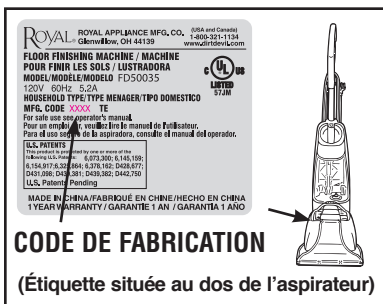

CODE DE FABRICATION

(Étiquette située au dos de l'aspirateur)

CONTENU

Consignes de sécurité importantes	3-4
Assemblage de l'aspirateur	5
Contenu de l'emballage	5
Assemblage du corps de l'appareil et du manche	5
Assemblage du support à accessoires	6
Utilisation	7
Description de l'aspirateur.....	7
Préparation de la Moquette.....	8
Dépose et remise en place du réservoir de solution	8
Nettoyage de Moquette	9
Nettoyage au-dessus des planchers/accessoires	9-10
Pour vider et nettoyer le réservoir d'eau sale	10-11
Entretien	11-12
Courroie ou rouleau brosse.....	12
Dépannage	13
Service	14
Produits nettoyants	15
Garantie	16

Pour obtenir de l'assistance :

Visitez notre site web à l'adresse www.DirtDevil.ca. Cliquez sur le lien du localisateur de marchands autorisés Dirt Devil^{MD} pour trouver le marchand le plus près de chez vous, ou composez le 1 800 321 1134 pour écouter un message indiquant les adresses des marchands autorisés Dirt Devil^{MD} (é.-U. Seulement) ou pour parler à un représentant du service à la clientèle (de 8 h à 19 h, hne, du lundi au vendredi).

VEUILLEZ NE PAS RETOURNER CE PRODUIT AU MAGASIN.

CONSIGNES DE SÉCURITÉ IMPORTANTES

RANGER ET CONSERVER CES INSTRUCTIONS

Durant l'utilisation d'un appareil électrique, toujours respecter les précautions élémentaires, y compris les suivantes :

LIRE TOUTES LES INSTRUCTIONS AVANT D'UTILISER CET APPAREIL.

AVERTISSEMENT: AFIN DE RÉDUIRE AU MINIMUM LES RISQUES D'INCENDIE, DE CHOC ÉLECTRIQUE OU DE BLESSURES :

- Assembler complètement avant l'utilisation.
- N'utiliser l'aspirateur qu'à la tension spécifiée sur la plaque signalétique située au dos de l'aspirateur.
- Ne pas laisser l'appareil sans surveillance lorsqu'il est branché. Le débrancher quand il n'est pas utilisé et avant d'en faire l'entretien.
- Utiliser cet appareil à l'intérieur seulement.
- Ne pas immerger. N'utiliser que sur des surfaces rendues humides par le processus de nettoyage ou pour ramasser de petits dégâts de liquides renversés.
- N'utiliser que les produits nettoyants de DIRT DEVIL conçus pour cet appareil.
- Ne pas utiliser de liquide inflammable ou combustible pour nettoyer les planchers.
- Ne pas permettre que l'appareil soit utilisé comme un jouet. Ce produit n'est pas conçu pour être utilisé par des enfants de 12 ans et moins. Exercer une étroite surveillance lorsque l'appareil est utilisé à proximité d'enfants. Pour éviter les risques de blessures ou de dommages, tenir le produit hors de la portée des enfants, et ne pas leur permettre de placer leurs doigts ou des objets dans les ouvertures.
- L'appareil doit être utilisé seulement comme indiqué dans ce manuel. Utiliser uniquement les accessoires et les produits recommandés par le fabricant.
- Ne pas utiliser l'appareil si la fiche ou le cordon est endommagé. Si l'aspirateur ne fonctionne pas adéquatement, s'il est tombé, a été endommagé, a été laissé à l'extérieur ou est tombé dans l'eau, l'expédier à un centre de réparation pour qu'il soit vérifié.
- Ne pas tirer l'appareil par le cordon, ne pas se servir du cordon comme poignée, ne pas fermer de portes sur le cordon et ne pas contourner des coins ou des rebords tranchants avec le cordon. Éviter de faire rouler l'appareil sur le cordon. Tenir le cordon éloigné des surfaces chaudes.
- Ne pas tirer sur le cordon pour débrancher l'appareil, mais plutôt sur la fiche.
- Ne pas manipuler la fiche ou l'aspirateur avec les mains mouillées.
- Ne pas insérer d'objets dans les ouvertures de l'appareil. Ne pas utiliser l'appareil si les orifices sont obstrués; retirer la poussière, la mousse, les cheveux ou tout ce qui pourrait réduire le débit d'air.
- Garder les cheveux, les vêtements amples, les doigts et toute autre partie du corps à l'écart des ouvertures et des pièces en mouvement.
- Éteindre toutes les commandes avant de débrancher l'appareil.
- Être très prudent pendant l'utilisation dans les escaliers. Ne pas déposer l'aspirateur sur les marches. Afin d'éviter les blessures ou les dommages et d'empêcher l'appareil de tomber, toujours placer l'appareil au bas de l'escalier. Ne pas placer l'appareil dans les escaliers ou sur un meuble, ce qui pourrait causer des blessures ou des dommages.
- Ne pas aspirer les liquides inflammables ou combustibles comme l'essence, ni utiliser l'appareil à proximité de ces matériaux.
- Ne brancher cet appareil qu'à une prise correctement mise à la terre. Voir la section « Consignes de mise à la terre ».
- N'aspirer aucune matière brûlante ou dégageant de la fumée, comme des cigarettes, des allumettes ou des cendres chaudes.
- Ne pas utiliser sans réservoirs ou filtres en place.

- Ne pas nettoyer au-dessus de prises électriques situées au sol.
- **MISE EN GARDE :** Cet appareil contient des produits chimiques reconnus par l'État de la Californie comme pouvant causer le cancer ou, entraîner des malformations congénitales ou d'autres troubles de la reproduction.

MISE EN GARDE : POUR RÉDUIRE LES RISQUES DE DOMMAGES :

- Éviter de ramasser des objets durs ou aux arêtes tranchantes avec l'appareil. Ils peuvent endommager l'appareil.
- Ranger dans un endroit sec. Ne pas exposer l'appareil à des températures de gel.
- Le rouleau-brosse continue à tourner si l'aspirateur est sous tension et le manche en position verticale. Pour éviter d'endommager les moquettes, les tapis et les revêtements de sol, éviter de faire basculer l'aspirateur, de le placer sur un meuble ou de le faire passer sur les franges de tapis ou dans des escaliers recouverts de tapis pendant l'utilisation des accessoires.
- Ne pas utiliser d'objets aux arêtes tranchantes pour nettoyer le tuyau car cela risquerait de l'endommager.
- Pour réduire le temps de séchage, s'assurer de bien aérer l'espace nettoyé lorsque cet appareil est utilisé avec des détergents ou d'autres produits nettoyants.
- Pour éviter d'aplatir les fibres de la moquette ou de la salir de nouveau, éviter tout contact avec la moquette jusqu'à ce qu'elle soit sèche. Garder les enfants et les animaux de compagnie éloignés de la moquette jusqu'à ce qu'elle soit sèche.
- Ne pas ranger l'extracteur avec de la solution nettoyante encore présente dans le réservoir.
- Le fait de rester sur place alors que l'appareil est en marche peut causer des dommages.
- Ne pas laisser l'appareil au même endroit avec les brosses en position de marche pendant de longues périodes de temps.
- **NE PAS UTILISER CET ASPIRATEUR EXTRACTEUR SUR LES PLANCHERS À SURFACE DURE. L'UTILISATION DE CET APPAREIL SUR DES PLANCHERS À SURFACE DURE PEUT ÉGRATIGNER OU ENDOMMAGER LE PLANCHER.**

CONSIGNES DE MISE À LA TERRE

Cet appareil doit être mis à la terre. En cas de défectuosité ou de bris, la mise à la terre fournit un espace de moindre résistance au courant électrique afin de réduire le risque de choc électrique. Cet appareil est doté d'un cordon muni d'un conducteur de mise à la terre de l'équipement (C) et d'une fiche de mise à la terre (A). La fiche doit être branchée dans une prise appropriée (B) adéquatement installée et mise à la terre conformément à tous les codes et ordonnances locaux.

AVERTISSEMENT: Un branchement inadéquat du conducteur de mise à la terre de l'appareil peut entraîner un risque de choc électrique. Si vous n'êtes pas certain si la prise est correctement mise à la terre, consulter un électricien ou un technicien qualifié. Ne pas modifier la fiche fournie avec l'appareil. Si la fiche ne convient pas à la prise, faites installer une prise adéquate par un électricien qualifié. Cet appareil est conçu pour être utilisé sur un circuit d'un calibre nominal de 120 volts et est doté d'une fiche de mise à la terre qui ressemble à la fiche (A) illustrée. Un adaptateur temporaire (D) peut être utilisé pour brancher cette fiche à une prise bipolaire (E) si une prise adéquatement mise à la terre n'est pas disponible. L'adaptateur temporaire ne doit être utilisé que jusqu'à ce qu'une prise adéquatement mise à la terre (B) soit installée par un électricien qualifié. La patte rigide ou le taquet de couleur verte ou autre élément semblable (F) lié à l'adaptateur doit être branché à une masse permanente (G) comme un couvercle de boîte à prises adéquatement mis à la terre. Chaque

fois qu'un adaptateur est utilisé, il doit être maintenu en place par une vis en métal. Remarque : Au Canada, l'usage d'un adaptateur temporaire n'est pas permis par le Code canadien de l'électricité.

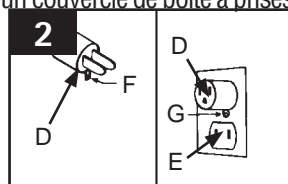
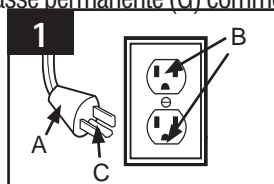

1. ASSEMBLAGE DE L'ASPIRATEUR

CONTENU DE L'EMBALLAGE

- A. Poignée supérieure
- B. Partie centrale
- C. Base
- D. Adaptateur à gâchette pour mobilier/ escaliers
- E. Support à accessoires
- F. Tuyau pour mobilier/escaliers
- G. Accessoire pour mobilier/escaliers
- H. (1) Vis de la poignée supérieure
- I. (2) Vis droite et gauche de la base
- J. (1) Vis de la partie médiane de la base
- K. (3) Écrou hexagonal

Retirer toutes les pièces de l'emballage.

Avant d'éliminer les matériaux d'emballage, s'assurer qu'aucune des pièces illustrées ne manque.

OUTIL NÉCESSAIRE : tournevis cruciforme

⚠ MISE EN GARDE ⚠

NE PAS UTILISER CET ASPIRATEUR EXTRACTEUR SUR LES PLANCHERS À SURFACE DURE. L'UTILISATION DE CET APPAREIL SUR DES PLANCHERS À SURFACE DURE PEUT ÉGRATIGNER OU ENDOMMAGER LE PLANCHER.

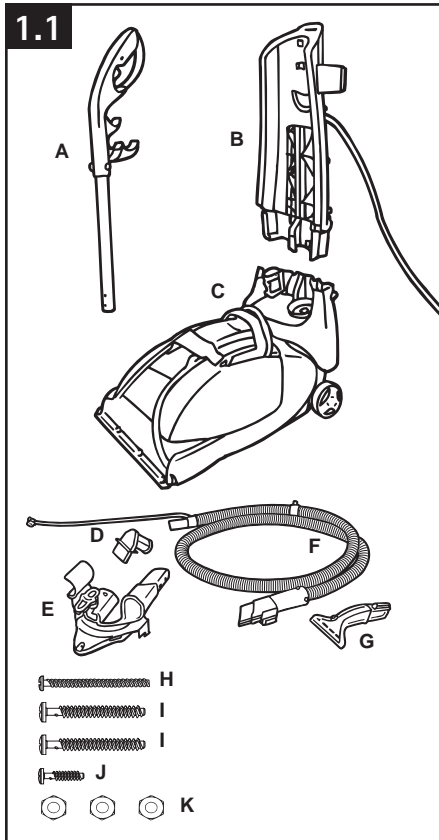

ASSEMBLAGE DU CORPS DE L'APPAREIL ET DU MANCHE

1.2 Placer l'aspirateur en position verticale. Pousser la partie centrale de l'appareil sur la base en alignant les attaches au dos de l'appareil et les poches au dos de la base. Placez les deux vis de la poignée inférieure (I) de la manière suivante : tout en maintenant l'écrou, insérez la vis dans la partie avant de la section médiane et serrez-la (K).

• IMPORTANT •

S'assurer que le cordon d'alimentation est éloigné pour éviter de se pincer.

1.3 Faire glisser la poignée supérieure vers le bas sur l'appareil. Placez la vis dans le creux situé derrière la poignée supérieure (H) et serrez.

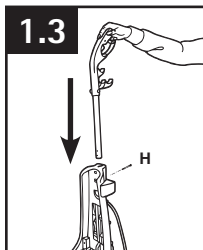
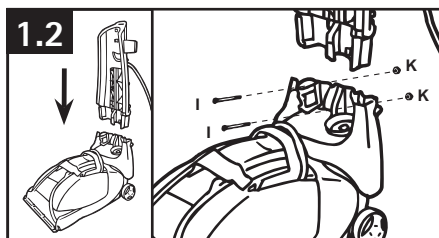

ASSEMBLAGE DU SUPPORT À ACCESSOIRES

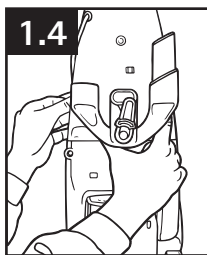

1.4 Alignez les attaches du support à accessoires sur les encoches de la section médiane et enclenchez-les.

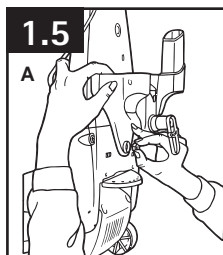

1.5 Placez l'écrou dans le creux situé sur le support à accessoire et maintenez-le (illustration A). Appuyez sur le déclencheur de la poignée avec la main pour faire basculer la section médiane en arrière (illustration B).

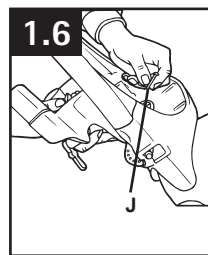
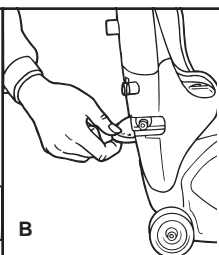

1.6 Insérez la vis (J) au centre de la section médiane et serrez.

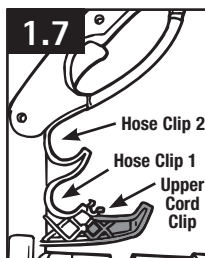

1.7 Enroulez le cordon autour des attaches inférieure et supérieure.

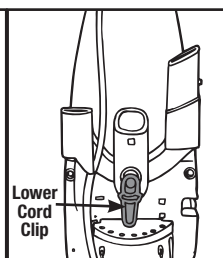

1.8 Faites passer le tuyau sur le support d'accessoires supérieur et insérez-le dans l'attache pour tuyau n°1 (1.7).

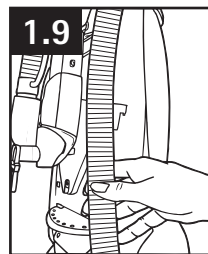
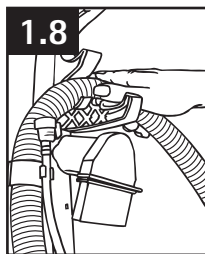

1.9 Continuez à enrouler le tuyau autour des supports d'accessoires dans le sens des aiguilles d'une montre, en appuyant dessus jusqu'à ce qu'il s'enclenche dans l'encoche située en bas du support d'accessoires inférieur.

1.10 Faites passer à nouveau le tuyau sur le support d'accessoires supérieur et insérez-le dans l'attache pour tuyau n°2 (1.7).

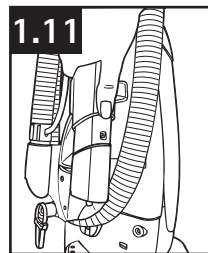
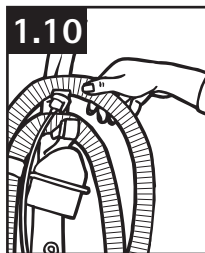

1.11 Verrouillez l'extrémité de fixation du tuyau en appuyant dessus jusqu'à ce qu'il s'emboîte solidement dans le support situé sur la droite du support d'accessoires inférieur.

1.12 Faites glisser l'accessoire de nettoyage des escaliers et des meubles dans l'encoche du milieu du support d'accessoires inférieur.

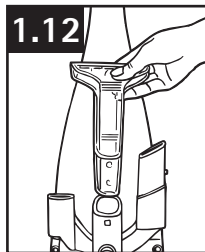

POUR FIXER LE RÉSERVOIR CONTENANT LA SOLUTION

1.13 Placez le réservoir de solution dans l'appareil et inclinez-le pour l'enclencher.

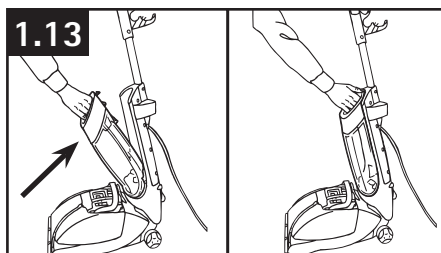

2. UTILISATION

DESCRIPTION DE L'ASPIRATEUR

1. Manche Non-Slip Grip™
2. Loquet de réservoir de solution propre
3. Poignée de transport
4. Réservoir de solution propre
5. Loquet de réservoir d'eau sale
6. Poignée de réservoir d'eau sale
7. Brosses
8. Réservoir d'eau sale
9. E du Port réservoir d'eau sale
10. Couvercle de réservoir d'eau sale
11. Cordon électrique
12. Pince de libération rapide du cordon
13. Orifice d'alimentation d'eau pour accessoires
14. Pédale de déblocage du manche
15. Commutateur d'alimentation Marche/Arrêt (On/Off)
16. Vis de poignée supérieure
17. Attache supérieure du cordon
18. Gâchette de pulvérisation de solution nettoyante
19. Connecteur d'alimentation en eau de base pour mobilier/escaliers
20. Adaptateur à gâchette pour mobilier/escaliers
21. Tuyau pour mobilier/escaliers
22. Adaptateur de tuyau pour mobilier/escaliers
23. Accessoire pour mobilier/escaliers
24. Attache du tube de solution

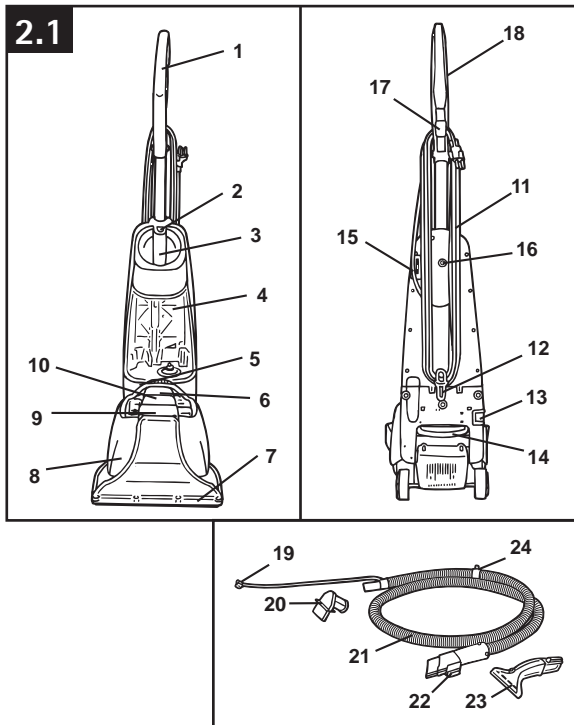

⚠ MISE EN GARDE ⚠

NE PAS UTILISER CET ASPIRATEUR EXTRACTEUR SUR LES PLANCHERS À SURFACE DURE. L'UTILISATION DE CET APPAREIL SUR DES PLANCHERS À SURFACE DURE PEUT ÉGRATIGNER OU ENDOMMAGER LE PLANCHER.

PRÉPARATION DE LA MOQUETTE

• IMPORTANT •

Ne pas utiliser la shampoineuse comme aspirateur à sec.

1. Aspirer la moquette à fond. Pour obtenir de meilleurs résultats, utiliser un aspirateur Dirt Devil^{MD} muni d'un.

2. Enlever le plus de meubles possible de la pièce. Si cela n'est pas possible, mettre du plastique ou du papier d'aluminium sous les pieds, et autour, jusqu'à ce que la moquette soit complètement sèche.

Vérification de la solidité de la couleur

Avant de nettoyer la moquette, faire un essai de la solidité de la couleur. Humecter un chiffon blanc de solution. Faire un essai sur une petite surface dans un placard. Frotter délicatement le tissu sur la surface. Vérifier chaque couleur pour décoloration. Si le tissu reste propre, la moquette doit pouvoir se nettoyer sans risques.

Conseils pratiques de nettoyage de moquette

1. Ne pas sursaturer le tapis de solution nettoyante pendant l'utilisation de la shampoineuse.

2. Pour les surfaces extrêmement sales, plusieurs applications sont peut-être nécessaires.

3. Laisser suffisamment de temps pour que la moquette soit bien sèche.

4. Essuyer la solution de nettoyage des boiseries et du bois pour éviter de les endommager.

5. Si possible, ne pas marcher sur la moquette avant que celle-ci ne soit complètement sèche.

6. Une fois la moquette bien sèche, l'aspirer avec un rouleau-brosse pivotant.

7. Avant de nettoyer, décider de l'endroit où l'on commence et où l'on finit, en veillant bien à ne pas marcher sur les parties préalablement nettoyées.

Après le nettoyage

• Laisser la moquette sécher complètement. Si possible, ne pas marcher sur la moquette avant que celle-ci ne soit complètement sèche.

• Si on a besoin de marcher sur la moquette, placer des serviettes blanches sur les endroits sur lesquels doit marcher.

• Si la moquette n'est pas sèche, et que le mobilier doit être remis en place, mettre du plastique ou du papier d'aluminium sous les meubles pour éviter de tacher la moquette.

• Bien nettoyer le réservoir d'eau sale avec de l'eau chaude du robinet. Consulter la page 10.

⚠ AVERTISSEMENT ⚠

Ne pas ranger la shampoineuse dans un garage ou à un endroit où l'appareil pourrait geler.

DÉPOSE ET REMISE EN PLACE DU RÉSERVOIR DE SOLUTION

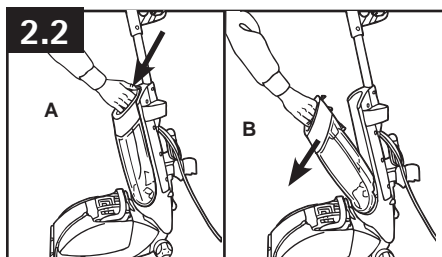

2.2 Appuyez sur le loquet du réservoir de solution propre (illustration A). Écarter le réservoir de solution de l'aspirateur en l'inclinant et le retirer (illustration B).

2.3 Dévisser le capuchon doseur de l'arrière du réservoir de solution.

2.4 Remplir le capuchon doseur de solution à 5 reprises (environ 4 oz).

2.5 Remplir le reste du réservoir de solution avec de l'eau chaude du robinet. Remettre le capuchon doseur en place.

2.6 Placer le bas du réservoir de solution dans l'aspirateur et faire pivoter le dessus en place jusqu'à ce que le levier s'enclenche.

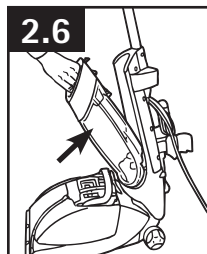
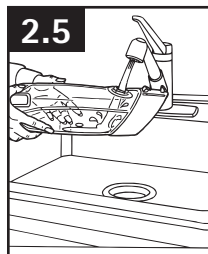
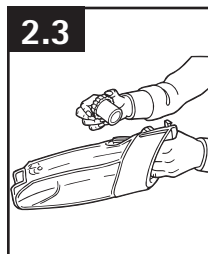

• IMPORTANT •

Utiliser seulement un détergent de marque Dirt Devil^{MD}. Utiliser toute autre solution de nettoyage risque de créer une mousse excessive. Trop de mousse provoquerait la coupure prématurée de l'aspirateur par le flotteur. L'utilisation d'autres solutions nettoyantes peut annuler la garantie.

NETTOYAGE DE MOQUETTE

2.7 Brancher le cordon dans une prise électrique. Appuyer sur la pédale de déblocage de manche pour mettre l'appareil en position de nettoyage.

2.8 Mettre sous tension.

• IMPORTANT •

Ne jamais laisser l'unité sans surveillance lorsque celle-ci est branchée. Couper l'aspirateur pour vider et remplir le réservoir. NE PAS saturer de trop la moquette.

2.9 Tirez sur la gâchette de pulvérisation de la solution tout en poussant lentement l'appareil. Relâchez la gâchette et tirez l'appareil vers l'arrière, en suivant la même trajectoire, pour aspirer l'eau et la solution sales de la moquette. (Pour les surfaces extrêmement tachées, répéter si nécessaire).

• IMPORTANT •

Si le son du moteur passe à une tonalité aiguë ou si le flotteur bleu est arrivé en haut du réservoir d'eau sale.

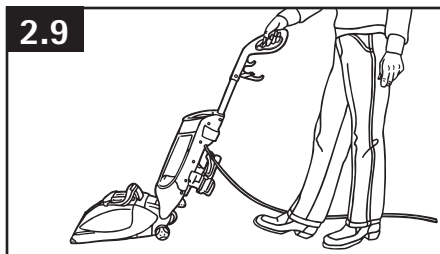
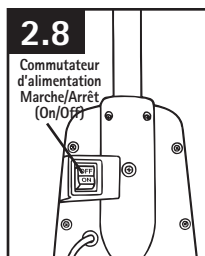
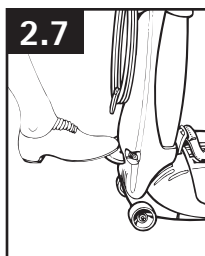

IMPORTANT : Pour de meilleurs résultats, passez l'appareil d'avant en arrière sans vous arrêter. allez deux fois plus lentement que pour aspirer des débris secs. au besoin, répétez l'opération dans les endroits très sales.

NETTOYAGE AU-DESSUS DES PLANCHERS/ACCESSOIRES

2.10 Mettre l'aspirateur en position verticale. Connecter l'accessoire pour mobilier capitonné à l'adaptateur à gâchette.

2.11 Enlevez la porte du réservoir d'eau sale.

2.12 Insérer l'adaptateur de tuyau dans le réservoir d'eau sale.

2.13 Connecter le connecteur d'alimentation d'eau de bas (dans le raccord sur le côté inférieur gauche du manche en faisant face à l'aspirateur (4a).

Utilisation des Accessoires

2.14 Mettre l'appareil sous tension. Tout en tirant sur la gâchette de pulvérisation de la solution, poussez doucement l'accessoire vers l'avant. Relâchez la gâchette et tirez l'accessoire vers l'arrière en suivant la même trajectoire, afin d'aspirer l'eau sale et la solution de la moquette. (Pour les endroits extrêmement sales, répéter si nécessaire.)

• IMPORTANT •

NE PAS saturer de trop le mobilier capitonné.

POUR OBTENIR DE MEILLEURS RÉSULTATS, SE DEPLACER EN MOUVEMENTS RÉGULIERS D'UN PAS MODÉRÉ D'AVANT EN ARRIÈRE. Veiller à ce que le mobilier capitonné soit bien sec avant toute utilisation.

Si le volet d'accessoires de tuyau n'est pas remis en place, il n'y aura pas d'aspiration par le suceur et l'appareil ne fonctionnera pas correctement.

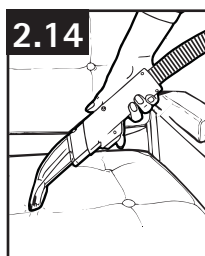
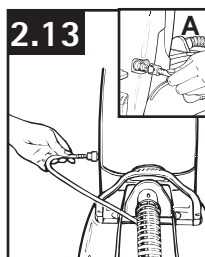
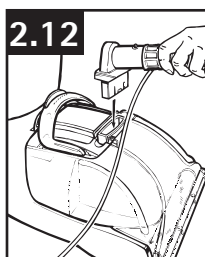
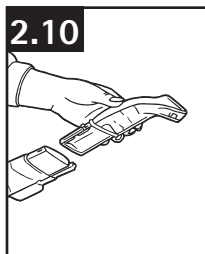

ENTREPOSAGE DES OUTILS

Placez le tuyau et l'accessoire de nettoyage des meubles dans leurs encoches de stockage. Rangez jusqu'à la prochaine utilisation.

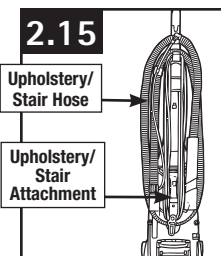

TRANSPORTER PAR LE MANCHE

Saisissez la poignée de transport située à l'avant de l'appareil pour transporter ce dernier d'une pièce à l'autre.

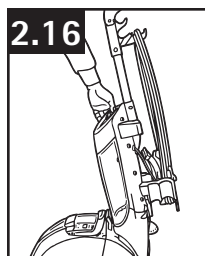

• IMPORTANT •

Ne pas transporter la shampooineuse si le réservoir contenant la solution ou le réservoir d'eau sale est plein.

POUR VIDER ET NETTOYER LE RÉSERVOIR D'EAU SALE

Le réservoir d'eau sale de la shampooineuse est doté d'une valve d'arrêt. Lorsque le réservoir d'eau sale est plein, le flotteur vert (sur le dessus du réservoir) s'élève pour bloquer l'écoulement d'air dans la buse.

REMARQUE : Le disque flottant de la shampooineuse, situé dans le couvercle du réservoir d'eau sale, interrompra la succion lorsque le réservoir d'eau sale sera plein. Pour de meilleurs résultats, procéder d'un mouvement uniforme et régulier en conservant le suceur bien à plat contre la moquette. Le fait d'incliner l'aspirateur et de désamorcer le suceur de la moquette fera relever le flotteur et coupera l'aspiration. Une fois le flotteur activé, vider le réservoir d'eau sale. Si le réservoir d'eau sale ne semble pas plein, couper l'alimentation et attendre que le flotteur se stabilise et se remette dans sa position originale. Si le flotteur coupe l'aspiration à plusieurs reprises, vider le réservoir d'eau sale. Pour des résultats optimaux, n'utiliser que le détergent de marque Dirt Devil^{MD}. D'autres solutions de nettoyage risquent de créer une mousse excessive qui fera relever le flotteur prématurément et coupera l'aspiration. Employer cinq bouchons (4 onces ou 118 ml) de détergent de marque Dirt Devil^{MD} par réservoir d'eau propre. Une concentration plus forte de shampooing risque de provoquer une mousse excessive.

Comment le nettoyer

2.17 Saisir le haut de la poignée du réservoir d'eau sale et appuyer sur le loquet pour débloquer.

2.18 Saisir la poignée et retirer le réservoir de la base.

2.19 Retirer le couvercle de réservoir d'eau sale.

2.20 Pour vider le réservoir d'eau sale, saisir la poignée d'une main et le suceur de l'autre et vider dans l'évier.

2.21 Remettre le couvercle du réservoir d'eau sale et le volet d'accessoires de tuyau en place.

• IMPORTANT •

On entendra un changement considérable dans le son de l'aspirateur. Ceci signifie qu'il faut vider le réservoir d'eau sale.

▲ AVERTISSEMENT ▲

Pour réduire les risques de blessures causées par des pièces en mouvement, débrancher l'appareil avant d'en effectuer l'entretien.

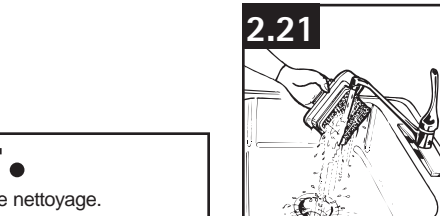
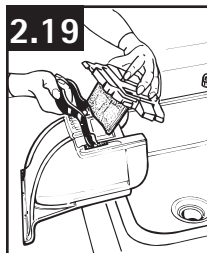

• IMPORTANT •

Ne pas utiliser de produits chimiques pour le nettoyage.

Remise en place du réservoir d'eau sale dans la base de l'aspirateur

2.22 Soulever la base avant de l'aspirateur de la moquette d'une seule main.

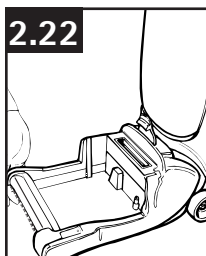

2.23 Saisir la poignée et accrocher le devant du réservoir d'eau sale dans la base de l'aspirateur, en veillant à ce que le devant du réservoir d'eau sale repose sur la base

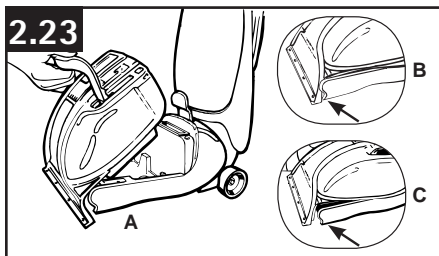

(illustration 2). Réservoir d'eau sale. Le réservoir d'eau sale est muni de trois (3) pattes sur le dessous qui DOIVENT se verrouiller dans le dessous de la base de l'aspirateur. Il est très important de soulever la base de l'aspirateur de la moquette et d'accrocher le suceur à la base de façon à ce que le suceur se trouve à fleur de la base de l'aspirateur (illustration 2a). Une mauvaise installation du réservoir d'eau sale entraînerait une récupération inadéquate de l'eau sale (illustration 2b). Le réservoir d'eau sale doit être vidé une ou deux fois par remplissage du réservoir d'eau propre.

2.24 Tout en veillant à ce que le devant du réservoir d'eau sale repose sur la base, placer l'arrière du réservoir dans la base de l'aspirateur. Appuyer sur la poignée jusqu'à enclenchement.

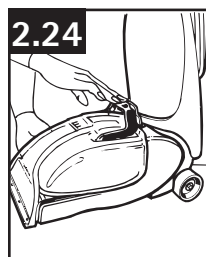

• IMPORTANT •

Ne pas ranger l'aspirateur avec de la solution dans le réservoir ou de l'eau sale dans le réservoir d'eau sale. Il se peut que des dépôts de minéraux et de la moisissure se forment et nuisent au rendement de la shampooineuse.

3. ENTRETIEN

Il est recommandé de vous familiariser avec les tâches d'entretien; l'utilisation et l'entretien appropriés de l'appareil assureront son bon fonctionnement.

Toute autre tâche d'entretien doit être confiée à un représentant de service autorisé.

⚠ AVIS ⚠

L'aspirateur est doté d'un protecteur thermique interne pour le protéger contre la surchauffe. Lorsque le protecteur thermique est activé, l'aspirateur s'arrête.

Si cela se produit, procéder comme suit :

1. Éteindre l'aspirateur et le débrancher.
2. Vider le videpoussière.
3. Inspecter le conduit à poussière et éliminer tout blocage qui peut s'y trouver. Cette obstruction peut survenir aux points suivants : l'entrée de la buse, le connecteur à l'extrémité du tuyau, le tuyau, l'entrée du videpoussière, le filtre cyclonique, le filtre lavable et le filtre HEPA.
4. Lorsque l'aspirateur est débranché et que le moteur a refroidi pendant 30 minutes, le protecteur thermique est automatiquement réinitialisé, et l'aspirateur peut de nouveau être utilisé.

Si le protecteur thermique est encore activé après avoir suivi les étapes ci-dessus, il se peut que l'aspirateur ait besoin d'entretien.

COURROIE OU ROULEAU BROSSE : Comment le retrait et remplacement

⚠ MISE EN GARDE ⚠

Pour réduire les risques de blessures causées par des pièces en mouvement, débrancher l'appareil avant d'en effectuer l'entretien.

Courroie : Quoi acheter

Pour remplacer la courroie modèle 7, veuillez appeler le 1-800-321-1134 ou visiter notre site à www.DirtDevil.com pour connaître le revendeur le plus proche.

Comment le retrait

3.1 Retourner l'aspirateur de manière à exposer le dessous du suceur.

3.2 Pour retirer le couvercle de la courroie, enlevez les deux (2) vis à l'aide un tournevis cruciforme. Les flèches indiquent l'emplacement des vis.

3.3 Saisir le couvercle de courroie près du rouleau brosse et le sortir en le soulevant.

3.4 Saisir le rouleau brosse d'une main et se servir de l'autre main pour maintenir la tension de la courroie lors de son retrait. Soulever pour enlever.

Comment le remplacement

3.5 Retirer la courroie. Jeter la courroie usagée.

3.6 Placer la courroie sur l'arbre moteur, puis enfiler le rouleau-brosse dans la courroie. Placer la courroie autour de la partie du rouleau-brosse sans poils.

3.7 Une fois la courroie en place, tirer et faire glisser dans le suceur (Schéma 3.7) en veillant bien à ce que les embouts du rouleau-brosse soient orientés correctement (Schéma 3.7a).

3.8 Remettre le couvercle de la courroie en place en commençant par insérer l'extrémité qui est la plus éloignée du rouleau-brosse. Mettre ensuite l'avant du couvercle de courroie en place. Fixez à en remettant les deux (2) vis.

• IMPORTANT •

Faire pivoter le rouleau-brosse à la main en veillant bien à ne pas tordre ni pincer la courroie.

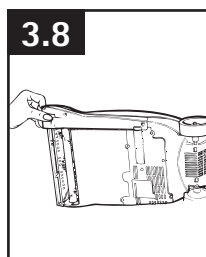
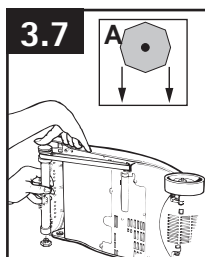
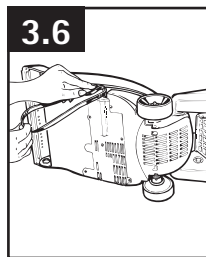
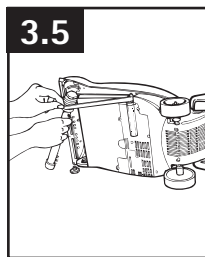
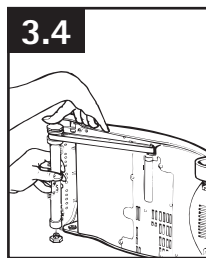
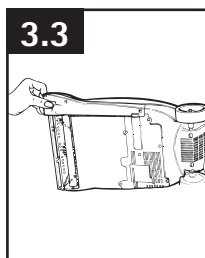
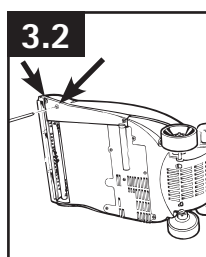
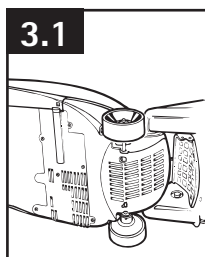

4. DÉPANNAGE

Si un problème mineur survient, il est habituellement possible de le résoudre facilement si la cause est déterminée à l'aide de la liste ci-dessous.

Toute autre tâche d'entretien doit être confiée à un représentant de service autorisé.

⚠ AVERTISSEMENT ⚠

Pour réduire les risques de blessures causées par des pièces en mouvement, débrancher l'appareil avant d'en effectuer l'entretien.

PROBLÈME	CAUSE POSSIBLE	SOLUTION POSSIBLE
La shampooineuse ne fonctionne pas.	<ol style="list-style-type: none"> 1. La fiche du cordon d'alimentation n'est pas bien insérée dans la prise de courant. 2. Un fusible est grillé ou le disjoncteur est déclenché. 3. L'appareil doit être entretenu. 	<ol style="list-style-type: none"> 1. Branchez fermement le cordon d'alimentation. 2. Vérifiez le fusible ou le disjoncteur. Remplacez le fusible ou réenclenchez le disjoncteur. 3. Rapportez l'appareil au centre de réparation. Pour trouver l'adresse du centre le plus proche, visitez notre site Web, www.DirtDevil.com ou appelez le 1-800-321-1134.
La shampooineuse n'aspire pas, ou la puissance de succion est faible.	<ol style="list-style-type: none"> 1. Le volet du réservoir d'eau sale n'est pas bien installé. 2. Le réservoir d'eau sale n'est pas bien installé. 3. Le réservoir d'eau sale est plein. 4. Passage d'eau sale colmaté. 5. Le filtre mousse est sale. 	<ol style="list-style-type: none"> 1. Insérer le volet du réservoir d'eau sale - Page 9. 2. Relisez la section Installation du réservoir d'eau sale dans le socle de l'appareil - Page 11. 3. Vider le réservoir d'eau sale - Page 10. 4. Nettoyer le réservoir d'eau sale - Page 10. 5. Nettoyer le filtre. Consultez la section Vider et nettoyer le réservoir d'eau sale - Pg. 10.
De l'eau s'échappe de la shampooineuse.	<ol style="list-style-type: none"> 1. Le réservoir d'eau sale est plein. 2. Le réservoir d'eau sale n'est pas bien installé. 3. Le réservoir d'eau sale n'est pas installé correctement. 	<ol style="list-style-type: none"> 1. Videz le réservoir d'eau sale - Page 10. 2. Relisez la section Installation du réservoir d'eau sale dans le socle de l'appareil - Page 11. 3. Consultez la section relative à l'installation du réservoir d'eau propre - Pg. 8.
La shampooineuse ne distribue pas de solution nettoyante.	<ol style="list-style-type: none"> 1. Le réservoir d'eau sale n'est pas installé correctement. 2. A besoin d'entretien. 	<ol style="list-style-type: none"> 1. Consultez la section relative à l'installation du réservoir d'eau propre - Pg. 8. 2. Rapportez l'appareil au centre de réparation. Pour trouver l'adresse du centre le plus proche, visitez notre site Web, www.DirtDevil.com ou appelez le 1-800-321-1134.
Les accessoires de l'aspirateur ne ramassent pas	<ol style="list-style-type: none"> 1. Le tuyau est bouché. 2. L'admission du tuyau est bouchée. 3. Le réservoir d'eau sale est plein. 	<ol style="list-style-type: none"> 1. Enlever le tuyau et les outils; enlever l'obstruction - Page 9. 2. Enlever le tuyau et nettoyer l'admission - Page 9. 3. Vider le réservoir d'eau sale - Page 10.
Les accessoires de l'aspirateur ne vaporisent	<ol style="list-style-type: none"> 1. Le tuyau d'alimentation en eau n'est pas branché correctement. 	<ol style="list-style-type: none"> 1. Brancher le connecteur d'alimentation d'eau à gâchette et le connecteur d'alimentation en eau de base - Page 10.
Le son du moteur devient très aigu	<ol style="list-style-type: none"> 1. Le flotteur du réservoir d'eau sale a été activé. 	<ol style="list-style-type: none"> 1. Consultez la section Vider et nettoyer le réservoir d'eau sale - Pg. 10.

5. SERVICE

Pour obtenir du service autorisé Dirt Devil^{MD} et des pièces Dirt Devil^{MD} d'origine, trouver l'atelier de service garanti autorisé (dépôt) le plus près de chez vous. Pour ce faire :

- Consulter les Pages jaunes à la rubrique « Aspirateurs domestiques ». OU
- Visiter notre site Web www.DirtDevil.com (aux États-Unis) ou www.DirtDevil.ca (au Canada). Cliquer sur le lien « Service à la clientèle » pour connaître l'adresse du Centre de service le plus près de chez vous.
- Composer le 1-800-321-1134 pour écouter un message indiquant les adresses des Centres de service autorisés. Prière de ne pas envoyer votre aspirateur à Dirt Devil^{MD}, Inc. à Glenwillow, en Ohio, pour qu'il soit réparé. Cela n'entraînera que des délais supplémentaires.

Si vous avez besoin d'autres renseignements :

Pour parler avec un représentant du service à la clientèle, composer le 1-800-321-1134 du lun. au ven. de 8 h à 17 h (HNE). Toujours identifier l'aspirateur par le numéro du modèle et le code de fabrication lorsque vous demandez des informations ou que vous commandez des pièces de rechange. (Le numéro de modèle figure au bas de l'appareil.)

VEUILLEZ NE PAS RETOURNER CE PRODUIT AU MAGASIN.

6. PRODUITS NETTOYANTS

AVERTISSEMENT: Pour réduire les risques de choc électrique causés par des composants internes endommagés, n'utiliser que les produits nettoyants Dirt Devil^{MD} et les accessoires pour les surfaces dures conçus pour cet appareil, tel qu'il est indiqué cidessous.

Guide de produits nettoyants Dirt Devil^{MD}		
Nom du produit	Nettoyage en profondeur avancé 64 oz.	Nettoyage en profondeur pour taches et odeurs d'animaux 64 oz.
HooverAspirateur Quick & Light^{MC} de Hoover^{MD}	✓	✓

7. GARANTIE

GARANTIE LIMITÉE DE UN AN

(Usage domestique)

ÉLÉMENTS COUVERTS PAR LA PRÉSENTE GARANTIE

Votre produit Dirt DevilMD est garanti pour des conditions normales d'utilisation et d'entretien domestiques, tel qu'il est stipulé dans le Guide de l'utilisateur, contre les défauts de matériaux et de fabrication. Pendant la Période de garantie et tel qu'il est décrit dans la présente garantie, nous fournirons les pièces et la main-d'œuvre nécessaires à la remise en bon état de fonctionnement de tout produit acheté aux États-Unis, au Canada ou par l'intermédiaire du Programme d'échanges militaires américain.

COMMENT PRÉSENTER UNE DEMANDE DE RÉPARATION SOUS GARANTIE

Si ce produit ne fonctionne pas comme annoncé, l'apporter ou le poster à un atelier de service garanti Dirt DevilMD autorisé, accompagné de la preuve d'achat. Pour accéder à un service d'aide automatique donnant la liste des centres de service autorisés aux États-Unis, téléphoner au 1 800 944-9200 OU visiter Dirt DevilMD sur Internet à www.dirtdevil.com. Pour obtenir de plus amples renseignements ou pour toute question sur la présente garantie ou sur l'emplacement des différents centres de service garanti, communiquer avec le Centre de service à la clientèle de Dirt DevilMD en composant le 1 800 321-1134, du lun. au ven. de 8 h à 19 h (HNE).

ÉLÉMENTS NON COUVERTS PAR LA PRÉSENTE GARANTIE

La présente garantie ne couvre pas : toute utilisation commerciale du produit (ex. : dans le cadre de services ménagers, de conciergerie ou de location de matériel); le rouleau-brosse, la courroie, les sacs, les filtres; l'entretien inadéquat du produit; les dommages liés à une utilisation inadéquate, à des cas fortuits ou catastrophes naturelles, au vandalisme, à tout autre acte hors du contrôle de Royal Appliance Mfg. (aussi appelée « Royal » et « nous), ou à tout acte ou négligence de la part du propriétaire de l'appareil; toute utilisation dans un pays autre que celui où le produit a été acheté initialement, et tout produit revendu par son propriétaire original. La présente garantie ne couvre pas le ramassage, la livraison,

le transport ou la réparation à domicile du produit. La présente garantie ne s'applique pas aux produits achetés hors des États-Unis (ce qui comprend ses territoires et possessions), hors du Programme d'échanges militaires américain, ou hors du Canada. La présente garantie ne couvre pas les produits achetés chez un tiers autre qu'un détaillant, marchand ou distributeur autorisé de produits Royal.

AUTRES MODALITÉS IMPORTANTES

La présente garantie n'est pas transférable et ne peut pas être cédée. La présente garantie sera régie et interprétée selon les lois de l'État de l'Ohio. La Période de garantie ne peut pas être prolongée par quelque réparation ou remplacement que ce soit exécuté en vertu de la présente garantie.

CETTE GARANTIE EST L'UNIQUE GARANTIE ET RECOURS OFFERTS PAR ROYAL. L'ENTREPRISE DÉCLINE TOUTE RESPONSABILITÉ QUANT À TOUTES LES AUTRES GARANTIES EXPRESSES OU TACITES, Y COMPRIS LES GARANTIES LIÉES À LA QUALITÉ MARCHANDE OU À LA COMPATIBILITÉ DU PRODUIT POUR UN USAGE PARTICULIER. ROYAL NE POURRA EN AUCUN CAS ÊTRE TENUE RESPONSABLE DE TOUS DOMMAGES-INTÉRÊTS SPÉCIAUX OU DOMMAGES INDIRECTS, ACCESSOIRES OU CONSÉCUTIFS DE QUELQUE NATURE QUE CE SOIT, SUBIS PAR LE PROPRIÉTAIRE DU PRODUIT OU PAR TOUTE PARTIE RÉCLAMANT PAR L'INTERMÉDIAIRE DU PROPRIÉTAIRE, QU'ILS RELÈVENT DU DROIT DES CONTRATS, DE LA NÉGLIGENCE, DE LA RESPONSABILITÉ CIVILE DÉLICTEUELLE OU DE LA RESPONSABILITÉ STRICTE DU FAIT DES PRODUITS, OU QU'ILS DÉCOULENT DE QUELQUE CAUSE QUE CE SOIT. Certains États ne permettent pas l'exclusion des dommages consécutifs. Par conséquent, l'exclusion précédente pourrait ne pas être applicable dans votre cas. La présente garantie vous donne des droits spécifiques. Vous pouvez également avoir d'autres droits, lesquels varient d'un État à l'autre.