

# WORX

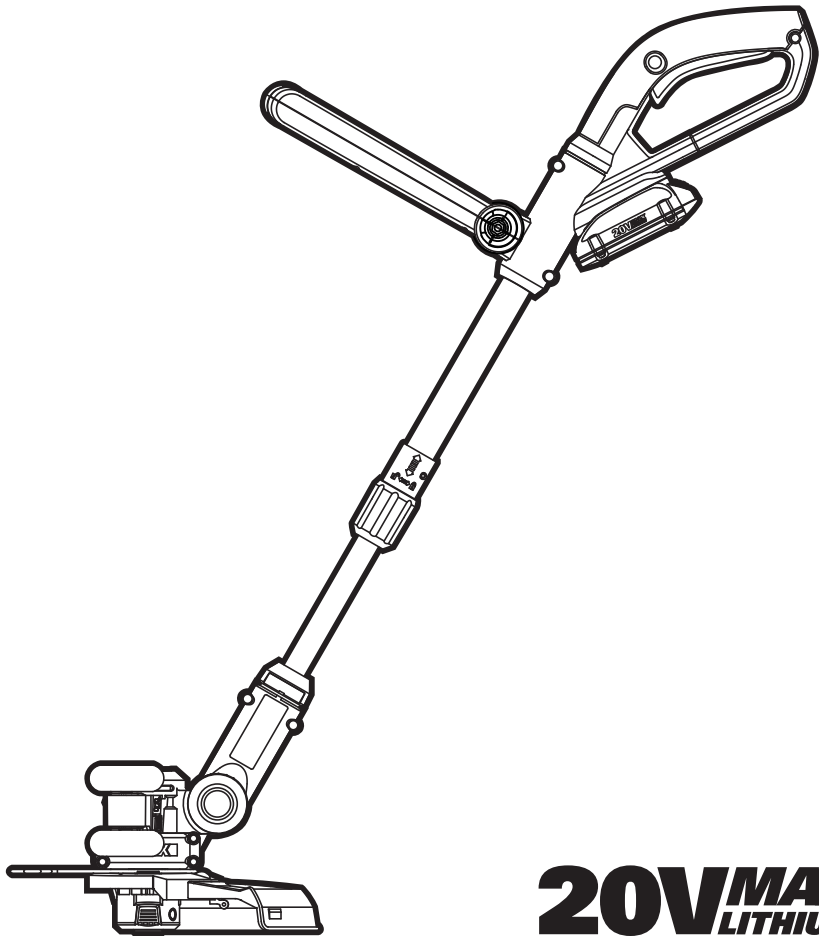

**20V<sup>MAX</sup>**  
**LITHIUM**

<b>2 in 1 Grass Trimmer/Edger</b>	<b>EN</b>	<b>P06</b>
<b>Coupe gazon/Taille-bordure 2 en 1</b>	<b>F</b>	<b>P15</b>
<b>2 en 1 Cortadora de cesped/Ribeteadora</b>	<b>ES</b>	<b>P25</b>



**HELPLINE NUMBER**  
1-866-354-WORX (9679)

**WG156**



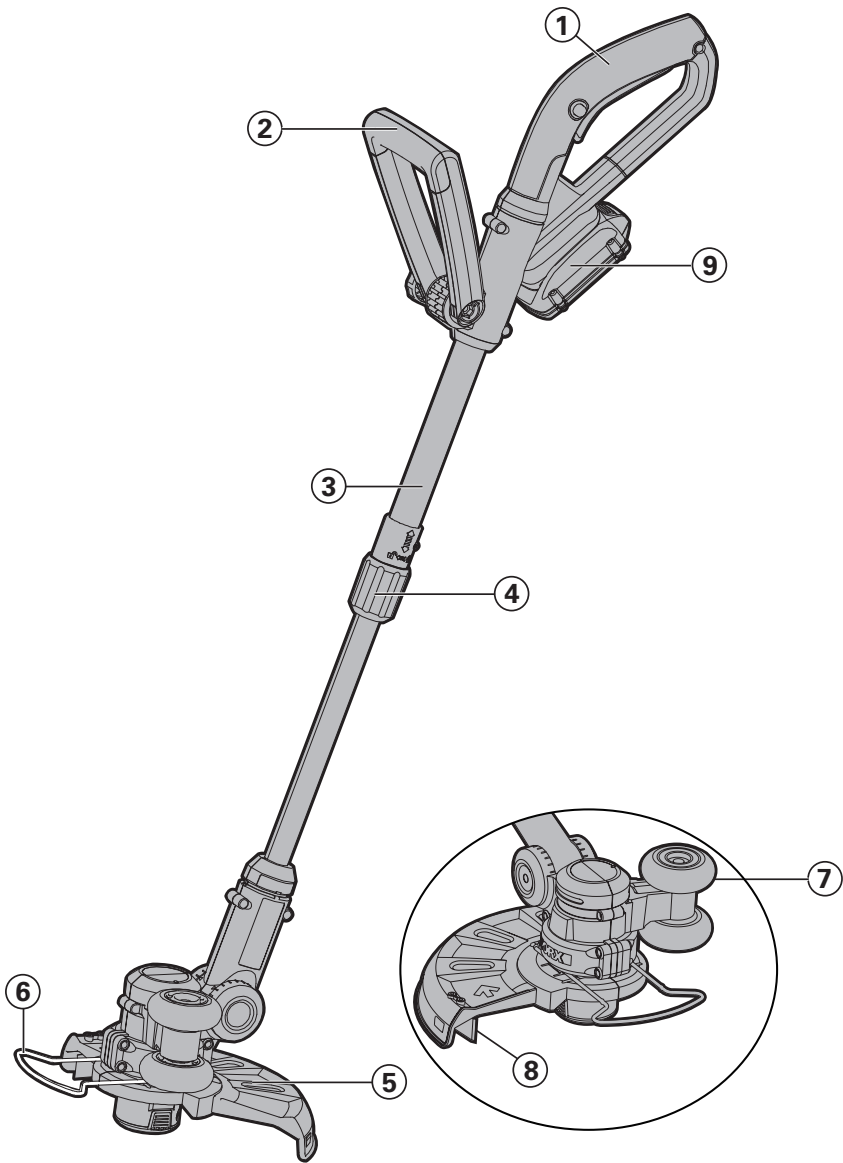

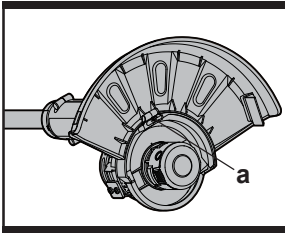

**A1**

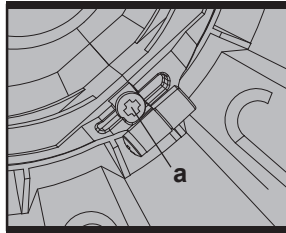

**A2**

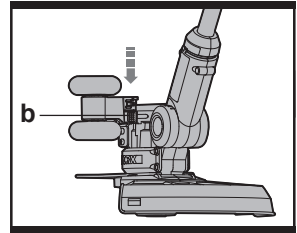

**B1**

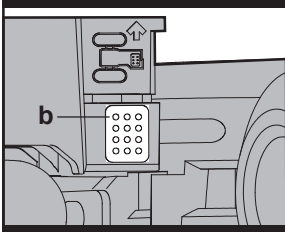

**B2**

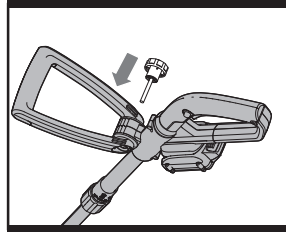

**C1**

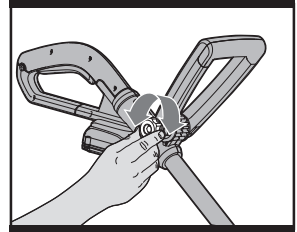

**C2**

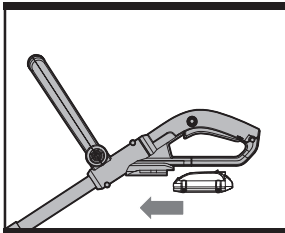

**D**

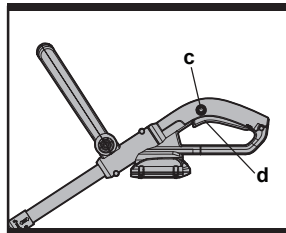

**E**

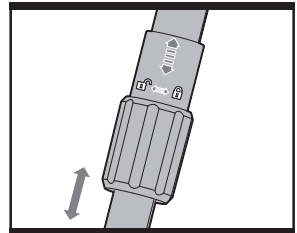

**F**

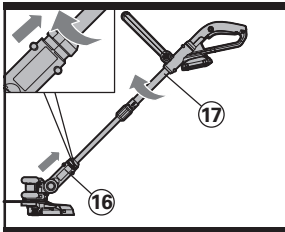

**G1**

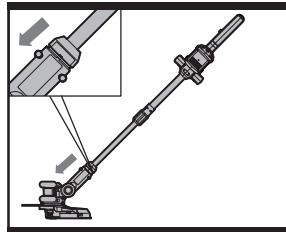

**G2**

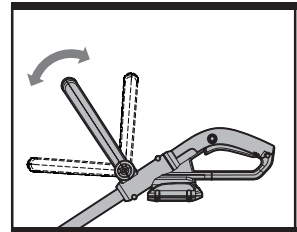

**H**

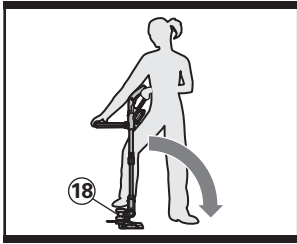

**I1**



**I2**

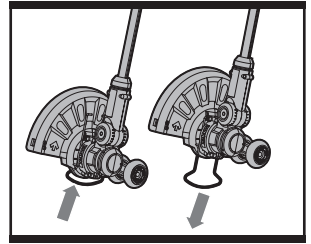

**J**

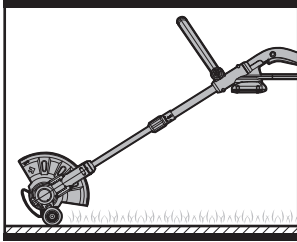

**K**

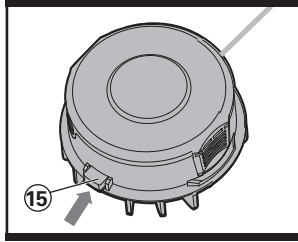

**L1**

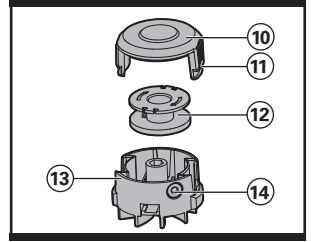

**L2**

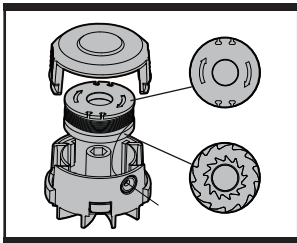

**L3**

- 
- 1. REAR HANDLE**

---

  - 2. AUXILIARY HANDLE**

---

  - 3. TELESCOPIC SHAFT**

---

  - 4. LOCKING COLLAR**

---

  - 5. SAFETY GUARD**

---

  - 6. FLOWER GUARD**

---

  - 7. EDGER WHEEL**

---

  - 8. LINE CUTTER**

---

  - 9. BATTERY PACK**

---

  - 10. TRIMMER HEAD COVER (See Fig. L2)**

---

  - 11. CAP RELEASE LATCH (See Fig. L2)**

---

  - 12. SPOOL (See Fig. L2)**

---

  - 13. TRIMMER HEAD (See Fig. L2)**

---

  - 14. EYELET (See Fig. L2)**

---

  - 15. LINE FEED BUTTON (See Fig. L1)**

---

  - 16. LOWER SHAFT COUPLING (See Fig. G1)**

---

  - 17. UPPER SHAFT (See Fig. G1)**

---

  - 18. MOTOR HOUSING OF TRIMMER HEAD (See Fig. I1)**
- 

**\* Not all the accessories illustrated or described are included in standard delivery.**

## TECHNICAL DATA

Voltage	20V Max*
No load speed	8500/min
Cutting diameter	10"
Line diameter	0.065"
Charging time	3hr
Machine weight	5.16lbs

\*Voltage measured without workload. Initial battery voltage reaches maximum of 20 volts. Nominal voltage is 18 volts.

## ACCESSORIES

<b>Safety guard</b>	<b>1</b>
<b>Charger (WA3732)</b>	<b>1</b>
<b>Battery pack (WA3520)</b>	<b>2</b>
<b>Edger wheel</b>	<b>1</b>
<b>Spool (WA0004)</b>	<b>1</b>

We recommend that you purchase your accessories from the same store that sold you the tool. Use good quality accessories marked with a well-known brand name. Choose the type according to the work you intend to undertake. Refer to the accessory packaging for further details. Store personnel can assist you and offer advice.

# GENERAL SAFETY WARNINGS

## Important Safety Instructions

 **WARNING!** When using electric gardening appliances, basic safety precautions should always be followed to reduce the risk of fire, electric shock, and personal injury, including the following:

**WARNING: Read all instructions.**  
**WARNING: This product maybe contains lead, phthalate or other chemicals known to the State of California to cause cancer, birth defects and other reproductive harm. Please wash your hands after use.**

## FOR ALL APPLIANCES

- 1) Avoid Dangerous Environment - Don't use appliances in damp or wet locations.
- 2) Don't Use In Rain.
- 3) Keep Children Away - All visitors should be kept at a distance from work area.
- 4) Dress Properly - Do not wear loose clothing or jewelry. They can be caught in moving parts. Wear protective clothing; use of rubber gloves, long pants, long sleeved shirt and substantial footwear is recommended when working outdoors. Wear protective hair covering to contain long hair.
- 5) Use Safety Glasses - Always use face or dust mask if operation is dusty.
- 6) Use Right Appliance - Do not use appliance for any job except that for which it is intended.
- 7) Don't Force Appliance - It will do the job better and with less likelihood of a risk of injury at the rate for which it was designed.
- 8) Don't overreach - Keep proper footing and balance at all times.
- 9) Stay Alert - Watch what you are doing. Use common sense. Do not operate appliance when you are tired.
- 10) Store Idle Appliances Indoors - When not in use, appliances should be stored indoors in dry, and high or locked-up place - out of reach of children.
- 11) Maintain Appliance With Care - Keep

cutting edge sharp and clean for best performance and to reduce the risk of injury. Follow instructions for lubricating and changing accessories. Inspect appliance cord periodically, and if damaged, have it repaired by an authorized service facility. Inspect extension cords periodically and replace if damaged. Keep handles dry, clean, and free from oil and grease.

- 12) Check Damaged Parts - Before further use of the appliance, a guard or other part that is damaged should be carefully checked to determine that it will operate properly and perform its intended function. Check for alignment of moving parts, binding of moving parts, breakage of parts, mounting, and any other condition that may affect its operation. A guard or other part that is damaged should be properly repaired or replaced by an authorized service center unless indicated elsewhere in this manual.

## SAVE THESE INSTRUCTIONS

## INSTRUCTION MANUAL FOR BATTERY - OPERATED GARDENING APPLIANCES

1. The instruction manual for all battery-operated gardening appliances shall contain the following or equivalent instructions:
  - 1) Do not charge appliance in rain, or in wet locations.
  - 2) Do not use battery-operated appliance in rain.
  - 3) When replacing batteries, all batteries should be replaced at the same time. Mixing fresh and discharged batteries could increase internal cell pressure and rupture the discharge battery(ies).
  - 4) When inserting batteries into this product, the proper polarity or direction must be observed. Reverse insertion of batteries can result in leakage or explosion.
2. The instruction manual for all battery-operated products employing a detachable or separable battery shall contain the following

 **Always remove or disconnect battery pack before adjusting, cleaning, servicing or transporting the lawn trimmer.**

or equivalent instructions:

- 1) Use only the following type and size battery(ies): WA3520.
- 2) Do not dispose of the battery (ies) in a fire. The cell may explode. Check with local codes for possible special disposal instructions or contact Call2Recycle at 1-800-822-8837.
- 3) Do not open or mutilate the battery(ies). Released electrolyte is corrosive and may cause damage to the eyes or skin. It may be toxic if swallowed.
- 4) Exercise care in handling batteries in order not to short the battery with conducting materials such as rings, bracelets, and keys. The battery or conductor may overheat and cause burns.

3. Avoid Unintentional Starting – Do not insert battery with finger on switch. Be sure switch is off when inserting battery.

#### **SAVE THESE INSTRUCTIONS**

#### **ADDITIONAL SAFETY RULES FOR LAWN TRIMMER**

1. Keep guards in place and in working order.
2. Do not use this product without the guard being fitted.
3. Keep hands and feet away from cutting area.
4. Do not use heavier lines than recommended in this manual.
5. Do not use line materials of other types – for example, metal wire, rope, and the like.

#### **SAVE THESE INSTRUCTIONS**

#### **GENERAL SAFETY WARNINGS FOR BATTERY PACK**

- 1) **WARNING: Risk of fire and burns. Do not disassemble, heat above 100°C (212°F), or incinerate. Do not expose cells or batteries to heat or fire. Avoid storage in direct sunlight.**
- 2) **Dispose of used batteries promptly according to local recycling or waste regulations.**
- 3) **Dispose of used battery promptly. do not dispose of in fire**
- 4) **Keep battery out of reach of children and in original package until ready to use.**

- 5) **Never put batteries in mouth. If swallowed, contact your physician or local poison control center.**
- 6) **CAUTION – The battery used in this device may present a risk of fire or chemical burn if mistreated. Replace battery with (WORX) only. Use of another battery may present a risk of fire or explosion**
- 7) **Warning: Do not using a visibly damaged battery pack or appliance as applicable.**
- 8) **Warning: Do not modifying or attempting to repair the appliance or the battery pack as applicable.**
- 9) **BATTERY MUST BE RECYCLED**
- 10) **Recharge only with the charger specified by the manufacturer.** A charger that is suitable for one type of battery pack may create a risk of fire when used with another battery pack.
- 11) **Do not short-circuit a cell or battery. Do not store cells or batteries haphazardly in a box or drawer where they may short-circuit each other or be short-circuited by conductive materials.**
- 12) **Do not subject cells or batteries to mechanical shock.**
- 13) **Keep cells and batteries clean and dry.** Wipe the cell or battery terminals with a clean dry cloth if they become dirty.
- 14) **Secondary cells and batteries need to be charged before use. Always refer to the cell or battery manufacturer's instructions and use the correct charging procedure.**
- 15) **Do not maintain secondary cells and batteries on charge when not in use.**
- 16) **Retain the original cell and battery literature for future reference.**
- 17) **When disposing of secondary cells or batteries, keep cells or batteries of different electrochemical systems separate from each other.**
- 18) Do not remove a cell or battery from its original packaging until required for use.
- 19) Do not use any charger other than that specifically provided for use with the equipment. Secondary cells and batteries

need to be charged before use. Always use the correct charger and refer to the manufacturer's instructions or equipment manual for proper charging instructions.

- 20) Do not use any cell or battery which is not designed for use with the equipment.
- 21) Use only the cell or battery in the application for which it was intended.
- 22) When possible, remove the battery from the equipment when not in use.

## SYMBOLS



Warning



WARNING—To reduce the risk of injury, user must read instruction manual



Do not expose to rain or water



Do not burn



Always charge the battery pack between temperatures 40°F (4.5°C)-105°F (40.5°C).



Li

Do not dispose of batteries, Return exhausted batteries to your local collection or recycling point

### BATTERY PACK REMOVAL AND PREPARATION FOR RECYCLING

To preserve natural resources, please recycle or dispose of batteries properly. This product contains lithium-ion batteries. Local, state or federal laws may prohibit disposal of lithium-ion batteries in ordinary trash. Consult your local waste authority for information regarding available recycling and/or disposal options.



Li



Wear eye protection



Wear ear protection



To avoid possibility of electric shock, do not use in damp or wet conditions

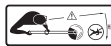

Keep all other people, including children, pets and bystanders outside the 15 meters hazard zone; stop the trimmer immediately if you are approached.

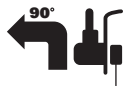

Edging



Trimming

### call2recycle®

POSITEC Inc. has established a partnership with the RBRC Corporation to recycle any Positec batteries with the RBRC-call2recycle seal. For environmental protection, please do not discard batteries in the trash. After the batteries' life cycle is ended, then please call 1.800-822-8837 for a free service that will properly dispose of the battery.



# ASSEMBLY

## 1. ASSEMBLY OF THE SAFETY GUARD

(See Fig. A1, A2)

Remove a screw from the guard; attach the safety guard to the trimmer head. Align the guard so it slides into the slots located on the trimmer head. Turn the tool over and secure the safety guard onto the trimmer head with the screw (a) provided.

## 2. ASSEMBLY OF THE EDGER WHEEL

(See Fig. B1, B2)

With the tool rightside up, slide the edger wheel assembly onto the metal plate located on the side of the trimmer head. Make sure the grooves of the edger wheel assembly locks onto the metal plate, you will hear it click into place. To remove the wheel assembly, press the release button (b) on the wheel and pull the wheel assembly upward.

## 3. FITTING THE AUXILIARY HANDLE

(See Fig. C1, C2)

**NOTE: THE AUXILIARY HANDLE MUST BE ATTACHED to the trimmer shaft before use.**

 **WARNING: To avoid injury, ALWAYS remove the battery pack BEFORE installing parts or cleaning the trimmer or making any adjustments.**

- 1) Unscrew the auxiliary handle's tightening knob (counter-clockwise) and remove from handle.
- 2) Position auxiliary handle onto handle bracket assembly located on trimmer's top-shaft (See Fig. C1).
- 3) Position the knob and screw through the auxiliary handle and bracket, and tighten knob (turn clockwise). (See Fig. C2) Do not tighten completely until you have adjusted the auxiliary handle to your desired working position.

# OPERATION INSTRUCTIONS

 **WARNING!** The charger and battery pack are specially designed to work together so do not attempt to use any other devices. Never insert or allow foreign metallic objects into your charger or battery pack connections because of

an electrical failure and other hazards that will occur.

## 1. BEFORE USING YOUR CORDLESS GRASS TRIMMER

Your battery pack is UNCHARGED and it must be fully charged once before it is used.

The battery charger supplied is matched to the Li-ion battery for use with this tool. Do not use another battery charger.

## 2. CHARGING YOUR BATTERY PACK

The Li-ion battery is protected against deep discharging. When the battery is empty, the trimmer will switch off by means of a protective circuit: The trimmer head will stop rotating.

**NOTE:** In a warm environment or after heavy use, the battery pack may become too hot to permit charging. Allow time for the battery to cool down before recharging.

## 3. TO REMOVE OR INSTALL BATTERY PACK (See Fig. D)

Depress the battery release button to remove battery pack from your trimmer. After recharging, insert the battery pack onto trimmer's battery bracket. A simple push and slight pressure will be sufficient.

## 4. SAFETY ON/OFF SWITCH (See Fig. E)

The safety switch is locked off to prevent accidental starting. Depress the lock off button (c) then depress the on/off switch (d) and release lock off button (c). Your trimmer is now on. To switch off, just release the on/off switch.

 **WARNING! The cutting head continues to rotate after the trimmer has been switched off; wait until it has completely stopped then lay down the tool.**

## 5. ADJUSTMENT OF THE TELESCOPIC SHAFT (See Fig. F)

Unscrew the locking collar (4) in the direction indicated to unlock, turn it clockwise. Adjust the length of the telescopic shaft to the most comfortable length. Tighten the locking collar (4) in the direction indicated to lock, turn it counterclockwise.

## 6. MAIN HANDLE ROTATION

### (See Fig. G1, G2)

While holding the trimmer head (13), pull upward on the upper shaft (17) and rotate it 90 degrees clockwise then allow it to drop back into the lower shaft coupling (16). When released back into the lower shaft coupling, the upper shaft will be locked into position automatically.

## 7. ADJUSTING AUXILIARY HANDLE

### (See Fig. H)

- 1) The auxiliary handle itself can be moved forward or backward into 4 different locked positions (see Fig. H).
- 2) When the handle is in desired position, turn knob and tighten securely.

## 8. ADJUSTMENT OF THE TRIMMER HEAD ANGLE TO THE SHAFT

### (See Fig I1, I2)

To adjust the upper shaft angle downwards or convert the tool from trimming mode to edging mode, put one foot on the motor housing portion of the trimmer head (18), then grip the main handle/upper shaft and apply adequate force on the upper handle pushing it downwards, as shown in Fig I1.

Adjust the upper shaft angle upwards, put one foot on the safety guard area of the trimmer head, then grip the main handle, apply adequate force to adjust, as shown in Fig. I2.

## 9. SPACER GUARD (See Fig. J)

Push the flower guard in when edging and pull it before trimming, as shown in Fig J. Before trimming or edging make sure the flower guard is locked firmly in position.

## OPERATION

 **WARNING:** Always wear the eye protection. Never lean over the trimmer head. Rocks or debris can ricochet or be thrown into eyes and face and cause blindness or other serious injury. When operating unit, check for the following:

Wear eye protection and heavy clothing. Hold front handle with one hand and auxiliary handle with the other hand. Keep unit below waist

level. Work only from your right to your left to ensure debris is thrown away from you. Without bending over, keep line near and parallel to the ground (perpendicular when edging) and not crowded into material being cut.

 **WARNING:** Make sure that line is fed out before operation. Make sure motor is up to full speed before trimming or edging.

 **WARNING:** Use only 0.065" (1.65mm) cutting line, diameter line. Other sizes of line will not feed properly and will result in improper cutting head function or can cause serious injury. Do not use other material such as wire, string, rope, etc. Wire can break off during cutting and become a dangerous projectile that can cause serious injury.

## TRIMMING

Hold the bottom of the trimmer head about just above the ground and at a slight angle. Allow only the tip of line to make contact with the grass. Let the trimmer line work at its own pace. Do not force trimmer line into work area.

## EDGING (See Fig. K)

Change the tool from trimming to edging mode by putting one foot on the motor housing portion of the trimmer head (13) while gripping the main handle/upper shaft apply adequate force on the upper handle pushing it downwards, as shown in Fig I1. Make sure to adjust trimmer head angle to be in the lowest horizontal setting., holding the lower housing then pull upwards the upper shaft, then rotate 90 degree clockwise. (Fig G1)

Then position the wheel on the ground for edge mode. The guard has two white line guides to indicate the cutting line position. Align these marks with the edge of your lawn. While edging, only allow the tip of the line to make contact with area being worked. Do not force the line. The edging wheels help protect the unit and keep the unit from contacting the ground. Take extra caution while edging as objects can be thrown from the trimmer line.

## AUTOMATIC LINE FEED SYSTEM

When initially switching on the trimmer, a small

length of line is fed out. Each time the tools is started from rest it will advance about .25 inches of trimmer line.

A ‘clattering’ noise will be heard when the lines hit the line cutter. DO NOT BE ALARMED this is quit normal. After about 5 seconds the line will be cut to the correct length and the noise will reduce as the motor receives full speed.

If the noise of the line being cut can’t be heard, more line will need to be fed out.

To feed more line, it is first necessary to allow the trimmer to stop completely; it must come to a complete rest, then restart, allowing the motor to reach full speed.

Repeat above until you hear the line hitting against the line cutter. (Do not repeat this procedure more than 6 times)

### **TO MANUALLY FEED THE LINE**

**(See Fig. L1)**

Turn off the trimmer and remove the battery

If required, line can be feed out manually.

To operate, press and release manual line feed button (15), while gently pulling out the line until it is long enough to reach the line cutter.

If the line extends past the line cutter, too much line has been fed out.

If too much line is fed out, remove the spool cap and turn spool counter-clockwise until the line is at the desired length.

### **TO REMOVE THE CAP (See Fig. L2)**

Press and hold in the two latches (11).

Pull spool cap cover away from the spool holder When refitting the spool cap.

Keep all areas of the cap and spool holder clean.

Replace the cap, pressing firmly down towards the spool holder to ensure cap is fully located into position.

Check that the cap is correctly fitted by trying to remove it without depressing the two latches.

### **TO REPLACE THE TRIMMER LINE.**

Turn off the trimmer and remove the battery.

Remove spool cap cover.

For your convenience it is recommended you buy replacement spools with the trimmer line preinstalled.

### **TO FIT SPOOL AND LINE ASSEMBLY**

**(See Fig. L3)**

Remove old spool from spool holder. Clear any broken line or cutting debris from the spool area. Pull the line from the new replacement spool through the eyelet of the spool holder. Place new spool into holder with cut out areas of the spool facing inward or down. When installed into the spool holder, the smooth side of the spool should be visible.

Release line from cleat on the spool.

Refit the cap.

### **TO FIT NYLON LINE ONLY:**

 **WARNING!** Take approximately 10ft (3m) of line. Insert 5/8" (15mm) of line into the spool holes and wind line in the direction of the arrows on the top of the spool.

Your Trimmer is designed to use only line with a maximum diameter of 0.065" / 1.65mm.

**IMPORTANT:** Leave approximately 4" (100mm) of line unwound and place into cleat.

Care should be taken to ensure that the line is neatly coiled on the spool. Failure to do so will impair the efficiency of the automatic line feed.

Then fit spool as described in **“To fit spool and line assembly”**.

## **MAINTENANCE**

After use, disconnect the battery from the tool and check for damage.

Your power tool requires no additional lubrication or maintenance. There are no user serviceable parts in your power tool.

Never use water or chemical cleaners to clean your power tool. Wipe clean with a dry cloth. Always store your power tool in a dry room temperature location. Keep the motor ventilation slots clean. Keep all working controls free of dust.

# TROUBLESHOOTING

The following table gives checks and actions that you can perform if your machine does not operate correctly. If these do not identify and correct the problem, contact your service agent.

**WARNING:** Switch the machine off and remove the battery prior to any troubleshooting.

<b>Problems</b>	<b>Possible Causes</b>	<b>Corrective Action</b>
Trimmer fails to operate.	Battery discharged. Battery too hot/cold. Motor is broken. Internal wiring of machine damaged.	Recharge battery; also see "HOW TO CHARGE YOUR BATTERY " in charger manual. Allow to cool/warm. Contact Service Agent. Contact Service Agent.
Trimmer runs intermittently.	Motor is broken. Battery not fully charged. On/Off switch defective.	Contact Service Agent. Recharge battery. Contact Service Agent.
Excessive vibrations/noise.	Machine defective. Line spool is not wound well.	Contact Service Agent. Rewind the line. See "To fit spool and line assembly."
Cutting time per battery charge too low.	Battery has not been used for long period or only charged for short term. Grass too high. Battery defective.	Fully charge battery; also see "HOWTO CHARGE YOUR BATTERY " in charger manual. Cut in stages. Replace the battery.
Machine does not cut.	Line broken. Battery not fully charged. Motor is broken (speed is too low). Grass entangled around cutting head.	Replace the line. Recharge battery; also see "HOW TO CHARGE YOUR BATTERY " in charger manual. Contact Service Agent.  Remove grass.
Continuous lighting of the battery charge indicator No charging procedure possible.	Battery not (properly) inserted. Battery contacts contaminated. Battery defective.	Properly insert battery into battery charger. Clean the battery contacts (e.g. by inserting and removing the battery several times) or replace the battery. Replace the battery.
Battery charge indicator does not light up.	Plug of battery charger not plugged in (properly). Socket outlet, mains cable or battery charger defective.	Insert mains plug (fully) into the socket outlet. Check the mains voltage; have the battery charger checked by an authorized after-sales service agent.
Auto feed does not work	Cutting line is not wound well. The line is tangled. Line is used up.	Manually feed the line, if still can not feed out, remove the spool out and rewind the line. Replace with a new line spool.

- 
- 1. POIGNÉE ARRIÈRE**

---

  - 2. GARDE DE SÉCURITÉ**

---

  - 3. MANCHE TÉLESCOPIQUE**

---

  - 4. BOUTON INFÉRIEUR D'AJUSTEMENT**

---

  - 5. GARDE DE SÉCURITÉ**

---

  - 6. GARDE D'ESPACEMENT**

---

  - 7. ROUE DE COUPE-BORDURES**

---

  - 8. COUPEUR DE CORDON DE COUPE**

---

  - 9. BLOC-PILES**

---

  - 10. COUVERCLE DE LA TÊTE DE COUPE (Voir Fig. L2)**

---

  - 11. MÉCANISME DE DÉVERROUILLAGE DU COUVERCLE (Voir Fig. L2)**

---

  - 12. BOBINE (Voir Fig. L2)**

---

  - 13. TÊTE DE COUPE (Voir Fig. L2)**

---

  - 14. OEILLET (Voir Fig. L2)**

---

  - 15. BOUTON D'ALIMENTATION DU CORDON DE COUPE (Voir Fig. L1)**

---

  - 16. BOÎTIER INFÉRIEUR D'ENGRENAGE (Voir Fig. G1)**

---

  - 17. POIGNÉE SUPÉRIEURE (Voir Fig. G1)**

---

  - 18. HABITACLE DU MOTEUR DE LA TÊTE DU COUPE-HERBE (Voir Fig. I1)**
- 

\* Les accessoires illustrés ou décrits ne sont pas tous compris dans le cadre de la livraison standard.

## DONNÉES TECHNIQUES

Tension nominale	20VMAX*
Vitesse a vide	8500/min
Diamètre de coupe	25cm (10po)
Diamètre de cordon de coupe	1.65mm (0.065po)
Temps de recharge	3hr
Poids de la machine	2.3kg (5.16lbs)

\* Tension mesurée hors fonctionnement. La tension initiale de la batterie atteint le maximum de 20 volts. La tension nominale est de 18V.

## ACCESSOIRES

<b>Garde de sécurité</b>	<b>1</b>
<b>Chargeur (WA3732)</b>	<b>1</b>
<b>Bloc-piles (WA3520)</b>	<b>2</b>
<b>Roue de coupe-bordures</b>	<b>1</b>
<b>Bobine (WA0004)</b>	<b>1</b>

Nous recommandons d'acheter tous les accessoires dans le magasin où l'outil a été acheté. Utiliser des accessoires de bonne qualité et de marque. Choisir le type d'accessoire en fonction du travail à réaliser. Se reporter à l'emballage pour de plus amples informations. Le personnel du magasin peut apporter aide et conseils.

# CONSIGNES DE SÉCURITÉ

## CONSIGNES DE SÉCURITÉ



**AVERTISSEMENT!** Lors de l'utilisation d'appareils électriques de jardinage, des précautions de base doivent être observées afin de réduire les risques de feu, choc électrique, et blessure grave, incluant ce qui suit :

**AVERTISSEMENT! Lisez et assimilez toutes les instructions.**

**AVERTISSEMENT!** Ce produit peut contenir du plomb, des phtalates ou d'autres agents chimiques connus dans l'État de Californie pour causer le cancer, des malformations congénitales et d'autres problèmes liés à la reproduction. Lavez vos mains après chaque utilisation.

## POUR TOUS LES APPAREILS

- 1) Évitez les environnements dangereux. N'utilisez pas les appareils dans des locations très humides ou mouillées.
- 2) N'utilisez pas sous la pluie.
- 3) Tenez les enfants éloignés. Tous les visiteurs devraient se tenir éloignés de l'aire de travail.
- 4) Habillez-vous convenablement. Ne portez pas des vêtements lâches ou des bijoux. Ils peuvent se prendre dans des pièces en mouvement. L'utilisation de gants de caoutchouc et chaussures épaisses est recommandée lors de travaux extérieurs. Portez une protection pour cheveux afin de contenir les cheveux longs.
- 5) Utilisez des lunettes de sécurité. Toujours porter un masque pour le visage ou pour la poussière si l'opération est poussiéreuse.
- 6) Utilisez le bon appareil. N'utilisez pas l'appareil pour tout autre travail que pour celui auquel il est destiné.
- 8) Ne forcez pas l'appareil. Il va faire un meilleur travail et avec moins de risques de blessure en travaillant au taux de charge pour lequel il a été conçu.
- 9) N'essayez pas d'utiliser l'appareil hors de votre portée normale. Gardez votre équilibre et les pieds bien ancrés en tout temps.
- 10) Restez alerte. Faites attention à ce que vous

faites. Utilisez le bon sens. N'utilisez pas l'appareil lorsque vous êtes fatigué.

- 11) Entreposez à l'intérieur les appareils qui ne sont pas utilisés fréquemment. Lorsqu'inutilisés, les appareils devraient être entreposés à l'intérieur dans un endroit sec, élevé et gardé sous clef, hors de la portée des enfants.
- 12) Entretenez les appareils avec soins. Gardez les arêtes de coupe aiguisées et propres pour une meilleure performance et risque réduit de blessure. Suivez les instructions pour lubrifier et changer les accessoires. Inspectez le cordon d'alimentation électrique de l'appareil périodiquement, et si endommagé, faites le réparer par un dépôt de service autorisé. Inspectez les cordons prolongateurs périodiquement et remplacez si endommagés. Gardez les poignées sèches, propres, et libres d'huile et de graisse.
- 13) Vérifier les pièces endommagées. Avant d'employer l'appareil, une garde ou autre pièce endommagée devrait être soigneusement vérifiée afin de déterminer qu'elle fonctionnera correctement et exécutera la fonction pour laquelle elle a été conçue. Vérifier l'alignement des parties mobiles, leur pincement, la brisure de pièces, montage, et toute autre condition qui peut affecter son opération. Une garde ou autre pièce endommagée devrait être correctement réparée ou remplacée par un centre de service autorisé à moins d'avis contraire ailleurs dans ce manuel.

## CONSERVEZ CES INSTRUCTIONS

## INSTRUCTIONS ADDITIONNELLES DE SÉCURITÉ POUR LE TAILLE BORDURE À BATTERIES.

1. Le mode d'emploi pour tous les appareils de jardinage fonctionnant avec des batteries doit contenir les instructions suivantes ou des instructions équivalentes:
  - 1) Ne chargez pas l'outil sous la pluie, ou dans des endroits mouillés.
  - 2) N'utilisez pas des outils alimentés à piles sous la pluie.
  - 3) Lorsque vous remplacez les batteries, remplacez-les toutes à la fois. Mélanger

des batteries rechargées et des batteries déchargées peut augmenter les risques de pression interne des cellules et de rupture de la (des) batterie(s) déchargée(s)

- 4) Lorsque vous insérez les batteries dans ce produit, veillez à respecter la polarité ou le sens d'insertion. Des batteries mal insérées ou inversées peuvent provoquer une fuite ou une explosion.



**Retirez toujours la pile avant de procéder au positionnement de la tête du coupe-herbe/taille-bordure.**

2. Le mode d'emploi pour tous les produits fonctionnant avec une batterie détachable ou séparable doit contenir les instructions suivantes ou des instructions équivalentes :

- 1) Utilisez seulement des piles de type ou grosseurs suivants: WA3520.
- 2) Ne disposez pas des piles en les jetant dans feu. La cellule peut exploser. Vérifiez les réglementations locales pour de possibles instructions spéciales de disposition ou appelez Call2Recycle 1-800-822-8837.
- 3) N'ouvrez pas et ne mutilez pas la(les) pile(s). L'électrolyte qui peut s'en échapper est corrosif et peut causer des dommages à vos yeux ou à votre peau. Il peut être toxique si avalé.
- 4) Lorsque vous manipulez des piles, faites attention de ne pas les court-circuiter avec des matériaux conducteurs tels que bagues, bracelets, et clefs. La pile ou le conducteur peut surchauffer et causer des brûlures.
3. Evitez les démarrages accidentels – N'insérez pas la batterie avec le doigt posé sur l'interrupteur. Assurez-vous d'avoir éteint l'appareil lorsque vous insérez la batterie.

### **CONSERVEZ CES INSTRUCTIONS**

### **PRÉCAUTIONS SUPPLÉMENTAIRES POUR L'UTILISATION DU COUPE-BORDURES**

1. Gardez les carters en place et en bon état de fonctionnement.
2. N'UTILISEZ JAMAIS cet appareil SANS que le dispositif de protection ne soit en place.
3. Gardez les mains et les pieds éloignés de la

zone de coupe.

4. N'utilisez pas de fils plus épais que ceux recommandés dans ce manuel.
5. N'utilisez pas d'autres types de matériaux pour les fils- par exemple, fil métallique, corde, etc.

### **CONSERVEZ CES INSTRUCTIONS**

### **CONSIGNES GÉNÉRALES DE SÉCURITÉ CONCERNANT LA BATTERIE**

- 1) **AVERTISSEMENT: Risque d'incendie et de brûlures. Ne démontez pas, ne chauffez pas à une température supérieure à 100°C (212°F) et n'incinerez pas l'appareil. N'exposez pas les piles cellulaires ou la batterie à la chaleur ou au feu. Évitez de ranger la batterie dans un endroit exposé à la lumière directe du soleil.**
- 2) **Jetez rapidement les piles usagées selon le règlement local de recyclage des déchets.**
- 3) **Jetez rapidement les piles usagées. Ne les jetez pas dans un feu.**
- 4) **Gardez les piles hors de portée des enfants et dans leur emballage d'origine jusqu'au moment de vous en servir.**
- 5) **Ne mettez jamais les piles dans la bouche. En cas d'ingestion, consultez avec votre médecin ou un centre antipoison.**
- 6) **ATTENTION – La batterie utilisée dans cet appareil peut présenter un risque d'incendie ou de brûlure chimique si elle n'est pas utilisée avec soin. Remplacez la batterie usée uniquement avec une batterie (WORX). L'utilisation de toute autre batterie peut engendrer un risque d'incendie ou d'explosion.**
- 7) **Avertissement : N'utilisez pas la batterie ou l'appareil s'il est visiblement endommagé.**
- 8) **Avertissement : Ne modifiez pas et n'essayez pas de réparer l'appareil ou la batterie vous-même.**
- 9) **LA BATTERIE DOIT ÊTRE RECYCLÉE;**
- 10) **Un outil à batterie avec batteries incorporées ou une batterie séparée doit être rechargé uniquement avec**

### le chargeur indiqué pour la batterie.

Un chargeur qui peut être adéquat pour un type de batterie peut créer un risque d'incendie lorsqu'il est utilisé avec une autre batterie.

**11) Les bornes de contact d'une pile cellulaire ou d'une batterie ne doivent pas être mises en court-circuit. Ne placez pas en vrac les piles ou les batteries dans une boîte ou un tiroir où leurs bornes pourraient être mises en court-circuit par un matériau conducteur.**

**12) N'exposez pas la pile cellulaire ou la batterie à des chocs mécaniques.**

**13) Gardez les piles cellulaires et les batteries propres et sèches.** Essayez les bornes de la pile cellulaire ou de la batterie avec un chiffon propre et sec si elles sont sales.

**14) Les piles cellulaires et les batteries doivent toujours être chargées avant l'utilisation. Référez-vous aux instructions du fabricant de la pile cellulaire ou de la batterie pour suivre la procédure de charge correcte.**

**15) Ne laissez pas la pile cellulaire ou la batterie en charge lorsqu'elles ne sont pas utilisées.**

**16) Conservez les instructions originales accompagnant la pile cellulaire ou la batterie pour toute future référence.**

**17) Lors de l'élimination des piles cellulaires ou des batteries, gardez les piles ou les batteries de types électrochimiques différents séparés les uns des autres.**

18) Ne retirez pas la pile ou la batterie de son emballage d'origine avant de l'utiliser.

19) N'utilisez pas un chargeur autre que celui spécifiquement conçu pour être utilisé avec l'équipement. Accumulateurs besoin d'être rechargée avant l'utilisation. Les piles cellulaires et les batteries doivent toujours être chargées avant l'utilisation. Utilisez toujours le chargeur adapté et reportez-vous aux instructions du fabricant ou au manuel de l'équipement pour suivre les instructions concernant la procédure de charge.

20) N'utilisez pas de pile cellulaire ou de batterie qui n'a pas été conçue pour être utilisée avec l'équipement.

21) Utilisez la pile cellulaire ou la batterie uniquement pour l'usage pour lequel elle a été conçue.

22) Si possible, enlevez la batterie de l'équipement lorsqu'il n'est pas utilisé.

## SYMBOLES



Avertissement



Avertissement-Afin de réduire les risques de blessure, l'utilisateur doit lire ce mode d'emploi.



Ne pas exposer à la pluie et à l'eau



Ne pas jeter au feu



Rechargez toujours la pile dans les limites de température ambiante de 4.5°C à 40.5°C (40°F à 105°F)



Ne jetez pas les piles au rebut. Retournez les au service de recyclage ou de collecte de votre localité.



### RETRAIT DE LA PILE ET PRÉPARATION POUR LE RECYCLAGE

Pour préserver les ressources naturelles, veuillez recycler ou jeter les piles correctement. Le produit utilise des piles au lithium-ion. Les réglementations locales ou gouvernementales peuvent interdire l'élimination des piles au lithium-ion dans les ordures ménagères. Consultez les autorités locales pour obtenir des renseignements concernant les options de recyclage ou d'élimination.



Portez un protecteur oculaire



Portez une protection auditive



Afin d'éviter la possibilité de choc électrique, n'utilisez pas dans des conditions mouillées ou d'humidité élevée.

Gardez tous les gens, incluant enfants, animaux de compagnie et spectateurs, hors de la zone de danger de 15 mètres. Arrêtez le travail immédiatement si vous êtes approché.

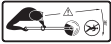

Tonte de bordure



Tonte

20

## call2recycle

POSITEC Inc. a formé un partenariat avec RBRC Corporation pour le recyclage des batteries Positec portant le sceau RBRC-call2recycle. Pour la protection de l'environnement, veillez à ne pas jeter les batteries aux poubelles. À la fin du cycle de vie de la batterie, appelez 1.800-822-8837 pour un service gratuit qui mettra la batterie au rebut selon les règles de l'art.



## ASSEMBLAGE

### 1. CONNEXION DE LA GARDE DE SÉCURITÉ (Voir Fig. A1,A2)

Glissez la garde de sécurité sur la tête de coupe en employant les cannelures de la tête de coupe. Aligner la garde pour qu'elle se glisse dans les orifices situés sur le coupe-herbe. Sécurisez la garde de sécurité en utilisant la vis fournie à cet effet, localisé à l'intérieure de la garde.

### 2. ASSEMBLER LA ROUE DE TAILLE (Voir Fig. B1,B2)

Insérez la roue de taille dans les rainures de la tête de coupe. Assurez-vous que la roue est bloquée dans le plateau en métal. Pour retirer le disque, appuyez sur le bouton de déblocage (b) de la roue et tirez sur la roue pour la sortir.

### 3. ASSEMBLAGE DE LA POIGNÉE AUXILIAIRE (Voir Fig. C1,C2)

**REMARQUE : Utilisez toujours la poignée avant.**



**AVERTISSEMENT!** Retirez toujours la pile avant d'effectuer n'importe quel travail de réglage, de réparation ou d'entretien.

- 1) Dévissez le bouton de serrage de la poignée auxiliaire (dans le sens anti-horaire) et retirez-le.
- 2) Placez la poignée auxiliaire sur le support situé sur la partie supérieure du taille-bordure (voir Fig. C1).
- 3) Insérez le bouton et la vis à travers la poignée auxiliaire et le manche et serrez le bouton (dans le sens horaire). (voir Fig. C2) Ne serrez pas complètement tant que vous n'avez pas réglé la poignée auxiliaire à la position de travail souhaitée.

## INSTRUCTIONS D'OPERATION



**AVERTISSEMENT :** Le chargeur et le bloc-piles ont été conçus spécifiquement pour travailler ensemble, alors ne tentez pas d'utiliser d'autres dispositifs. Ne jamais insérer ou permettre que des objets

métalliques soient introduits dans les bornes de connexions de votre chargeur ou bloc-pile, parce qu'une défaillance électrique et un danger vont se produire.

### **1. AVANT D'UTILISER VOTRE TAILLE-BORDURE SANS FIL**

Votre bloc-pile n'est PAS CHARGÉ. Il faut donc le recharger une fois avant d'utiliser l'outil. Le chargeur de batterie fourni s'adapte à la batterie au Lithium ion installée dans l'appareil. Ne pas utiliser d'autre chargeur de batterie.

### **2. CHARGEMENT DE VOTRE BLOC-PILES**

La batterie au Lithium ion est protégée contre une décharge importante. Lorsque la batterie est vide, la machine s'éteint grâce à un circuit de protection. La poignée de l'outil s'arrête de tourner.

Dans un environnement chaud ou après une utilisation prolongée, le pack de la batterie est trop chaud pour permettre un chargement. Laisser la batterie se refroidir un moment avant de recharger.

### **3. RETRAIT/RÉINSTALLATION DE LA BATTERIE (Voir Fig. D)**

Enfoncez le système de verrouillage de la batterie et retirez la batterie de l'outil. Une fois rechargée, replacez la batterie dans son emplacement. Une simple pression d'insertion sera suffisante.

### **4. COMMUTATEUR DE SÉCURITÉ « ON/OFF » (Voir Fig. E)**

Votre commutateur est verrouillé afin de prévenir les démarrages accidentels. Appuyez sur le bouton de déverrouillage (c), ensuite le commutateur « ON/OFF » (d) et relâchez le commutateur de déverrouillage (c). Votre commutateur est maintenant « ON ». Pour commuter à « OFF », relâchez le commutateur « ON/OFF ».

 **AVERTISSEMENT: La tête coupante continue de tourner après avoir éteint l'alimentation de la tondeuse, attendez que le moteur soit complètement arrêté pour coucher l'outil.**

### **5. AJUSTEMENT DE LA HAUTEUR (Voir Fig. F)**

Dévissez le bouton inférieur d'ajustement (4), prolongez le manche télescopique, puis resserrez.

### **6. ROTATION DE LA POIGNÉE PRINCIPALE (Voir Fig. G1, G2)**

Tenez le boîtier inférieur puis tirez l'axe vers le haut et faites tourner à 90° dans le sens des aiguilles d'une montre, relâchez, l'axe se bloquera automatiquement en position.

### **7. RÉGLAGE DE LA POIGNÉE AUXILIAIRE (Voir Fig. H)**

- 1) Maintenez le levier et faites pivoter la poignée secondaire dans la position qui vous est la plus confortable et la mieux équilibrée. (voir Fig. H).
- 2) Relâchez le levier et la poignée secondaire se bloquera.

### **8. AJUSTEMENT DE LA TÊTE DE COUPE ( Voir Fig. I1,I2)**

Orientez l'angle de la tête de coupe vers le bas. Posez un pied sur le carter du moteur, saisissez la poignée, et utilisez une force adéquate pour régler de la manière indiquée sur la Fig I1.

Orientez l'angle de la tête de coupe vers le haut. Posez un pied sur la protection de sécurité, et utilisez une force adéquate pour régler de la manière indiquée sur la Fig. I2.

### **9. CONNEXION DE LA GARDE D'ESPACEMENT ( Voir Fig. J)**

Enfoncez et sortez la garde d'espacement de façon à la mettre en place avant de procéder à la coupe, de la manière indiquée sur la figure J. Assurez-vous que la garde d'espacement est correctement fixée.

## **INSTRUCTIONS D'UTILISATION**

 **AVERTISSEMENT :** Toujours porter des lunettes de sécurité et des vêtements protecteurs afin d'éviter que des roches et débris vous frappent ou vous causent de sérieuses blessures. Utilisez vos

deux mains pour opérer la taille-bordure et tenez l'unité en bas du niveau de votre taille. Afin de mieux assurer que les débris sont jetés loin de votre corps, travaillez seulement de droite à gauche. Pour des résultats optimaux de tonte et de bordures tout en gardant votre confort, gardez la tête de coupe parallèle au terrain lorsque vous tondez (perpendiculaire, lorsque pour des bordures). Lorsque vous tondez, assurez-vous de garder suffisamment de distance entre le cordon de coupe et le sol.



**AVERTISSEMENT: Soyez certain que le cordon de coupe est alimenté avant d'opérer la taille-bordure. Assurez-vous que le moteur a atteint sa pleine vitesse avant de tondre.**



**AVERTISSEMENT:** Utilisez seulement un cordon de coupe de 0.065po (1.65 mm) de diamètre. D'autres grosseurs de cordon de coupe ne feront pas correctement dans la tête de coupe et pourraient causer de sérieuses blessures. Ne jamais utiliser d'autres matériaux tels que fils, ficelle ou corde, parce qu'ils peuvent casser durant la tonte et causer de sérieuses blessures.

## TONTE

Tenez le bas de la tête de coupe approximativement au-dessus du sol et à angle. Permettez seulement à la pointe du cordon de coupe de faire contact. Laissez le coupe-herbe travailler à sa propre cadence. Ne forcez pas le cordon de coupe dans l'aire de travail.

## TONTE DE BORDURE (Voir Fig. K)

Changer l'outil du coupe-herbe pour celui du taille-bordure en mettant un pied sur le côté extérieur de l'habitacle du moteur de la tête du coupe-herbe(24) tout en tenant d'une main la poignée ou le manche supérieur, appliquer une force suffisante sur la poignée du haut en poussant vers le bas, tel qu'illustré à la Fig I1. S'assurer de régler l'angle de la tête du coupe-herbe dans son réglage horizontal le plus bas. Tenez le boîtier inférieur puis tirez l'axe vers le haut et faites tourner à 90° dans le sens des aiguilles d'une montre. (Fig G1)  
Ajustez l'angle de la tête de coupe de façon

à ce qu'elle soit directement en ligne avec le manche (horizontale). Mettez la roue sur le sol afin de commencer la tonte en bordure, en utilisant les lignes blanches de guidage pour indiquer la position de coupe à la bordure de votre pelouse.

Lors de la tonte de bordure, permettez à la pointe du cordon de coupe de faire contact. Ne forcez pas le cordon de coupe. La roue empêche l'unité de toucher le sol. Soyez extra vigilant lorsque vous tondez en bordure car des objets peuvent être jetés hors de la ligne de bordure.

## SYSTÈME AUTOMATIQUE D'ALIMENTATION DU CORDON DE COUPE

Lorsqu'initialement vous démarrez le taille-bordure, une petite longueur de cordon de coupe est alimentée vers l'extérieur. Chaque fois que les outils sont mis en route après avoir été inactifs, le fil du coupe-herbe avancera d'environ ¼ de pouce.

Un bruit de « clappement » va être entendu pour un court laps de temps. Cela est normal et est causé par le cordon de coupe en train d'être coupé par le coupeur de cordon de coupe. Une fois que le cordon de coupe est coupé à la bonne longueur, le bruit de clappement va cesser et le moteur du taille-bordure va tourner à pleine vitesse. Pour donner plus de cordon de coupe, arrêtez complètement le taille-bordure, puis redémarrez, permettant au moteur d'atteindre sa pleine vitesse. Répétez cela jusqu'à ce que vous entendiez le bruit de « clappement » du coupage du cordon de coupe. Ne répétez pas cette procédure plus de 6 fois.

## ALIMENTATION MANUELLE DU CORDON DE COUPE (Voir Fig. L1)

Mettez le coupe-herbe à l'arrêt et retirez la batterie. Pressez et relâchez le bouton d'alimentation manuelle du cordon de coupe, tout en tirant doucement sur le cordon de coupe jusqu'à ce qu'il atteigne le coupeur de cordon de coupe. Lorsque la quantité voulue de cordon de coupe est sortie, tirez doucement sur le deuxième cordon de coupe (il n'est pas

nécessaire d'appuyer à nouveau sur le bouton d'alimentation manuelle du cordon de coupe). Si le cordon de coupe dépasse le coupeur de cordon de coupe, trop de cordon de coupe a été sorti.

Si trop de cordon de coupe est sorti, enlevez le couvercle de la bobine et cliquez la bobine en sens inverse des aiguilles d'une montre, jusqu'à ce que le cordon de coupe soit à la longueur désirée.

## ENLÈVEMENT DU COUVERCLE

(Voir Fig. L2)

Appuyez et tenez les deux verrous (11).

Enlevez le couvercle du support de la bobine. Gardez le couvercle et le support de la bobine libres de débris.

Pour remettre le couvercle, pressez-le fermement vers le support de la bobine.

## CHANGEMENT DE LA BOBINE DU CORDON DE COUPE (Voir Fig. L3)

Mettez le coupe-herbe à l'arrêt et retirez la batterie. Retirez le couvercle de protection de la tête coupante.

En premier enlevez le couvercle et retirez la vieille bobine.

Placez la nouvelle bobine dans le couvercle et assurez-vous que la bobine est enlignée avec les œillets du taille-bordure.

Passer un cordon de coupe au travers de l'œillet, puis répétez pour le deuxième cordon de coupe.

Libérez le cordon de coupe du serre-cordon et passez-le au travers de l'œillet.

Rattachez le couvercle.

## Pour embobiner le cordon de coupe manuellement

**AVERTISSEMENT !** Prenez approximativement 10 pieds (3 m) de cordon de coupe. Insérez 5/8po (15 mm) de cordon de coupe dans les trous de la bobine et enroulez le cordon de coupe dans la direction des flèches indiquée sur le dessus de la bobine.

Votre taille-bordure est conçu pour utiliser seulement un cordon de coupe ayant un diamètre de 0.065po / 1.65mm.

**IMPORTANT** - Laissez approximativement 4po (100 mm) de cordon de coupe et placez-le dans le serre-cordon. Répétez pour la section inférieure de la bobine.

Assurez-vous que le cordon de coupe est bobiné avec soins sur la bobine. Un manque à faire cela va altérer l'efficacité du fournisseur automatique de cordon de coupe.

Ensuite installez la bobine tel que décrit précédemment dans « **Changement de la bobine de cordon de coupe** ».

## ENTRETIEN

Après usage, déconnectez la machine de l'alimentation et examinez-la afin de déterminer si elle a des dommages.

Votre outil électrique ne requiert pas de lubrification additionnelle ou entretien. À l'intérieur de votre outil électrique, il n'y a pas de pièces qui peuvent être entretenues par l'utilisateur. Les taille-bordures électriques devraient être réparés seulement par un dépôt de service qualifié utilisant seulement des pièces et accessoires recommandés par le fabricant. Ne jamais utiliser d'eau ou des nettoyants chimiques pour nettoyer votre outil. Nettoyez à propre avec un linge sec. Toujours entreposer votre outil électrique dans un endroit sec hors d'atteinte des enfants. Gardez les fentes de ventilation du moteur propres. Gardez tous les contrôles de l'appareil libres de poussière.

## DÉPANNAGE

Le tableau suivant décrit les vérifications et les interventions que vous pouvez effectuer si votre appareil ne fonctionne pas correctement. Si par ces actions vous ne parvenez pas à identifier et régler le problème, consultez un agent de soutien à la clientèle.

**AVERTISSEMENT!** Éteindre l'appareil et retirer la batterie avant toute tentative de réparation.

<b>Problème</b>	<b>Causes possibles</b>	<b>Mesures correctives</b>
Appareil ne se mettant pas en marche.	Batterie déchargée. Batterie trop chaude/froide. Moteur brisé. Filage interne de l'appareil endommagé.	Recharger batterie; voir aussi "COMMENT CHARGER VOTRE BLOC-PILES "(VOIR CHARGEUR NOTICE DE SÉCURITÉ ET DE FONCTIONNEMENT) Laisser la batterie se refroidir ou se réchauffer. Consulter un agent de soutien technique. Consulter un agent de soutien technique.
Appareil fonctionnant par intermittence.	Moteur brisé. Batterie partiellement déchargée. Interrupteur Marche/Arrêt défectueux.	Consulter un agent de soutien technique. Recharger batterie .  Consulter un agent de soutien technique.
Vibrations/bruits excessifs	Appareil défectueux. Bobine du fil coupant est mal enroul.	Consulter un agent de soutien technique. Rebobiner le fil. Voir " Changement de la bobine du cordon de coupe"
Le délai de coupe par charge de batterie est trop court.	Batterie inutilisée pour une longue période ou chargée dans une période trop courte. Herbe trop longue. Batterie défectueuse.	Charger la batterie à pleine charge; voir aussi "COMMENT CHARGER VOTRE BLOC-PILES " (VOIR CHARGEUR NOTICE DE SÉCURITÉ ET DE FONCTIONNEMENT) Couper en plusieurs étapes. Remplacer la batterie.
Appareil ne coupant pas.	Fil brisé. Batterie partiellement déchargée. Moteur brisé.(régime moteur trop bas). Tiges d'herbe entremêlées autour de la tête coupante.	Remplacer le fil. Recharger batterie; voir aussi "COMMENT CHARGER VOTRE BLOC-PILES "(VOIR CHARGEUR NOTICE DE SÉCURITÉ ET DE FONCTIONNEMENT) Consulter un agent de soutien technique. Retirer les herbes.
Voyant lumineux de la batterie ne s'éteignant pas Impossible de charger la batterie.	Batterie mal mise. Vert-de-gris sur les contacts batterie. Batterie défectueuse.	Remettre correctement la batterie dans son chargeur. Nettoyer les contacts batterie (par ex. en mettant et en retirant la batterie à plusieurs reprises) ou remplacer la batterie. Remplacer la batterie.
Indicateur de charge de la batterie ne s'allumant pas.	La prise du chargeur batterie n'est pas branchée. Socle à verrouillage, câbles principaux ou chargeur batterie défectueux.	Insérer (à fond) la prise principale dans le socle à verrouillage. Vérifier la tension des câbles d'alimentation principale; faites vérifier le chargeur de batterie par un agent autorisé de soutien technique après-vente.
Enroulement automatique défectueuse du fil.	Le fil de coupe n'est pas enroulé correctement. Le fil est mêlé. Le fil est usé.	Enrouler le fil manuellement, s'il ne se déroule toujours pas, retirer la bobine et le rebobiner. Remplacer par une nouvelle bobine de fil.

- 
- 1. MANGO TRASERO**

---

  - 2. MANGO AUXILIAR**

---

  - 3. MANGO TELESCÓPICO**

---

  - 4. PERILLA INFERIOR DE AJUSTE**

---

  - 5. GUARDA PROTECTORA DE SEGURIDAD**

---

  - 6. GUARDA ESPACIADORA**

---

  - 7. RUEDA BORDEADORA**

---

  - 8. CUCHILLA DEL HILO**

---

  - 9. PAQUETE DE BATERIAS**

---

  - 10. CUBIERTA DEL CABEZAL DE CORTE (Ver Fig L2)**

---

  - 11. PESTILLO PARA EXTRACCIÓN DE LA TAPA (Ver Fig L2)**

---

  - 12. BOBINA (Ver Fig L2)**

---

  - 13. CABEZAL DE CORTE (Ver Fig L2)**

---

  - 14. OJAL (Ver Fig L2)**

---

  - 15. BOTÓN DE ABASTECIMIENTO DEL HILO (Ver Fig L1)**

---

  - 16. ACOPLAMIENTO DEL EJE INFERIO (Ver Fig G1)**

---

  - 17. MANGO SUPERIOR (Ver Fig G1)**

---

  - 18. TAPA DEL MOTOR DEL CABEZAL DE LA PODADORA (Ver Fig I1)**
- 

\* No todos los accesorios ilustrados o descritos se incluyen junto con el producto estándar.

## DATOS TÉCNICOS

Tensión nominal	20Vmáximo*
Velocidad sin carga	8500/min
Diámetro de Corte	10pulg. (25cm)
Diámetro del Hilo	0.065pulg. (1.65mm)
Tiempo normal de carga	3hr
Peso de la máquina	5.16libras (2.3kg)

\*Voltaje medido sin carga de trabajo. El voltaje inicial de la batería alcanza un máximo de 20 V. El voltaje nominal es 18 V.

## ACCESORIOS

<b>Guarda protectora de seguridad</b>	<b>1</b>
<b>Cargador (WA3732)</b>	<b>1</b>
<b>Batería (WA3520)</b>	<b>2</b>
<b>Rueda bordeadora</b>	<b>1</b>
<b>Bobina (WA0004)</b>	<b>1</b>

Recomendamos que usted compre todos los accesorios en el mismo lugar donde adquirió la herramienta. Use accesorios de buena calidad e identificados con una marca reconocida. Refiérase a la sección “consejos de trabajo” de este manual o al empaque del accesorio para más detalles. El personal de la tienda también puede ser de ayuda.

# INSTRUCCIONES DE SEGURIDAD

## INSTRUCCIONES DE SEGURIDAD

 **¡ADVERTENCIA!** Cuando se emplean herramientas eléctricas para jardinería, siempre deben seguirse ciertas pautas básicas de seguridad a fin de reducir el riesgo de incendio, descarga eléctrica o lesión seria, incluyendo las siguientes:

**¡ADVERTENCIA!** Lea y comprenda todas las instrucciones.

**¡ADVERTENCIA!** Este producto podría contener plomo, ftalato y otros químicos identificados por el Estado de California como causantes de cáncer, defectos congénitos y otras lesiones reproductivas. Lávese las manos después de utilizar.

### PARA TODAS LAS HERRAMIENTAS

- 1) Evite ambientes peligrosos. No utilice las herramientas en lugares húmedos o mojados.
- 2) No trabaje bajo la lluvia.
- 3) Mantenga alejados a los niños. Todos los visitantes deben mantenerse a distancia del área de trabajo.
- 4) Vístase apropiadamente. No use ropas sueltas o alhajas, ya que pueden quedar atrapadas en las piezas móviles. Cuando se trabaja al aire libre se recomienda el uso de guantes de goma y calzado resistente. Emplee protección adecuada para contener el cabello largo.
- 5) Utilice gafas de seguridad. Emplee siempre máscara para la cara o máscara anti-polvo en operaciones donde se emite mucho polvo.
- 6) Utilice la herramienta correcta. Emplee la herramienta únicamente para la finalidad para la cual fue diseñada.
- 8) No fuerce la herramienta. Hará un trabajo mejor y más seguro a la velocidad para la cual fue diseñada.
- 9) No se extralimite. Manténgase firme y con buen equilibrio en todo momento.
- 10) Permanezca alerta. Ponga siempre atención en lo que está haciendo. Utilice el sentido común. No opere la herramienta cuando

esté cansado.

- 11) Guarde las herramientas que no usa en lugares cerrados. Cuando no se encuentran en uso, las herramientas deben guardarse en un lugar seco, elevado o cerrado con llave, lejos del alcance de los niños.
- 12) Mantenga la herramienta con cuidado. Conserve los bordes cortantes limpios y bien afilados, a fin de obtener el mejor rendimiento y reducir los riegos de lesiones. Siga las instrucciones para la lubricación y el cambio de accesorios. Examine periódicamente el cable de la herramienta y si está dañado hágalo reparar por un agente autorizado. Examine periódicamente los prolongadores y sustitúyalos si están dañados. Mantenga los mangos secos, limpios y libres de aceite y grasa.
- 13) Verifique las piezas dañadas. Las guardas protectoras u otras partes dañadas deben verificarse cuidadosamente antes de cualquier uso futuro de la herramienta, a fin de determinar si funcionarán correctamente y realizarán la función prevista. Compruebe que las piezas móviles se encuentren alineadas y correctamente ajustadas, que no haya rotura de piezas, de montaje o cualquier otra condición que pueda afectar su funcionamiento. Una guarda protectora u otra pieza que se encuentre dañada debe ser reparada o sustituida correctamente en un centro de servicio autorizado, a menos que en este manual de instrucciones se indique lo contrario.

### INSTRUCCIONES DE SEGURIDAD

#### INSTRUCCIONES ADICIONALES DE SEGURIDAD PARA BORDEADORA DE CÉSPED A BATERÍAS

1. El manual de instrucciones de cualquier aparato de jardinería que funcione con baterías debe contener las siguientes instrucciones u otras equivalentes:
  - 1) No cargue el artefacto en la lluvia, o en lugares húmedos.
  - 2) No use artefactos a batería bajo la lluvia.
  - 3) Si se sustituyen las baterías, deberán reemplazarse todas a la vez. La mezcla

de baterías nuevas y descargadas podría elevar la presión de las células internas y provocar la ruptura de la(s) batería(s) de descarga.

- 4) Durante la inserción de las baterías en este producto debe respetarse la polaridad o dirección correcta. Si se insertan las baterías en dirección opuesta podría producirse una fuga o explosión.



**Extraiga siempre la batería antes de ajustar la posición del cabezal de la bordeadora**

2. El manual de instrucciones de cualquier aparato que funcione con baterías y emplee una batería desmontable o independiente debe contener las siguientes instrucciones u otras equivalentes:

- 1) Use únicamente el siguiente tipo y tamaño de baterías: WA3520.

- 2) No tire las baterías al fuego. Pueden llegar a explotar. Consulte los códigos locales para obtener instrucciones especiales de desecho o comuníquese al Call2Recycle 1-800-822-8837.

- 3) No abra ni mutile las baterías. El electrolito que se puede liberar es corrosivo y puede provocar daños a los ojos o la piel. Puede ser tóxico si se traga.

- 4) Tenga cuidado al manipular la batería para no hacer un cortocircuito con materiales conductores como anillos, brazaletes y llaves. La batería o el conductor pueden recalentarse y causar quemaduras.

3. Evite un encendido accidental – No inserte la batería con el dedo colocado en el interruptor. Al insertar la batería, asegúrese de que el interruptor esté en la posición de apagado.

## **INSTRUCCIONES DE SEGURIDAD**

### **INSTRUCCIONES DE SEGURIDAD ADICIONALES PARA LA CORTADORA DE CÉSPED**

1. Mantenga las guardas en su ubicación y en condiciones de funcionamiento.
2. NO utilice este producto SIN la guarda instalada.
3. Mantenga las manos y pies alejados del área de corte.

4. No utilice líneas más gruesas que las recomendadas en este manual.
5. No utilice materiales de línea de otro tipo, como cable de metal, cuerda o elemento similar.

## **INSTRUCCIONES DE SEGURIDAD**

### **ADVERTENCIAS DE SEGURIDAD GENERAL PARA EL PAQUETE DE BATERÍA**

- 1) **ADVERTENCIA: Riesgo de incendio y quemaduras. No desarmar, calentar por encima de los 100° C (212° F), ni incinerar. No exponga las celdas o baterías al calor o fuego. Evite guardar a la luz directa del sol.**
- 2) **Deseche baterías usadas de inmediato conforme a las normas de desecho o reciclaje locales.**
- 3) **Deseche las baterías usadas de inmediato, no deseche en el fuego**
- 4) **Mantenga las baterías fuera del alcance de los niños y en el paquete original hasta que estén listas para usar.**
- 5) **Nunca se lleve las baterías a la boca. Si se tragan, contacte a su médico o al centro de control de envenenamiento local.**
- 6) **PRECAUCIÓN - La batería usada en este dispositivo puede presentar riesgo de incendio o quemadura química si se manipula en forma incorrecta. Reemplace la batería con (WORX) solamente. El uso de otra batería puede presentar riesgo de incendio o explosión**
- 7) **Advertencia: no use un paquete de batería o dispositivo visiblemente dañado según corresponda.**
- 8) **Advertencia: no modifique ni intente reparar el dispositivo o batería según corresponda.**
- 9) **LA BATERÍA DEBE RECICLARSE**
- 10) **Una herramienta accionada a baterías que tenga baterías integradas o un paquete de baterías separado se debe recargar solamente con el cargador especificado para la batería.**  
Un cargador que puede ser adecuado

para un tipo de batería puede crear un peligro de incendio cuando se usa con otra batería.

- 11) **Evite cortocircuitos de celda o batería. No guarde las celdas o baterías en forma peligrosa en una caja o cajón donde puedan hacer cortocircuito entre sí o con materiales conductivos.**
- 12) **No someta las celdas o baterías a descargas mecánicas.**
- 13) **Mantenga las celdas y baterías limpias y secas.** Limpie las terminales de batería o celda con un paño seco y limpio si se ensucian.
- 14) **Las celdas y baterías secundarias se deben cargar antes de usar. Siempre consulte las instrucciones del fabricante de la celda o batería y use el procedimiento de carga correcto.**
- 15) **No mantenga en carga las celdas y baterías secundarias cuando no estén en uso.**
- 16) **Conserve la información de la batería y celda originales para referencia futura.**
- 17) **Cuando deseche las celdas o baterías secundarias, mantenga las celdas o baterías de sistemas electroquímicos diferentes separadas entre sí.**
- 18) No quite una celda o batería de su envase original hasta que se requiera su uso.
- 19) No use cargadores que no sean los específicamente suministrados para uso con el equipo. Las celdas y baterías secundarias se deben cargar antes del uso. Siempre use el cargador correcto y consulte las instrucciones del fabricante o el manual del equipo para saber las instrucciones correctas de carga.
- 20) No use celda o batería no diseñadas para el uso con el equipo.
- 21) Use solo la celda o batería en la aplicación para la cual se prevé su uso.
- 22) Cuando sea posible quite la batería del equipo cuando no esté en uso.

## SÍMBOLOS



Advertencia



Advertencia– Para reducir el riesgo de lesiones, el usuario deberá leer el manual de instrucciones



No exponer a la lluvia ni al agua



No arrojar al fuego



Cargue siempre la batería de batería bajo temperaturas de entre 4.5° - 40.5°C (32° - 86°F)



No arroje las baterías. Devuelva las baterías agotadas para su recolección local o llévelas a algún centro de reciclado.



### EXTRACCIÓN Y PREPARACIÓN DE LA BATERÍA PARA EL RECICLAJE

Para conservar los recursos naturales, recicle o deseche las baterías de forma adecuada. Este producto contiene una batería de iones de litio. Las leyes locales, estatales o federales pueden prohibir el desecho de las baterías de iones de litio con los residuos domésticos. Consulte a la autoridad local de recolección de residuos para obtener información sobre las opciones disponibles de reciclaje y/o desecho.



Use lentes de seguridad



Use protección auditiva



Para evitar el riesgo de descarga eléctrica, no utilice en ambientes húmedos o mojados

Mantenga a todas las demás personas, incluyendo niños, animales y visitantes a 15 metros de la zona de peligro. Detenga inmediatamente la bordeadora si alguien se le aproxima.

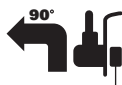
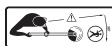

Bordeado



Desmalezado

### call2recycle®

POSITEC Inc. ha establecido una asociación con la empresa RBRC para el reciclaje de todas las baterías Positec que posean el sello RBRC-call2recycle. Para contribuir con la protección del medio ambiente, no deseche las baterías como residuos normales. Después de que haya finalizado el ciclo de vida útil de la batería, comuníquese al 1.800-822-8837 para acceder al servicio gratuito que realizará el desecho correcto de la batería.



## ENSAMBLE

### 1. CONEXIÓN DE LA GUARDA DE SEGURIDAD (Ver A1, A2)

Deslice la guarda de seguridad sobre el cabezal de corte empleando las ranuras del cabezal. Alinee la guarda de tal forma que se deslice por las ranuras ubicadas en el cabezal de la podadora. Ajuste la guarda de seguridad con el tornillo suministrado, localizado en el interior de la guarda.

### 2. MONTAJE DE LA RUEDA BORDEADORA (Ver B1, B2)

Inserte la rueda bordeadora en los surcos del cabezal de corte. Asegúrese de que el surco de la rueda queda bloqueado en la placa metálica.

Para extraer el conjunto de la rueda, presione el botón de liberación (b) de la rueda y tire para extraer la rueda.

### 3. ENSAMBLE DEL MANGO AUXILIAR (Ver C1, C2)

**NOTA: Utilice siempre el mango auxiliar.**

**ADVERTENCIA:** Extraiga siempre la batería antes de llevar a cabo cualquier reparación o ajuste.

- 1). Desenrosque la perilla de apriete del mango auxiliar (hacia la izquierda) y extráigalo del mango.
- 2). Coloque el mango auxiliar en el conjunto del soporte del mango ubicado en el eje superior de la cortadora de césped (VER C1)
- 3). Coloque la perilla y el tornillo a través del mango auxiliar y soporte, y apriete la perilla (hacia la derecha). (VER C2) No apriete por completo hasta que no haya ajustado el mango auxiliar en la posición de trabajo deseada.

## INSTRUCCIONES DE FUNCIONAMIENTO

**ADVERTENCIA:** Tanto el cargador como el pack de batería están diseñados para operar conjuntamente, de modo que no debe utilizarse ningún otro dispositivo. Nunca inserte objetos metálicos en las conexiones

del cargador o del pack de batería, pues incurriría en peligro de avería eléctrica.

### **1. ANTES DE USAR SU DESMALEZADORA INHALÁMBRICA**

Su batería está DESCARGADA y debe cargarla antes de usarla.

El cargador de batería suministrado está diseñado para la batería de Li-Ion instalada en la herramienta. No utilice otro cargador de baterías.

### **2. CARGA DEL PACK DE BATERÍA**

La batería de Li-Ion está protegida contra descargas excesivas. Cuando la batería está agotada, la herramienta se desconecta a través de un circuito de protección: El soporte de la herramienta deja de girar.

**NOTA:** En un ambiente caluroso o luego de mucho uso, la batería puede calentarse demasiado como para aceptar carga. Permita que se enfríe antes de cargarla.

### **3. PARA EXTRAER O INSTALAR LA BATERÍA (Ver D)**

Presione la traba de liberación de la batería y extráigala de la herramienta. Luego de la recarga, deslice la batería en el puerto para la batería de la herramienta. Basta con deslizarla y ejercer una leve presión.

### **4. INTERRUPTOR DE SEGURIDAD DE ENCENDIDO/APAGADO (Ver E)**

Su interruptor se encuentra trabado para prevenir el arranque accidental. Presione el botón de traba (c), luego el botón de encendido/apagado (d) y suelte el botón de traba (c). Su interruptor se encuentra ahora en posición de encendido. Para apagar la herramienta simplemente suelte el interruptor de encendido/apagado.

 **ADVERTENCIA:** La cabeza de corte continúa girando luego de haber apagado la bordeadora. Espere a que se detenga y luego suelte la herramienta.

### **5. AJUSTE DE LA ALTURA (Ver F)**

Desatornille la perilla inferior de ajuste (4) y extienda el mango telescópico, luego vuelva a ajustar.

### **6. ROTACIÓN DEL MANGO PRINCIPAL (Ver G1,G2)**

Sostenga la carcasa inferior, tire hacia arriba de la barra y gírela 90 grados hacia la derecha. La barra quedará libre y se bloqueará automáticamente en la nueva posición.

### **7. AJUSTE DEL MANGO AUXILIAR(Ver H)**

- 1) Sostenga el mango y gire el mango auxiliar hacia la posición más cómoda y equilibrada (Ver H).
- 2) Suelte el liberador y el mango auxiliar quedará bloqueado en su posición.

### **8. AJUSTE DEL ÁNGULO DEL CABEZAL DE CORTE(Ver I1,I2)**

Ajuste el ángulo del cabezal de corte hacia abajo. Coloque un pie sobre la carcasa del motor, sostenga el mango principal y aplique la fuerza adecuada para realizar el ajuste, como indica la Fig.I1.

Ajuste el ángulo del cabezal de corte hacia arriba. Coloque un pie sobre la guarda de seguridad, sostenga el mango principal y aplique la fuerza adecuada para realizar el ajuste, como indica la Fig. I2.

### **9. CONEXIÓN DE LA GUARDA ESPACIADORA(Ver J)**

Presione la guarda espaciadora hacia dentro y hacia fuera antes de comenzar a cortar, como se muestra en la Figura J.Asegúrese de que la guarda espaciadora queda bloqueada con firmeza.

## **FUNCIONAMIENTO**

 **ADVERTENCIA:** Siempre use protección ocular y ropa resistente a fin de evitar golpes de piedras o desechos que podrían causarle lesión ocular u otras heridas serias. Utilice ambas manos para manejar la bordeadora y mantenga la unidad por debajo del nivel de la cintura. Trabaje únicamente de derecha a izquierda para asegurarse de que los desechos son arrojados lejos de Ud. Para un desmalezado y bordeado óptimos sin perder su comodidad, mantenga el cabezal de corte paralelo al suelo cuando efectúe desmalezado (perpendicular en operación

de bordeado). Durante el desmalezado, asegúrese de mantener suficiente distancia entre el hilo de corte y el suelo.

**⚠️ ADVERTENCIA: Asegúrese de que haya abastecimiento del hilo de corte antes del funcionamiento. Cerciórese de que el motor se encuentre a máxima velocidad antes del desmalezado.**

**⚠️ ADVERTENCIA:** Emplee únicamente hilo de corte de 0.065”(1.65mm)mm de diámetro. Otros tamaños no serán abastecidos apropiadamente en el cabezal de corte y podrían causar lesiones serias. Nunca emplee otros materiales tales como alambre, cordón o sogas, ya que podrían romperse durante la operación de corte y causar lesiones serias.

### **DESMALEZADO**

Sostenga la parte inferior del cabezal de corte en ángulo y a unos cm por encima del suelo. Permita que sólo el extremo del hilo haga contacto. Permita que la línea de la podadora funcione a su propio ritmo. No fuerce el hilo de corte en el área de trabajo.

### **BORDEADO (Ver K)**

Cambie la herramienta del modo de podadora a bordeadora colocando un pie en la parte de la tapa del motor del cabezal de la podadora (13) y, al mismo tiempo, sujetando el mango principal/eje superior, aplique la fuerza adecuada en el mango superior presionándolo hacia abajo, tal como se muestra en la Fig I1.

Asegúrese de ajustar el ángulo del cabezal de la podadora en la posición horizontal más baja. A continuación, sostenga la carcasa inferior, tire hacia arriba de la barra y gírela 90 grados hacia la derecha. (Fig G1) Coloque la rueda sobre el suelo para comenzar el bordeado, empleando las guías blancas del hilo para indicar la posición de corte en el borde del césped.

Mientras esté bordeando, permita que el extremo del hilo haga contacto. No fuerce el hilo. La rueda ayuda a proteger la unidad del contacto con el suelo. Tome mayores precauciones cuando se encuentre en operación de bordeado, ya que ciertos objetos podrían ser arrojados desde el hilo de corte.

### **SISTEMA AUTOMÁTICO DE ABASTECIMIENTO DEL HILO**

Cuando se enciende la cortadora se abastece una pequeña longitud de hilo. Cada vez que se arranque la herramienta desde la posición de reposo, avanzará aproximadamente .25 pulgadas en la línea de la bordeadora. Se escuchará un golpeteo durante unos segundos. Esto es normal y se produce cuando la cuchilla corta el hilo. Una vez que el hilo ha sido cortado a la longitud correcta, el golpeteo se detendrá y el motor de la bordeadora alcanzará la velocidad máxima. Para abastecer mayor longitud de hilo, detenga completamente la máquina y luego vuelva a arrancarla, dejando que el motor alcance la máxima velocidad. Reitere esta operación hasta escuchar el golpeteo producido por el corte del hilo (No repita este procedimiento más de 6 veces).

### **ABASTECIMIENTO MANUAL DEL HILO (Ver L1)**

Apague la podadora y extraiga la batería. Presione y afloje el botón de abastecimiento manual de hilo (15) mientras tira suavemente de los hilos hasta que estos lleguen a la cuchilla.

Cuando se ha abastecido la longitud requerida de hilo, tire suavemente del segundo hilo (no es necesario presionar nuevamente el botón de abastecimiento manual). Si el hilo se extiende más allá de la cuchilla, se ha suministrado demasiado.

En tal caso, retire la tapa de la bobina y mueva la bobina en sentido counter-horario hasta lograr la longitud de hilo deseada.

### **REMOCIÓN DE LA TAPA (Ver L1)**

Presione y sostenga los dos pestillos (11). Retire la tapa del soporte de la bobina. Mantenga la tapa y el soporte de la bobina libres de desechos.

Para volver a colocar la tapa presione firmemente en dirección al soporte de la bobina. Verifique que la tapa quede correctamente instalada, tratando de retirarla sin presionar los dos pestillos.

### **CAMBIO DE LA BOBINA DE HILO (Ver L3)**

Apague la podadora y extraiga la batería. Extraiga la cubierta de la tapa de la bobina. Primeramente saque la tapa y retire la bobina vieja.

Coloque la bobina nueva dentro de la tapa, asegurándose de alinear la bobina con los ojales de la bordeadora. Abastezca hilo a través del ojal y luego repita el procedimiento con el segundo hilo.

Suelte hilo del taco y abastezca hilo a través del ojal.

Reinstale la tapa.

Para enrollar manualmente el hilo

 **¡ADVERTENCIA!** Tome aproximadamente 3 metros de hilo e inserte 15 mm dentro de uno de los orificios de la parte superior de la bobina. Enrolle el hilo en la dirección de las flechas sobre la parte superior de la bobina.

Su cortadora está diseñada para el empleo de hilos de un diámetro máximo de 0.065"/1.65 mm. Emplee hilo de nylon únicamente.

**IMPORTANTE** - Siempre enrolle 4" (100mm) el hilo comenzando por la parte superior de la bobina.

Debe ponerse especial cuidado en asegurarse de que el hilo esté prolijamente enrollado alrededor de la bobina. De lo contrario, se deteriorará la eficiencia del abastecimiento automático de hilo.

Luego instale la bobina tal como se describe más arriba en "**Cambio de la bobina de hilo**".

## **MANTENIMIENTO**

Luego del uso, desconecte la máquina del tomacorriente y verifique si hay daños. Su herramienta eléctrica no requiere de lubricación ni mantenimiento adicional. No posee piezas en su interior que puedan ser reparadas por el usuario. Las cortadoras eléctricas deben ser reparadas exclusivamente por personal autorizado. Utilice repuestos y accesorios recomendados únicamente por el fabricante. Nunca emplee agua o productos químicos para limpiar su herramienta. Use simplemente un paño seco. Guarde siempre su herramienta en un lugar seco y fuera del

alcance de los niños. Mantenga limpias las ranuras de ventilación del motor. Mantenga todos los controles de funcionamiento libres de polvo.

## **SOLUCIÓN DE PROBLEMAS**

La siguiente tabla incluye comprobaciones y acciones que puede realizar si la herramienta no funciona de forma correcta. Si éstas no identifican y corrigen el problema, póngase en contacto con su agente de servicio técnico.

**ADVERTENCIA:** Apague la herramienta y extraiga la batería antes de efectuar la resolución de problemas.

<b>Problemas</b>	<b>Posibles causas</b>	<b>Acción correctiva</b>
La podadora no funciona.	Batería descargada. Batería demasiado caliente/fría. Motor dañado. Cableado interno de la herramienta dañado.	Vuelva a cargar la batería; consulte también " CÓMO CARGAR EL PACK DE BATERÍA "(VER CARGADOR MANUAL DE SEGURIDAD Y OPERACIÓN) Espere a que la batería se enfríe/caliente. Póngase en contacto con un agente de servicio técnico. Póngase en contacto con un agente de servicio técnico.
La podadora funciona de forma intermitente.	Motor dañado. Batería no cargada totalmente. Interruptor de encendido/apagado dañado.	Póngase en contacto con un agente de servicio técnico. Vuelva a cargar la batería . Póngase en contacto con un agente de servicio técnico.
Vibraciones/ ruidos excesivos.	Herramienta defectuosa. Bobina de línea no bobinada de forma correcta.	Póngase en contacto con un agente de servicio técnico.Rebobine la línea. Consulte "Colocación del conjunto de la bobina y línea"
El tiempo de corte por carga de la batería es demasiado bajo.	No se utilizó la batería durante un período de tiempo extenso o se la cargó sólo durante poco tiempo. Césped demasiado alto. Batería defectuosa.	Cargue por completo la batería; consulte también " CÓMO CARGAR EL PACK DE BATERÍA "(VER CARGADOR MANUAL DE SEGURIDAD Y OPERACIÓN) Realice el corte por etapas. Reemplace la batería.
La herramienta no corta.	Línea dañada. Batería no cargada totalmente. Motor dañado. (velocidad demasiado lenta). Césped enredado alrededor del cabezal de corte.	Reemplace la línea. Vuelva a cargar la batería; consulte también " CÓMO CARGAR EL PACK DE BATERÍA "(VER CARGADOR MANUAL DE SEGURIDAD Y OPERACIÓN) Póngase en contacto con un agente de servicio técnico. Extraiga el césped.
Encendido continuo del indicador de carga de la batería No es posible efectuar el procedimiento de carga.	Batería no colocada (de forma correcta). Contactos de la batería sucios. Batería defectuosa..	Coloque correctamente la batería en el cargador de baterías. Limpie los contactos de la batería (por ejemplo, colocando y extrayendo varias veces la batería) Reemplace la batería. Reemplace la batería.
El indicador de carga de la batería no se enciende.	Cargador de baterías no enchufado(de forma correcta). Tomacorriente, cable de alimentación o cargador de baterías dañado.	Inserte el enchufe (por completo) en el tomacorriente. Compruebe la tensión de la alimentación. Haga revisar el cargador de baterías por un agente de postventa autorizado.
La alimentación automática no funciona.	Bobina de línea no bobinada de forma correcta. Línea enredada. La línea se encuentra agotada.	Alimente manualmente la línea. Si continúa sin poder realizarse la alimentación, extraiga la bobina y rebobine la línea. Reemplace por una nueva bobina de línea.



**WORX**  
**it's your nature**

**Designed in Italy. Made in China**  
**Conçu en Italie. Fabriqué en Chine**  
**Diseñado en Italia. Fabricado en China**

Copyright © 2013, Positec. All Rights Reserved.