

W[®]
Bestway

Inflate Your Fun[™]



DO NOT RETURN TO YOUR RETAILER
QUESTIONS, PROBLEMS, MISSING PARTS WITH THIS PRODUCT?
PLEASE CALL OUR AFTERSALES SERVICE DEPARTMENT 8:30AM TO 5:30 PM
MOUNTAIN STANDARD TIME (GMT-7) MONDAY THROUGH FRIDAY

STEEL PRO™ FRAME POOL
OWNER'S MANUAL

1-855-838-3888

<http://www.bestway-service.com>

E-mail: aftersales@bestway-northamerica.com

Bestway (USA) Inc.
1320 S. Priest Drive, Suite 103
Tempe, Arizona 85281
United States
Tel: 1 855 838 3888
Fax: 1 480 838 1888
E-mail: info@bestway-northamerica.com

Bestway Central & South America Ltda
Salar de Ascotan 1282, Parque Enea,
Pudahuel, Santiago, Chile
Tel: 56 2 365 0315
Fax: 56 2 365 0323
E-mail: info@bestway-southamerica.com

Mexico
Tel: 52 81 8346 3416
Fax: 52 81 8346 6581
E-mail: mexico@bestway-southamerica.com

Bestway Inflatables & Material Corp.
No.3065 Cao An Road, Shanghai, 201812, China.
Tel: 86 21 6913 5588
Fax: 86 21 5913 8383
E-mail: info@bestway-shanghai.com

1-855-838-3888

<http://www.bestway-service.com>
E-mail: aftersales@bestway-northamerica.com

Thank you for buying a Bestway pool. In order to ensure that you gain maximum enjoyment and safe use of your pool please follow the installation instructions in the DVD enclosed (except for 244cm x 61cm / 8' x 24" pool) in your retail box along with the important safety guidelines in your owner's manual.

Assembly usually takes approximately 20 minutes with 2-3 people. (Except for 549cm x 107cm / 18' x 42", 549cm x 122cm / 18' x 48", 549cm x 132cm / 18' x 52" pools.)

Assembly usually takes approximately 30 minutes with 2-3 people. (For 549cm x 107cm / 18' x 42", 549cm x 122cm / 18' x 48", 549cm x 132cm / 18' x 52" pools.)

IMPORTANT SAFETY INSTRUCTIONS

READ AND FOLLOW ALL SAFETY INFORMATION AND INSTRUCTIONS. RETAIN THESE DIRECTIONS FOR FUTURE REFERENCE. FAIL TO FOLLOW THESE WARNINGS AND INSTRUCTIONS MAY RESULT IN SERIOUS INJURY OR DEATH TO USERS, ESPECIALLY CHILDREN.

WARNING

WARNING

COMPLETE SUPERVISION



Closely watch children who are in or near this pool! Children under 5 are at highest risk for drowning!

WARNING

STAY AWAY FROM DRAINS & SUCTION FITTINGS



Your hair, body & jewelry can get sucked into drain! You could be held under water & drown!

WARNING

NO DIVING



You can break your neck and be paralyzed!

The safety of your children depends entirely on you! Children, particularly children younger than 5 years, are at high risk of drowning. Assign at least one person in charge of safety. Increase supervision if there are several people in the swimming pool. Teach your children to swim if possible. Never let children enter or remain in the pool or pool area without adult supervision or if they are not wearing life saving devices. Drowning occurs silently and quickly can occur in as few as 5cm (2inch) of water. Test the water temperature before entering the pool by splashing water on your neck, arms and legs. Under no circumstances should any user jump or dive into the pool, serious injury or death could result. When searching for a missing child, check the pool first, even if child is thought to be in the house. Prohibit running and playing games near the swimming pool.

Pool and accessories should only be assembled by competent adults. Your pool should be filled by low pressure water flow in order to prevent undue stress to the liner. Bestway will not be responsible for damage to the pool due to filling via water-truck. (See FAQ's) Do not straddle, sit, lean over or put pressure onto the top rail, doing so could result in collapse of the pool and flooding, causing serious personal injury and/or damage to personal property. Do not swim alone.

Do not dive into this pool. Diving into shallow water can result in a broken neck, paralysis, or death. Store chemicals and accessories out of the reach of children. Never add chemicals to pool while it is occupied. Consult a specialist pool supply retailer to ensure correct chemical usage.

Pool water should be tested regularly to ensure that the PH and chlorine concentration in the water is optimal for safe and enjoyable use throughout the season. Household pets should be kept clear of pool area to avoid structural damage to pool. Surround your pool with a fence and ensure the gate is kept closed at all times. Remove cover completely when in use.

A working electronic detector should be installed to alert you if someone has entered the pool area. Under no circumstances should this equipment replace an adult's nearby supervision. Do not leave ladder in pool when pool is unattended. If children as young as 2 years old climb up ladders into pools, they may drown. Only use Bestway accessories with Bestway pools. Properly maintain your pool in order to increase life span and safe use. (See Pool Maintenance Section) Locate pumps and filters in such a way that children cannot climb on them and gain access to the pool. Do not operate pump while pool is in use. If a drain or suction outlet cover is missing or broken, do not use the pool. Suction can cause body part

entrapment, hair and jewelry entanglement, eviceration, or drowning. Repair or replace the drain or suction outlet cover before allowing the pool to be used.

Always keep the pool clean and clear. The bottom of the pool shall be visible at all times from the outside perimeter of the pool.

Use artificial lighting during nighttime pool use, to illuminate all safety signs, ladders, steps, pool floor and walks. Do not leave toys near or in an unsupervised swimming pool.

Keep toys, chairs, tables, or any small objects that a young child could climb on at least 122cm (4feet) away from the pool.

Electrocution Risk:

Keep all electrical lines, radios, speakers and other electrical appliances away from the pool. Do not place pool near or under overhead electrical lines.

All equipment should be inspected frequently to detect and avoid deterioration, corrosion, broken parts or other hazards, which may cause injury.

Remember to reapply sunscreen protection regularly and always after swimming. Empty and store the pool when not in use.

SAFETY

Learn the necessary rescue operations, especially those relating to rescuing children.

Rescue equipment should be located near the pool and the supervising adult should be fully trained to use it. Rescue equipment should include but not limited to items such as coastguard approved ring buoy with attached rope and strong, rigid Rescue Pole of at least 366cm (12').

Post emergency numbers including:

- Fire
- Police
- Ambulance
- Poison Control Hotline
- Full home address

Keep a cordless water-resistant phone nearby pool during use.

Become certified in cardiopulmonary resuscitation (CPR). In the event of an emergency, immediate use of CPR can make a lifesaving difference.

In case of an accident:

- Take all the children out of the water immediately.
- Call for emergency support and follow their instruction/advise.
- Replace wet clothing with dry clothing.

For further safety tips check out the following websites:

www.homesafetycouncil.org

<http://www.safety-council.org/info/child/water.html>

RETAIN THESE DIRECTIONS FOR REFERENCE

Parts:

549cm x 122cm (18' x 48"), 549cm x 132cm (18' x 52") model only

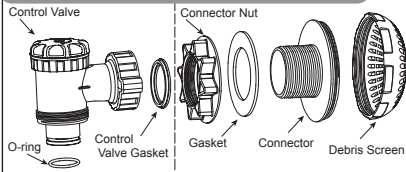

Description	Pool Size & Part No.	
	549cm x 122cm (18' x 48")	549cm x 132cm (18' x 52")
Control Valve		
O-ring	P6D510	P6H510
Control Valve Gasket		
Connector Nut		
Gasket	P6D511	P6H511
Connector		
Debris Screen		

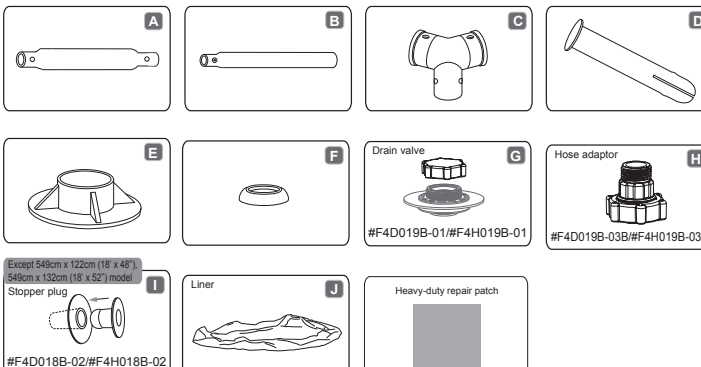

#F4D019B-01/#F4H019B-01

#F4D019B-03B/#F4H019B-03B

Except 549cm x 122cm (18' x 48") 549cm x 132cm (18' x 52") model

#F4D018B-02/#F4H018B-02

Drawings may not reflect actual product, not scaled to size. Please see FAQ for additional information.

Ref#	Description	Pool Size & Quantity											
		244cm x 61cm (8' x 24")	305cm x 76cm (10' x 30")	366cm x 76cm (12' x 30")	366cm x 100cm (12' x 39.5")	366cm x 122cm (12' x 48")	427cm x 122cm (14' x 48")	487cm x 91cm (15' x 36")	487cm x 122cm (15' x 48")	486cm x 122cm (16' x 48")	549cm x 107cm (18' x 42")	549cm x 122cm (18' x 48")	549cm x 132cm (18' x 52")
A	Top Rail	8	10	12	14	14	15	16	18	18	18	18	
B	Vertical Pool Leg	8	10	12	14	14	15	16	18	18	18	18	
C	T-Connector	8	10	12	14	14	15	16	18	18	18	18	
D	Pin	18	22	26	30	30	32	34	38	38	38	38	
E	Footing	8	10	12	14	14	15	16	18	18	18	18	
F	Gasket	18	22	26	30	30	32	34	38	38	38	38	
G	Drain Valve (#F4D019B-01)	1	1	1	0	1	1	0	1	1	0	1	
	Drain Valve (#F4H019B-01)	0	0	0	1	0	0	1	0	0	0	1	
H	Hose Adaptor (#F4D019B-03A)	1	1	1	0	1	1	0	1	1	0	1	
	Hose Adaptor (#F4H019B-03A)	0	0	0	1	0	0	1	0	0	0	1	
I	Stopper Plug (#F4D018B-02)	2	2	2	0	2	2	0	2	0	0	0	
	Stopper Plug (#F4H018B-02)	0	0	0	2	0	0	2	0	0	0	0	
J	Liner	1	1	1	1	1	1	1	1	1	1	1	

Preparation

- Check with your local city council for by-laws relating to fencing, barriers, lighting and safety requirements and ensure you comply with all laws.
- Take the pool and accessories out of the carton with care. If the pool set comes with a ladder, the ladder requires a crosshead screwdriver or an adjustable wrench (not included) to assemble.
- Locate your pool with a minimum of 122cm (4 feet) space on all sides so that a child can not use an object to climb into the pool. Do not set up directly under overhead power lines or trees and be sure the location does not contain underground utility pipes, lines or cables of any kind.
- It is essential the pool is set up on solid, level ground. If the pool is set up on uneven ground it can result in collapse of the pool and flooding, causing serious personal injury and/or damage to personal property. Setting up on uneven ground will void the warranty and service claims.
- Sand should not be used to create a level base, the ground should be dug out if necessary.
- Do not set pool up on driveways, decks, platforms, gravel or asphalt. Ground should be firm enough to withstand the pressure of the water; mud, sand, soft / loose soil or tar are not suitable.
- The ground must be cleared of all objects and debris including stones and twigs.
- **NOTE:** Lawn or other vegetation under the pool will die and may cause odors and slime, therefore we recommend removing all grass from where the pool will be located. Avoid locating your pool over or beside areas prone to aggressive plant and weed species as they may grow through the ground cloth or liner.
- We highly recommend that once the pool is unfolded on the ground cloth to let it sit exposed to direct sunlight for 1 hour or more so that the pool is more flexible during set up.
- If purchased with a pump, the pump should be installed after pool is fully assembled. Remember to locate the intake and return outlets towards the outside power source.
- Pump should be connected to a grounding type receptacle protected by a ground-fault circuit interrupter (GFCI). Do not plug into extension cords, timers or plug adapters/converters. Locate cord so that it will not be damaged by lawn mowers, hedge trimmers or other cutting equipment.
- If you bought a separate ladder for your pool, make sure it matches the pool size.
- Regularly check to make sure the ladder is properly assembled.
- **NOTE:** The ladder is only to be used for entering and exiting the pool.

Installation

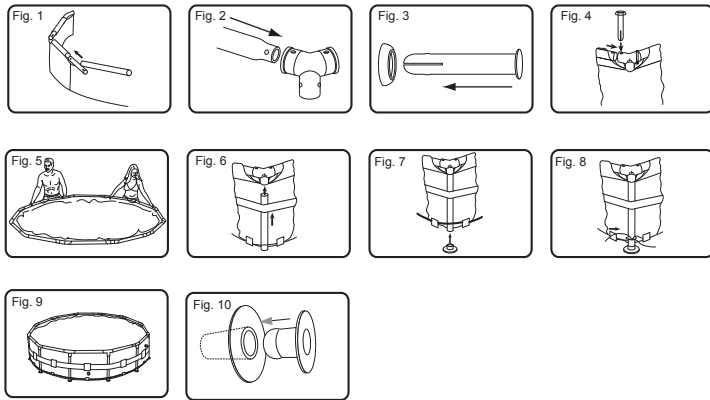

Assembly of the Steel Pro Frame pool can be completed without tools.

NOTE: It is important to assemble pool in the order shown below.

1. Lay out all parts and check that you have the correct quantities as listed in the parts guide. If you are missing any part do not assemble the pool, contact our Customer Service Department for assistance.
2. If pool was purchased with a ground cloth, spread carefully at the desired location. This pool may have been purchased with a Bestway Filter Pump, if a pump is to be used (recommended and also available separately) the pool should be located within distance of a 110-volt AC outlet protected by a GFCI-Ground Fault Circuit Interrupter.
3. Spread out the pool and make sure the pool is right side up, let it sit exposed to direct sunlight for 1 hour or more so that the pool is more flexible during set up.
4. Turn the pool so the drain valve is near the area where your plan to drain the water and pump valves are facing the GFCI outlet for the optional filter pump.
ATTENTION: Do not drag the pool on the ground in order to avoid puncturing from sharp objects. Bestway Inflatables will not be responsible for damage caused to the pool due to mishandling or failure to follow these instructions.
5. Insert the stopper plug into the inlet and outlet on the wall of the pool from the inside of the pool. (See Fig.10)
NOTE: For 549cm x 122cm (18' x 48") and 549cm x 132cm (18' x 52") pools, please refer to the connection valve installation on following page.
6. Insert top rail (A) into the pole pockets at the top of the pool. (See Fig.1)
7. Connect top rail (A) with T-Connector (C) at each of corner and insert pins (D) into gasket (F) first and then into pre-drilled holes of the frame.
NOTE: The gasket cups should face downwards to prevent water leaking into the top rails. (See Fig.2,3,4)
8. Repeat steps 6 and 7 until all top rails (A) are connected with T-Connectors (C) and the top frame is set up. For ease of assembly slightly raise the last 2 rails to an inverted V shape and insert into the last T-Connectors (C). Slowly lower until fully connected taking care not to pinch your fingers. (See Fig.5)
9. Put all vertical pool legs (B) inside the bottom rope and the pool wall band. Connect vertical pool leg (B) into the bottom of the T-Connector (C). Make sure the vertical pool leg (B) has the spring loaded pins at the top when connecting the T-Connector (C). (See Fig.6)
NOTE: For 244cm x 61cm (8' x 24") pools, no bottom rope and wall band. For 305cm x 76cm (10' x 30"), 366cm x 76cm (12' x 30") pools, no bottom rope.
10. Attach all footings (E) to the bottom of the vertical pool legs (B). (See Fig.7)
11. Tighten the rope at the bottom of the pool until the legs are straight. (See Fig.8)
12. Fold the PVC flaps onto T-Connector (C) Place C clips (G) over PVC flaps to secure them to the frame. (See Fig.9)
13. Pull the frame from different directions to ensure all rails, pool legs and connectors are firmly jointed. (See Fig.9)
14. Ensure drain valve is firmly closed.
15. Put 1" to 2" water in the pool to cover the floor. Once pool floor is slightly covered, gently smooth out all wrinkles. Start in the center of the pool and work your way clockwise to the outside.

Connection Valve Assembly

For 549cm x 122cm (18' x 48") and 549cm x 132cm (18' x 52") pool model

1. Screw the Debris Screen onto the Connector. (See Fig.12)
2. From inside the pool, insert this assembled Unit to the pool's inlet A and outlet B. (See Fig.13)
NOTE: Ensure the Gasket is properly in place on the assembled Unit inside of the pool liner.
3. From outside of the pool, tighten the Connector Nut onto the assembled Unit. (See Fig. 14)
4. Hand-tighten the Control Valve to the assembled Unit. (See Fig.15)
NOTE: Check that both the Control Valve Gasket and O-ring are correctly positioned on the Control Valve.
5. Refer to the pool manual for the rest of the pool installation.
OPERATION NOTE: Use the control screw on top of the Control Valve to open and close the Valve. (See Fig.16)
6. Make sure the valve is closed.

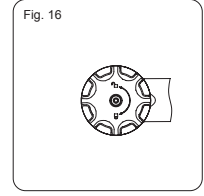
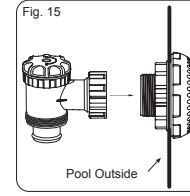
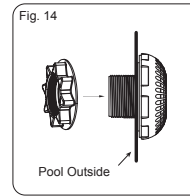
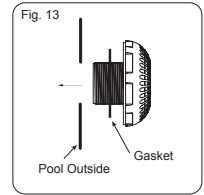
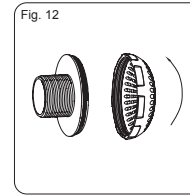
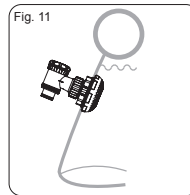

Filling Pool with Water

ATTENTION: Do not leave pool unattended while filling with water

1. Fill pool to drain valve.

STOP

2. Turn water off. Check that the water is not collecting on any side to ensure the pool is level. If pool is not level, drain water and re-level ground by digging out (See Fig. 19). Never attempt to move the pool with water in it, serious personal injury or damage to the pool may result.

NOTE: Your pool may contain up to xxxxx liters / xxx gallons which equals xxxxx pounds of pressure. If your pool has any bulge or uneven side then the pool is not level, the sides may burst and the water may discharge suddenly causing serious personal injury and/or damage to property.

3. When level, fill pool to lowest pump valve.

STOP

4. Turn water off. Check valves for secure fit.
5. Fill pool until water capacity is 90%. **DO NOT OVERFILL** as this could cause the pool to collapse. In times of heavy rainfall you may need to empty some of the water to ensure the level is correct. (See Fig. 18)
6. Check pool for any leaks at valves or seams, check ground cloth for any evident water loss. Do not add chemicals until this has been done.
7. In the event of a leak, patch your pool using the patch kit provided. Refer to the FAQ's for further information.

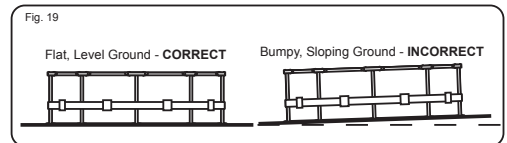
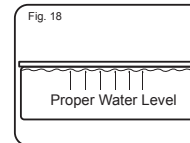
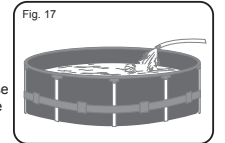

NOTE: Drawings for illustration purpose only. May not reflect actual product. Not to scale.

Pool Maintenance

If you do not adhere to the maintenance guidelines below, your health might be at risk, especially that of your children.

NOTE: The filter pump is used to circulate the water and to filter small particles to keep your water free of suspended dirt particles. In order to keep your pool water clean and hygienic you must add chemicals.

To keep your pool clean:

1. Contact your local pool supply shop for advice and purchase of chemicals and PH kits.
2. Locate a bucket of water next to pool to clean users' feet before entering pool.
3. Cover the pool when not in use.

ATTENTION: THE BESTWAY POOL COVER IS NOT A SAFETY COVER.

4. Skim pool regularly to avoid settled dirt.
5. Change filter cartridge in filter pump every 2 weeks.
6. Gently clean any scum from the side with a clean cloth.

Proper maintenance can maximize the life of your pool.

ATTENTION: Ensure you run your filtration system everyday for 7-8 hours, but no more than 8 hours as overheating and damage to your pump may occur. Do not use pump when pool is in use.

Repair

If your pool is damaged, use the repair patch. -see FAQ's for instructions.

Dismantling

1. Unscrew the drain valve cap on the outside of the pool counter clockwise and remove.
2. Connect the adaptor to the hose and put the other end of the hose in the area where you are going to drain your pool. (Check local regulations for drainage by-laws).
3. Screw control ring of the hose adaptor onto the drain valve clockwise. The drain valve will be open and water will start to drain automatically.
ATTENTION: Water flow can be controlled with the control ring.
4. When draining is finished, unscrew the control ring to close the valve.
5. Disconnect the hose.
6. Screw the cap back onto the drain valve.
7. Air dry pool.
ATTENTION: Do not leave the drained pool outside.

Storage

1. Once pool is completely dry, sprinkle with talcum powder to prevent pool from sticking together, fold pool carefully. If pool is not completely dry, mould may result and will damage the pool liner.
2. Store liner and accessories in a dry place with a moderate temperature between 5°C / 41°F and 38°C / 100°F.

Frequently Asked Questions

1. What is a suitable base for the Frame Set pool?

Almost any completely flat, solid, level surface can be used. Do not use sand as a leveling material as it is prone to shifting under the pool. The ground should be dug out until it is perfectly level. Do not set up on driveways, decks, platforms, gravel or asphalt. The ground should be firm enough to withstand the weight and the weight and pressure of the water: mud, sand, soft / loose soil or tar are not suitable. A concrete base can be used but care should be taken not to drag the pool across the surface as abrasions could tear the liner. If the pool is to be set up on a lawn, it is recommended that the grass is removed from where the pool will sit as it will die and may cause odors / slime. Certain types of hardy grass can grow through the liner as can aggressive bushes / plants by the side of the pool. Ensure adjacent vegetation is cut back where necessary. Use of a ground cloth assists in protecting the base of the pool.

2. How will I know if my pool is set up on unlevelled ground?

If your pool appears to be bulging on one side it is not set up on level ground. It is important that you empty your pool and move the pool to a level site. If the pool is not on level ground it will place undue stress on the seams and could result in the seams bursting which will cause flooding, property damage and potentially personal injury or death.

Fill your pool following the instructions in the owner's manual carefully. This will ensure that you do not waste water and the pool can be moved easily so that the ground can be leveled at an appropriate time and not after you have completely filled it with water.

3. Can I have my pool filled by a water service?

We recommend using a garden hose under low pressure for filling your pool. If it is necessary to use a water delivery service, it is best to fill the pool with one inch of water by hose and smooth wrinkles first. Use a water service that is able to regulate the flow of water to prevent damage. Ensure you stop at each step as noted in the instruction manual to ensure your pool is level. Bestway will not be held responsible for pools damaged or weakened by water delivery services.

4. What is the maximum fill height of the pool?

Fill pool until water capacity is 90% up to the bottom of the top rail of the pool. Never attempt to fill your pool beyond the base of the rail. We recommend leaving extra room to account for water displacement when occupants are inside the pool. You may have to top up the water during the season which has been lost through evaporation or normal use.

5. My pool is leaking, what do I do to fix it?

The pool does not need to be emptied to fix any holes. Self-adhesive underwater repair patches can be purchased at your local pool / hardware store. For external use, use the repair patch provided. For internal holes, clean the hole on the inside of the pool to wipe off any oils and algae. Cut a circle large enough to cover the hole and apply the patch securely onto the side in the water. Cut a second patch and apply to the outside of the pool for extra strength. If the hole is in the base of the pool use one patch only and weigh it down with a heavy object while it bonds. If you have patched the pool when it is empty we recommend you leave it at least 12 hours before filling.

6. Where can I buy filter cartridges and how often should I change them?

Filter cartridges to fit your filter pump should be available from the store where you purchased your pool. If not, most mass retailers sell filter cartridges as an accessory. If you are unable to obtain replacements please call our toll-free number and we will assist you in finding a source local to you. The cartridges should be changed every 2 weeks dependent upon use of the pool. Check the filter on a weekly basis and clean by hosing down any debris and particles. **Note:** Ensure your pump is disconnected from the electrical supply before checking the filter cartridge.

7. How many times a year should I change the water?

This is dependant on the amount of use the pool receives, and the attention paid to covering the pool and keeping chemicals properly balanced. If maintained correctly the water should last a full summer season. Please contact your local pool chemical supplier for detailed information regarding chemicals, they will be able to advise you how to best maintain the cleanliness of your water.

8. Do I need to take my pool down for the winter?

Yes, Above-ground pools may collapse under the weight of ice and snow and the PVC walls will be damaged. We recommend taking the pool down when temperatures fall below 8°C / 45°F. The pool should be stored indoors in a moderate temperature between 5°C / 41°F and 38°C / 100°F. Please store away from chemicals and rodents and out of the reach of children.

9. My pool is fading – why is that?

Excessive use of chemicals can cause the color of the inside of the liner to fade; this is similar to a swimsuit fading over time from repeated contact with chlorinated water.

10. How many years will the pool last?

There is no set time limit for the pool to last; following the instructions in the owner's manual and with proper care, maintenance and storage you can considerably increase the life of your pool. Improper set-up, use or care can result in failure of the pool.

2013

Limited Bestway Warranty

In order for us to help you please have this information to hand before calling:

Sales Receipt

Model: _____

Size: _____

Retailer: _____

Gallons of water (located on side of box) _____

ATTENTION CUSTOMER: Please read this statement carefully and ensure you keep your original store receipt along with this warranty information. Your receipt is required as proof of purchase to ensure your warranty period is calculated correctly.

Your pool has been manufactured using the highest quality materials and workmanship. Bestway stand behind our quality guarantee and assure that your product will be free from manufacturer's defects.

Bestway warranty all components contained in this pool for a period of 90 days from purchase date as noted on your store receipt for the original owner only.

If a manufacturing defect is found within the 90 day warranty period please contact the Customer Service Department who will determine the validity of your claim. Please ensure you have all information to hand as noted on the inside cover of your owner's manual.

If the Customer Service Department requests you to return the product, please ensure it is packed carefully and shipped with insurance to the address requested. If Bestway determine that a verifiable manufacturing defect is found during the warranty period Bestway will repair or replace the relevant parts at our option provided the relevant proof of purchase is presented.

Bestway does not warranty any items which have been subject to:

- Improper or abnormal use
- Commercial use
- Failure to follow the instructions as provided by Bestway
- Negligence
- Accident
- Vandalism
- Terrorist activity
- Improper use of chemicals
- Exposure to extreme weather conditions
- Negligence during pool set up or disassembly
- Damages beyond Bestway's control and acts of Force Majeure

The warranty will be voided upon any alterations made to the pool or additions of non-Bestway accessories. Bestway can not be held responsible for economic loss due to water or chemical costs nor cost of installation (including water) or any other expenses due to the replacement of defective parts.

For filter pump warranty please see owner's manual provided with the pump.

Bestway (USA) Inc.

1320 S. Priest Drive, Suite 103, Tempe, Arizona 85281 United States

Tel: 1-855-838-3888 Fax: 1-480-838-1888

info@bestway-northamerica.com

**PLEASE CALL OUR AFTERSALES SERVICE DEPARTMENT 8:30AM TO 5:30PM
MOUNTAIN STANDARD TIME (GMT-7) MONDY THROUGH FRIDAY**

W[®]
Bestway

Inflate Your Fun[™]



ATTENTION!

NE PAS ENVOYER A VOTRE REVENDEUR

QUESTIONS, PROBLÈMES, PIÈCES MANQUANTES POUR CE PRODUIT?

APPELEZ NOTRE SERVICE D'ASSISTANCE APRÈS-VENTE DE 8H30 A 17H30
HEURE NORMALE DES ROCHEUSES (GMT-7) DE LUNDI A VENDREDI!

PISCINE TUBULAIRE STEEL PRO[™]
MANUEL D'UTILISATION

1-855-838-3888

<http://www.bestway-service.com>

Courriel: aftersales@bestway-northamerica.com

Merci d'avoir acheté une piscine Bestway. Afin de vous assurer le divertissement maximal et le maximum de sécurité dans l'usage de votre piscine, veuillez suivre les instructions d'installation contenues dans le DVD inclus dans l'emballage (sauf pour la piscine 244cm x 61cm /8pi x 24po) ainsi que les instructions de sécurité de votre manuel.

Il faut environ 20 minutes pour le montage avec 2-3 personnes. (Sauf pour piscines 549cm x 107cm /18pi x 42po, 549cm x 122cm /18pi x 48po, 549cm x 132cm /18pi x 52po).

Il faut environ 30 minutes pour le montage avec 2-3 personnes. (Pour produits de taille: 549cm x 107cm /18pi x 42po, 549cm x 122cm /18pi x 48po, 549cm x 132cm /18pi x 52po).

DIRECTIVES DE SÉCURITÉ IMPORTANTES

VEUILLEZ LIRE ET VOUS CONFORMER À TOUTES LES DIRECTIVES ET INFORMATIONS CONCERNANT LA SÉCURITÉ.

VEUILLEZ CONSERVER CES DIRECTIVES POUR RÉFÉRENCE FUTURE.

EN NE VOUS CONFORMANT PAS À CES DIRECTIVES ET MISES EN GARDE, VOUS EXPOSEZ LES UTILISATEURS À DES BLESSURES POSSIBLEMENT FATALES, SURTOUT POUR LES ENFANTS.

Assurez la maintenance adéquate de votre piscine afin d'en prolonger la durée de vie et la sécurité (voir la section sur la maintenance).

Assurez-vous de placer le filtre et la pompe de manière à ce que les enfants ne puissent y grimper pour accéder à la piscine.

Ne faites pas fonctionner la pompe pendant qu'on se baigne dans la piscine.

Si le couvercle d'un drain ou point de suction est manquant ou brisé, n'utilisez pas la piscine. La suction peut retenir une partie du corps, emmêler les cheveux et bijoux, causer l'éviscération ou la noyade. Voyez à réparer ou remplacer le couvercle du drain ou point de suction avant de permettre l'utilisation de la piscine.

Toujours maintenir la piscine propre et claire. Le fond de la piscine doit demeurer visible en tout temps du périmètre extérieur de la piscine.

En cas d'utilisation de la piscine en soirée, voyez à éclairer les affiches de sécurité, l'échelle, les marches et sentiers ainsi que le fond de la piscine.

Ne laissez pas de jouets près de la piscine ou dans celle-ci quand elle n'est pas sous surveillance.

Assurez-vous de garder les tables, chaises, jouets ou tout petit objet sur lequel un enfant peut grimper à au minimum 122cm de la piscine (4 pieds).

Risque d'électrocution:

Gardez tout cordon électrique, appareil radio, haut-parleur et autre appareil électrique à l'écart de la piscine.

Ne placez pas la piscine près ou sous une ligne électrique.

Inspectez fréquemment l'équipement afin de détecter tout signe de détérioration, de corrosion, de bris ou d'autres risques pouvant entraîner des blessures.

N'oubliez pas d'utiliser régulièrement un écran solaire, plus particulièrement après la baignade.

Vider et ranger la piscine quand vous ne l'utilisez pas.

SÉCURITÉ

Apprenez toutes les opérations de sauvetage nécessaires, plus particulièrement celles applicables aux enfants.

L'équipement de sauvetage doit être placé à proximité de la piscine et à portée de main du surveillant adulte, qui doit savoir l'utiliser adéquatement.

L'équipement de sauvetage doit entre autres comprendre une bouée approuvée par la garde côtière munie d'une corde et attachée à un poteau solide d'au moins 366cm (12pi) de hauteur.

Affichez, entre autres, les numéros et renseignements d'urgence suivants:

- Pompiers
- Police
- Ambulance
- Ligne d'information antipoison
- Adresse complète du domicile

Gardez un téléphone sans fil hydrofuge près de la piscine durant la baignade.

Obtenez votre certification en réanimation cardio-respiratoire (RCR). En cas d'urgence, l'usage de la réanimation cardio-respiratoire peut faire une différence vitale.

En cas d'accident:

- Sortez tous les enfants de l'eau sur-le-champ.
- Appelez les services d'urgence et suivez les directives ou conseils qu'ils vous donnent.
- Mettez des vêtements secs.

Obtenez d'autres conseils de sécurité sur les sites suivants:

www.homesafetycouncil.org (en anglais seulement)
<http://www.safety-council.org/info/child/water.html> (en anglais seulement)

AVERTISSEMENT

AVERTISSEMENT

SUPERVISION DIRECTE

Surveillez attentivement les enfants qui sont près de ou dans cette piscine! Les enfants de moins de 5 ans risquent davantage de se noyer!

AVERTISSEMENT

TENEZ VOUS ÉLOIGNÉS DES ÉQUIPEMENTS DE DRAINAGE ET DE SUCCION.

Vos cheveux, votre corps et vos bijoux peuvent être aspirés par le drain! Vous pourriez être retenu sous l'eau et risquer la noyade!

AVERTISSEMENT

INTERDICTION DE PLONGER

Vous risquez de vous briser le cou et paralyser!

La sécurité de vos enfants dépend entièrement de vous! Les enfants, surtout les moins de 5 ans risquent davantage de se noyer.

Il doit toujours y avoir au moins une personne en charge de la sécurité. On doit aussi accroître la supervision s'il y a plusieurs baigneurs. Si c'est possible, apprenez à vos enfants à nager.

Ne laissez jamais les enfants entrer dans la piscine, s'y baigner ni jouer à proximité de celle-ci sans la surveillance d'un adulte. De plus, ils doivent toujours porter un dispositif de flottaison.

La noyade se produit en silence et rapidement. Elle peut se produire dans aussi peu que 5cm (2po.) d'eau. Vérifiez la température de l'eau avant d'entrer dans la piscine en vous humectant le cou, les bras et les jambes. Vous devez éviter de sauter ou de plonger dans la piscine, car cela pourrait entraîner de graves blessures, voire la mort.

Quand vous cherchez un enfant qui échappe à votre

supervision, vérifiez d'abord la piscine, même si vous croyez que l'enfant est dans la maison.

Interdisez aux enfants de courir et de jouer près de la piscine.

L'assemblage de la piscine et de ses accessoires doit être fait par des adultes uniquement.

Vous devez remplir votre piscine lentement, à l'aide d'un boyau à faible débit, afin de ne pas exercer de pression indue sur la toile. Bestway n'est pas responsable des dommages causés à la piscine par un service d'approvisionnement en eau (voir la foire aux questions).

Évitez de vous asseoir à cheval sur le boudin pneumatique de la piscine gonflable ou de vous appuyer de toute autre manière, puisque cela pourrait entraîner l'affaissement de la piscine et son débordement et, par le fait même, des blessures graves ou des dommages importants à la propriété.

Ne vous baignez jamais seul.

Ne jamais plonger dans cette piscine. Plonger en eau peu profonde peut causer la rupture du cou, la paralysie et la mort.

Gardez les produits chimiques et accessoires hors de la portée des enfants.

N'ajoutez jamais de produits chimiques dans la piscine pendant que des gens s'y baignent. Consultez un piscinier afin de vous assurer que vous utilisez correctement les produits en question.

Assurez-vous régulièrement que le PH de l'eau et sa teneur en chlore sont optimaux afin de pouvoir profiter pleinement et en toute sécurité de votre piscine durant la belle saison.

Les animaux de compagnie doivent être tenus à l'écart afin d'éviter tout dommage structurel à la piscine.

Clôturez votre piscine et veillez à ce que la porte soit toujours fermée.

Retirez complètement la bache avant d'entrer dans la piscine.

Munissez-vous d'un détecteur électronique qui vous permettra de savoir si quelqu'un accède à l'aire clôturée. Ce dispositif ne doit jamais tenir lieu de supervision.

Ne laissez pas l'échelle dans la piscine quand elle est sans surveillance.

Si un enfant de 2 ans escalade l'échelle de la piscine, il peut se noyer.

N'utilisez que des accessoires Bestway.

Pièces:

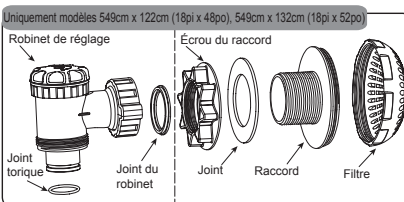

Description	Taille piscine et N°	
	549cm x 122cm (18pi x 48po)	549cm x 132cm (18pi x 52po)
Robinet de réglage	P6D510	P6H510
Joint torique		
Joint du robinet		
Écrou du raccord		
Joint	P6D511	P6H511
Raccord		
Filtre		

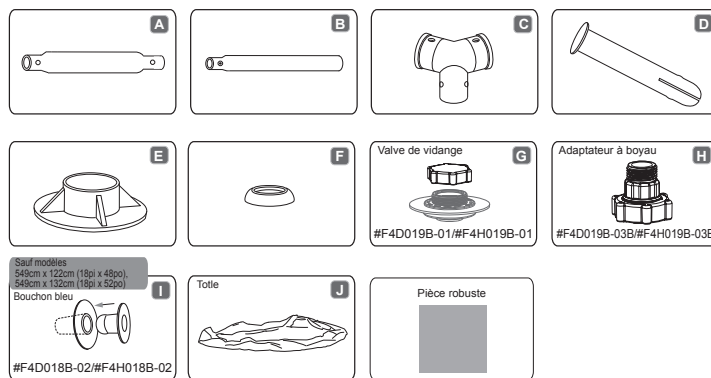

Les illustrations peuvent être différentes du produit réel compte en terme d'échelle.

Veillez vous référer aux questions fréquentes (FAQ) pour des informations complémentaires.

Réf.	Description	Taille piscine et Quantité											
		244cm x 61cm (8pi x 24po)	305cm x 76cm (10pi x 30po)	366cm x 76cm (12pi x 30po)	366cm x 100cm (12pi x 39.5po)	366cm x 122cm (12pi x 48po)	427cm x 122cm (14pi x 48po)	457cm x 91cm (15pi x 36po)	457cm x 122cm (15pi x 48po)	486cm x 122cm (16pi x 48po)	549cm x 107cm (18pi x 42po)	549cm x 122cm (18pi x 48po)	549cm x 132cm (18pi x 52po)
A	Traverse	8	10	12	14	14	15	16	18	18	18	18	
B	Montant	8	10	12	14	14	15	16	18	18	18	18	
C	Raccord en T	8	10	12	14	14	15	16	18	18	18	18	
D	Goupille	18	22	26	30	30	32	34	38	38	38	38	
E	Scèle	8	10	12	14	14	15	16	18	18	18	18	
F	Joint	18	22	26	30	30	32	34	38	38	38	38	
G	Valve de vidange (#F4D019B-01)	1	1	1	0	1	1	0	1	1	1	0	
	Valve de vidange (#F4H019B-01)	0	0	0	1	0	0	1	0	0	0	1	
H	L'adaptateur (#F4D019B-03A)	1	1	1	0	1	1	0	1	1	1	0	
	L'adaptateur (#F4H019B-03A)	0	0	0	1	0	0	1	0	0	0	1	
I	Bouchon bleu (#F4D018B-02)	2	2	2	0	2	2	0	2	0	0	0	
	Bouchon bleu (#F4H018B-02)	0	0	0	2	0	0	2	0	0	0	0	
J	Toile	1	1	1	1	1	1	1	1	1	1	1	

Préparation

- Vérifiez les arrêtés municipaux relatifs aux clôtures, aux barrières, à l'éclairage et aux autres exigences de sécurité, puis assurez-vous de les respecter.
- Sortez la piscine et les accessoires de la boîte avec soin. Si l'ensemble est accompagné d'une échelle, vous aurez besoin d'un tournevis à pointe cruciforme ou d'une clé à molette (non inclus) pour l'assembler.
- Choisissez un endroit permettant un dégagement d'au moins 122cm (4pi) autour de la piscine afin d'éviter qu'un enfant puisse grimper sur un objet et entrer dedans. Ne placez pas la piscine directement sous des lignes à haute tension ou des arbres, et veillez à ce qu'il n'y ait pas de conduits, fils ni câbles enfouis à l'endroit choisi.
- Il est primordial que la piscine soit installée sur une surface solide et nivelée, sans quoi elle risque de s'affaisser et de déborder, entraînant des blessures graves et des dommages importants à la propriété. L'installation de la piscine sur un terrain accidenté rendra la garantie et les réclamations de service nulles et non avenues.
- Évitez de niveler avec du sable; creusez plutôt là où c'est nécessaire.
- N'installez pas la piscine dans une entrée de cour, sur un patio ou une plate-forme, sur un lit de gravier ou encore sur de l'asphalte. Optez pour un terrain assez ferme pour supporter la pression exercée par l'eau; la boue, le sable de même qu'un sol meuble ou de l'asphalte ne doivent donc pas servir de base.
- Le sol doit être exempt de tout objet ou débris, ce qui comprend les cailloux et brindilles.
- REMARQUE:** L'herbe et les autres formes de végétation sous la piscine vont se putréfier, ce qui peut entraîner des mauvaises odeurs et la création d'une substance visqueuse. On recommande donc d'enlever toute l'herbe à l'emplacement de la piscine. Évitez d'installer votre piscine sur des zones propices aux végétaux envahissants ou à proximité de celles-ci, puisqu'ils pourraient pousser au travers du tapis de sol ou de la toile de la piscine.
- Il est fortement recommandé de laisser la piscine étendue sur un tapis de sol, au soleil, pendant au moins une heure afin de la rendre plus souple, ce qui facilite l'installation.
- Si la piscine est accompagnée d'une pompe, celle-ci doit être installée une fois que la piscine est assemblée. N'oubliez pas de placer les orifices d'entrée et de sortie vis-à-vis d'une prise de courant.
- La pompe doit être branchée à une unité de mise à la terre protégée par un disjoncteur de fuite de terre (GFCI). Ne branchez pas la pompe à une rallonge, à une minuterie ni à des adaptateurs ou convertisseurs. Installez le fil de sorte qu'il ne soit pas endommagé par la tondeuse, le taille-haie ou d'autres outils coupants.
- Si vous avez acheté une échelle séparément pour votre piscine, assurez-vous qu'elle convient à la taille de celle-ci.
- Vérifiez régulièrement l'assemblage de l'échelle pour vous assurer qu'elle est bien solide.
- REMARQUE:** L'échelle ne doit servir qu'à entrer et sortir de la piscine.

Installation

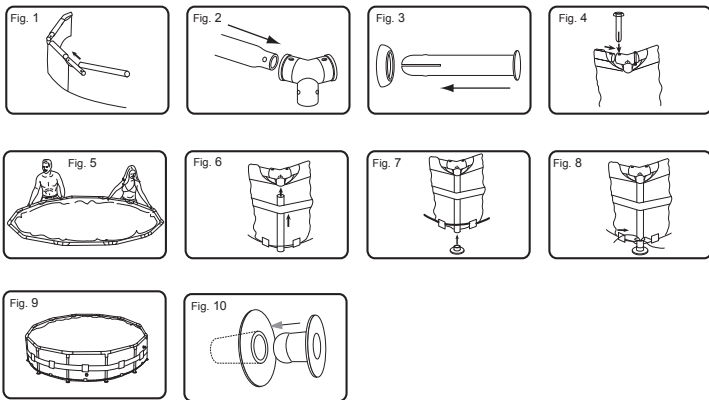

L'assemblage de la piscine Steel Pro ne nécessite aucun outil.

REMARQUE: Il est important d'assembler la piscine selon la séquence qui suit.

1. Étendez toutes les pièces à plat et assurez-vous de toutes les avoir, tel qu'indiqué dans la liste. N'assemblez pas la piscine si vous n'avez pas toutes les pièces; communiquez plutôt avec notre service à la clientèle pour obtenir de l'aide.
2. Si votre piscine est accompagnée d'un tapis de sol, étendez-le soigneusement à l'endroit retenu. Une pompe filtrante Bestway est peut-être également fournie; si une pompe est utilisée (ce qui est recommandé; vous pouvez vous en procurer un séparément le cas échéant), la piscine doit être placée à proximité d'une prise de courant alternatif de 110V protégée par un disjoncteur de fuite de terre (GFCI).
3. Étendez la piscine, le fond contre terre, et laissez-la au soleil pendant au moins une heure afin qu'elle s'assouplisse, ce qui facilite l'assemblage.
4. Faites pivoter la piscine de sorte que la valve de vidange donne sur l'endroit où vous comptez en déverser le contenu; les orifices d'entrée et de sortie pour la pompe doivent faire face à la prise à GFCI.
ATTENTION: Ne traînez pas la piscine sur le sol, puisque vous pourriez la percer. Bestway Inflatables n'est pas responsable des dommages causés à la piscine en raison d'une mauvaise manutention ou du non-respect des présentes directives.
5. De l'intérieur de la piscine, insérez un bouchon dans l'orifice d'entrée et dans celui de sortie (Voir la Fig 10).
REMARQUE: Pour les modèles de 18 pi sur 48 po, veuillez vous référer ci-après pour l'installation du robinet.
6. Insérez la traverse (A) dans les manchons correspondants sur la piscine (Voir la Fig 1).
7. Joignez la traverse (A) au raccord en T (C) à tous les coins et insérez une goupille (D) dans le joint (F), puis dans les trous prévus à cette fin dans la structure.
REMARQUE: La cavité du joint doit être face au sol pour éviter que l'eau entre dans les traverses (Voir les Figs 2 à 4).
8. Répétez les étapes 6 et 7 jusqu'à ce que toutes les traverses (A) soient jointes à des raccords en T (C) et que le cadre de la piscine soit formé. Pour faciliter l'assemblage, soulevez légèrement les deux dernières traverses pour former un V inversé, puis embôîtez-les dans le dernier raccord en T (C) en les descendant doucement. Faites attention de ne pas vous pincer les doigts (Voir la Fig 5).
9. Passez tous les montants (B) derrière la corde du bas de la piscine et à l'intérieur de sa bande de contour. Joignez les montants (B) à la tige du raccord en T (C). Assurez-vous que la goupille à ressort du montant (B) est du bon côté lorsque vous le joignez au raccord en T (C) (Voir la Fig 6).
REMARQUE: Pour piscines 244cm x 61cm (8pi x 24po), aucune corde ni bande de la paroi. Pour les piscines 305cm x 76cm (10pi x 30po), 366cm x 76cm (12pi x 30po), aucune corde.
10. Installez la base (E) au bout de chaque montant (B) (Voir la Fig 7).
11. Serrez la corde au bas de la piscine jusqu'à ce que les montants soient droits (Voir la Fig 8).
12. Placez le rabat en PVC sur le raccord en T (C) et mettez l'attache en C (G) sur celui-ci pour le maintenir en place (Voir la Fig 9).
13. Tirez sur la structure dans différentes directions pour vous assurer que toutes les pièces sont solidement jointes (Voir la Fig 9).
14. Vérifiez à ce que la valve de vidange soit bien fermée.
15. Mettez de 2,5 à 5cm (de 1 à 2po) d'eau dans la piscine afin d'en couvrir le fond. Éliminez ensuite tous les plis. Commencez par le centre de la piscine, puis procédez graduellement vers l'extérieur de celle-ci, dans les sens des aiguilles d'une montre.

Assemblage du Robinet

Modèle de 549cm x 122cm (18pi x 48po) sur 549cm x 132cm (18pi x 52po)

1. Vissez le filtre sur le raccord (Voir la Fig 12).
2. De l'intérieur de la piscine, insérez le raccord dans l'orifice d'entrée A et l'orifice de sortie B (Voir la Fig 13).
REMARQUE: Assurez-vous que le joint repose bien contre le raccord à l'intérieur de la toile de la piscine.
3. De l'extérieur de la piscine, serrez l'écrou du connecteur sur l'unité assemblée. (Voir la Fig 14).
4. Vissez le robinet à la main sur le raccord (Voir la Fig 15).
REMARQUE: Assurez-vous que le joint du robinet et le joint torique sont bien placés sur le robinet.
5. Consultez le manuel du propriétaire pour poursuivre l'installation de la piscine.
REMARQUE SUR L'UTILISATION: Utilisez la vis de réglage sur le dessus du robinet pour l'ouvrir et le fermer (Voir la Fig 16).
6. Assurez-vous que le robinet est fermé.

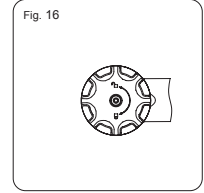
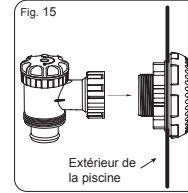
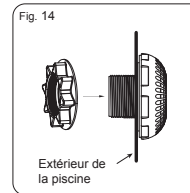
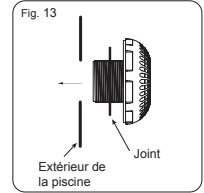
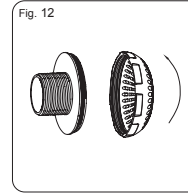
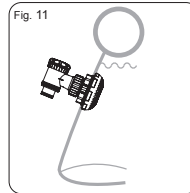

Remplissage

ATTENTION: Ne laissez pas la piscine sans surveillance pendant le remplissage.

1. Remplir la piscine jusqu'à la valve de vidange.

ARRÊTEZ!

2. Coupez l'eau. Assurez-vous que l'eau ne s'accumule pas davantage d'un bord de la piscine afin qu'elle soit de niveau. Au besoin, videz la piscine et nivelez à nouveau le terrain en creusant là où c'est nécessaire. N'essayez pas de déplacer la piscine s'il y a de l'eau à l'intérieur, puisque cela pourrait entraîner de graves blessures et des dommages importants à la piscine (Voir la Fig 19).
REMARQUE: Votre piscine a une capacité maximale de xxx litres (xxxx gallons) d'eau, soit xxx livres de pression. Si votre piscine est plus bombée à un endroit, c'est qu'elle n'est pas de niveau. La toile risque donc de se rompre et l'eau, de se vider très rapidement, ce qui peut causer des blessures graves ou des dommages importants à la propriété.
3. Remplissez la piscine jusqu'à la valve de la pompe la plus basse.

ARRÊTEZ!

4. Coupez l'eau. Assurez-vous que les valves sont bien en place et étanches.
5. Remplissez la piscine jusqu'à 90% de sa capacité. **NE METTEZ PAS TROP D'EAU** dans la piscine, car cela pourrait causer son affaissement. En cas de forte pluie, il peut être nécessaire de retirer de l'eau de la piscine afin de veiller à ce que le niveau demeure adéquat (voir la Fig 18).
6. Vérifiez la présence de fuites aux valves et jointures, puis de toute perte d'eau évidente au tapis de sol. N'ajoutez pas de produits chimiques dans l'eau avant d'avoir procédé à cette vérification.
7. En cas de fuite, réparez la piscine à l'aide de la rustine fournie. Consultez la foire aux questions pour obtenir plus de détails.

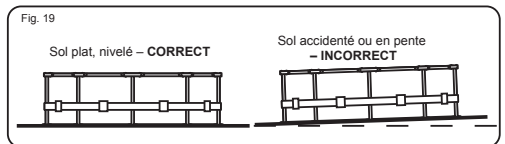
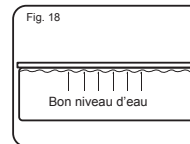

REMARQUE: Dessins uniquement pour illustration. Ils ne sont pas à l'échelle. Ils ne sont pas à l'échelle.

Maintenance

Le fait de ne pas suivre les directives de maintenance de votre piscine peut mettre votre santé, et plus particulièrement celle de vos enfants, en danger.

REMARQUE: La pompe filtrante sert à faire circuler l'eau et à la filtrer, afin de la garder exempte de toute particule en suspension. Mais, afin de garder votre piscine vraiment propre et hygiénique, vous devez aussi utiliser des produits chimiques.

Méthode pour garder votre piscine propre :

1. Communiquez avec le piscinier le plus proche pour obtenir des conseils et vous procurer les trousseaux de produits chimiques et d'analyse du PH nécessaires.
2. Placez un seau d'eau près de la piscine afin que les baigneurs puissent se laver les pieds avant d'y entrer.
3. Couvrez la piscine quand vous ne vous en servez pas.
- ATTENTION: LE COUVERCLE DE PISCINE BESTWAY N'EST PAS UN COUVERCLE DE SÉCURITÉ.**
4. Écumez régulièrement la piscine pour éviter la formation de sédiments.
5. Changez la cartouche filtrante de la pompe toutes les deux semaines.
6. Nettoyez délicatement toute saleté sous les côtés avec un linge propre.

Une maintenance adéquate peut prolonger la durée de vie de votre piscine.

ATTENTION: Veillez à filtrer votre eau tous les jours pendant sept à huit heures, mais pas plus de huit, car cela pourrait faire surchauffer la pompe et l'endommager. Ne faites pas fonctionner la pompe pendant la baignade.

Réparation

Si votre piscine est endommagée, utilisez la pièce. Consultez la foire aux questions pour de plus amples renseignements.

Désassemblage

1. Dévissez le bouchon de la valve de vidange à l'extérieur de la piscine, dans le sens inverse des aiguilles d'une montre.
 2. Branchez l'adaptateur au boyau et placez ce dernier là où vous souhaitez vider votre piscine. (Vérifiez les arrêtés municipaux en matière de vidange avant de procéder.)
 3. Vissez l'anneau de contrôle de l'adaptateur du boyau sur la valve de vidange, dans le sens des aiguilles d'une montre. La valve de vidange sera ainsi ouverte et l'eau s'écoulera automatiquement.
ATTENTION: L'anneau permet de contrôler le débit.
 4. Une fois la vidange terminée, dévissez l'anneau de contrôle pour fermer la valve.
 5. Débranchez le boyau.
 6. Remettez le bouchon sur la valve de vidange.
 7. Laissez la piscine sécher à l'air.
- ATTENTION:** Une fois vide, la piscine ne doit pas être laissée à l'extérieur.

Entreposage

1. Une fois la piscine tout à fait sèche, saupoudrez-la de poudre de talc pour éviter que la toile s'agglutine, et pliez-la délicatement. Si la piscine n'est pas tout à fait sèche, de la moisissure risque de se former sur la toile et de l'endommager.
2. Rangez la toile et les accessoires dans un endroit sec, à température modérée, soit entre 5°C (41°F) et 38°C (100°F).

Foire Aux Questions

1. Quel est le type de base convenant le mieux à une piscine avec cadre?

Presque toutes les surfaces complètement plates, compactes et nivelées peuvent être utilisées. N'utilisez pas le sable comme matériau de nivellement car il est sujet à bouger sous la piscine. Le sol doit être dégagé jusqu'à ce qu'il soit parfaitement nivelé. Ne montez pas la piscine sur une voie d'accès, une terrasse, une plateforme, du gravier ou du goudron. Le sol doit être suffisamment ferme pour supporter le poids et le poids et la pression de l'eau : la boue, le sable, la terre molle/lâche ou le goudron ne sont pas appropriés. Une base en béton peut être utilisée, mais faites attention de ne pas traîner la piscine sur cette surface car des abrasions pourraient déchirer le revêtement. Si la piscine doit être montée sur la pelouse. Il est recommandé d'éliminer l'herbe là où la piscine doit être montée car l'herbe mourra et pourrait provoquer de mauvaises odeurs / vase. Certains types d'herbe résistante peuvent pousser à travers le revêtement tout comme des buissons/plantes agressives à côté de la piscine. Assurez-vous de tailler la végétation proche quand c'est nécessaire. Utilisez un tapis de sol pour mieux protéger la base de la piscine.

2. Quels sont les signes d'une surface non nivelée?

Si votre piscine est plus bombée à un endroit, c'est qu'elle n'est pas de niveau. Il est alors important de la vider, puis de la réinstaller sur un emplacement de niveau, car les jointures de la piscine subissent alors une pression indue et peuvent se rompre, ce qui entraîne un déversement, des dommages à la propriété et des blessures, voire la mort.

Remplissez votre piscine d'après les directives du manuel du propriétaire. Ainsi, vous éviterez de gaspiller l'eau et la piscine pourra être déplacée facilement. Le sol sera en outre nivelé au moment approprié et non une fois la piscine pleine.

3. Puis-je faire remplir ma piscine par un service d'approvisionnement en eau?

Nous vous recommandons d'utiliser un boyau d'arrosage à faible débit pour remplir votre piscine. Toutefois, si vous devez recourir à un service d'approvisionnement en eau, il est préférable de verser au préalable 2,5cm (1 po) d'eau au boyau d'arrosage dans votre piscine et d'y éliminer les plis. Faites appel à un service qui peut régler le débit de déversement afin d'éviter tout dommage à votre piscine. Assurez-vous aussi de respecter toutes les étapes prévues dans le manuel afin de veiller à ce que votre piscine soit de niveau. Bestway n'est pas responsable des dommages causés à la piscine par un service d'approvisionnement en eau.

4. Quelle est la hauteur correspondant à la capacité maximale de la piscine?

Remplissez la piscine jusqu'à 90% de sa capacité, soit jusque sous le boudin pneumatique. Ne dépassez jamais cette limite. Il est recommandé de prévoir de l'espace pour les déplacements d'eau provoqués par les baigneurs. Vous devrez peut-être rajouter de l'eau en cours de saison en raison de l'évaporation et de l'utilisation courante de votre piscine.

5. Il y a une fuite. Que dois-je faire pour réparer la piscine?

Il n'est pas nécessaire de vider la piscine pour réparer une perforation. Vous pouvez en effet vous procurer des rustines autocollantes applicables sous l'eau auprès du piscinier ou du quincaillier le plus proche. Pour les réparations à l'extérieur, utilisez la rustine fournie. Pour les réparations à l'intérieur de la piscine, nettoyez la surface en essuyant tout dépôt d'huile ou d'algues. Dans la rustine, coupez un cercle assez large pour couvrir le trou et appliquez-le bien à l'intérieur, sous l'eau. Coupez ensuite une deuxième rustine et collez-la à l'extérieur de la piscine pour renforcer la réparation. Si le trou est dans le fond de la piscine, utilisez seulement une rustine à l'intérieur et mettez un poids dessus le temps qu'elle adhère bien à la toile. Si la perforation est dans le boudin pneumatique, gonflez le boudin pour trouver le trou, faites une marque visible pour vous repérer et appliquez la rustine en appuyant fermement. Une fois la rustine en place, dégonflez légèrement le boudin pour réduire la pression exercée sur la rustine. Si le boudin est complètement dégonflé et la piscine, vide, mettez un poids sur la rustine pour favoriser l'adhésion. Si vous réparez la piscine à sec, il est recommandé d'attendre au moins douze heures avant de la remplir.

6. Où puis-je acheter des cartouches filtrantes et à quelle fréquence dois-je les changer?

Les cartouches filtrantes convenant à votre modèle de pompe devraient normalement être offertes par le magasin où vous avez acheté votre piscine. Dans le cas contraire, la majorité des grands détaillants en vendent. Toutefois, si vous n'arrivez pas à vous procurer une cartouche de remplacement, veuillez composer notre numéro sans frais et nous vous aiderons à en trouver près de chez vous. Selon l'utilisation que vous faites de votre piscine, vous devriez changer la cartouche toutes les deux semaines. Vérifiez le filtre chaque semaine et nettoyez-le au boyau pour enlever particules et débris. **Remarque:** Assurez-vous de débrancher la pompe avant de procéder à la vérification de la cartouche filtrante.

7. Combien de fois par année dois-je changer l'eau?

Cela dépend de l'utilisation que vous faites de votre piscine et de l'assiduité avec laquelle vous la couvrez et rectifiez l'équilibre chimique de l'eau. Si la maintenance est adéquate, l'eau devrait être utilisable tout l'été. Veuillez communiquer avec le piscinier le plus proche pour obtenir de plus amples renseignements sur les produits chimiques; celui-ci pourra vous conseiller sur la meilleure façon de garder votre eau propre.

8. Dois-je ranger ma piscine en hiver?

Oui, les piscines hors terre peuvent s'affaiblir sous le poids de la glace et de la neige, et certaines toiles en PVC sont alors endommagées. Il est recommandé de ranger la piscine quand la température descend sous les 8°C (45°F). La piscine doit être rangée à température modérée, soit entre 5°C (41°F) et 38°C (100°F), à l'abri des produits chimiques et de la vermine, et hors de la portée des enfants.

9. Ma piscine pâlit. Pourquoi?

Une utilisation excessive de produits chimiques peut altérer la couleur de la toile; ce phénomène est comparable à la décoloration d'un maillot de bain au fil du temps, en raison de son utilisation répétée dans l'eau chlorée.

10. Quelle est la durée de vie de la piscine?

Il n'y a pas de limite fixe à la durée de vie de la piscine. Si vous suivez les directives du manuel du propriétaire et que vous assurez la maintenance et l'entreposage adéquats de votre piscine, vous pouvez en prolonger considérablement la durée de vie. En revanche, une installation, une utilisation ou encore une maintenance inadéquates peuvent l'endommager.

2013

Garantie limitée Bestway

Afin de nous faciliter la tâche, veuillez avoir les renseignements suivants à portée de la main au moment de communiquer avec nous:
Reçu de caisse

N° du modèle: _____

Taille: _____

Détaillant: _____

Gallons d'eau (voir le côté de la boîte): _____

ATTENTION: Veuillez lire la présente garantie avec attention et vous assurer d'y joindre l'original de votre reçu de caisse. Vous en aurez besoin comme preuve d'achat confirmant la période de garantie.

Votre piscine a été fabriquée avec des matériaux de première qualité selon des méthodes éprouvées. Bestway répond de sa garantie de qualité et assure que son produit est exempt de tout défaut de fabrication.

Bestway garantit toutes les composantes de cette piscine pour une période de 90 jours à compter de la date d'achat, telle qu'indiquée sur le reçu de caisse du propriétaire initial.

Si vous constatez un défaut de fabrication dans les 90 jours de la période de garantie, veuillez communiquer avec le service à la clientèle, qui étudiera la validité de votre réclamation. Veuillez vous assurer d'avoir à portée de la main tous les renseignements notés à l'endos de la couverture de votre manuel du propriétaire.

Si le service à la clientèle exige que vous retourniez le produit, veuillez à l'emballer avec soin et à assurer le colis, puis à l'expédier à l'adresse fournie.

Si, pendant la période de garantie, Bestway établit qu'il y a un bel et bien défaut de fabrication, l'entreprise veillera à réparer ou remplacer les pièces concernées selon sa convenance, à condition que la preuve d'achat pertinente soit fournie.

Bestway ne garantit pas les articles qui ont fait l'objet:

- D'une utilisation inadéquate ou anormale;
- D'une utilisation commerciale;
- Du non-respect des directives fournies par l'entreprise;
- De négligence;
- D'un accident;
- De vandalisme;
- D'activités terroristes;
- De l'utilisation inadéquate de produits chimiques;
- D'une exposition à des conditions météorologiques extrêmes;
- De négligence pendant l'assemblage ou le désassemblage;
- De dommages causés par un désastre ou une situation hors du contrôle de l'entreprise.

Toute modification apportée à la piscine de même que toute utilisation d'accessoires autres que ceux de marque Bestway rendront la garantie nulle et non avenue. Bestway ne peut pas être tenue responsable des pertes économiques dues aux coûts de l'eau ou des produits chimiques ni des coûts liés à l'installation (y compris à l'eau), ni de toute autre dépense engendrée par le remplacement de pièces défectueuses.

Consultez le manuel du propriétaire de la pompe filtrante pour obtenir de plus amples renseignements sur la garantie afférente.

Bestway (USA) Inc.

1320 S. Priest Drive, Suite 103, Tempe, Arizona 85281 United States

Tel: 1-855-838-3888 Fax: 1-480-838-1888

info@bestway-northamerica.com

APPELEZ NOTRE SERVICE D'ASSISTANCE APRÈS-VENTE DE 8H30 A 17H30 HEURE NORMALE DES ROCHEUSES (GMT-7) DE LUNDI A VENDREDI

W[®]
Bestway

Inflate Your Fun[™]



NO DEVOLVER A SU VENDEDOR

¿PREGUNTAS, PROBLEMAS, FALTAN PIEZAS EN ESTE PRODUCTO?

LLAME A NUESTRO SERVICIO POSTVENTA DE LAS 8:30AM A LAS 5:30PM
HORA OFICIAL EN LA ZONA DE MONTAÑAS (GMT-7) DE LUNES A VIERNES

PISCINA STEEL PRO[™]
MANUAL DE INSTRUCCIONES

1-855-838-3888

<http://www.bestway-service.com>

Correo electrónico: aftersales@bestway-northamerica.com

Gracias por comprar una piscina Bestway. Para asegurar el máximo disfrute y un uso seguro de su piscina, respete las instrucciones de instalación que se incluyen en el DVD que se adjunta con la caja (excepto para la piscina de 244cm x 61cm / 8' x 24"), así como las instrucciones de seguridad incluidas en el manual de uso.

El montaje normalmente requiere aproximadamente 20 minutos si es realizado por 2-3 personas. (Excepto para piscinas de 549cm x 107cm / 18' x 42", 549cm x 122cm / 18' x 48", 549cm x 132cm / 18' x 52").

El montaje normalmente requiere aproximadamente 30 minutos si es realizado por 2-3 personas. (Para un producto de tamaño: 549cm x 107cm / 18' x 42", 549cm x 122cm / 18' x 48", 549cm x 132cm / 18' x 52").

INSTRUCCIONES DE SEGURIDAD

LEA Y SIGA TODA LA INFORMACIÓN Y LAS INSTRUCCIONES DE SEGURIDAD.

CONSERVE ESTAS INSTRUCCIONES PARA REFERENCIAS FUTURAS.

EL INCUMPLIMIENTO DE ESTAS ADVERTENCIAS E INSTRUCCIONES PUEDE CONLLEVAR RIESGOS A LOS USUARIOS, ESPECIALMENTE A LOS NIÑOS.

ATENCIÓN

ADVERTENCIA

SUPERVISIÓN COMPLETA



Vigile constantemente a los niños cuando estén cerca de la piscina. Los niños menores de 5 años de edad corren el riesgo de ahogarse.

ADVERTENCIA

MANTENGASE ALEJADO DE LOS DRENAJES Y ACCESORIOS DE SUCCIÓN



Su cabello, cuerpo y joyas pueden resultar succionadas por el sistema de drenaje. Incluso corre el riesgo de ahogarse.

ADVERTENCIA

EVITE BUCEAR EN LA PISCINA



Puede sufrir accidentes de cuello y quedar inválido.

¡La seguridad de los niños depende totalmente de usted! Los niños, especialmente los menores de 5 años pueden ahogarse.

Asegúrese de que hay al menos una persona a cargo de la seguridad. Aumente la supervisión si hay varias personas en la piscina. Enseñe a sus niños a nadar, si es posible.

No deje que los niños entren o permanezcan en la piscina sin la vigilancia de un adulto o si no usan dispositivos salvavidas. El ahogamiento se produce en silencio y de forma rápida, y puede producirse en profundidades escasas de agua, como por ejemplo 5cm (2 pulgadas).

Pruebe la temperatura del agua antes de entrar a la piscina echándose un poco de agua en el cuello, brazos y piernas. Bajo ninguna circunstancia debe saltar o tirarse de cabeza en la piscina, pueden producirse heridas graves o incluso la muerte.

Si está buscando a algún niño, compruebe primero que no se encuentre en la piscina, incluso si éste debería encontrarse en casa.

Se prohíbe correr y jugar cerca de la piscina.

La piscina y sus accesorios deben ser montados únicamente por adultos competentes.

Es necesario llenar la piscina con un flujo de agua a baja presión para evitar tensiones innecesarias en el forro. Bestway no se considera responsable de daños en la piscina debidos al llenado de la misma con cisternas de agua. (Véase PMF)

No se monte, se siente, se apoye ni oprima el anillo superior hinchable ya que podría hundirse la piscina y provocar una inundación, causando graves heridas a las personas y/o daños a la propiedad privada.

No nade solo.

No bucee en la piscina. El bucear en agua poco profunda puede provocar accidentes de cuello, parálisis o incluso accidentes mortales.

Guarde los productos químicos y los accesorios fuera del alcance de los niños.

No añada nunca productos químicos a la piscina mientras está ocupada. Consulte a un vendedor especializado para cerciorarse de que los productos químicos se usan correctamente.

El agua de la piscina debe probarse con regularidad para asegurarse de que el pH y las concentraciones de cloro en el agua son adecuados para un uso seguro y agradable durante toda la estación.

Los animales domésticos deben mantenerse lejos del área de la piscina para evitar daños a la misma.

Rodee su piscina con una valla y asegúrese de que la puerta está siempre cerrada.

Quite la cubierta completamente cuando se esté usando la piscina.

Debe instalarse un detector electrónico para avisarle de que alguien ha entrado en el área de la piscina.

Bajo ninguna circunstancia este equipo debe sustituir a la supervisión por parte de un adulto.

No deje la escalera en la piscina si ésta no está vigilada.

Los niños pequeños (alrededor de 2 años de edad) pueden subir inadvertidamente por las escaleras de la piscina y correr el riesgo de ahogarse.

Use únicamente accesorios Bestway en las piscinas Bestway.

Mantenga adecuadamente la piscina para asegurar una mayor duración y un uso más seguro. (Vea la sección de

mantenimiento).

Coloque las bombas y los filtros de maneras de manera que los niños no puedan subir a ellos y acceder de esta manera a la piscina.

No haga funcionar la bomba mientras se está usando la piscina.

Evite utilizar la piscina si cualquier conducto de drenaje o succión está roto o no existe. La succión puede provocar que alguna parte del cuerpo, cabello o joyas queden atrapados o incluso que se produzcan accidentes en los que alguna persona pueda resultar ahogada. Repare o sustituya la cubierta de succión o drenaje antes de utilizar la piscina.

Asegúrese de mantener la piscina limpia en todo momento. El fondo de la piscina deberá ser visible en todo momento desde el perímetro exterior de la misma.

Utilice luz artificial para iluminar la piscina cuando la utilice durante la noche. Ilumine especialmente todos las indicaciones de seguridad, escaleras, peldaños, pasillos y el fondo de la piscina.

No deje ningún juguete cerca de la piscina o en ésta si no está vigilada.

Mantenga los juguetes, sillas, mesas, y cualquier otro objeto pequeño al que puedan subir los niños a una distancia mínima de 122cm (4 pies) de la piscina.

Riesgo de electrocución:

Asegúrese que la piscina esté alejada de líneas y cables eléctricos, radios, altavoces y otros aparatos eléctricos.

No instale la piscina cerca de líneas o cables eléctricos.

Debe revisarse todo el equipo a menudo para detectar posibles signos de deterioro, corrosión, piezas rotas y otros riesgos que podrían causar daños.

Recuerde que es necesario usar protección solar a menudo, y siempre después del baño.

Vacíe y guarde la piscina cuando no la utilice.

SEGURIDAD

Aprenda las operaciones de primeros auxilios necesarias, especialmente las relativas a los niños.

El equipo de rescate debe estar situado cerca de la piscina y es necesario que el adulto que vigila la misma sepa cómo usarlo.

El equipo de rescate debe incluir, sin que ésta sea una lista completa, elementos como un chaleco salvavidas, un flotador con cuerda incluida y un mango de rescate rígido de al menos 366cm (12pies).

Los números de emergencia disponibles deben incluir:

- Bomberos
- Policía
- Ambulancia
- Servicio de información de productos tóxicos
- Dirección completa de la casa

Sitúe un teléfono inalámbrico resistente al agua cerca de la piscina mientras ésta se está usando.

Infórmese sobre la aplicación de técnicas de reanimación cardiopulmonar (CPR). En el caso de una emergencia, la aplicación inmediata de técnicas CPR puede ayudar a salvar vidas.

En caso de accidente:

- Saque a todos los niños fuera del agua inmediatamente
- Llame al servicio de emergencias y siga sus instrucciones/consejos.
- Sustituya la ropa mojada con ropa seca.

Para más consejos de seguridad, visite los siguientes sitios web:

www.homesafetycouncil.org

<http://www.safety-council.org/info/child/water.html>

Piezas:

Modelo de 549cm x 122cm (18'x 48"), 549cm x 132cm (18'x 52")

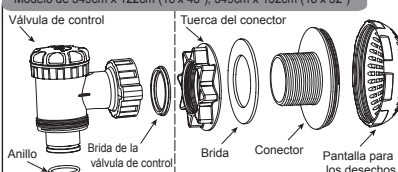

Descripción	Dimensiones y cantidad de Nº
Válvula de control	549cm x 122cm (18' x 48")
Anillo	P6D510
Brida de la válvula de control	P6H510
Tuerca del conector	P6D511
Brida	P6H511
Conector	
Pantalla para los desechos	

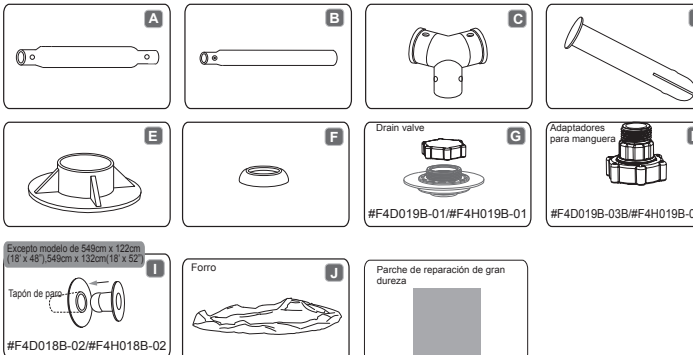

A: Palo superior
B: Pata de la piscina vertical
C: Conector en T
D: Clavija
E: Base
F: Brida
G: Drain valve
H: Adaptadores para manguera
I: Tapón de piso
J: Forro
Parche de reparación de gran dureza

Los esquemas pueden no reflejar adecuadamente el producto, los dibujos no están impresos a escala. Para mayor información, consulte la sección sobre preguntas frecuentes (FAQ).

Ref#	Descripción	Dimensiones y cantidad de piscinas											
		244cm x 61cm (8' x 24")	305cm x 76cm (10' x 25")	366cm x 76cm (12' x 30")	366cm x 100cm (12' x 36.5")	366cm x 122cm (12' x 48")	427cm x 122cm (14' x 48")	457cm x 91cm (15' x 36")	457cm x 122cm (15' x 48")	488cm x 122cm (16' x 48")	549cm x 107cm (18' x 42")	549cm x 122cm (18' x 48")	549cm x 132cm (18' x 52")
A	Palo superior	8	10	12	14	14	15	16	18	18	18	18	18
B	Pata de la piscina vertical	8	10	12	14	14	15	16	18	18	18	18	18
C	Conector en T	8	10	12	14	14	15	16	18	18	18	18	18
D	Clavija	18	22	26	30	30	32	34	38	38	38	38	38
E	Base	8	10	12	14	14	15	16	18	18	18	18	18
F	Brida	18	22	26	30	30	32	34	38	38	38	38	38
G	Válvula de drenaje (#F4D019B-01)	1	1	1	0	1	1	0	1	1	1	1	1
G	Válvula de drenaje (#F4H019B-01)	0	0	0	1	0	0	1	0	1	0	0	1
H	Adaptador de la manguera (#F4D019B-03A)	1	1	1	0	1	1	0	1	1	1	1	1
H	Adaptador de la manguera (#F4H019B-03A)	0	0	0	1	0	0	1	0	0	0	0	1
I	Clavija de paro azul (#F4D018B-02)	2	2	2	0	2	2	0	2	0	0	0	0
I	Clavija de paro azul (#F4H018B-02)	0	0	0	2	0	0	2	0	0	0	0	0
J	Forro	1	1	1	1	1	1	1	1	1	1	1	1

Preparación

- Consulte en el ayuntamiento la legislación vigente en material de puertas, barreras, iluminación y requisitos de seguridad y asegúrese de que se cumplen estas leyes.
- Saque la piscina y los accesorios de la caja con cuidado. Si la piscina incluye una escalera, es necesario un destornillador de cruz o una llave ajustable (no incluidos) para efectuar el montaje de la misma.
- Sitúe la piscina con un espacio mínimo de 1 metro aproximadamente alrededor de todos los lados de manera que los niños no puedan utilizar ningún objeto para subir a la piscina. No efectúe el montaje en lugares donde haya línea de tensión o árboles y asegúrese de que en esta ubicación no hay tuberías, líneas o cables de servicios de ningún tipo situados debajo.
- Es fundamental instalar la piscina en un suelo sólido y nivelado. Si la piscina se monta en un suelo inestable puede hundirse, provocando inundaciones, graves heridas personales y daños a la propiedad privada. El montaje en un lugar inestable anula la garantía y cualquier otra posible reclamación.
- No debe usarse arena para crear una base nivelada; si es necesario debe cavarse el suelo.
- No monte la piscina en carreteras, cubiertas, plataformas, grava o asfalto. El suelo debe ser suficientemente firme para aguantar la presión del agua; el barro, arena, tierra blanda o suelta o el alquitrán no son adecuados.
- Debe limpiarse el suelo de todos los objetos y desechos, incluyendo piedras y palos.
- NOTA:** El césped o cualquier otro tipo de vegetación morirán y pueden provocar olores y limo, por lo tanto le recomendamos que quite todo el césped del lugar donde se situará la piscina. Evite situar la piscina en áreas encima de las cuales o cerca de las cuales crecen plantas agresivas y malas hierbas, ya que pueden crecer por encima de la tela del suelo o del forro.
- Le recomendamos encarecidamente que una vez que la piscina se desenrolla, deje reposar la tela del suelo a la luz directa del sol durante una hora o más, para que la piscina sea más flexible durante el montaje.
- Si se compra con una bomba, ésta debe instalarse cuando la piscina esté completamente montada. Recuerde que es necesario situar las tomas de entrada y retorno hacia la fuente de alimentación exterior.
- La bomba debe conectarse sólo a un conector de tipo tierra conectado a un interruptor del circuito de fallos de conexión a tierra (GFCI). No conecte la bomba a extensiones, temporizadores o adaptadores / convertidores. Sitúe el cable en un lugar donde no pueda ser dañado por corta-céspedes, cortadores de setos o cualquier otro equipo de corte.
- Si compró una escalera por separado para su piscina, asegúrese de que coincide con el tamaño de la piscina.
- Controle regularmente que la escalera esté bien montada.
- NOTA:** La escalera debe usarse sólo para entrar y salir de la piscina.

Instalación

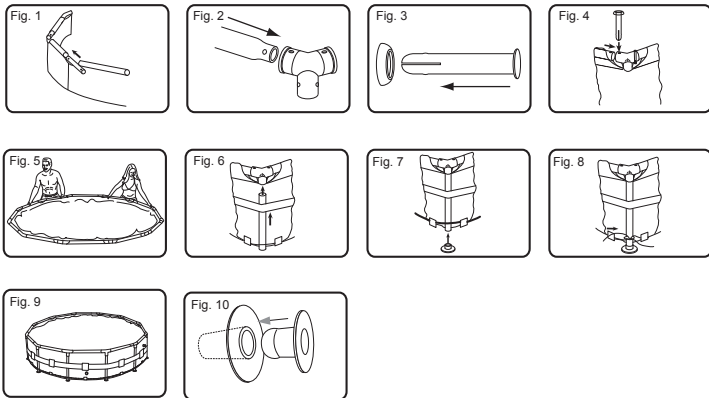

El montaje de la piscina desmontable tubular Steel Pro puede completarse sin herramientas.

- NOTA:** Es importante que monte la piscina en el siguiente orden.
- Saque todas las piezas y compruebe que tiene las cantidades adecuadas tal y como se indica en la guía de piezas. Si le falta alguna pieza, no monte la piscina, póngase en contacto con el servicio de asistencia al cliente para obtener la ayuda necesaria.
 - Si se ha adquirido una tela para el suelo con la piscina, extiéndala cuidadosamente en la ubicación deseada. Esta piscina puede comprarse con una bomba de filtrado Bestway, si es necesario usar la bomba (recomendado, se puede adquirir por separado) la piscina debe situarse a una distancia de una toma de 110 voltios CA protegida con un GFCI - Interruptor del circuito de fallo de tierra.
 - Extienda la piscina y asegúrese de que está cara arriba, déjela extendida a la luz del sol directa durante una hora o más para que sea más flexible durante el montaje.
 - Gire la piscina de manera que la válvula de drenaje esté cerca del área donde desea drenar el agua y de manera que las válvulas de la bomba estén mirando a la salida de GFCI.
ATENCIÓN: No arrastre la piscina en el suelo para evitar que se pinche con objetos puntiagudos. Bestway Inflatable no es responsable por daños provocados en la piscina debidos a un mal manejo o a la falta de respeto de estas instrucciones.
 - Introduzca los tapones de paro en la entrada y la salida de la pared de la piscina desde dentro de la piscina (Vea Fig. 10).
NOTA: Para piscinas de 549cm x 122cm (18'x 48"), consulte la instalación de la válvula de conexión en la siguiente página.
 - Introduzca el palo superior (A) en los bolsillos del mango en la parte superior de la piscina (Vea Fig. 1). Conecte el palo superior (A) con el conector en T (C) en cada esquina e introduzca las clavijas (D) en la brida (F) primero, y después en los orificios pretaladrados del armazón.
NOTA: Las copas de las bridas deben estar hacia abajo para evitar que el agua gotee en los palos superiores (Vea Fig. 2, 3, 4).
 - Repita los pasos 6 y 7 hasta que todos los palos superiores (A) estén conectados con los conectores en T (C) y el armazón superior esté montado. Para un montaje más fácil, suba ligeramente los últimos 2 palos con una forma de V invertida e introduzca los conectores en T (C). Baje lentamente hasta haber realizado la conexión completa teniendo cuidado de no pellizcarse los dedos (Vea Fig. 5).
 - Ponga todas las patas de la piscina verticales (B) dentro de la cuerda inferior y la banda de la pared de la piscina. Conecte la pata de la piscina vertical (B) en la parte inferior del conector en T (C). Asegúrese de que la pata de la piscina vertical (B) tenga las clavijas con resorte en la parte superior cuando se conecte los conectores en T (C) (Vea Fig. 6).
NOTA: Para piscinas de 244cm x 61cm (8' x 24"), no se incluye cuerda inferior y cinta de la pared. Para piscinas de 305cm x 76cm (10' x 30"), 366cm x 76cm (12' x 30"), no incluyen cuerda en la base.
 - Acoople todas las bases (E) en la parte inferior de las patas de la piscina verticales (B) (Vea Fig. 7).
 - Ajuste la cuerda en la parte inferior de la piscina hasta que las patas estén rectas (Vea Fig. 8).
 - Doble las solapas de PVC en el conector en T (C). Sitúe los clips en C (G) en las solapas en PVC para ajustarlos al armazón (Vea Fig. 9).
 - Estire el armazón en diferentes direcciones para asegurarse de que todos los palos, patas de la piscina y conectores están firmemente sujetos (Vea Fig. 9).
 - Asegúrese de que la válvula de drenaje está firmemente cerrada.
 - Ponga de 1" a 2" de agua en la piscina para cubrir el suelo. Cuando la piscina esté un poco cubierta, alise suavemente las arrugas. Comience desde el centro de la piscina y trabaje en sentido horario hacia el exterior.

Montaje de la Válvula de Conexión

Para el modelo de piscina de 549cm x 122cm (18'x 48"), 549cm x 132cm (18'x 52")

- Enrosque la pantalla para los desechos en el conector (Vea Fig. 12).
- Desde el interior de la piscina, introduzca la unidad montada en la entrada A de la piscina y la salida B (Vea Fig. 13).
NOTA: Asegúrese de que la brida está en su lugar en la unidad montada dentro del forro de la piscina.
- Desde la parte de fuera de la piscina, ajuste la tuerca del conector en la unidad montada. (Vea Fig. 14).
- Ajuste a mano la válvula de control en la unidad montada (Vea Fig. 15).
NOTA: Compruebe que tanto la brida de la válvula de control como el anillo están correctamente colocados en la válvula de control.
- Consulte el manual de la piscina para el resto de la instalación de la piscina.
NOTA SOBRE LA OPERACIÓN: Use el tornillo de control en la parte superior de la válvula de control para abrir y cerrar la válvula (Vea Fig. 16).
- Asegúrese de que la válvula está cerrada.

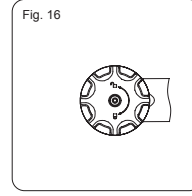
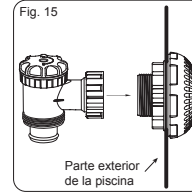
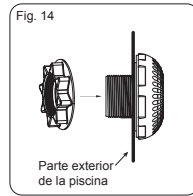
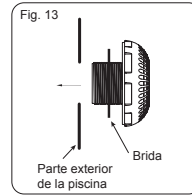
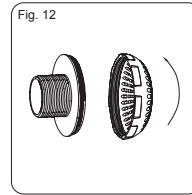
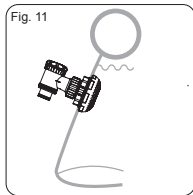

Llenado de la Piscina con Agua

ATENCIÓN: No deje la piscina sin vigilancia mientras la está llenado de agua.

- Llene la piscina hasta la válvula de drenaje.

ALTO

- Apague el agua. Compruebe que el agua no se acumula en ningún lado para que la piscina esté equilibrada. Si la piscina no está equilibrada, drene el agua y vuelva a equilibrar el suelo cavando. No intente nunca mover la piscina con agua dentro de la misma, pueden provocarse graves daños personales o daños en la piscina. (Vea Fig. 19)

NOTA: Su piscina puede contener XXXX litros / XXXX galones lo que equivale a XXXX libras de presión. Si su piscina presenta bultos o lados que no están equilibrados la piscina no está equilibrada, los lados pueden explotar y el agua se descargaría provocando graves heridas personas y daños a las propiedades.

- Cuando esté nivelada, llene la piscina hasta la válvula de la bomba inferior.

ALTO

- Apague el agua. Compruebe que las válvulas están bien ajustadas.
- Llene la piscina hasta el 90% de la capacidad. **NO LLENE DEMASIADO** ya que esto puede hacer que la piscina se hunda. Si llueve bastante, podría ser necesario quitar un poco de agua de la piscina para asegurarse de que el nivel es correcto. (Vea Fig. 18)
- Compruebe si la piscina presenta pérdidas en las válvulas o las juntas, compruebe la tela de suelo para ver si hay alguna pérdida evidente de agua. No añada productos químicos hasta haber realizado esta comprobación.
- En caso de pérdidas, ponga un parche a su piscina usando el kit de parche incluido. Consulte las PMF para más información.

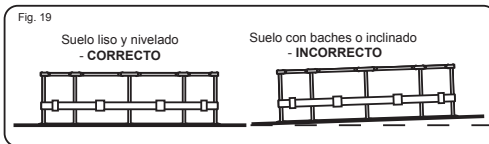
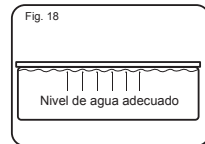
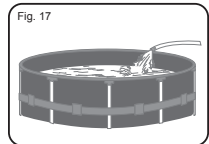

NOTA: Los diseños se han realizado solo como ilustración. Pueden no reflejar el producto real. No realizados a escala.

Mantenimiento de la Piscina

Si no respeta las instrucciones de mantenimiento que se incluyen a continuación, su salud puede estar en peligro, y especialmente también la de los niños.

NOTA: La bomba de filtrado se usa para hacer que circule el agua y para filtrar pequeñas partículas, ayudando a mantener su agua libre de partículas de suciedad en suspensión. Para mantener el agua de su piscina limpia y en condiciones de higiene adecuadas, debe añadir productos químicos.

Para mantener la piscina limpia:

- Póngase en contacto con su vendedor local para que le asesore sobre el uso de productos químicos y para el control de PH.
- Ponga un cubo de agua cerca de la piscina para limpiar los pies de los usuarios antes de entrar a la piscina.
- Cubra la piscina cuando no la use.
- ATENCIÓN: LA CUBIERTA BESTWAY PARA LA PISCINA NO ES UN ELEMENTO DE SEGURIDAD.** Limpie a menudo la piscina por encima para evitar que la suciedad se deposite.
- Cambie el cartucho del filtro en la bomba de filtrado cada 2 semanas.
- Limpie cuidadosamente cualquier espuma del lado con un paño limpio.

Un mantenimiento adecuado puede alargar la vida de su piscina.

ATENCIÓN: Asegúrese de que el sistema de filtrado funciona cada día durante 7-8 horas, pero no más de 8 horas ya que la bomba podría recalentarse y dañarse. No use la bomba mientras se está usando la piscina.

Reparación

Si su piscina se ha dañado, use el parche de reparación. - veas las PMF para las instrucciones.

Desmontaje

- Desenrosque el tapón de la válvula de drenaje en la parte exterior de la piscina en sentido anti-horario y sáquelo.
- Conecte el adaptador a la manguera y ponga el otro extremo de la manguera en el área donde desee drenar su piscina. (Compruebe la legislación local para saber si existen ordenanzas municipales acerca del drenaje).
- Enrosque el anillo de control del adaptador de la manguera en la válvula de drenaje en sentido horario. La válvula de drenaje estará abierta y el agua comenzará a salir automáticamente.
ATENCIÓN: El flujo del agua puede controlarse con el anillo de control.
- Cuando el drenaje haya acabado, destornille el anillo de control para cerrar la válvula.
- Desconecte la manguera.
- Enrosque el tapón otra vez en la válvula de drenaje.
- Airee la piscina para secarla.
- ATENCIÓN:** No deje la piscina ya vacía en el exterior.

Almacenamiento

- Cuando la piscina esté completamente seca, espolvoree polvos de taco en la misma para evitar que se pegue, doble la piscina cuidadosamente. Si la piscina no está completamente seca, se creará moho y se dañará el forro de la piscina.
- Guarde el forro y los accesorios en un lugar seco con una temperatura moderada entre 5°C / 41°F y 38°C / 100°F.

Preguntas Más Frecuentes

1. ¿Qué base es adecuada para una piscina desmontable tubular Set?

Puede usarse casi cualquier superficie lisa, sólida y equilibrada. Puede usarse casi cualquier superficie lisa, sólida y equilibrada. El suelo debe cavarse hasta que esté perfectamente nivelado. No monte la piscina en carreteras, cubiertas, plataformas, grava o asfalto. El suelo debe ser lo suficientemente firme para aguantar el peso y la presión del agua: el barro, la arena, los sólidos blandos o sueltos o el alquitrán no son lugares adecuados. Puede usarse una base de hormigón, pero no se puede arrastrar la piscina por la superficie ya que se podrían provocar abrasiones que rasgarían el forro. Si la piscina debe montarse sobre césped, se recomienda que quite el césped del lugar donde estará situada la piscina ya que éste morirá y provocará malos olores y limo. Algunos tipos de césped muy duro pueden crecer a través del forro así como algunas plantas o arbustos especialmente agresivos. Asegúrese de que la vegetación situada al lado se corta cuando es necesario. Usar una tela para el suelo ayuda a proteger la base de la piscina.

2. ¿Cómo sé si mi piscina está montada en un lugar poco equilibrado?

Si parece que hay bultos en un lado de la piscina, no está montada encima de un lugar equilibrado. Es importante vaciar la piscina y desplazarla a un lugar equilibrado. Si la piscina no está situada en un lugar equilibrado, se provocará una tensión innecesaria en las juntas, lo que podría hacer que saltasen, provocando inundaciones, daños a las propiedades y posibles daños personales o incluso la muerte.

Llene su piscina siguiendo las instrucciones incluidas en el manual de uso cuidadosamente. Esto asegurará que no pierda agua y que la piscina se puede mover fácilmente dado que el suelo se puede equilibrar en el momento adecuado y no después de haberla llenado completamente con agua.

3. ¿Puedo hacer que un servicio de aguas llene mi piscina?

Recomendamos que use una manguera de jardín a poca presión para llenar su piscina. Si es necesario usar un servicio de entrega de agua, es mejor llenar la piscina con solo una pulgada de agua con la manguera y alisar primero las arrugas. Use un servicio de agua que pueda regular el flujo de agua para evitar daños. Asegúrese de que para en cada uno de los pasos indicados en el manual de instrucciones para asegurarse de que la piscina está nivelada. Bestway no se hace responsable de piscinas dañadas o en malas condiciones debido al uso de servicios de entrega de agua.

4. ¿Cuál es la máxima altura de llenado de la piscina?

Llena la piscina hasta el 90% de su capacidad desde la parte inferior del anillo hinchado de la piscina. No intente nunca llenar la piscina más allá de la base del anillo. Recomendamos que deje un poco de espacio para los desplazamientos de agua que se producen cuando hay personas dentro de la piscina. Puede ser necesario llenarla durante la estación para compensar el agua evaporada o perdida durante el uso.

5. Mi piscina presenta pérdida, ¿qué puedo hacer para arreglarla?

No es necesario vaciar la piscina para tapar los agujeros. Puede comprar parches de reparación auto-adhesivos que se pueden utilizar debajo del agua en su tienda local. Para un uso en el exterior, use el parche de reparación incluido. Para los agujeros interiores, limpie el agujero en la parte interior de la piscina quitando cualquier resto de aceite o algas. Corte un círculo lo suficientemente amplio para cubrir el agujero y aplique un parche de manera segura en el lado del agua. Corte un segundo parche y aplíquelo en la parte exterior de la piscina para asegurar una mayor dureza. Si el agujero está en la base de la piscina, use solo un parche y apriételo con un objeto pesado mientras se pega. Para los agujeros del anillo superior, hinche el anillo para ubicar el agujero, marque el agujero de manera que se vea fácilmente y aplique el parche apretándolo firmemente. Cuando se haya aplicado, deshinche un poco el anillo para quitar un poco de presión del parche. Si el anillo se deshincha completamente y se vacía la piscina, ponga un peso encima del parche para ayudar a que se pegue. Si ha puesto un parche en la piscina cuando está vacía, le recomendamos que espere al menos 12 horas antes de llenarla.

6. ¿Dónde puedo comprar cartuchos para el filtro y cada cuánto tiempo tengo que cambiarlos?

Los cartuchos de filtro adecuados para su bomba de filtrado tienen que estar disponibles en la tienda donde compró la piscina. Si no es así, la mayoría de los vendedores venden cartuchos para el filtro como accesorio. Si no puede encontrar las piezas de sustitución necesarias, llame a nuestro número gratuito y le ayudaremos a encontrar la tienda más cercana. Los cartuchos deben cambiarse cada 2 semanas dependiendo del uso de la piscina. Compruebe el filtro semanalmente y limpie las mangueras quitando los desechos y partículas.

Nota: Asegúrese de que la bomba está desconectada del suministro eléctrico antes de comprobar el cartucho del filtro.

7. ¿Cuántas veces al año debo cambiar el agua?

Depende del uso que se haga de la piscina, y de la atención que se preste a cubrir la piscina y mantener los productos químicos con la dosis adecuada. Si se efectúa un mantenimiento correcto, el agua debe durar todo el verano. Póngase en contacto con su proveedor de productos químicos local para obtener más información acerca de los productos químicos, le podrán aconsejar cómo mantener limpia el agua.

8. ¿Es necesario desmontar la piscina durante el invierno?

Si, las piscinas situadas encima del suelo pueden hundirse con el peso del hielo y la nieve y las paredes de PVC podrían dañarse. Le recomendamos que desmonte la piscina cuando la temperatura sea inferior a 8°C / 45°F. La piscina debe guardarse en el interior a una temperatura moderada, entre 5°C / 41°F y 38°C / 100°F. Guárdela lejos de productos químicos y roedores, y fuera del alcance de los niños.

9. Mi piscina está perdiendo color - ¿a qué se debe?

Un uso excesivo de productos químicos puede hacer que se pierda el color del forro; es parecido a lo que pasa con el traje de baño, que pierde color debido al uso prolongado con el agua con cloro.

10. ¿Cuántos años durará la piscina?

No hay un límite temporal para la piscina; si se respetan las instrucciones incluidas en el manual de uso con cuidado, se efectúa el mantenimiento y se guarda cuidadosamente se puede aumentar considerablemente la vida de la piscina. Un montaje, uso o cuidado no adecuados pueden dañar gravemente la piscina.

2013

Garantía limitada Bestway

Para poder ayudarle, prepare esta información antes de llamar:

Recibo de compra

Modelo: _____

Tamaño: _____

Vendedor: _____

Litros de agua (situado en el lateral de la caja) _____

ATENCIÓN CLIENTE: Le rogamos lea esta declaración cuidadosamente y se asegure de guardar el recibo original con esta información acerca de la garantía. El recibo es necesario como prueba de compra para asegurarse de que se calcula correctamente el periodo de garantía.

La piscina ha sido fabricada usando los mejores materiales y el máximo cuidado. Bestway garantiza la calidad de su producto y asegura que el mismo estará libre de defectos debidos a la fabricación.

Bestway garantiza todos los componentes de esta piscina durante un periodo de 90 días desde la fecha de compra tal y como se indica en el recibo del propietario original.

Si se detecta un defecto de fabricación en los 90 días del periodo de garantía, por favor póngase en contacto con el servicio de atención al cliente que se pronunciará acerca de la validez de su solicitud. Asegúrese de que tiene toda la información a mano tal y como se indica en la cubierta inferior del manual de uso.

Si el departamento del servicio al cliente le solicita que devuelva el producto, asegúrese de que está embalado cuidadosamente y se envían con seguro a la dirección solicitada.

Si Bestway decide que se ha detectado un defecto de fabricación verificable durante el periodo de garantía, Bestway reparará o sustituirá las partes afectadas, según decida, si se presenta una prueba de compra.

Bestway no garantiza elementos que han sido sometidos a:

- Uso no adecuado o no normal
- Uso comercial
- Fallo en el respeto de las instrucciones indicadas por Bestway
- Negligencia
- Accidente
- Vandalismo
- Actividad terrorista
- Uso no adecuado de productos químicos
- Exposición a condiciones meteorológicas extremas
- Negligencia durante el montaje o desmontaje de la piscina
- Daños no imputables a Bestway y actos de fuerza mayor

La garantía pierde su validez si se realizan modificaciones en la piscina o se añaden accesorios que no sean de la marca Bestway. Bestway no puede ser considerada responsable por pérdidas económicas de agua o productos químicos ni del coste de la instalación (incluida el agua) o cualquier otro gasto debido a la sustitución de las piezas defectuosas.

Para la garantía de la bomba de filtrado, consulte el manual de uso que se incluye con la bomba.

Bestway (USA) Inc.

1320 S. Priest Drive, Suite 103, Tempe, Arizona 85281 United States

Tel: 1-855-838-3888 Fax: 1-480-838-1888

info@bestway-northamerica.com

LLAME A NUESTRO SERVICIO POSTVENTA DE LAS 8:30AM A LAS 5:30PM
HORA OFICIAL EN LA ZONA DE MONTAÑAS (GMT-7) DE LUNES A VIERNES