

Use & Care / Installation Manual
Manual de Uso y Cuidado / Instalación
English / Español

Models / Modelos 233.56053

Kenmore PRO® Range Hood Campana de cocina

Sears Brands Management Corporation,
Hoffman Estates, IL 60179 USA
www.kenmore.com



KENMORE PRO LIMITED WARRANTY

WITH PROOF OF SALE, the following warranty coverage applies when this appliance is correctly installed, operated and maintained according to all supplied instructions.

FOR ONE YEAR from the date of sale this appliance is warranted against defects in material or workmanship. A defective appliance will receive free repair or replacement at option of seller. This ONE YEAR coverage does not apply to the finish of any painted or bright metal part.

FOR THIRTY DAYS from the date of sale, any painted or bright metal part of this product will be replaced free of charge if its finish is defective in material or workmanship.

For warranty coverage details to obtain free repair or replacement, visit the web page: www.kenmore.com/warranty

All warranty coverage is void if this product is ever used for other than private household purposes.

This warranty covers ONLY defects in material and workmanship, and will NOT pay for:

1. Expendable items that can wear out from normal use, including but not limited to filters, belts, bags or screw-in base light bulbs.
2. A service technician to clean or maintain this appliance, or to instruct the user in correct appliance installation, operation and maintenance.
3. Service calls to correct appliance installation not performed by Sears authorized service agents, or to repair problems with house fuses, circuit breakers, house wiring, and plumbing or gas supply systems resulting from such installation.
4. Damage to or failure of this appliance resulting from installation not performed by Sears authorized service agents, including installation that was not in accord with electrical, gas or plumbing codes.
5. Damage to or failure of this appliance, including discoloration or surface rust, if it is not correctly operated and maintained according to all supplied instructions.
6. Damage to or failure of this appliance, including discoloration or surface rust, resulting from accident, alteration, abuse, misuse or use for other than its intended purpose.
7. Damage to or failure of this appliance, including discoloration or surface rust, caused by the use of detergents, cleaners, chemicals or utensils other than those recommended in all instructions supplied with the product.
8. Damage to or failure of parts or systems resulting from unauthorized modifications made to this appliance.
9. Service to an appliance if the model and serial plate is missing, altered, or cannot easily be determined to have the appropriate certification logo.

Disclaimer of implied warranties; limitation of remedies

Customer's sole and exclusive remedy under this limited warranty shall be product repair or replacement as provided herein. Implied warranties, including warranties of merchantability or fitness for a particular purpose, are limited to one year for the range hood and thirty days for painted or bright metal parts, or the shortest period allowed by law. Seller shall not be liable for incidental or consequential damages. Some states and provinces do not allow the exclusion or limitation of incidental or consequential damages, or limitation on the duration of implied warranties of merchantability or fitness, so these exclusions or limitations may not apply to you.

This warranty applies only while this appliance is used in the United States.

This warranty gives you specific legal rights, and you may also have other rights which vary from state to state.

Sears Brands Management Corporation, Hoffman Estates, IL 60179

READ AND SAVE THESE INSTRUCTIONS

 **INTENDED FOR DOMESTIC COOKING ONLY** 

WARNING

TO REDUCE THE RISK OF FIRE, ELECTRIC SHOCK, OR INJURY TO PERSONS, OBSERVE THE FOLLOWING:

1. Use this unit only in the manner intended by the manufacturer. If you have questions, contact the manufacturer at the address or telephone number listed in the warranty.
2. Before servicing or cleaning unit, switch power off at service panel and lock service panel to prevent power from being switched on accidentally. When the service disconnecting means cannot be locked, securely fasten a prominent warning device, such as a tag, to the service panel.
3. Installation work and electrical wiring must be done by a qualified person(s) in accordance with all applicable codes and standards, including fire-rated construction codes and standards.
4. Sufficient air is needed for proper combustion and exhausting of gases through the flue (chimney) of fuel burning equipment to prevent backdrafting. Follow the heating equipment manufacturer's guidelines and safety standards such as those published by the National Fire Protection Association (NFPA), and the American Society for Heating, Refrigeration and Air Conditioning Engineers (ASHRAE), and the local code authorities.
5. When cutting or drilling into wall or ceiling, do not damage electrical wiring and other hidden utilities.
6. Ducted fans must always be vented to the outdoors.
7. Do not use this unit with any separate solid-state speed control device.
8. To reduce the risk of fire, use only metal ductwork.
9. This unit must be grounded.

TO REDUCE THE RISK OF A RANGE TOP GREASE FIRE:

- A. Never leave surface units unattended at high settings. Boilovers cause smoking and greasy spillovers that may ignite. Heat oils slowly on low or medium settings.
- B. Always turn hood ON when cooking at high heat or when flambeing food (i.e. Crepes Suzette, Cherries Jubilee, Peppercorn Beef Flambe').
- C. Clean ventilating fans frequently. Grease should not be allowed to accumulate on fan or filter.
- D. Use proper pan size. Always use cookware appropriate for the size of the surface element.

WARNING

TO REDUCE THE RISK OF INJURY TO PERSONS IN THE EVENT OF A RANGE TOP GREASE FIRE, OBSERVE THE FOLLOWING:*

1. **SMOTHER FLAMES** with a close-fitting lid, cookie sheet, or metal tray, then turn off the burner. **BE CAREFUL TO PREVENT BURNS.** If the flames do not go out immediately, **EVACUATE AND CALL THE FIRE DEPARTMENT.**
2. **NEVER PICK UP A FLAMING PAN** - You may be burned.
3. **DO NOT USE WATER**, including wet dishcloths or towels - violent steam explosion will result.
4. Use an extinguisher **ONLY** if:
 - A. You know you have a Class ABC extinguisher and you already know how to operate it.
 - B. The fire is small and contained in the area where it started.
 - C. The fire department is being called.
 - D. You can fight the fire with your back to an exit.

* Based on "Kitchen Fire Safety Tips" published by NFPA.

CAUTION

1. For indoor use only.
2. To reduce risk of fire and to properly exhaust air, be sure to duct air outside. Do not vent exhaust air into spaces within walls or ceilings or into attics, crawl spaces, or garages.
3. Take care when using cleaning agents or detergents.
4. Avoid using food products that produce flames under the Range Hood.
5. For general ventilating use only. Do not use to exhaust hazardous or explosive materials and vapors.
6. To avoid motor bearing damage and noisy and/or unbalanced impellers, keep drywall spray, construction dust, etc. off power unit.
7. Your hood motor has a thermal overload which will automatically shut off the motor if it becomes overheated. The motor will restart when it cools down. If the motor continues to shut off and restart, have the hood serviced.
8. For best capture of cooking impurities, the bottom of the hood should be a minimum of 24" and a maximum of 30" above the cooking surface.
9. 3 installers are recommended because of the large size and weight of this hood.
10. This product is equipped with a thermostat which may start blower automatically. To reduce the risk of injury and to prevent power from being switched on accidentally, switch power off at service panel and lock or tag service panel.
11. Use with approved cord-connection kit only.
12. Please read specification label on product for further information and requirements.

PREPARE THE HOOD

Unpack hood and check contents.

You should receive:

- 1 - Hood
- 1 - Decorative Flue Assembly
- 1 - Support Frame
- 1 - Parts Bag (B080810004) containing:
 - 4 - Mounting Screws (6 x 60mm)
 - 8 - Washers \varnothing 6.4mm
 - 13 - Mounting Screws (3.9 x 9.5mm Pan Head)
 - 4 - Nuts
 - 4 - Washers \varnothing 5,2mm
- 1 - Duct Collar
- 1 - Installation Instructions

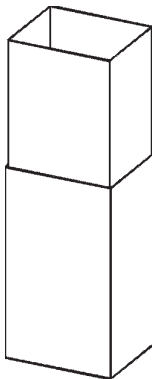
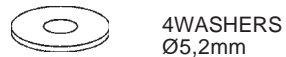

DECORATIVE
FLUE

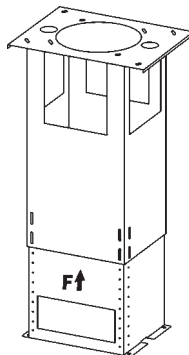

SUPPORT FRAME



4 NUTS



13 MOUNTING
SCREWS
(3.9x9.5mm
Pan Head)

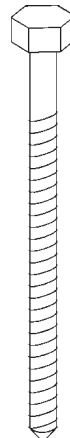

4 MOUNTING
SCREWS (6x60mm)

INSTALL THE DUCTWORK

WARNING: To reduce the risk of fire, use only metal ductwork.

1. Decide where the ductwork will run between the hood and the outside.
2. A straight, short duct run will allow the hood to perform most efficiently.
3. Long duct runs, elbows, and transitions will reduce the performance of the hood. Use as few of them as possible.
4. Install a roof or wall cap. Connect 8" round metal ductwork to cap and work back towards hood location. Use duct tape to seal the joints between ductwork sections.

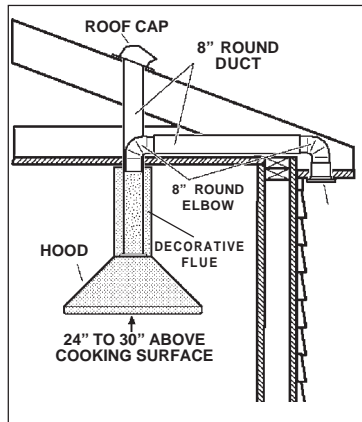

INSTALL SUPPORT SYSTEM

1. At hood location, install 2 X 4 **cross framing** between **ceiling joists** using dimensions shown.
2. Finish the ceiling surface. Be sure to mark the location of the ceiling joists and cross framing.
3. Position **the support frame** as shown. The UP ARROW should point towards the ceiling after installation.
4. Secure the upper half of support frame to joists and cross framing with four screws (6x60mm) and four washers (D.6.4mm). Make sure screws are driven into center of joists and framing for maximum strength.
5. Insert 4 screws (3.9x9.5mm) and 4 washers (D. 5.2mm) located in the Hardware Package into the **height adjustment slots**. [Note that #4 screws and #4 washers can be located on the front and on the rear (opposite face)]. Loosen and re-tighten the 4 screws as necessary to adjust the overall height of the support frame to the appropriate level.

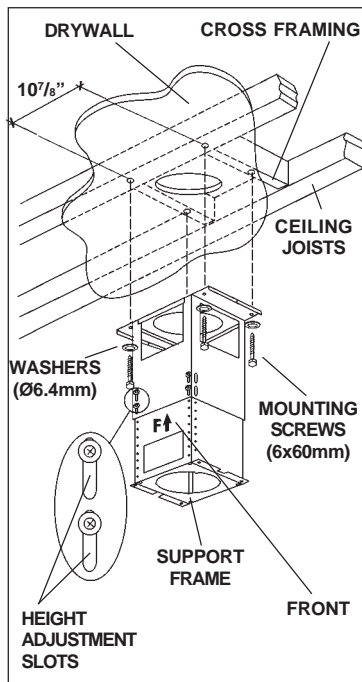

TOP VIEW OF SUPPORT FRAME

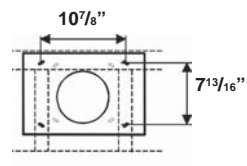

Note that the hood height is 10" and that:

- on 8' ceilings, the bottom of the hood must be 24" min. and 27" max. above the cooktop.

- on 9' ceilings, the bottom of the hood must be 27" min. and 30" max. above the cooktop.

CONNECT DECORATIVE FLUE

1. Secure the **upper flue** to the upper support frame with the mounting screws.
2. Insert the **lower flue** moving it completely towards the top and fix it temporarily with retaining screws.

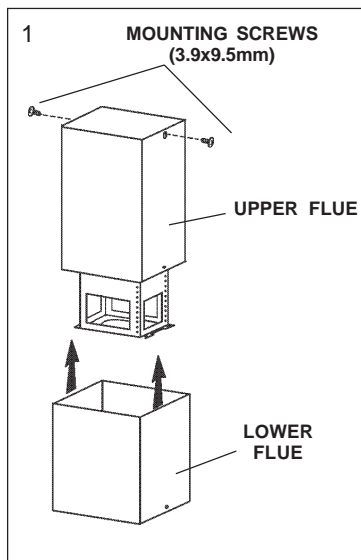
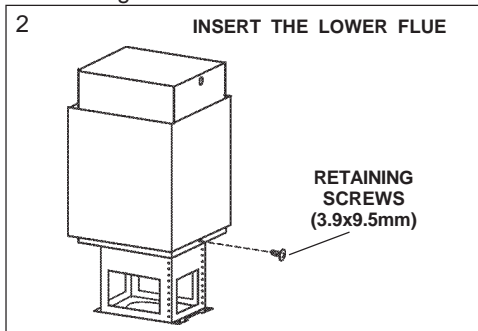

INSTALL DISCHARGE COLLAR

Attach the discharge collar onto the hood; it must be attached by means of 4 mounting screws.

Remove the tape located on the damper.

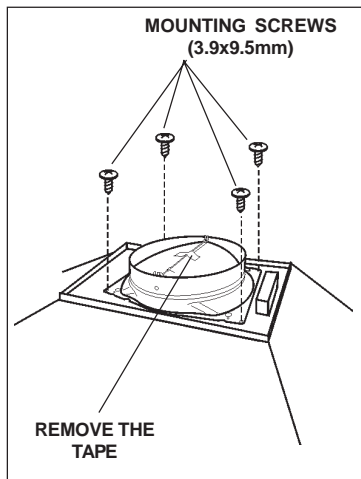

MOUNT HOOD TO SUPPORT FRAME

1. Before mount hood to support frame remove the electrical box.
2. Mount hood to support frame.
3. Use four (4) **nuts** and four (4) washers ($\text{Ø}6,4\text{mm}$) to secure hood to support frame as shown.
4. Replace electrical box.

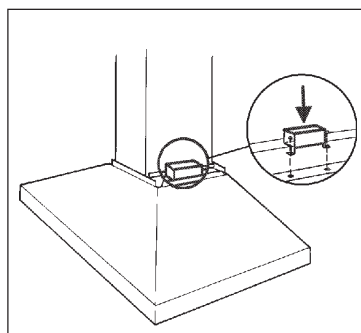
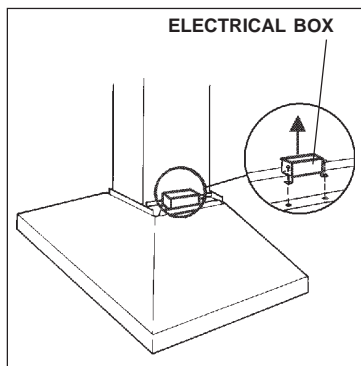
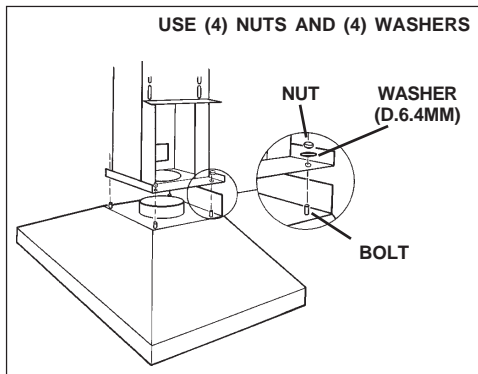

WIRING

Note: This range hood must be properly grounded. The unit should be installed by a qualified electrician in accordance with all applicable national and local electrical codes.

1. Remove the **wiring box cover**. Remove a knockout from the wiring box.
2. Secure the conduit to the wiring box through a conduit connector.
3. Make electrical connections. Connect white to white, black to black and green to green.
4. Replace wiring box cover and screws. Make sure that wires are not pinched between cover and box.

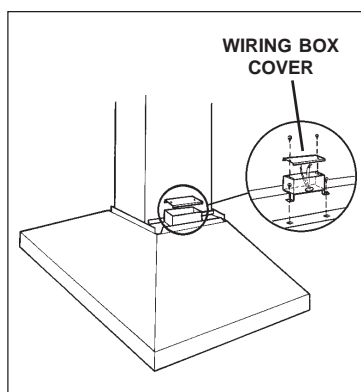

CONNECT DUCTWORK

1. Use **8" round metal duct** to connect the duct collar on the hood to the ductwork above.
2. Use duct tape to make all joints secure and air tight.
3. Slide the **lower decorative flue section** downward, until it fits properly around hood.
4. Secure decorative flue to hood with mounting screws provided (3.9X9.5mm).

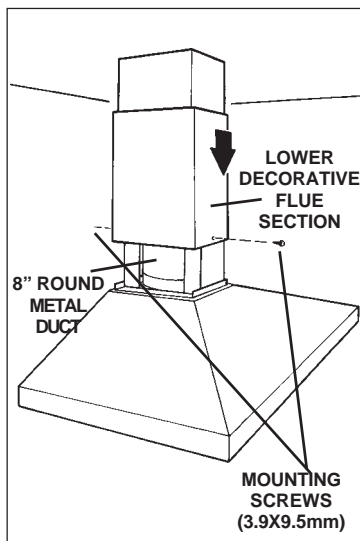

MAINTENANCE

Grease Filters

The **grease filters** should be cleaned frequently. Use a warm detergent solution. Grease filters are dishwasher safe.

Remove filters by pushing filters towards the back of hood and rotating filters downward.

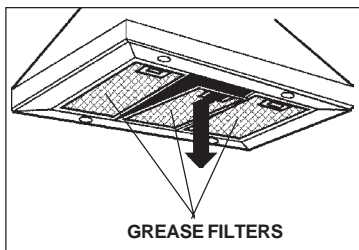

Hood Cleaning

Stainless steel is one of the easiest materials to keep clean. Occasional care will help preserve its fine appearance.

Cleaning tips:

- Hot water with soap or detergent is all that is usually needed.
- Follow all cleaning by rinsing with clear water. Wipe dry with a clean, soft cloth to avoid water marks.
- For discolorations or deposits that persist, use a non-scratching household cleaner or stainless steel polishing powder with a little water and a soft cloth.
- For stubborn cases, use a plastic scouring pad or soft bristle brush together with cleanser and water. Rub lightly in direction of polishing lines or "grain" of the stainless finish. Avoid using too much pressure which may mar the surface.
- **DO NOT** allow deposits to remain for long periods of time.
- **DO NOT** use ordinary steel wool or steel brushes. Small bits of steel may adhere to the surface causing rust.
- **DO NOT** allow salt solutions, disinfectants, bleaches, or cleaning compounds to remain in contact with stainless steel for extended periods. Many of these compounds contain chemicals which may be harmful. Rinse with water after exposure and wipe dry with a clean cloth.

Painted surfaces should be cleaned with warm water and mild detergent only.

OPERATION

Controls

The hood is operated using the slide controls under the front edge of the hood.

The **light switch** turns the halogen lights on and off.

The **blower on / off switch** turns the blower on to the running speed set by the blower speed control. The blower must be turned on and off using this switch.

The **blower speed control** changes the running speed of the blower (1-2-3).

The **pilot lamp** lights up whenever the blower is on.

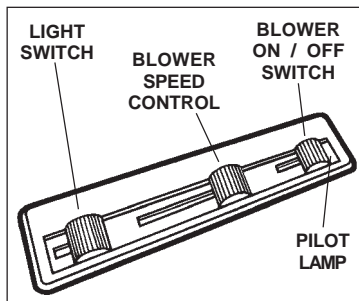

HEAT SENTRY™

Your hood is equipped with a HEAT SENTRY™ thermostat. This thermostat is a device that will turn on or speed up the blower if it senses excessive heat above the cooking surface.

1) If blower is OFF - it turns blower ON to HIGH speed.

2) If blower is ON at a lower speed setting - it turns blower up to HIGH speed.

When the temperature level drops to normal, the blower will return to its original setting.

WARNING

The HEAT SENTRY thermostat can start the blower even if the hood is turned OFF. When this occurs, it is impossible to turn the blower OFF with its switch. If you must stop the blower, do it from the main electrical panel.

HALOGEN BULBS

This range hood requires 4 halogen bulbs (Type T3, 12Volt, 20Watt Max, G-4 Base).

ALWAYS SWITCH OFF THE ELECTRICITY SUPPLY BEFORE CARRYING OUT ANY OPERATIONS ON THE APPLIANCE.

To change bulbs:

1. Loosen the ring nut by turning it counterclockwise.
2. Pull the bulb downwards to remove - DO NOT ROTATE. **CAUTION: BULB MAY BE HOT!**
3. Replace with Type T3, 12Volt, 20Watt Max, G-4 Base halogen bulb. Do not touch replacement bulb with bare hands!

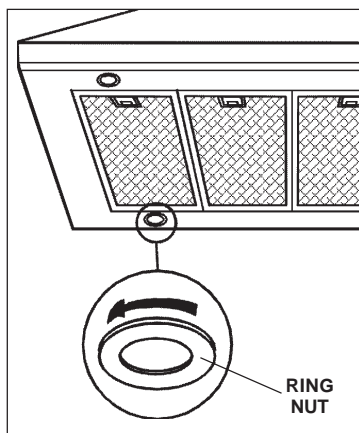

FUSE REPLACEMENT

SWITCH OFF THE ELECTRICITY SUPPLY.

Remove the grease filters.

Remove the 2 screws of the electrical box support and open the fuse box.

Replace with the same type of fuse (5x20mm, 5A, 125V).

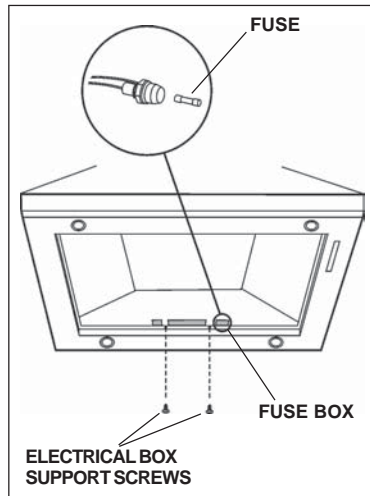

GARANTÍA LIMITADA DE KENMORE PRO

La garantía siguiente se aplica, CON UN COMPROBANTE DE VENTA, cuando este aparato se instala, se utiliza y se mantiene de acuerdo con todas las instrucciones dadas.

Este aparato está garantizado DURANTE UN AÑO, a partir de la fecha de venta, contra los defectos de material y de mano de obra. Un aparato defectuoso será reparado o sustituido, según decida el vendedor. El período de garantía de UN AÑO no se aplica al acabado de las piezas pintadas o de las piezas metálicas brillantes.

Durante un plazo de TREINTA DÍAS a partir de la fecha de compra, las piezas pintadas o metálicas brillantes de este producto serán sustituidas sin gastos si su acabado tiene defectos de material o de mano de obra.

Para mayor información sobre la forma de obtener una reparación o una sustitución gratuita, sírvase consultar la página web www.kenmore.com/warranty

La garantía queda anulada si este producto se utiliza alguna vez con fines distintos al uso doméstico privado.

Esta garantía cubre ÚNICAMENTE los defectos de material y mano de obra y NO los siguientes casos:

1. Artículos fungibles que pueden desgastarse con el uso normal, tales como filtros, correas, bolsas o bombillas.
2. Gastos generados por un técnico de servicio para limpiar o dar mantenimiento a este aparato o para dar instrucciones al usuario sobre la instalación, funcionamiento y mantenimiento correctos del aparato.
3. Solicitudes de servicio para corregir una instalación del aparato no realizada por técnicos de servicio autorizados de Sears o para reparar problemas de los fusibles, disyuntores y cableado domésticos y de los sistemas de plomería o de alimentación de gas causados por dicha instalación.
4. Daños en el aparato o fallos causados en él debidos a una instalación no realizada por técnicos de servicio autorizados de Sears, incluyendo en ello los casos de instalación no conformes con los códigos de electricidad, gas y plomería.
5. Daños en el aparato o fallos causados en él —entre ellos la descoloración o la oxidación superficial— si no se usa correctamente o no se le da mantenimiento de acuerdo con todas las instrucciones dadas.
6. Daños en el aparato o fallos causados en él —entre ellos la descoloración o la oxidación superficial— debidos a un accidente, alteración, abuso, mal uso o uso distinto al previsto.
7. Daños en el aparato o fallos causados en él —entre ellos la descoloración o la oxidación superficial— debidos al uso de detergentes, limpiadores, productos químicos o utensilios distintos a los recomendados en todas las instrucciones dadas con el producto.
8. Daños en piezas o sistemas del aparato o fallos causados en ellos debidos a modificaciones no autorizadas hechas en el aparato.
9. Gastos de servicio en un aparato cuya placa con el modelo y número de serie ha desaparecido, ha sido alterada o no pueda comprobarse fácilmente que lleva el logo de certificación apropiado.

Denegación de garantías implícitas; limitación de los recursos

El único recurso de que dispone el cliente conforme a esta garantía limitada será la reparación o la sustitución del producto, tal y como aquí se indica. Las garantías implícitas, tales como las garantías de comerciabilidad o de idoneidad para un determinado propósito, se limitan a un año para la campana de cocina y a treinta días para las piezas pintadas o metálicas brillantes, o al período más corto que permita la ley. El vendedor no será responsable de los daños incidentales o derivados. Algunos estados y provincias no permiten que se excluyan o limiten los daños incidentales o derivados o que se limite la duración de las garantías implícitas de comerciabilidad o idoneidad; en tales casos, estas exclusiones o limitaciones no se aplican a usted.

Esta garantía sólo se aplica cuando el aparato se usa en Estados Unidos.

Esta garantía le otorga derechos jurídicos específicos, al margen de otros derechos que usted pudiera tener y que varían de un estado a otro.

Sears Brands Management Corporation, Hoffman Estates, IL 60179

LEA Y CONSERVE ESTAS INSTRUCCIONES

 **INDICADO PARA EL USO EN COCINAS DOMESTICAS** 

  **ADVERTENCIA**

PARA EVITAR EL RIESGO DE INCENDIO, CORTOCIRCUITO O DAÑO PARA LAS PERSONAS, OBSERVE ATENTAMENTE LAS SIGUIENTES NORMAS:

1. Use esta unidad solamente de la manera indicada por el fabricante; si tiene dudas, póngase en contacto con éste a la dirección o teléfono indicados en la garantía.
2. Antes de hacer una revisión o de limpiar la unidad, desconéctela de la red para evitar que se encienda de manera accidental. En el caso de que éste no pueda ser desactivado, se indicará nel panel de servicio.
3. El montaje y la instalación eléctrica debe hacerlos un técnico especializado siguiendo las normas estándar e incluyendo aquellas de construcción anti incendio.
4. Necesita aire suficiente para una apropiada combustión y escape de gases a través del tubo del depósito de quema de combustible. Para evitar que el humo aspirado vuelva a la cocina, siga las directivas del fabricante y las normas estándar de seguridad así como las normas publicadas por la Asociación de prevención de incendios (NFPA) y la Sociedad americana de especialistas en cale-facción, refrigeración y aire acondicionado y además las normas de las autoridades locales.
5. Hacer un corte o un taladro en la pared o en el techo no debe dañar la instalación eléctrica u otras instalaciones ocultas en la pared.
6. Los conductos ventiladores deben siempre desalojar al exterior.
7. No use esta unidad con dispositivo de control de la velocidad a estado sólido.
8. Para evitar el riesgo de incendio, use solamente conductos de metal.
9. Esta unidad tiene que ser conectada a tierra.

PARA EVITAR EL RIESGO DE FUEGO POR ALTO NIVEL DE GRASA:

- A. Nunca abandone los quemadores con el fuego alto. La cocción causa humo y restos de grasa que pueden arder. Caliente el aceite a fuego medio o bajo.
- B. Encienda siempre la campana cuando cocine a fuego alto o cuando cocine alimentos fácilmente inflamables. (por ejemplo Crepes Suzette, Cerezas Jubilee, Ternera flambeada con granos de pimienta).
- C. Limpie con frecuencia los ventiladores. No se debe acumular grasa en el ventilador o en el filtro.
- D. Usa el tamañp de cazuela apropiado. Use siempre utensilios de cocina de tamaño y material adecuados.

  **ADVERTENCIA**

PARA EVITAR EL RIESGO DE DAÑOS A PERSONAS EN CASO DE FUEGO POR ALTO NIVEL DE GRASA, TENGA EN CUENTA LO SIGUIENTE:*

1. SOFOQUE LA LLAMA con una tapadera apropiada, una bandeja metálica ó un utensilio de cocina que pueda cubrirla, despues, apague el quemador. ACTÚE CON PRECAUCIÓN PARA EVITAR QUEMADURAS. Si la llama no se extingue inmediatamente, SALGA Y LLAME A LOS BOMBEROS.
2. NUNCA COJA UNA SARTEN EN LLAMAS, porque corre el riesgo de quemarse.
3. NO USE AGUA ni paños o toallas húmidas porque puede provocarse una violenta humareda.
4. Use un extintor SOLAMENTE si:
 - A. Posee un extintor de clase ABC y sabe perfectamente cómo usarlo.
 - B. El fuego es pequeño y está controlado en el mismo sitio en que empezó.
 - C. Ha llamado con anterioridad a los bomberos.
 - D. Puede combatir el fuego retrocediendo hacia la salida.

* Basado en "Seguridad antifuego en la cocina" publicado por NFPA.



ADVERTENCIA

1. Para uso en interiores.
2. Para reducir el riesgo de incendios y para evacuar correctamente los humos, asegurarse de haber realizado una conducción del aire hasta el exterior. No expulsar los humos en espacios cerrados por paredes o techos, áticos, espacios angostos o garajes.
3. Prestar la máxima atención al utilizar productos de limpieza o detergentes.
4. Evitar el uso de productos alimentarios que puedan inflamarse bajo la campana.
5. Sólo para ventilación total. No use gases de escape peligrosos o materiales y vapores explosivos.
6. Para evitar daños en el funcionamiento del motor e impulsores ruidosos y/o desequilibrados, mantenga alejados de la unidad de encendido pulverizadores en seco o polvo.
7. El motor tiene un nivel de sobrecarga térmica que apaga automáticamente el motor cuando se ha recalentado excesivamente. El motor se pone de nuevo en funcionamiento cuando la temperatura baja. Si el motor comienza a encenderse y a apagarse, deberá hacer una revisión de éste.
8. Para limpiar mejor las impurezas al cocinar, la distancia entre la parte inferior de la campana y la zona de cocción debe ser mínimo 24" - máximo 30".
9. Debido a su gran tamaño y peso, se recomienda su montaje por parte de 3 técnicos especializados.
10. Este producto está dotado de un termostato que pone en marcha automáticamente el motor. Para reducir el riesgo de daños y evitar que se encienda accidentalmente, colocar el interruptor del panel de servicio en la posición OFF y bloquear el panel de servicio o colocar una advertencia externa como por ejemplo un letrero o una chapita.
11. Use solamente con juego de conexión para alimentación aprobado.
12. Se recomienda leer la placa de características del producto para ulterior información.

PREPARE LA CAMPANA

Sacar la campana de l'embalaje y controlar el contenido.

Recivireis:

- 1 - Campana
- 1 - Tubo decorativo
- 1 - Armazón de soporte
- 1 - Bolsita (B080810004) con:
 - 4 - Tornillos de montaje (6 x 60mm cabeza redonda)
 - 8 - Arandelas \varnothing 6.4mm
 - 13 - Tornillos de montaje (3.9 x 9.5mm cabeza redonda)
 - 4 - Tuercas
 - 4 - Arandelas \varnothing 5,2mm
- 1 - Casquillo
- 1 - Instrucciones para instalación

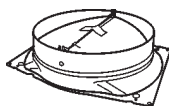

CASQUILLO



8 ARANDELAS
 \varnothing 6.4mm



4 ARANDELAS
 \varnothing 5,2mm

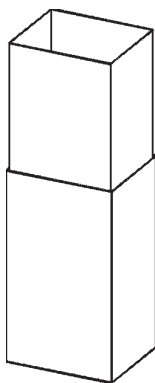

TUBO
DECORATIVO

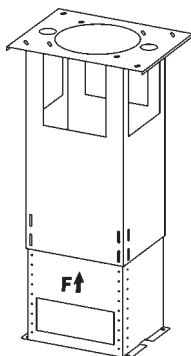

ARMAZÓN DE
SOPORTE



4 TUERCAS



13 TORNILLOS
DE MONTAJE
(3.9x9.5mm
cabeza
redonda)

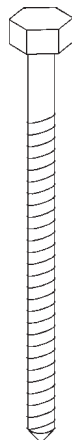

4 TORNILLOS DE
MONTAJE (6x60mm)

INSTALACION DEL TUBO DE EXTRACCION

ADVERTENCIA: para evitar el riesgo de incendio, use solamente material de metal.

1. Decida donde va a colocar el tubo de extracción entre la campana y la parte exterior.
2. Un recorrido de tubo corto y recto permitirá a la campana funcionar de manera más eficaz.
3. Los recorridos largos de tubo, codos y manguitos impiden el buen funcionamiento de la campana. Use el menor número de ellos posible.
4. Instale una cubierta ó una tapa. Una el tubo de metal de 8" (20cm) de diámetro a la cubierta y retroceda hasta la posición de la campana. Use una cinta para precintar las juntas entre las partes del entubado.

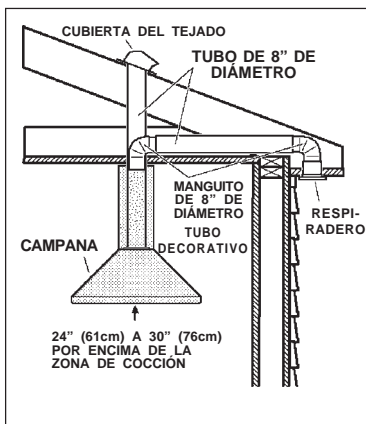

INSTALACION DEL SISTEMA DE SUJECION

1. En el sitio donde vaya a ir la campana, instale un **entramado** entre las **vigas del techo** utilizando las medidas dadas.
2. Termine la superficie del techo. Asegúrese de marcar la colocación de las vigas del techo y del entramado.
3. Coloque el **armazón de soporte** como se indica. Una vez efectuada la fijación, la flecha debe señalar hacia el techo.
4. Sujete la mitad superior del armazón de soporte a las vigas y al entramado con los cuatro tornillos (6x60mm) y cuatro arandelas (D. 6.4mm). Compruebe que los tornillos vayan al centro de las vigas del techo para una mayor rigidez.
5. Inserte 4 tornillos (3.9x9.5mm) y 4 arandelas (D. 5.2mm), ubicado en el paquete de hardware en las ranuras de ajuste de altura. [Nótese que # 4 tornillos y # 4 arandelas pueden ser localizados en el frente y en la parte posterior (cara opuesta)]. Afloje y vuelva a apretar los 4 tornillos según sea necesario para ajustar la altura total del bastidor de soporte al nivel adecuado.

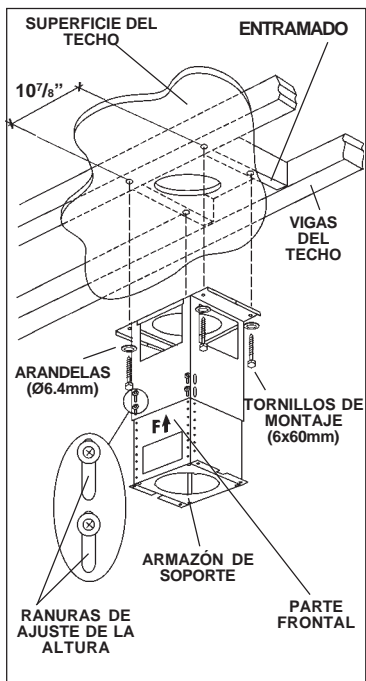

VISTA SUPERIOR DEL ARMAZÓN DE SOPORTE

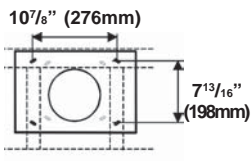

Tenga en cuenta que la campana tiene 10" de alta y que:

- En techos de 8', la distancia entre la campana y la parte superior de la cocina debe ser mínimo 24", max 27".
- En techos de 9', la distancia entre la campana y la parte superior de la cocina debe ser mínimo 27", max 30".

INSTALACION DEL TUBO DECORATIVO

1. Sujete el **tubo superior** a la parte superior de la estructura de soporte de madera en la pared con los tornillos para el montaje.
2. Introduzca el **tubo inferior** hasta hacerlo tocar el techo, y fíjelo momentáneamente con los tornillos para el montaje.

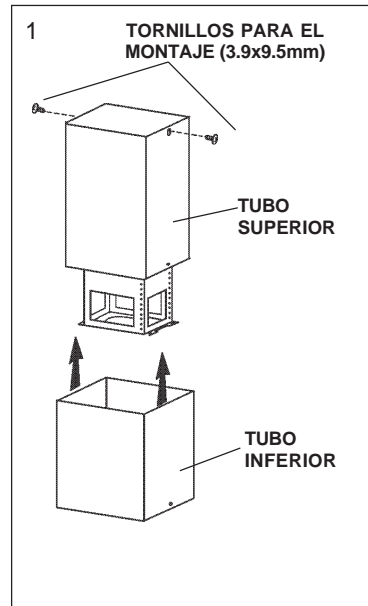
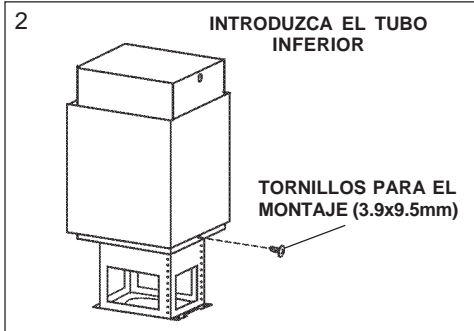

INSTALACION DEL CASQUILLO DE UNION CON EL TUBO

Sujete el casquillo de unión en la parte superior de la campana; el casquillo se asegura por medio de 4 tornillos de montaje.

Quitar la cinta adhesiva en la válvula.

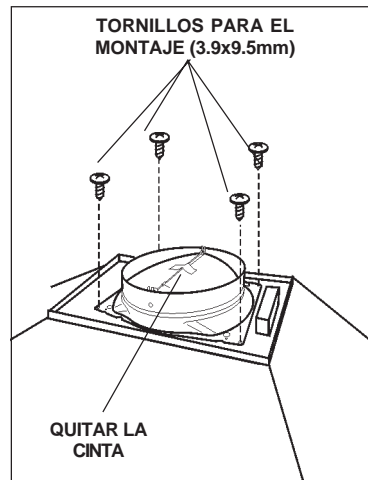

BASE DE LA CAMPANA PARA SUJETAR LA ESTRUCTURA DE MADERA

1. Antes de instalar la campana a la estructura quitar la caja de conexión eléctrica.
2. Sujetar la campana a la estructura de soporte.
3. Use cuatro (4) **tuercas** y cuatro (4) arandelas ($\text{Ø}6,4\text{mm}$) para fijar la campana a la estructura de madera en la pared como se indica.
4. Reponer la caja de conexión eléctrica.

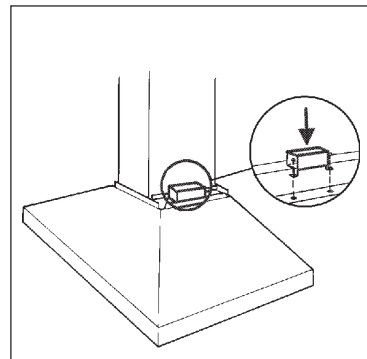
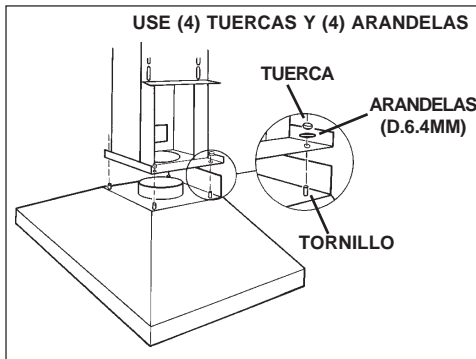
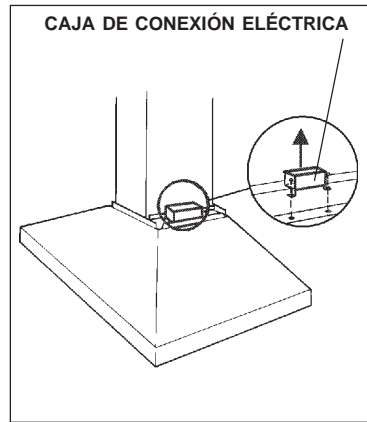

INSTALACION ELECTRICA

Nota: Este tipo de campana tiene que ser conectada a tierra cuidadosamente. La unidad debe instalarla un técnico electricista siguiendo las normas nacionales y locales.

1. Quite la **tapa de la caja de conexión eléctrica** y saque un cable.
2. Fije el "conduit" a la caja de conexión por medio de un conector idóneo para el "conduit".
3. Haga las conexiones eléctricas, una blanco con blanco, negro con negro y verde con verde.
4. Vuelva a conectar la tapa de la caja de conexión. Compruebe que los cables no queden pillados.

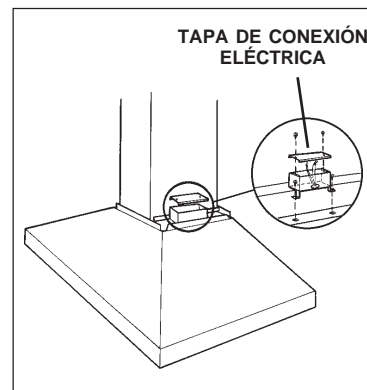

INSTALACION DEL TUBO DE EXTRACCION

1. Use un **tubo de metal de 8" de diámetro** para unir el casquillo situado en la parte superior de la campana con el tubo de extracción.
2. Use la cinta para unir todas las juntas, de esta manera el tubo quedará hermético.
3. Deslice la **parte inferior del tubo decorativo** hacia abajo hasta que ajuste perfectamente con la campana.
4. Sujete el tubo decorativo a la campana con los tornillos de montaje adjuntos (3.9x9.5mm).

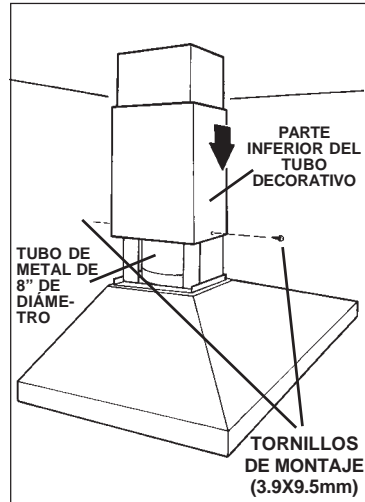

MANTENIMIENTO

Filtros antigrasa

Los **filtros antigrasa** deben limpiarse a menudo. Use un detergente que no sea fuerte. Los filtros antigrasa se pueden meter en el lavavajillas.

Extraiga los filtros tirando de ellos hacia atrás de la campana y girándolos hacia abajo.



Limpieza de la campana

El acero inoxidable es uno de los materiales más fáciles de limpiar, pero sería aconsejable un especial cuidado en su uso para mantenerla en buen estado.

La campana se puede limpiar de las siguientes maneras:

- Agua caliente con jabón o detergente es la mejor manera para limpiarla.
- Aclárela con agua corriente, séquela con un paño suave y limpio para evitar las huellas que deja el agua.
- Para las manchas o restos de grasa que persistan, use un producto químico doméstico que no raye ó un limpiador para acero inoxidable con poca agua y un paño suave.
- Si las manchas persisten, use un estropajo y un cepillo de cerdas suaves con un producto limpiador y agua. Frote suavemente en el sentido del pulido o de las "vetas" del remate del inoxidable. No apriete demasiado porque podría dañar la superficie.
- No deje que las manchas se acumulen durante mucho tiempo.
- No use utensilios o cepillos de acero. Pequeñas partículas de acero pueden adherirse y oxidarse.
- No use soluciones salinas, desinfectantes, lejías, o productos de limpieza que permanezcan en contacto con el acero inoxidable durante largos periodos de tiempo. Muchos de estos productos contienen componentes químicos que podrían resultar nocivos. Aclare con agua y seque con un paño limpio.

Las superficies lacadas deben limpiarse solamente con agua tibia y detergente no muy fuerte.

FUNCIONAMIENTO

Mandos

La campana se pone en funcionamiento usando los mandos situados abajo de la parte frontal de la campana.

El **interruptor sa luz** enciende y apaga las lámparas halógenas.

El **mando de encendido y apagado del aspirador** pone éste en posición de encendido junto con el control de la velocidad.

El **control de velocidad del aspirador** cambia la velocidad dal aspirador (1-2-3).

El **piloto** se enciende cuando el aspirador está funcionando.

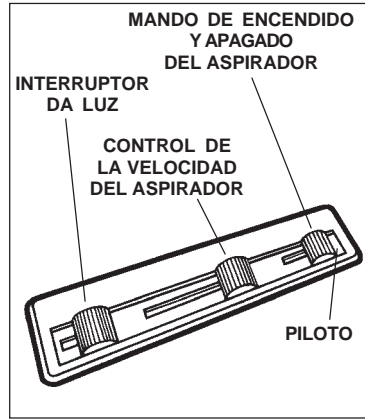

HEAT SENTRY^{MR}

Su campana esta equipada con termostato HEAT SENTRY^{MR}. Este termostato tiene un mecanismo que se encenderáo aceleratáel ventilador si se detecta un calor excesivo encima de la cocina.

- 1) Si el ventilador esta apagando - el se prenderá a una velocidad máxima.
- 2) Si el ventilador esta encendido a una velocidad minima - el se prenderá a una velocidad máxima.

Cuando la temperatura disminuye a un nivel normal, el ventilador vuelve a la función de origen.

AVERTENCIA

El HEAT SENTRY^{MR} termostato puede comenzar a funcionar al igual si la campana esta parada. En este caso, es imposible parar el ventilador con los interruptores. Si usted para la campana, halago a partir del panel eléctrico principal.

LAMPARAS HALOGENAS

Este tipo de campana necesita 4 lámparas halógenas (Tipo T3, 12Volt, 20Watt Max, G-4 Base).

ANTES DE PROCEDER A CUALQUIER OPERACIÓN, ES NECESARIO DESCONECTAR EL APARATO.

Para cambiar las lámparas:

1. Destornillar la abrazadera en sentido antihorario.
2. Extraiga la lámpara oblicuamente (NO LA GIRE) - **ATENCIÓN: LAS LÁMPARAS PUEDEN ESTAR CALIENTES.**
3. Sustituir con lámparas del tipo (T3, 12Volt, 20Watt Max, G-4 Base). No toque la lámpara de repuesto con las manos desnudas.

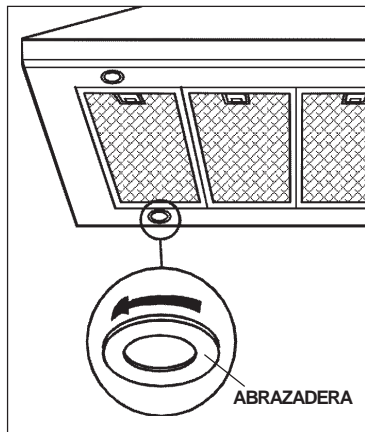

SUSTITUCION FUSIBLE

DESCONECTAR EL APARATO.

Remover los filtros antigrasa.

Remover los 2 tornillos de la placa instalación eléctrica; abrir la caja fusible.

Sustituir por un fusible del mismo tipo (5x20mm, 4A, 125V).

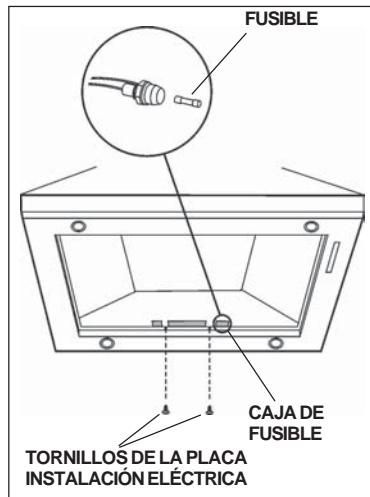

SERVICE PARTS

233.56053 SERIES RANGE HOOD

| KEY NO. | PART NO. | DESCRIPTION |
|---------|------------|--|
| 9 | B08087138 | N.3 Grease Filters |
| 14 | B02300233 | Motor Capacitor |
| 19 | B03295005 | Terminal Box |
| 26 | B02300891 | Halogen Lamp Bulb |
| 30 | B03292291 | Switch Cover |
| 37 | B02300787 | Heat Sentry |
| 39 | B03294033 | Control Board Box Cover |
| 42 | B03295001 | Filter Support |
| 45 | BW0000072 | Blower |
| 48 | B02310218 | Motor |
| 49 | B03295071 | Blower Wheel |
| 53 | B03204177 | Rubber Washer |
| 62 | BE3402901 | Motor Support |
| 63 | BE3346361 | Upper Motor Support |
| 115 | BE3495228 | Wiring Box |
| 116 | BE3334252 | Wiring Box Cover |
| 118 | BE3403622 | Decorative Flue Bottom |
| 119 | BE3403623 | Decorative Flue Top |
| 124 | B03120185 | Support Frame Bottom |
| 125 | B03120186 | Support Frame Top |
| 144 | B03292287 | Wire Clamp |
| 147 | BR2300135 | Terminal Block |
| 165 | B03294781 | Electrical Box |
| 165 | B03295008 | Board Box |
| 166 | B08086668 | Control Board |
| 195 | BE3345785 | Transformer Support |
| 208 | B02300729 | Transformer |
| 223 | B03292294 | Switch Button |
| 274 | B03295035 | Fuse Box |
| 474 | B02300789 | Halogen Lamp Housing |
| 477 | B03295006 | Terminal Cover |
| 998 | B080810004 | Hardware Package |
| ARU | B08092501 | Duct Connector Assembly (Includes Key Nos. 56, 57) |
| * | B06002008 | Blower Assembly (Includes Key Nos. 45, 48, 49, 53, 42) |
| * | B06107638 | Switch Assembly (Includes Key Nos. 222, 223, 224, 225, 226, 228, 229, 230) |
| * | B02300782 | Fuse |
| * | B02300674 | Fuse Holder |

* Not shown assembled.

LISTA DE PIEZAS DE RECAMBIO

233.56053 SERIES RANGE HOOD

| CÓD. N. | PIEZA N. | DESCRIPCIÓN |
|---------|------------|---|
| 9 | B08087138 | N. 3 Filtros antigrasa |
| 14 | B02300233 | Condensador |
| 19 | B03295005 | Caja del cuadro eléctrico |
| 26 | B02300891 | Lámpara halógena |
| 30 | B03292291 | Tapa de la caja de mandos |
| 37 | B02300787 | Sensor de temperatura |
| 39 | B03294033 | Tapa de la caja de instalación eléctrica |
| 42 | B03295001 | Soporte filtro |
| 45 | BW0000072 | Convoyador |
| 48 | B02310218 | Motor |
| 49 | B03295071 | Manilla del motor |
| 53 | B03204177 | Almohadilla antivibraciones |
| 62 | BE3402901 | Soporte motor |
| 63 | BE3346361 | Soporte motor superior |
| 115 | BE3495228 | Caja de alimentación eléctrica |
| 116 | BE3334252 | Tapa de la caja de alimentación eléctrica |
| 118 | BE3403622 | Tubo decorativo inferior |
| 119 | BE3403623 | Tubo decorativo superior |
| 124 | B03120185 | Estructura inferior de soporte |
| 125 | B03120186 | Estructura superior de soporte |
| 144 | B03292287 | Sujeta cabos |
| 147 | BR2300135 | Cuadro eléctrico |
| 165 | B03294781 | Caja de instalación eléctrica |
| 165 | B03295008 | Caja base para instalación eléctrica |
| 166 | B08086668 | Base para instalación eléctrica |
| 195 | BE3345785 | Soporte transformador |
| 208 | B02300729 | Transformador |
| 223 | B03292294 | Mando |
| 274 | B03295035 | Caja fusible |
| 474 | B02300789 | Caja de la lámpara halógena |
| 477 | B03295006 | Tapa del cuadro eléctrico |
| 998 | B080810004 | Accesorios para el montaje |
| ARU | B08092501 | Conjunto conector del tubo (Incluye los N. 56, 57) |
| * | B06002008 | Conjunto motor (Incluye los N. 45, 48, 49, 53, 42) |
| * | B06107638 | Conjunto mandos (Incluye los N. 222, 223, 224, 225, 226, 228, 229, 230) |
| * | B02300782 | Fusible |
| * | B02300674 | Portafusible |

* Se encuentran por separado.

SERVICE PARTS - LISTA DE PIEZAS DE RECAMBIO

233.56053 SERIES RANGE HOOD

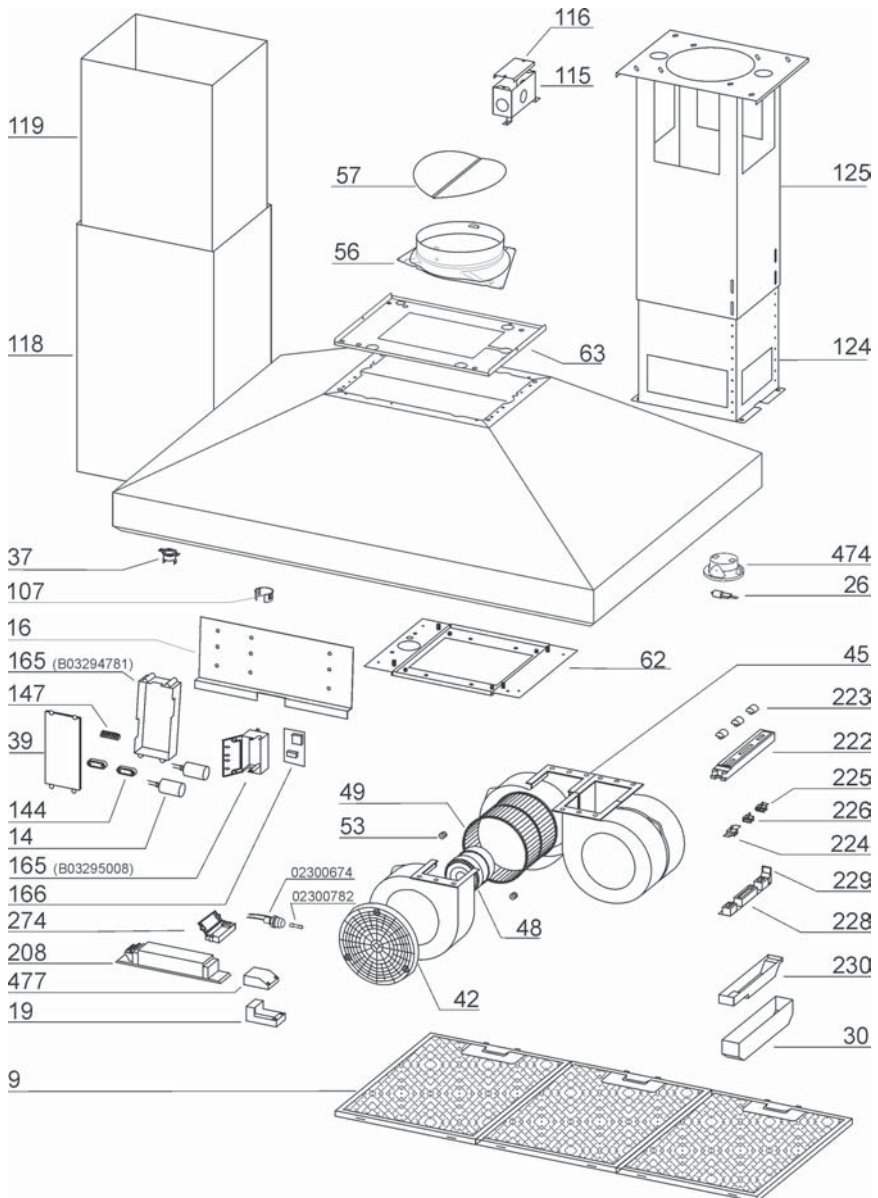

Kenmore®

For Sears Home Services in-home repair
of all Kenmore major appliances.

For the replacement parts, accessories and
Use & Care Guides that you need to do-it-yourself.

For professional installation of major home appliances
and items like air conditioners and water heaters.

1-844-553-6667

www.kenmore.com

In Canada 1-800-469-4663

www.sears.ca

Call anytime for the location of your nearest
Sears Parts & Repair Service Center

1-800-488-1222 (U.S.A.)

1-800-469-4663 (Canada)

To purchase a protection agreement on a serviceable product:

1-800-827-6655 (U.S.A.)

1-800-361-6665 (Canada)

Para pedir servicio de reparación
a domicilio, y ordenar piezas:

1-888-SU-HOGAR®

(1-888-784-6427)

www.kenmore.com

Au Canada pour service en français:

1-800-LE-FOYER^{MC}

(1-800-533-6937)

www.sears.ca

